

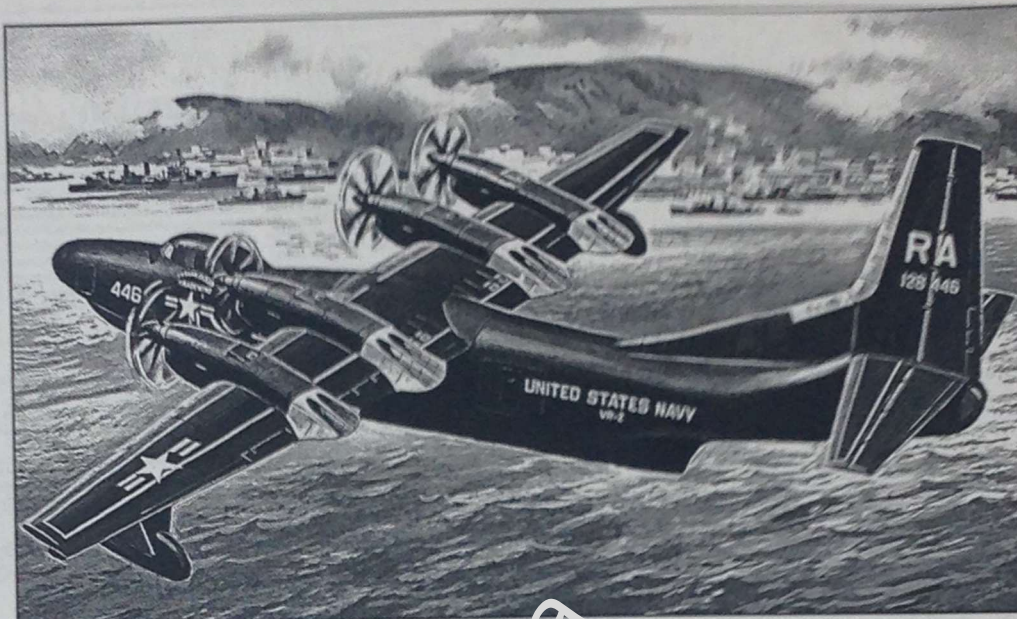

Convair R3Y-1 Tradewind

PLASTIC MODEL KITS
LIMITED EDITION
CAT. NO. 72835



SPAN : 623 mm
LENGTH : 585 mm
PARTS : 175 pieces
SCALE : 1/72



At the end of the World War II, the designers of Convair began to work on a new flying boat. The aircraft was designed according to the United States Navy requirements as a multipurpose machine for submarine and ship searching and destruction, water areas mining and distant reconnaissance. The XP5Y-1 aircraft made its maiden flight on 18 April 1950, but because of changed requirements the flying boat was redesigned to the cargo version. The first R3Y-1 cargo version flew in February 1954. Outside the aircraft was almost identical with the XP5Y-1 and differed by longer fuselage. There were no small arms and left side loading door. The cargo cabin could accommodate 103 passengers or different equipment. The R3Y-2 version with new upward-opening nose section made its maiden flight on 22 December 1954. Due to this new section, people and equipment could be deployed directly on the coast. In September 1956, one of the R3Y-2 aircrafts, reequipped in fuel tanker, made historical flight in which refueled four Grumman F9F-8 Cougar fighters simultaneously in flight.



В конце Второй мировой войны конструкторы фирмы "Конвэр"(Convair) начали работу над новой летающей лодкой. Самолет создавался по требованиям ВМФ США как универсальная машина, способная выполнить поиск и уничтожение подводных лодок, минирование водных акваторий и проведение дальней разведки. Самолет XP5Y-1 совершил первый полет 18 апреля 1950 года, но из-за изменившихся требований к нему решили переделать в транспортный вариант. В феврале 1954 года со ступеней сошла первая грузовая лодка R3Y-1. Внешне самолет был почти идентичен и отличался от XP5Y-1 увеличенным в длину фюзеляжем. Стрелковое вооружение отсутствовало, а с левой стороны фюзеляжа появилась грузовая дверь шириной 3м. В грузовую кабину могли разместиться 103 человека или различная техника. 22 декабря 1954 года совершил первый полет вариант R3Y-2 с новой носовой частью. Через него люди и оборудование могли выгружаться прямо на побережье. В сентябре 1956 года, один из самолетов R3Y-2, переоборудованный в заправщик, совершил вошедший в историю полет, одновременно заправив четыре истребителя Grumman F9F-8 Cougar.

The model is executed on technology short run and is intended only for experienced modelers
World-wide distributor for AMODEL kits: IBG, Warszawa, Poland
Fax: (4822)842-56-29; E-Mail: ibgsc@ibg.com.pl

Модель выполнена по технологии short run и предназначена только для опытных моделистов
Дистрибьютор моделей AMODEL: IBG, Варшава, Польша
Факс: (4822) 842-56-29; E-Mail: ibgsc@ibg.com.pl



USED SYMBOLS / ИСПОЛЬЗУЕМЫЕ СИМВОЛЫ



STAGES OF ASSEMBLY
ЭТАПЫ СБОРКИ



NUMBER PARTS
НОМЕР ДЕТАЛИ



APPLY DECALS
НАНЕСТИ ДЕКАЛЬ



TO PAINT
ОКРАСИТЬ



GLUE
КЛЕЙТЬ



TO USE SUPERGLUE™
ИСПОЛЬЗОВАТЬ КЛЕЙ SUPERGLUE™



DON'T GLUE
НЕ КЛЕИТЬ



OPTIONAL
НА ВЫБОР



MAKE A HOLE
ВЫПОЛНИТЬ ОТВЕРСТИЕ



DETACH WITH KNIFE
ОТДЕЛИТЬ НОЖОМ



QUANTITY OF OPERATIONS (PARTS)
КОЛИЧЕСТВО ОПЕРАЦИЙ (ДЕТАЛЕЙ)



TO MAKE A DETAIL
ИЗГОТОВИТЬ ДЕТАЛЬ



USED PAINTS / ИСПОЛЬЗУЕМЫЕ КРАСКИ



HUMBROL 190
BLUE ANGEL
ТЕМНО СИНИЙ



HUMBROL 93
BLACK
ЧЕРНЫЙ



HUMBROL 24
YELLOW
ЖЕЛТЫЙ



HUMBROL 27003
POLISHED STEEL
ПОЛИР. СТАЛЬ



HUMBROL 27002
POLISHED ALUMINIUM
ПОЛИР. АЛЮМИНИЙ



HUMBROL 146
MEDIUM GREY
СРЕДНЕ СЕРЫЙ

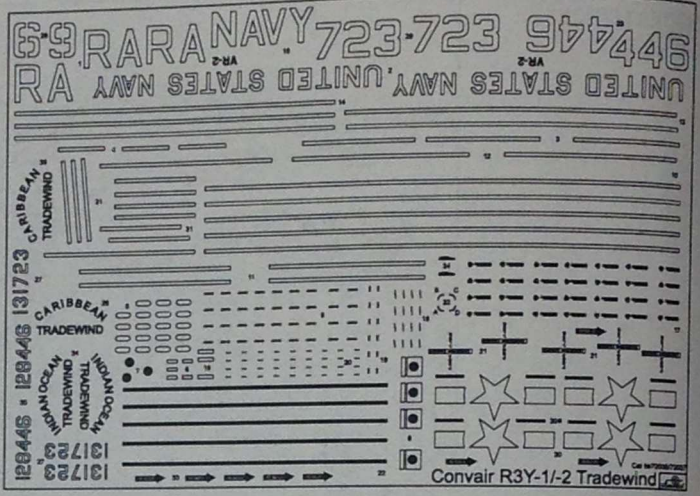
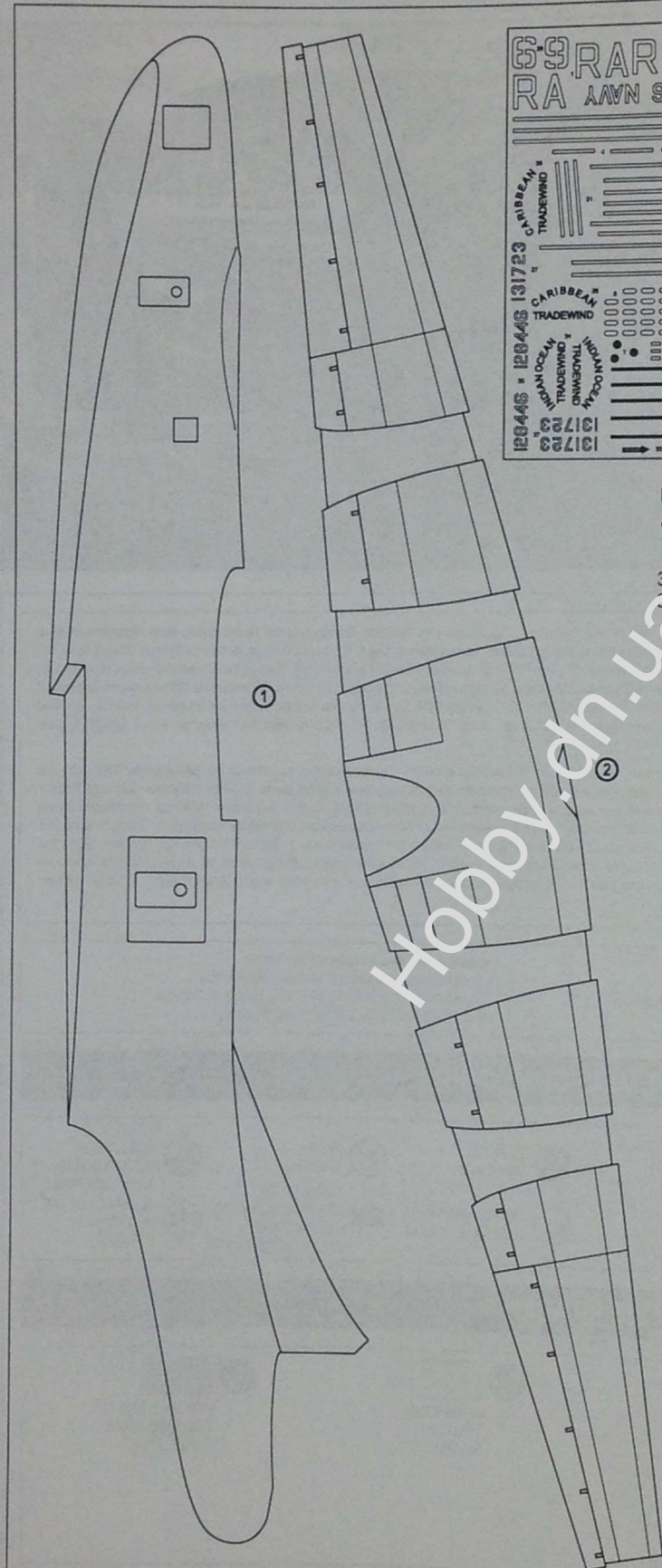

DECALS FOR ONE VERSION OF COLOURING
ДЕКАЛЬ ДЛЯ ОДНОГО ВАРИАНТА ОКРАСКИ

375 DETAILS FOR ASSEMBLY OF ONE MODEL
375 ДЕТАЛЕЙ ДЛЯ СБОРКИ ОДНОЙ МОДЕЛИ

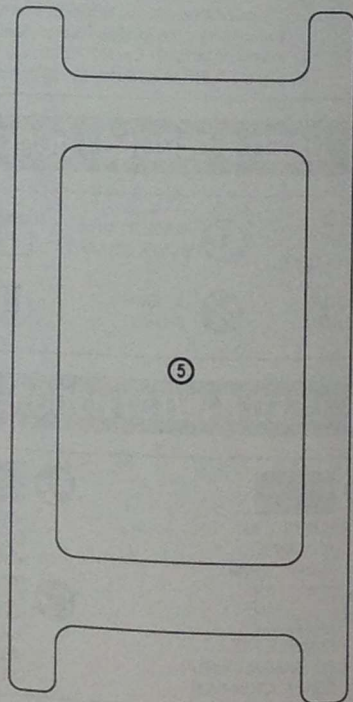
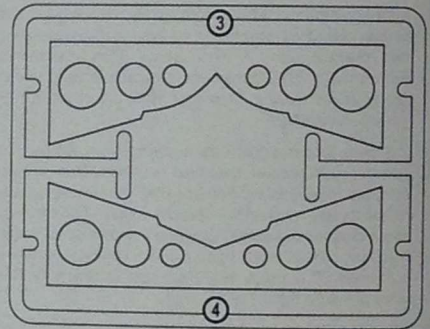

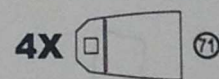
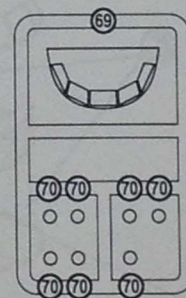
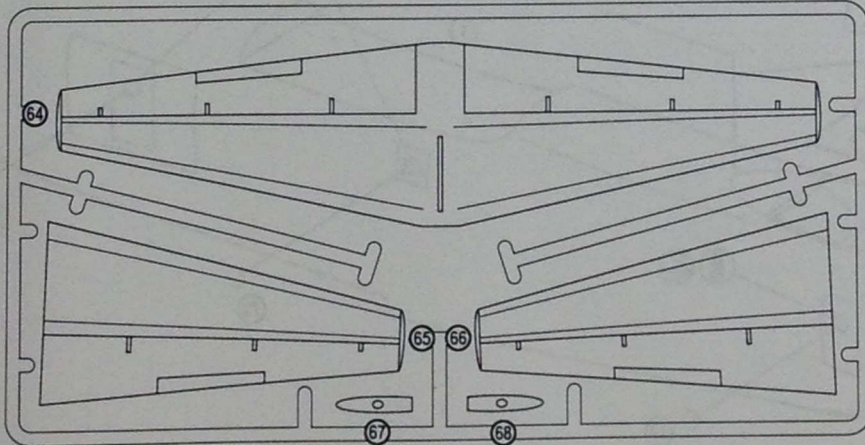
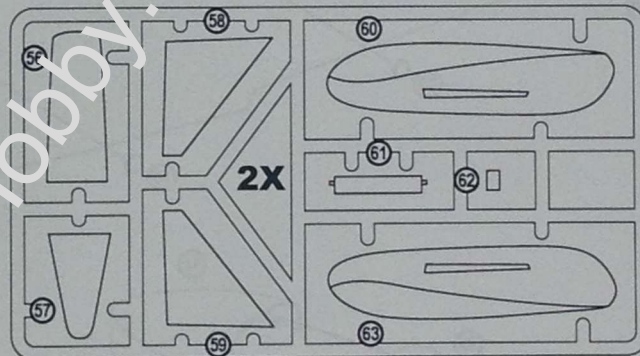
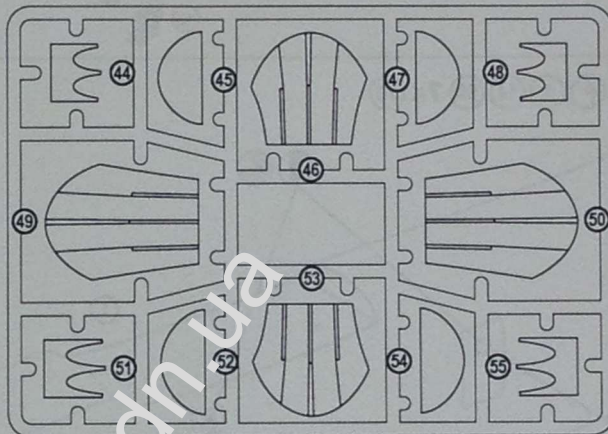
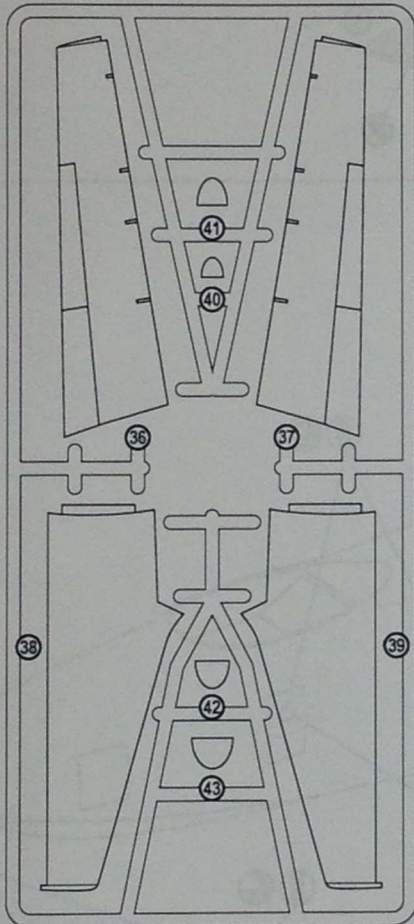
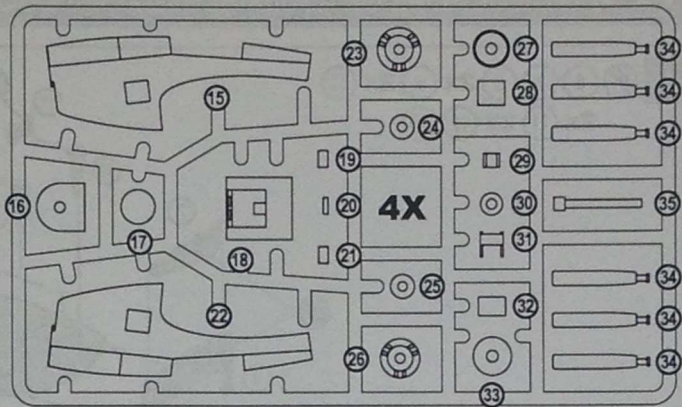
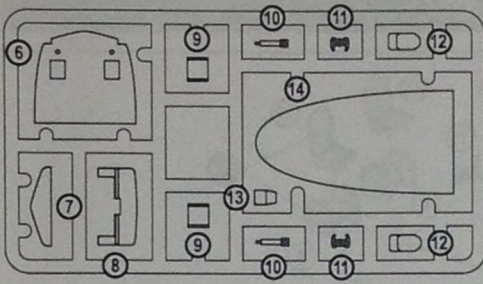

3 36 37 38
39 40 41
42 43

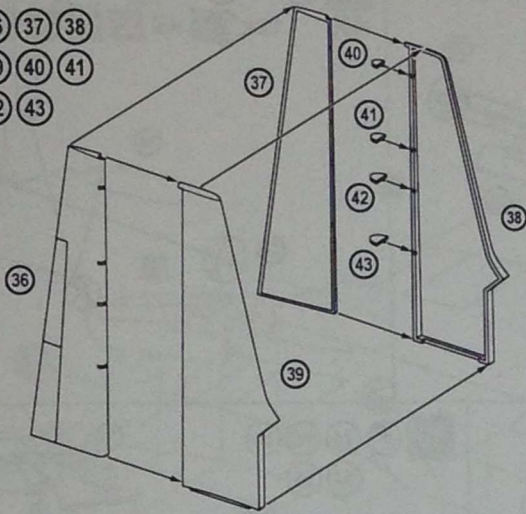

5 2 3 4

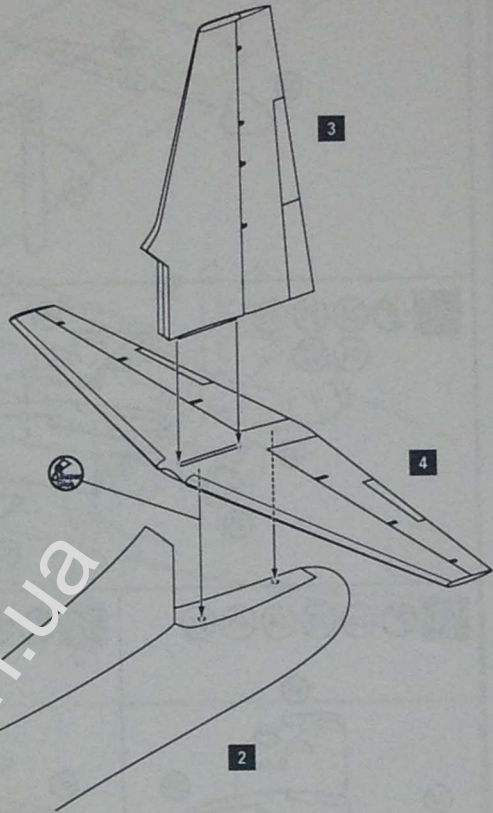

4 64 65 66

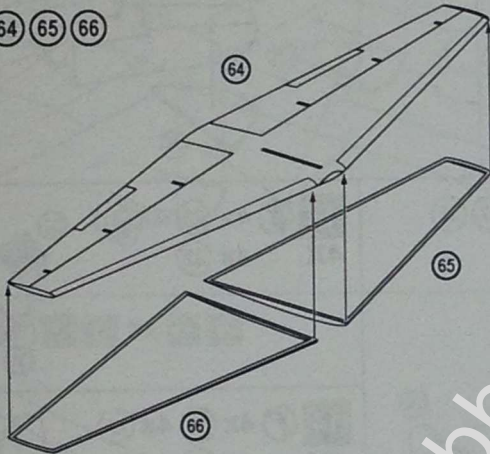

6 2 2x 62 67 68 5

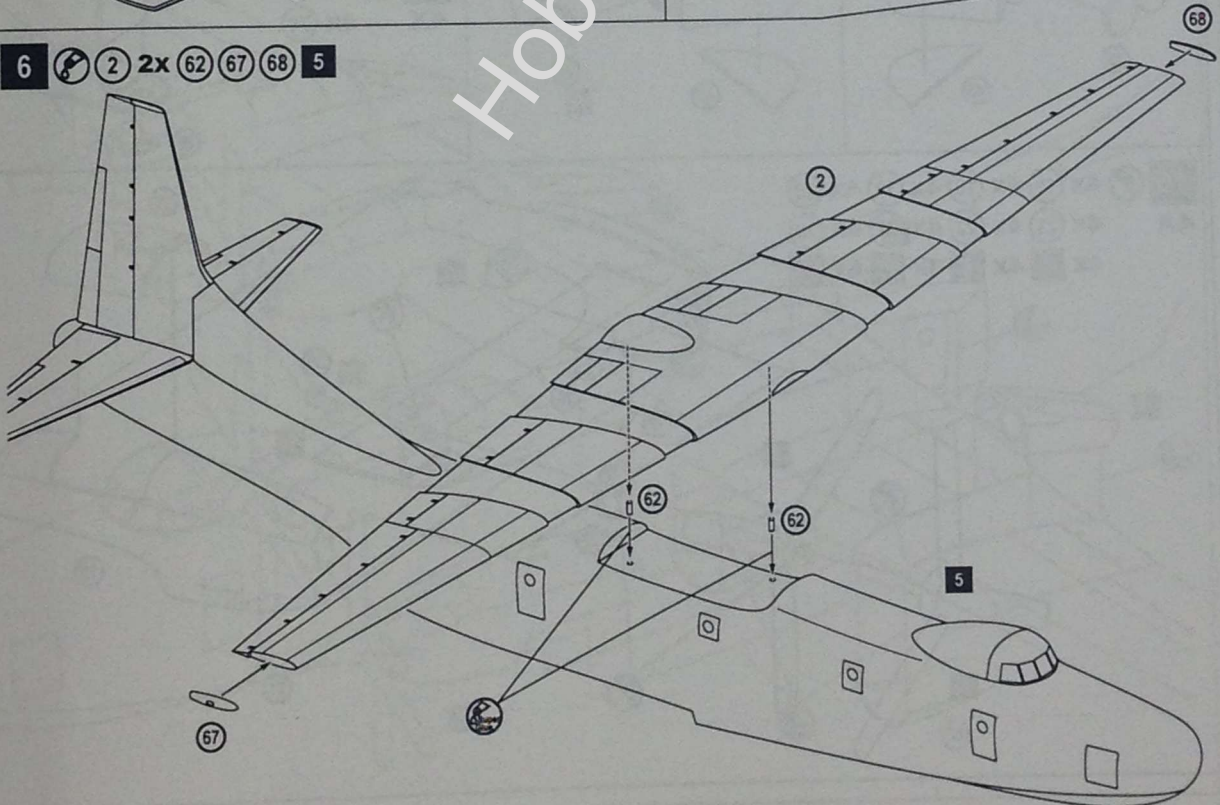

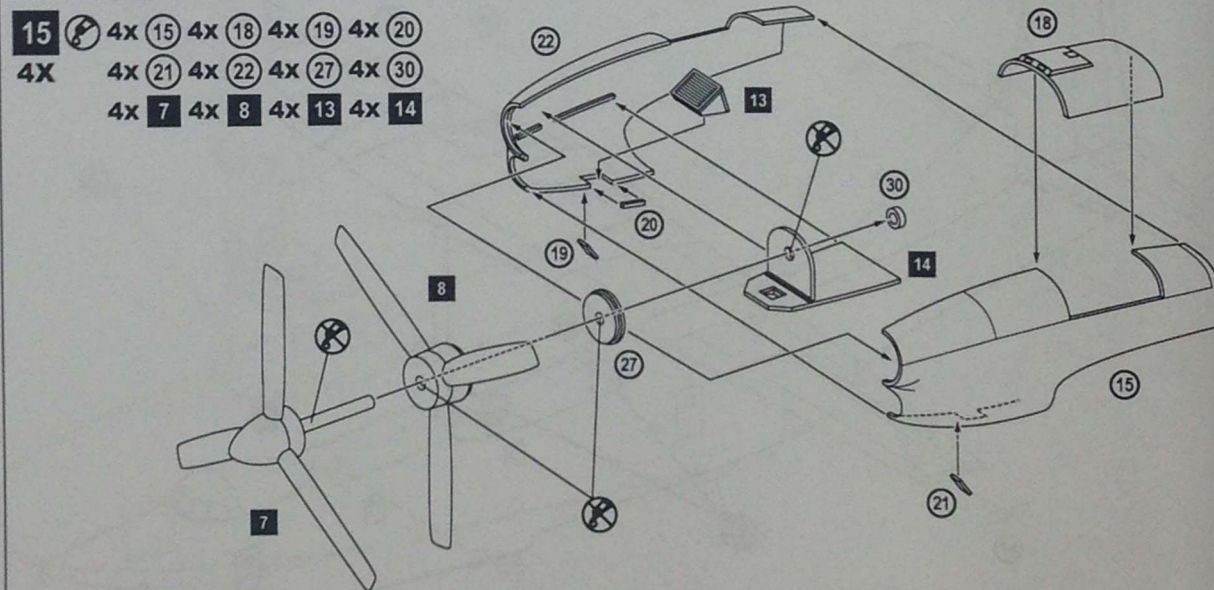
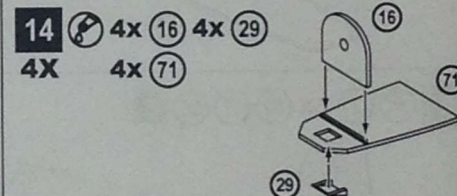
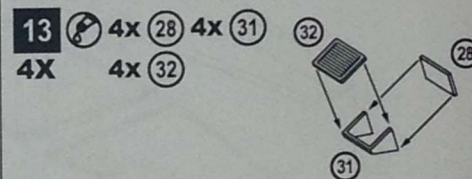
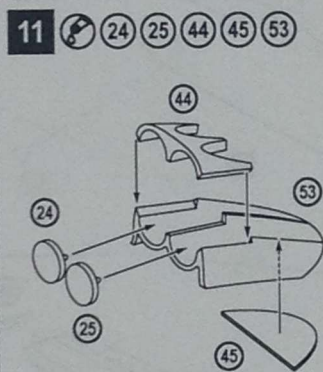
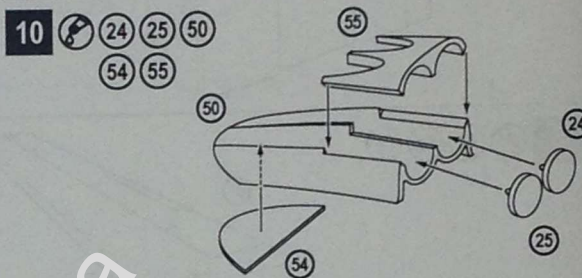
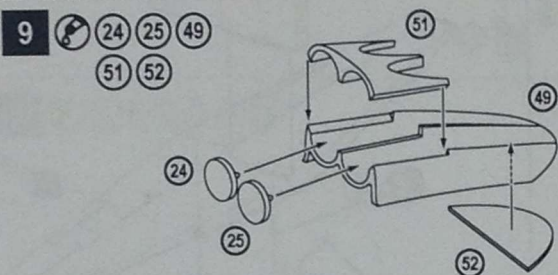
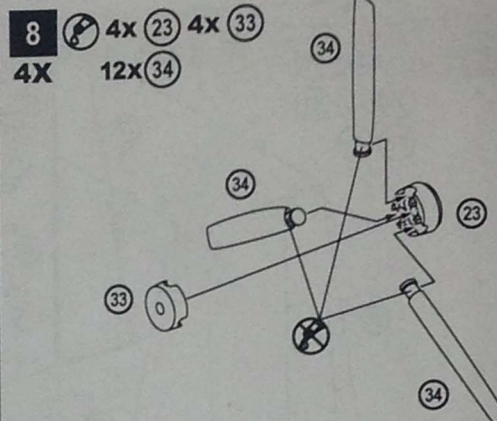
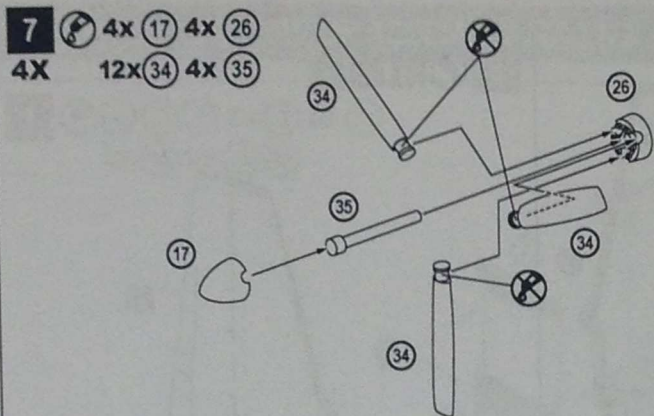

16 (56) (57) 6 10 12 2x 15

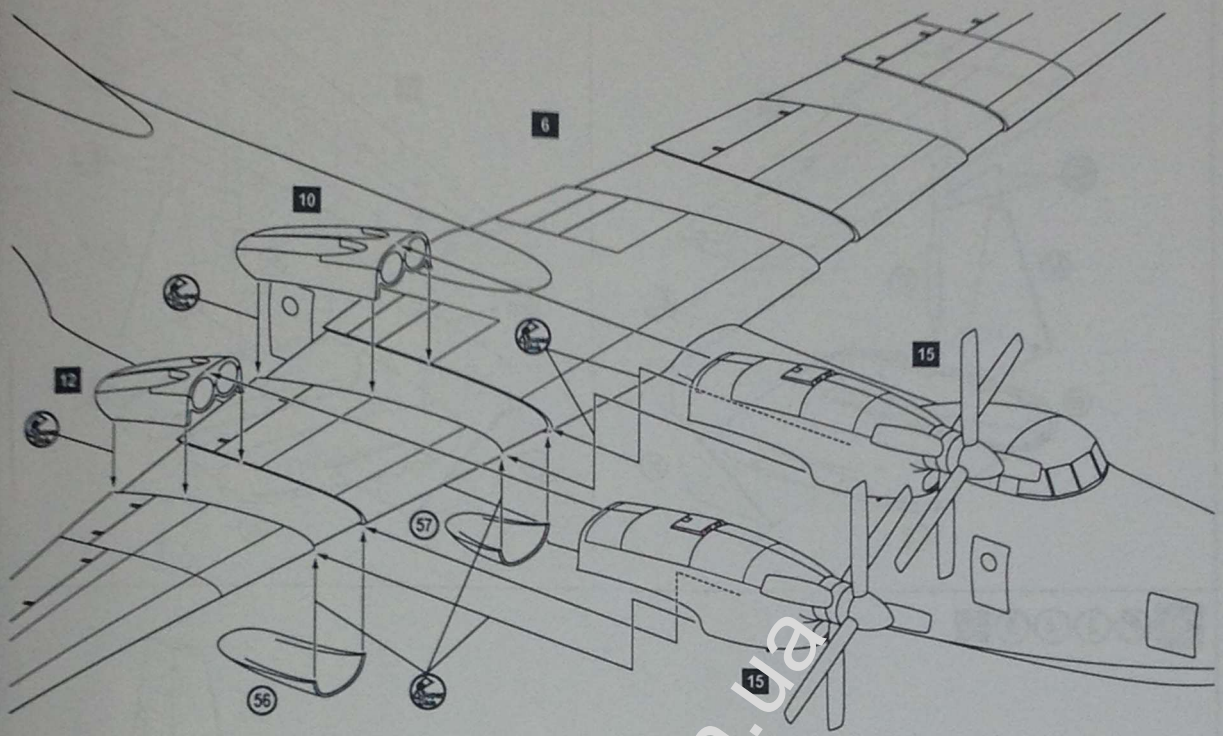

17 (56) (57) 9 11 2x 15 16

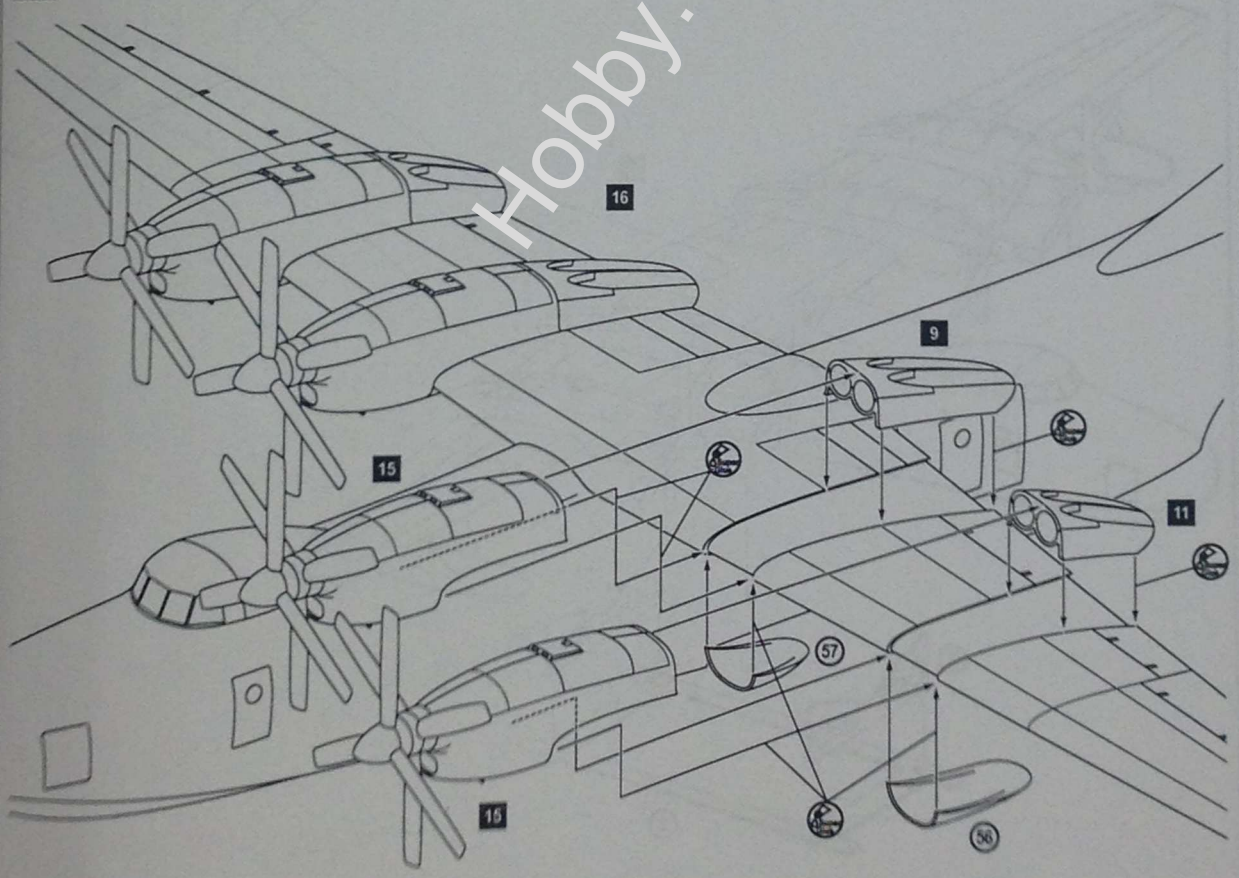

18  58 59 60 61 63 17

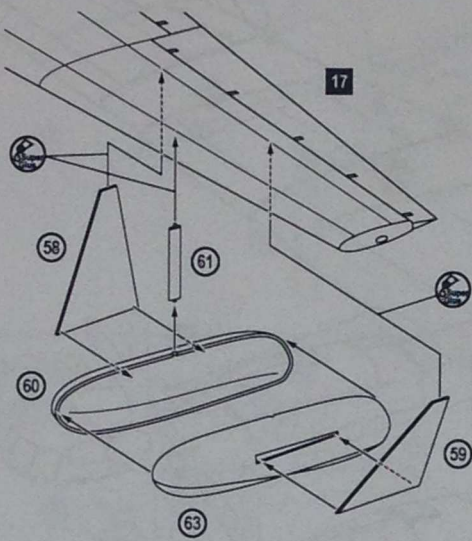

19  58 59 60 61 63 18

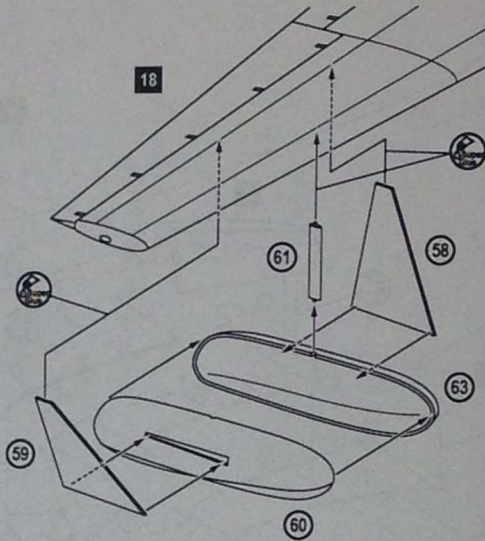

20  3 4 5 19

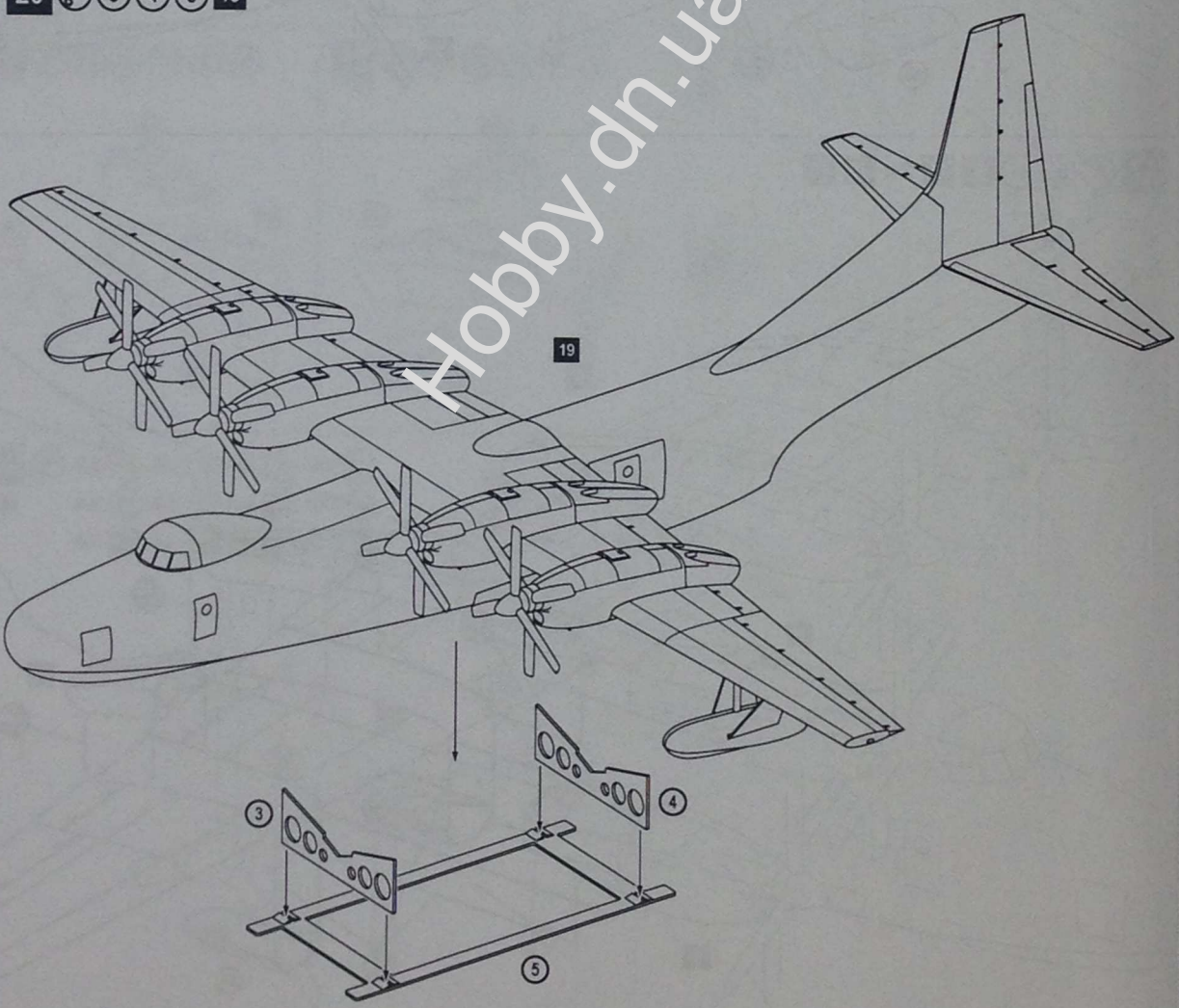



THE SCHEME OF COLOURING / СХЕМА ОКРАСКИ

Convair R3Y-1 Tradewind, 128446, 1956

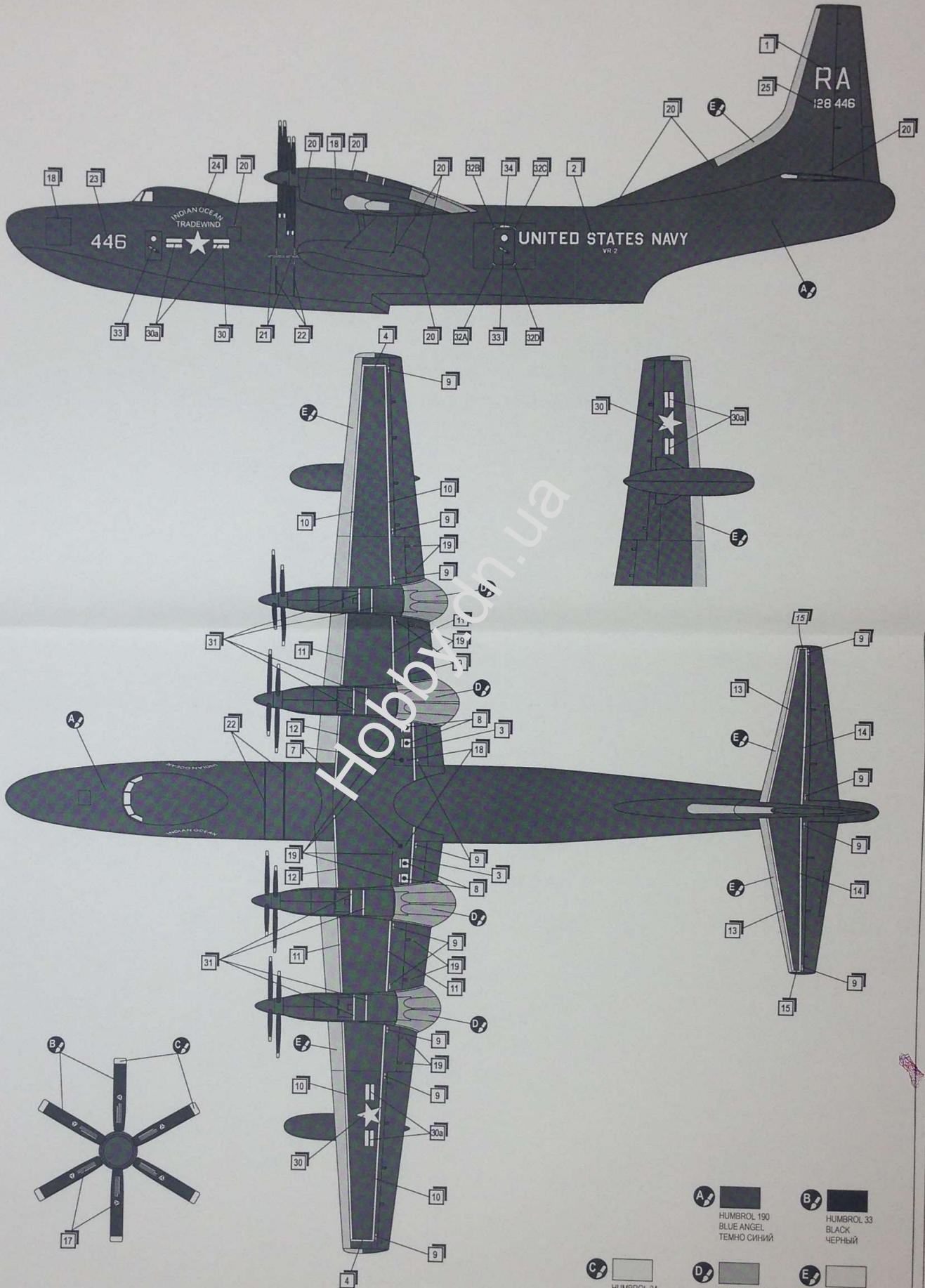

- | | | | | | |
|----------|--|--|----------|--|--|
| A | | HUMBROL 190
BLUE ANGEL
ТЕМНО СИНИЙ | B | | HUMBROL 33
BLACK
ЧЕРНЫЙ |
| C | | HUMBROL 24
YELLOW
ЖЕЛТЫЙ | D | | HUMBROL 27003
POL. STEEL
ПОЛПР. СТАЛЬ |
| | | | E | | HUMBROL 27002
POL. ALUMINIUM
ПОП. АЛЮМИНИЙ |