

使用色

ホワイト (WHITE).....	H1	C1	モンザレッド (RED MADDER)	H86	C68
イエロー (YELLOW).....	H4	C4	クリアーレッド (CLEAR RED)	H90	C47
シルバー (SILVER).....	H8	C8	クリアーオレンジ (CLEAR ORANGE)	H92	C49
つや消しブラック (FLAT BLACK).....	H12	C33	ライトブルー (LIGHT BLUE)		C20
ニュートラルグレー (NEUTRAL GRAY).....	H22	C13	セミグロスブラック (SEMI GLOSS BLACK).....		C92
ウッドブラウン (WOOD BROWN).....	H37	C43	コックピット色 (COCKPIT COLOR)		C127

- 水性ホビーカラーと **Mr.COLOR** はまぜられません。
- H□ は 株式会社 GSIクレオス 水性ホビーカラー の色番号です。
- C■ は **Mr.COLOR** の色番号です。
- ★ 塗料およびプラモデル用接着剤は別にお買い求め下さい。
- 工具、塗料についての詳しい使用方法は、各商品の説明をご覧ください。
- Can't mix AQUEOUS HOBBY COLOR and Mr. Color.
- H□ is the color number of AQUEOUS HOBBY COLOR of GSI Creos Corporation.
- C■ is the color number of Mr. Color of GSI Creos Corporation.
- ★ As this kit does not include any paint and/or glue, please buy them by separately.
- Please see the instructions of each product for the use of tools and paints in details.

※プラモデルの塗装には、必ずプラモデル用の塗料をご使用下さい。
use special paint for plastic models.



作る前にご用意下さい

Prepare before assembly.



ニッパー nipper
カッター cutter
ピンセット tweezers



プラモデル用接着剤
plastic cement

塗装説明 Painting instruction

○ はデカールの番号です。
The number after ○ is the decal number.
「A.B」とある物はお好みでどちらかを選んでも構いません。
A or B option is of our choice.

※塗装とデカールは説明書本文中の指示と合わせてご活用下さい。
Please also follow the painting / decal instructions indicated in the assembly charts.

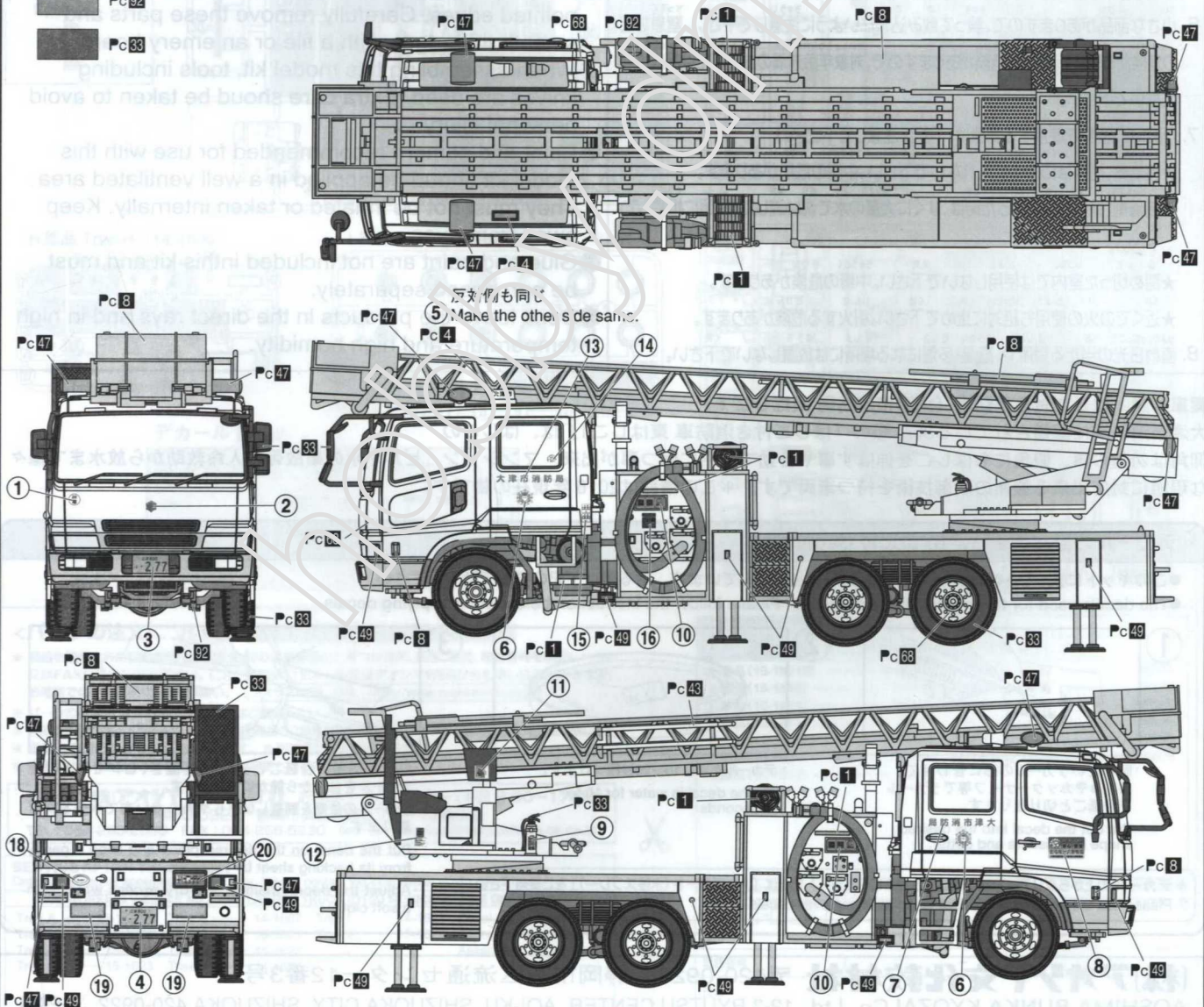
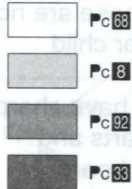

■はペイントマークです。← 接着します ←----- 接着しません

■ is Paint Mark ← is the instruction of gluing. ←----- is the location no gluing.

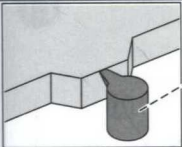

部品を成型するために、いくつかの部品には図の様な不要な突起が付いています。
説明図の絵を参考にして切り取って下さい。(必要な部分を切り取らない様に注意して下さい)
Unnecessary protruding on some parts is to be cut off as indicated in the chart.

1 キャビン、シャーシの組み立て

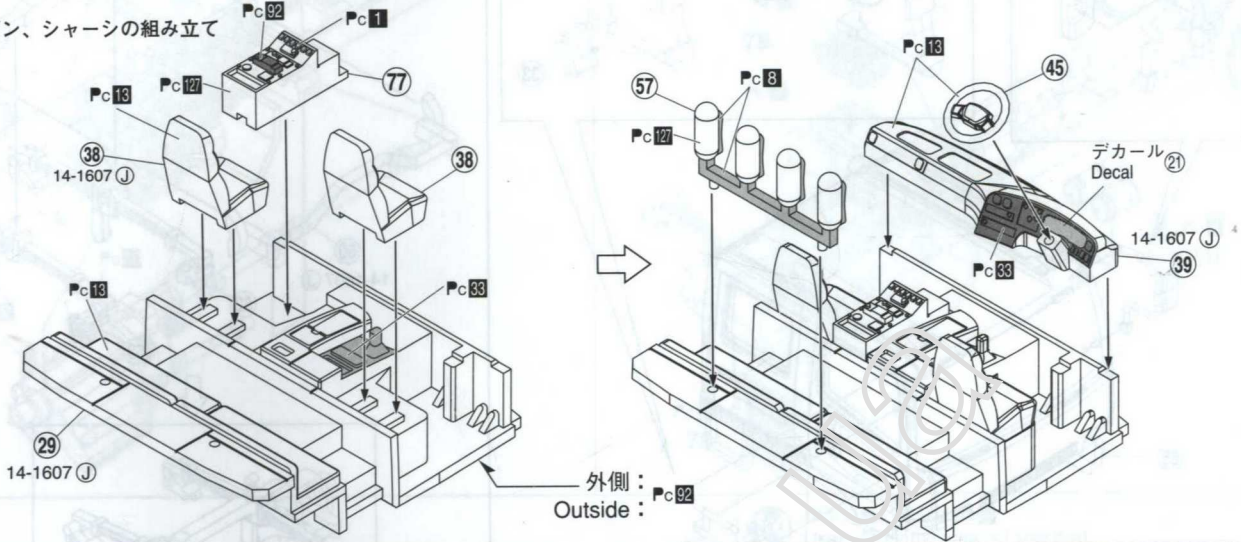

2

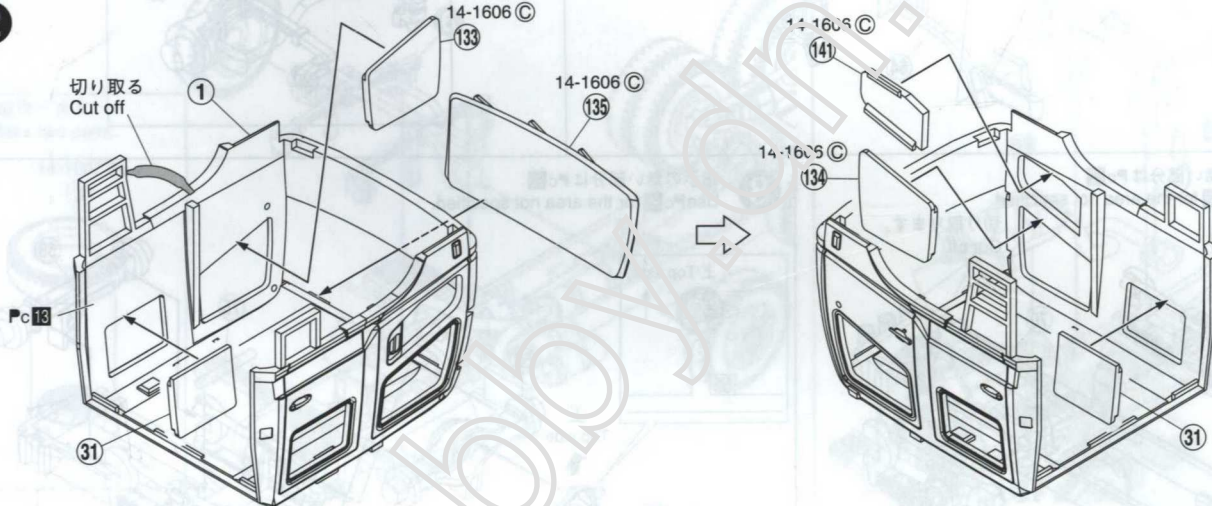

3

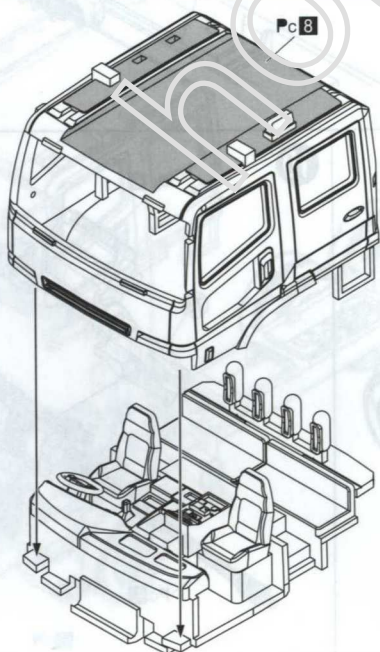

4

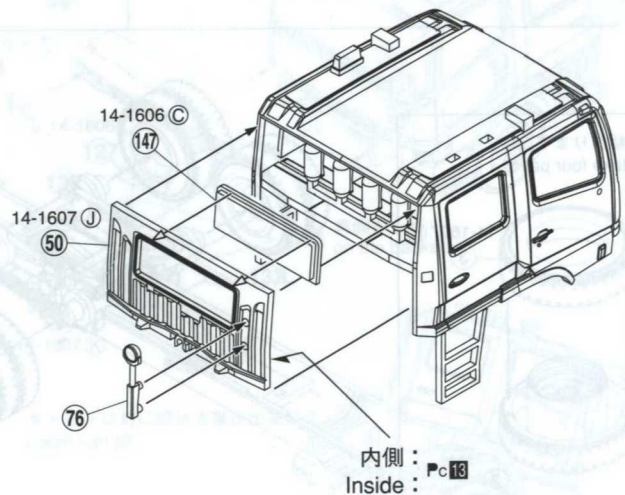

5

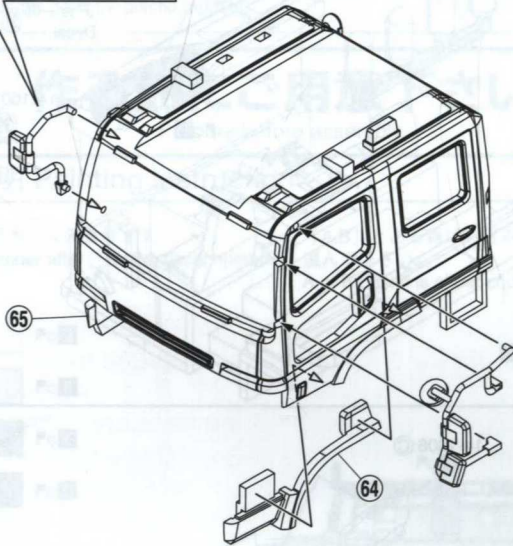
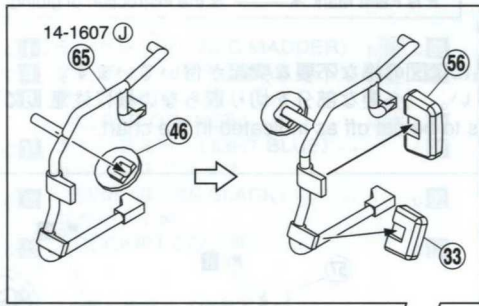
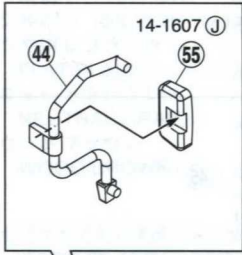

6

指示の無い部分はPc82
Use Pc82 for the area not specified.

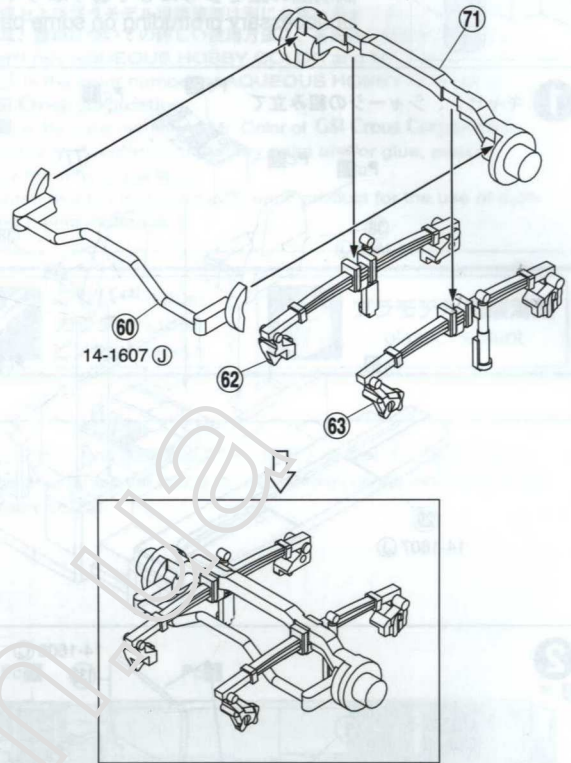

7

指示の無い部分はPc82
Use Pc82 for the area not specified.

切り取ります。
Cut off.

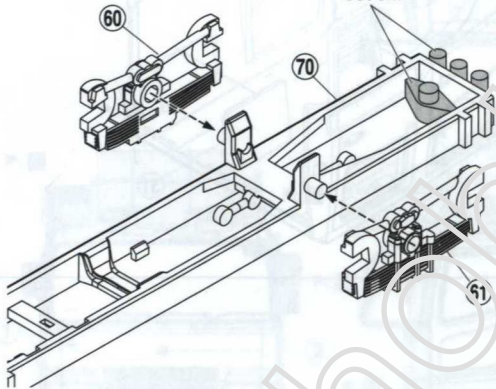

8

指示の無い部分はPc82
Use Pc82 for the area not specified.

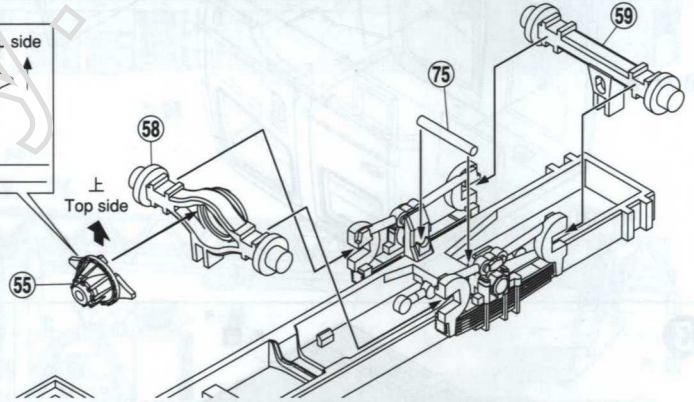

9

4組作ります。
Make four pairs.

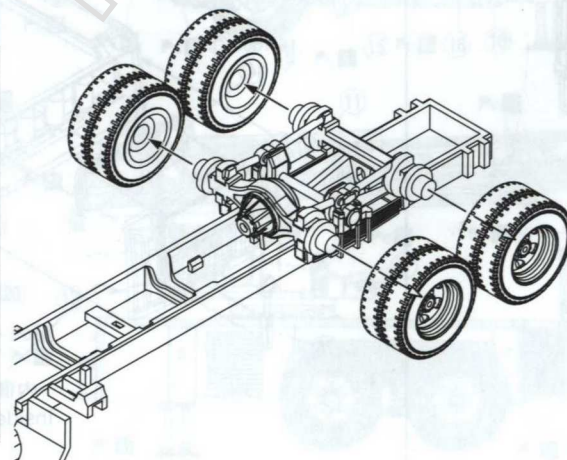
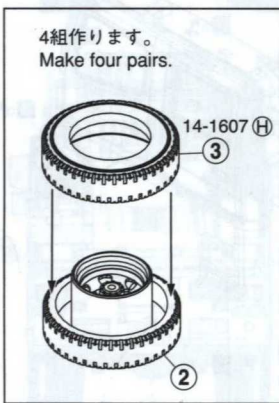

10

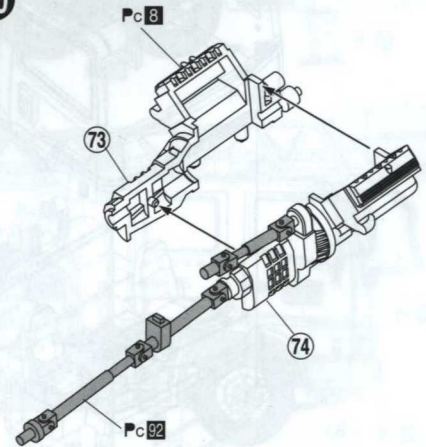

11

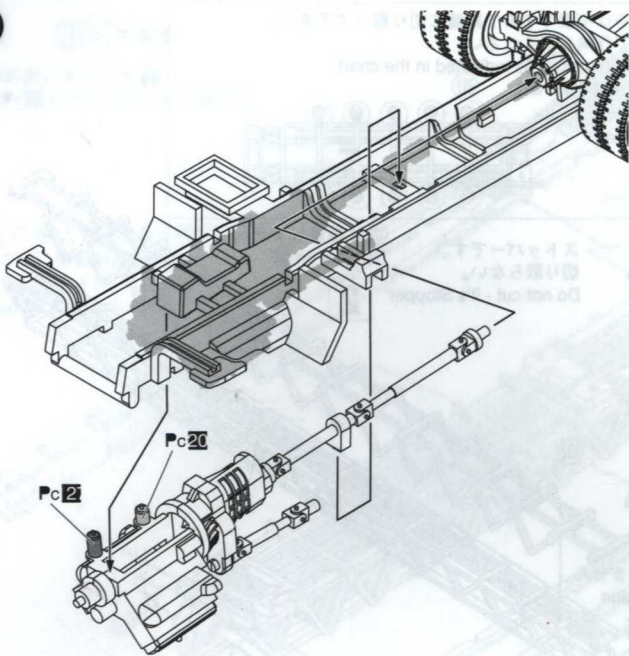

12

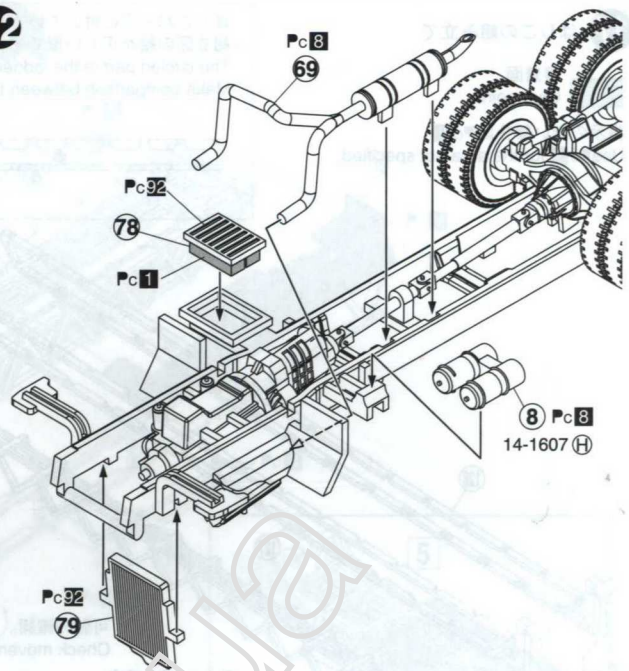

13

2組作ります。
Make two pairs.

14-1607 H

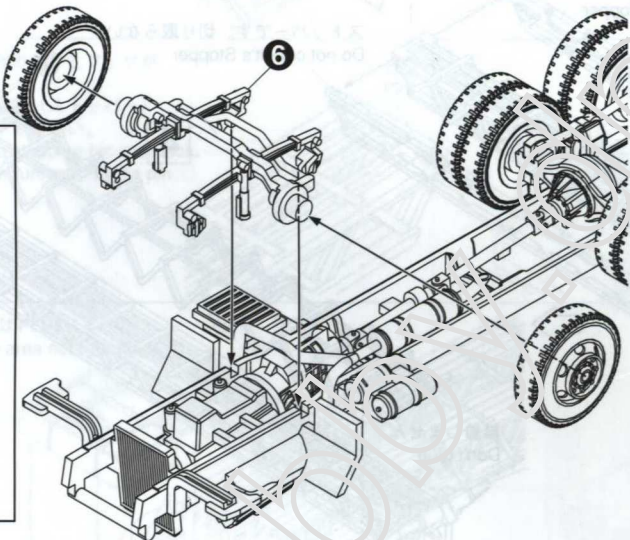
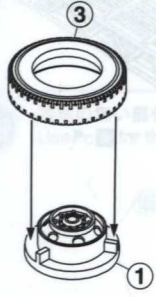

14

指示の無い部分はPc82
Use Pc82 for the area not specified.

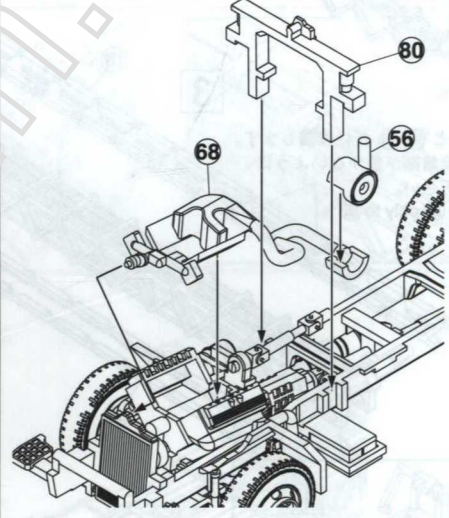

15

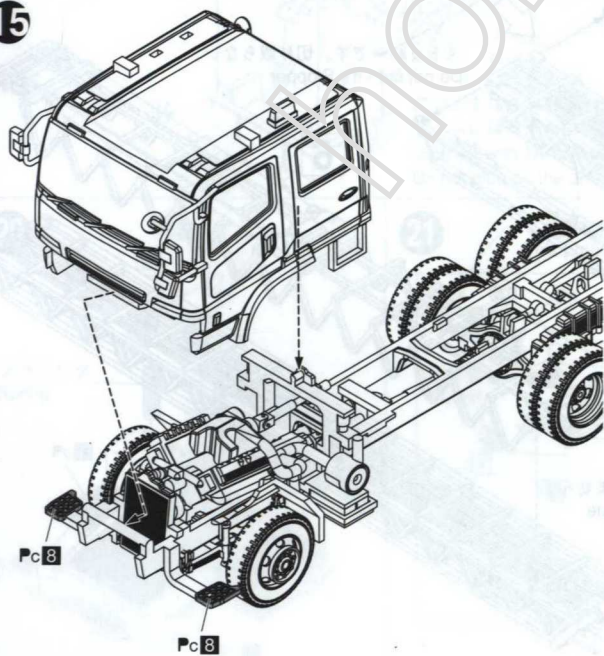

16

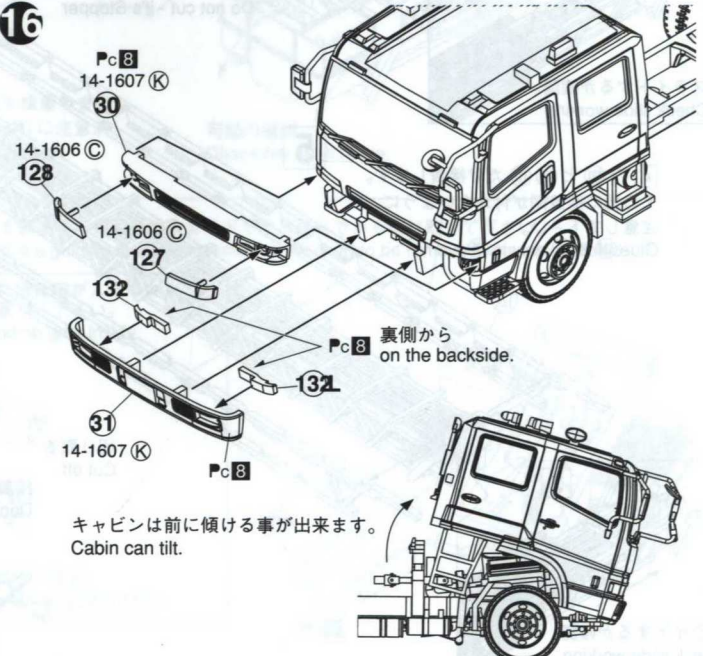

キャブは前に傾ける事が出来ます。
Cabin can tilt.

17 はしごの組み立て

接着面
Glue point

指示の無い部分は **PC8**
Use **PC8** for the area not specified.

はしごパーツに付いている○印の部分は不要ですので綺麗に切り取って下さい。
組立図の絵が正しい形です。見比べて作業してください。

The circled part in the ladder parts are to cut off as indicated in the chart.
Make comparison between the parts and the chart.

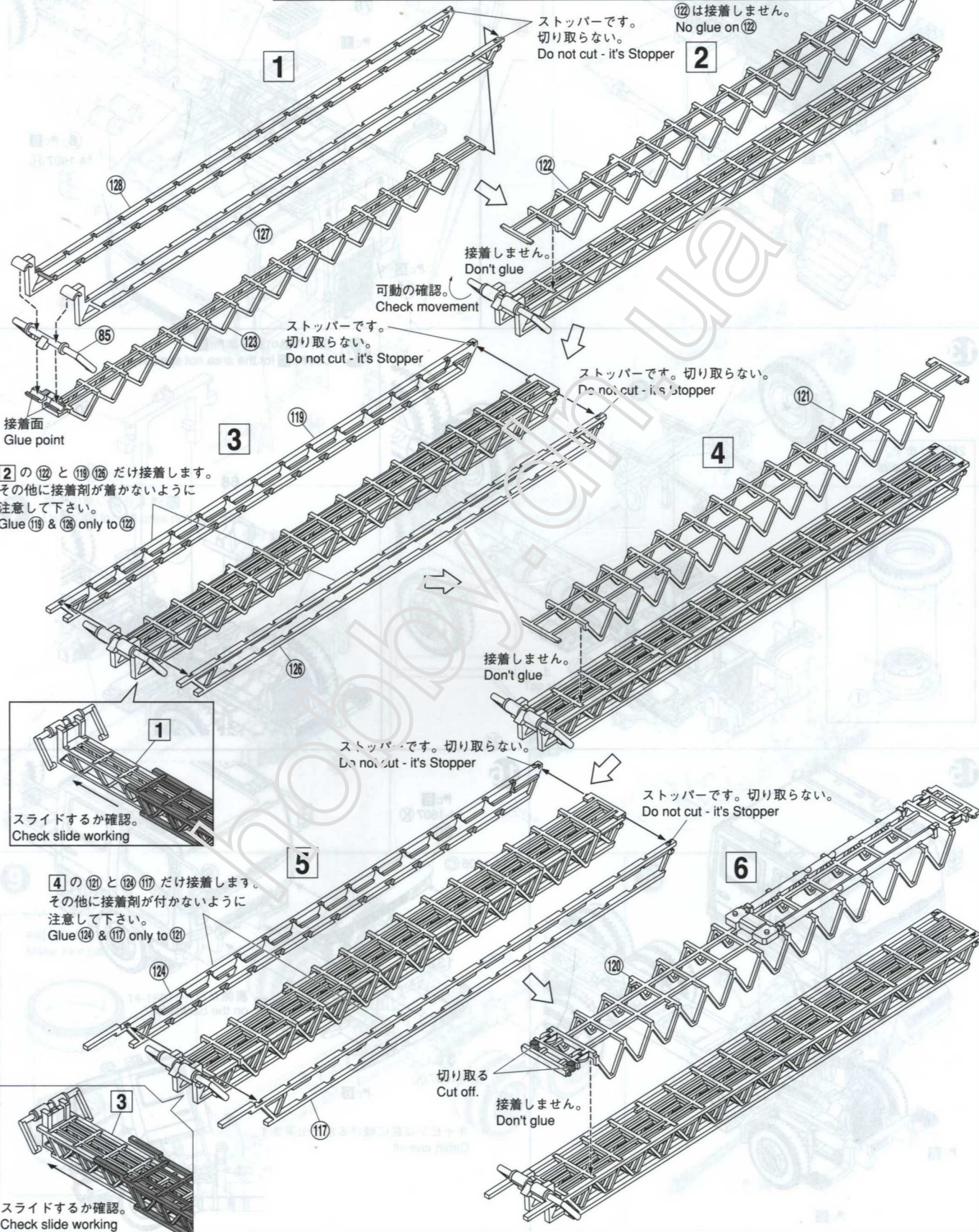
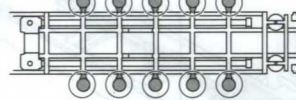
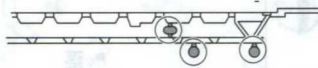

ストッパーです。切り取らない。
Do not cut - it's Stopper

122は接着しません。
No glue on 122

接着しません。
Don't glue

可動の確認。
Check movement

ストッパーです。切り取らない。
Do not cut - it's Stopper

ストッパーです。切り取らない。
Do not cut - it's Stopper

接着面
Glue point

2の122と119(126)だけ接着します。
その他に接着剤が着かないように
注意して下さい。
Glue 119 & 126 only to 122

接着しません。
Don't glue

ストッパーです。切り取らない。
Do not cut - it's Stopper

ストッパーです。切り取らない。
Do not cut - it's Stopper

スライドするか確認。
Check slide working

4の124と124(117)だけ接着します。
その他に接着剤が付かないように
注意して下さい。
Glue 124 & 117 only to 124

切り取る
Cut off.

接着しません。
Don't glue

スライドするか確認。
Check slide working

18

■ 接着面

指示の無い部分はPc8
Use Pc8 for the area not specified.

6の120と125(118)だけ接着します。
その他に接着剤が付かないように
注意して下さい。
Glue 125 & 118 only to 120

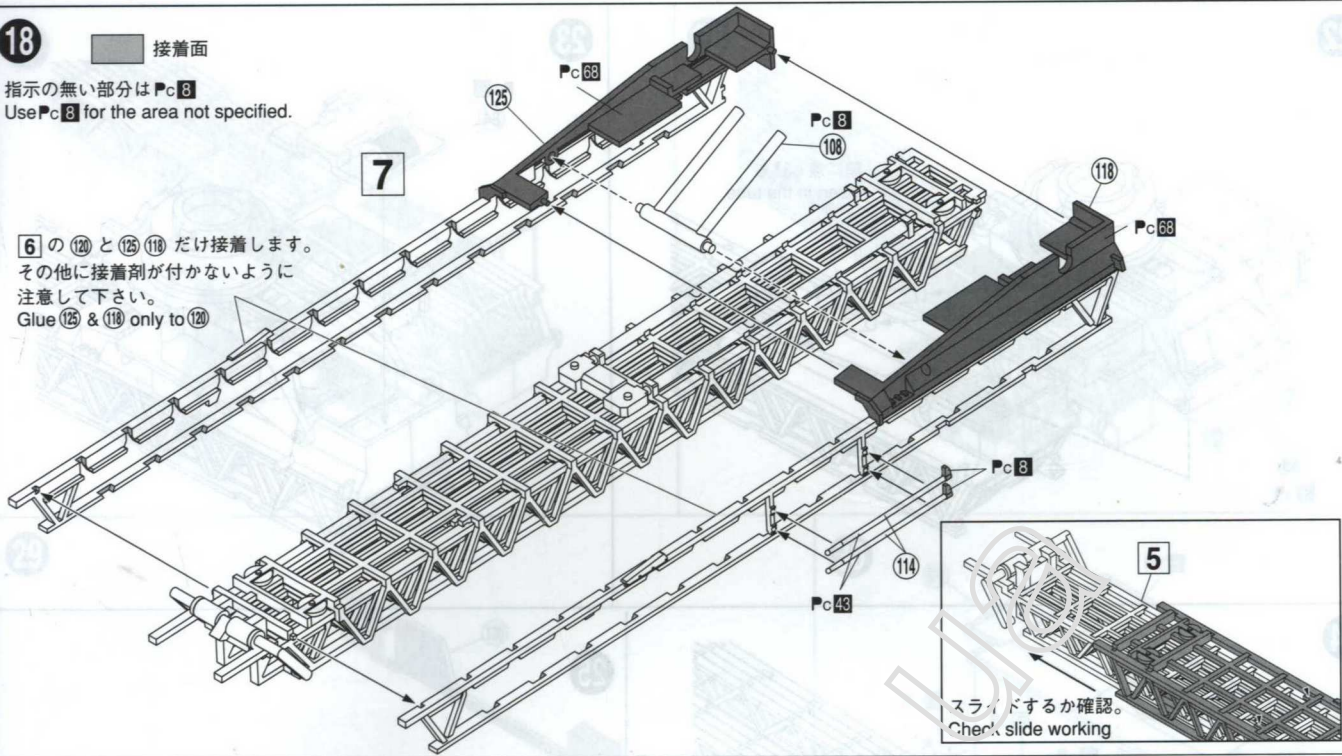

はしごの各段には固定用のピンとフックが
ついています。
ピンとフックがはまる位置 (ストッパー)
以上に伸ばそうとしないで下さい。
Each ladder boom has a stopping pin and hook.
Do not extend the ladder further than the pin
and hook meet.

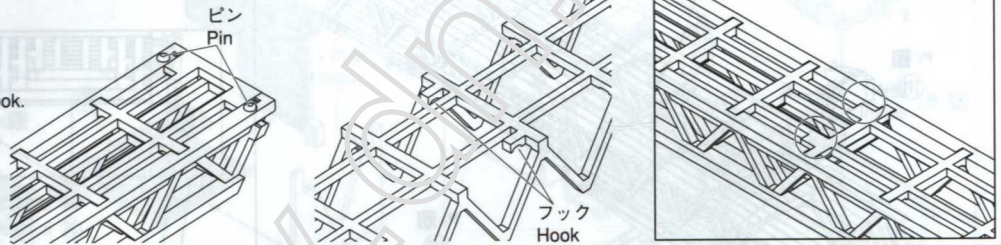

19

指示の無い部分はPc8
Use Pc8 for the area not specified.

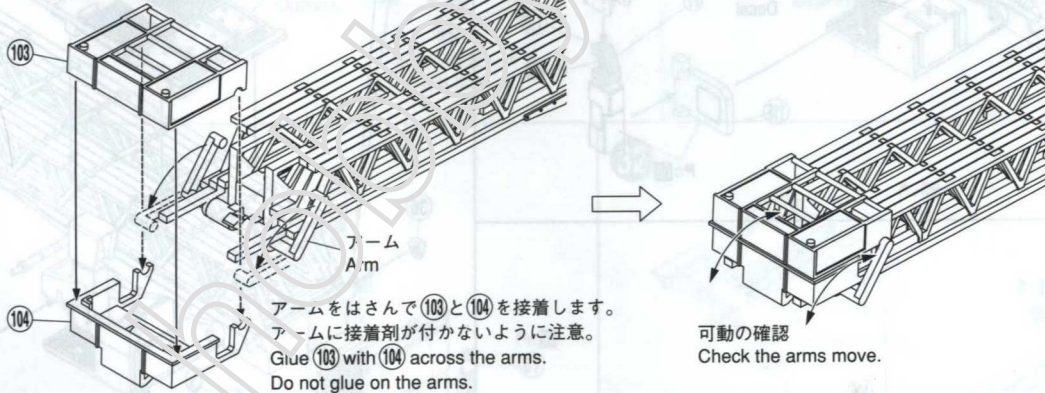

20

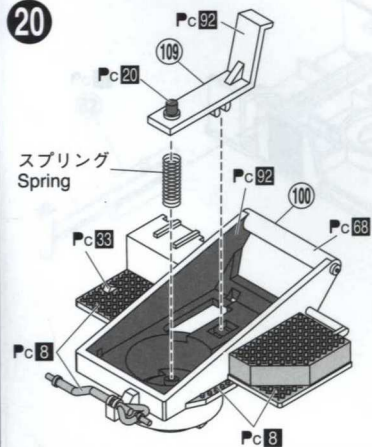

21

この突起は筒を真直ぐに組むためのガイドです。組んでから切り取って下さい。
This protruding is a guiding for tube assembling, required to be removed when assembled.

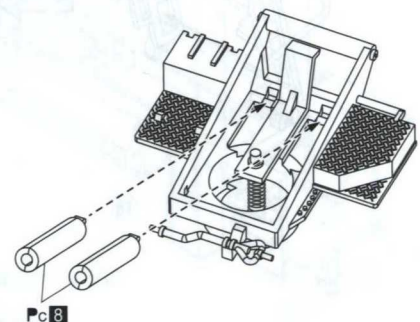
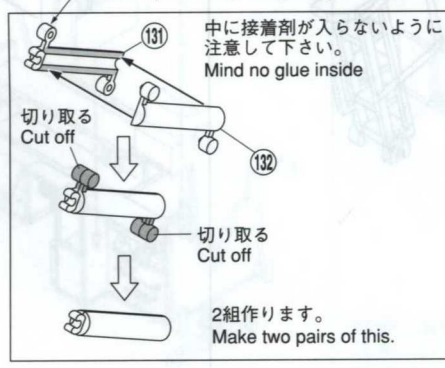

22

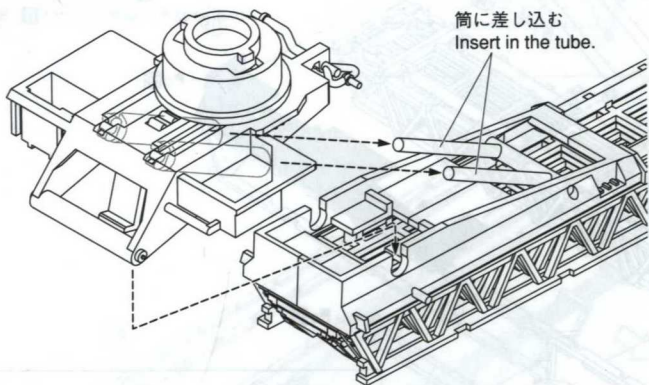

23

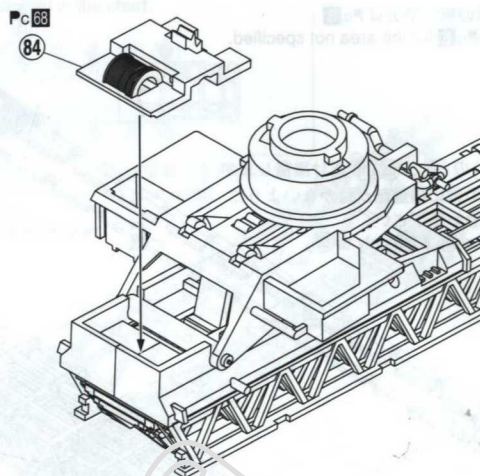

24

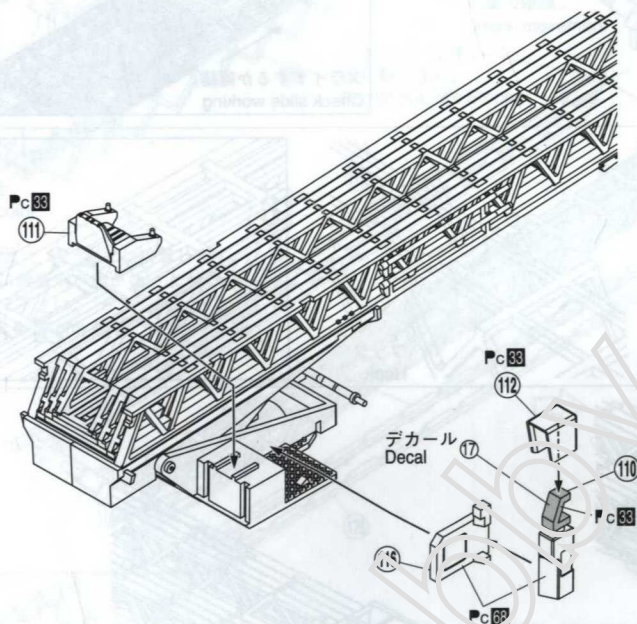

25

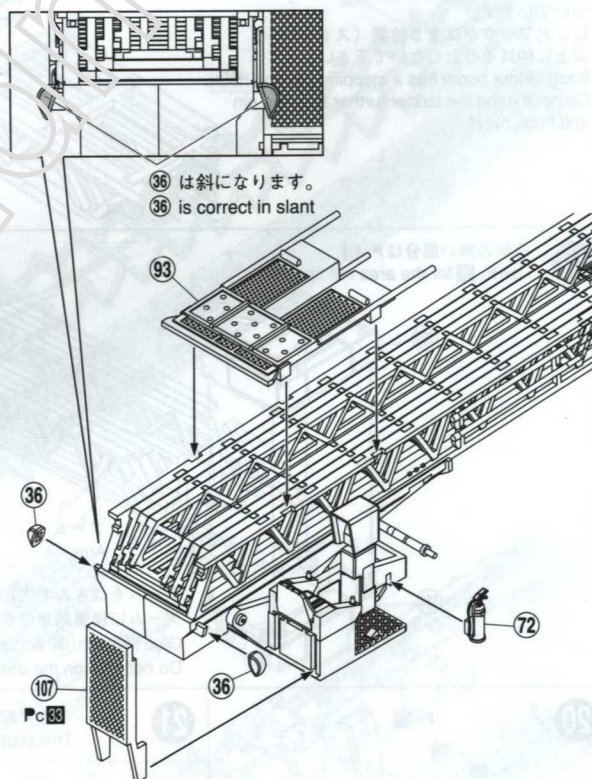

26

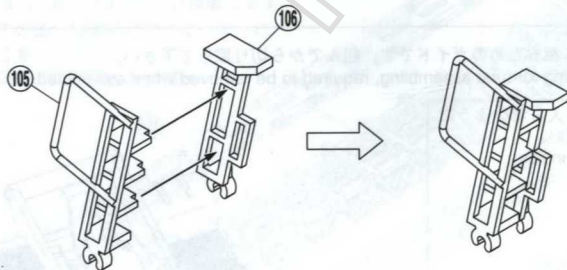

33

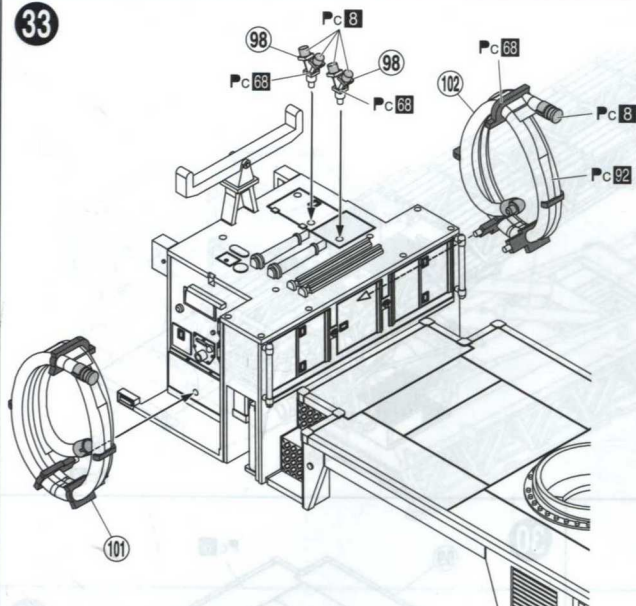

34

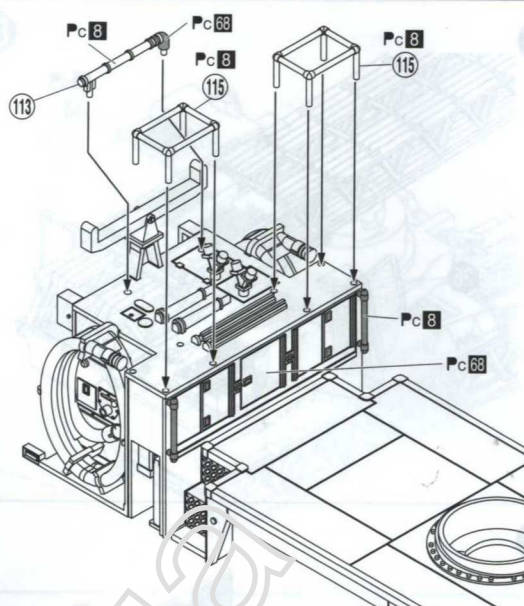

35

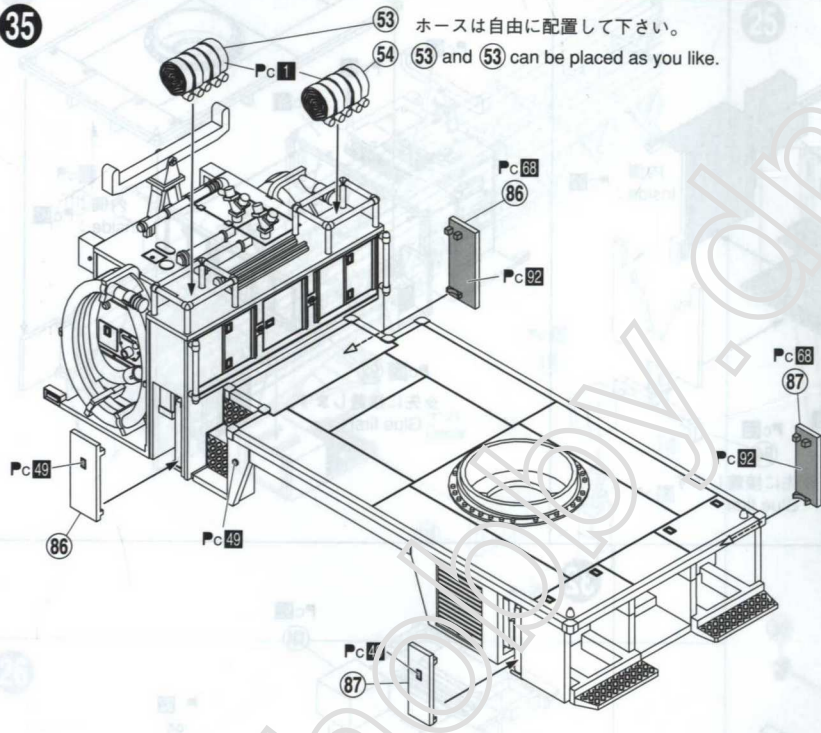

ホースは自由に配置して下さい。
 53 and 53 can be placed as you like.

36

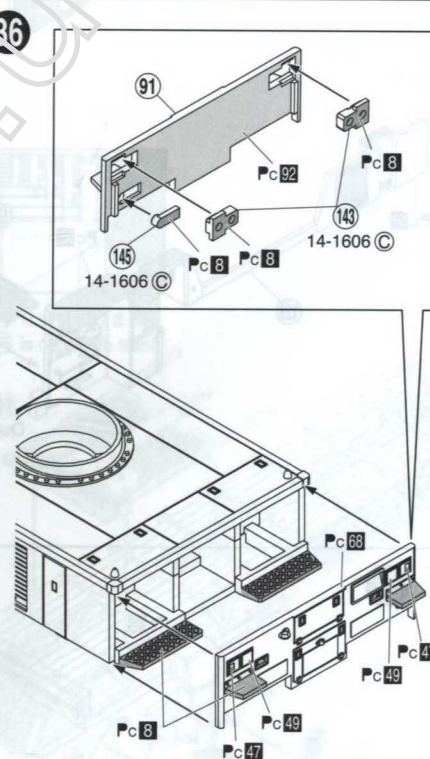

14-1606 ©
 14-1606 ©

37

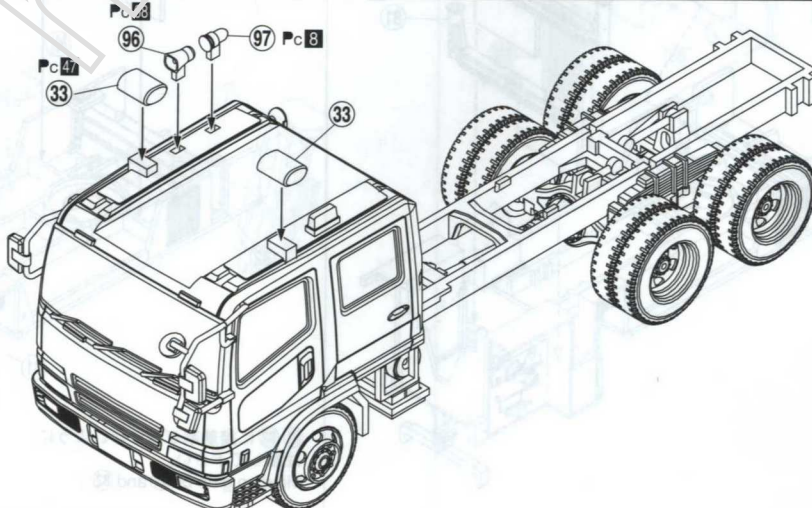

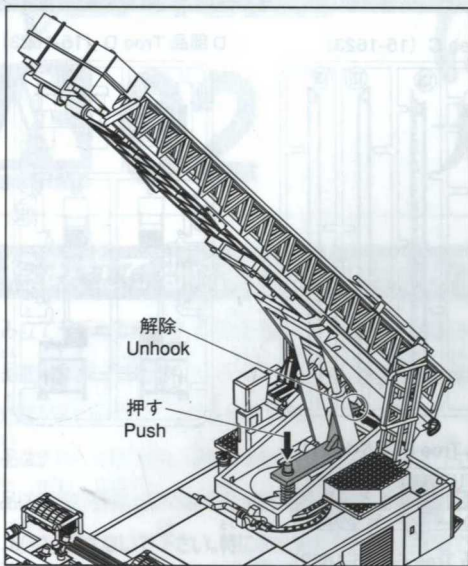

ハシゴを上げる時はそのまま引き上げます。
 (3段階に可動させられます。)
 ハシゴを下げる時は↓の部分を押して○のツメを外して
 下げて下さい。
 The ladder can be extended in 3 positions.
 For retraction, push the position ↓ to unhook the lock
 indicated by ○.

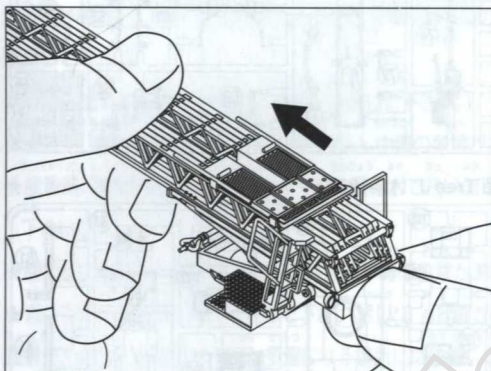

はしごを伸ばす時は指で軽く押し出して下さい。各段ストッパーのおかる所が限度です (18で説明)
 For extending the ladder, push the boom gently with the tip of finger.
 It can not be extended further than the stopper meets the hook.

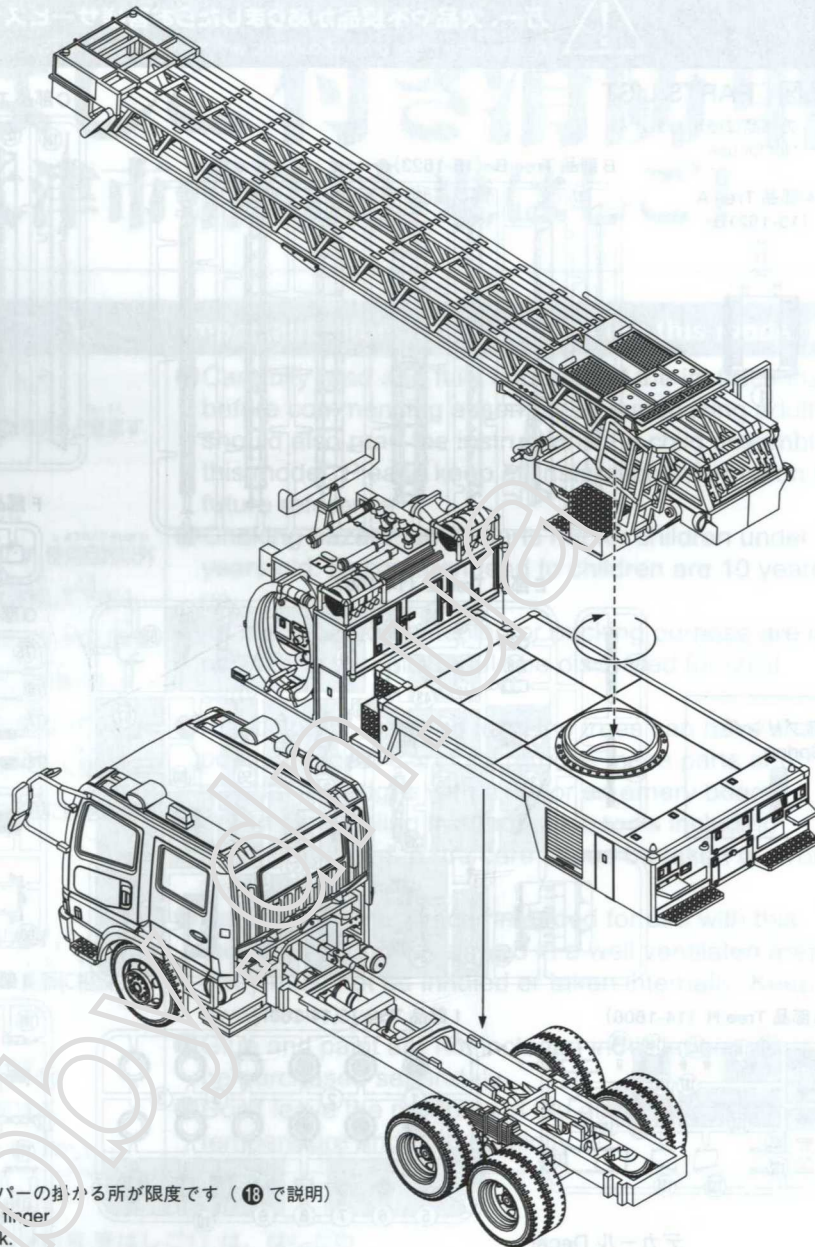

38

※短⑨はアウトリガー収納時、長⑧は展開時に使用します。
 ※⑨ is used in retracted position. ⑧ is used in extended position.
 ※⑧⑨は細く折れやすいので注意して下さい。
 Mind ⑧ and ⑨ are fragile.

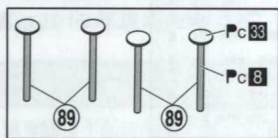

アウトリガーを引き出す時は必ずアウトリガー
 本体の下部 (下図■の部分) を⑧を使い押
 して出します。

For extension make sure to push the main body
 of the outrigger, not the leg to avoid damage.

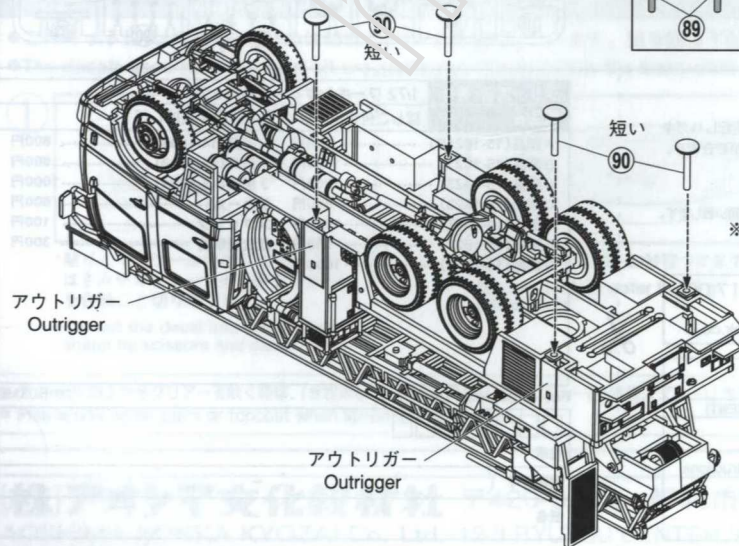

※⑧はおまけの補助工具。
 ⑧ is supplementary tool.

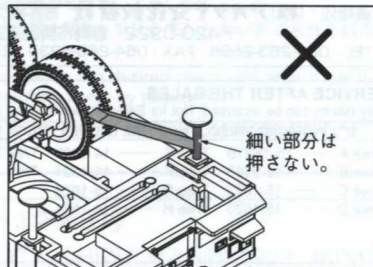
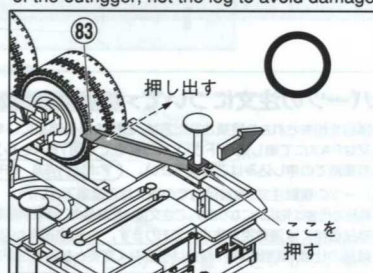



組み立てる前に部品・デカール等、キット内容をよくお確かめ下さい。
 万一、欠品や不良品がありましたらお客様サービスセンターまでご連絡下さい。
 Please confirm the product contents with the following PARTS LIST before assembly.

部品図 PARTS LIST

■ の部品は使用しません。
 Not for use

A 部品 Tree A
 (15-1621B)



B 部品 Tree B (15-1623)

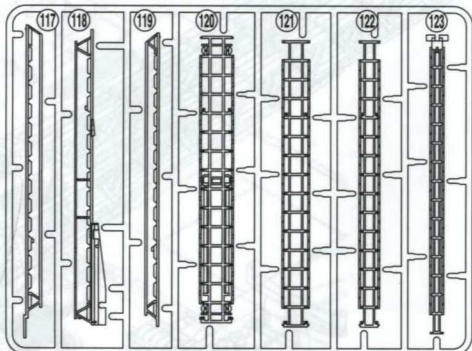

C 部品 Tree C (15-1623)

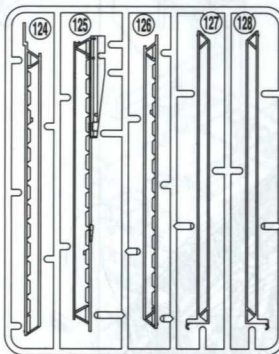

D 部品 Tree D (15-1623)

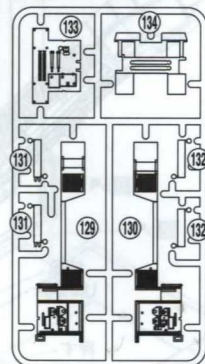

E 部品 Tree E (14-1607)

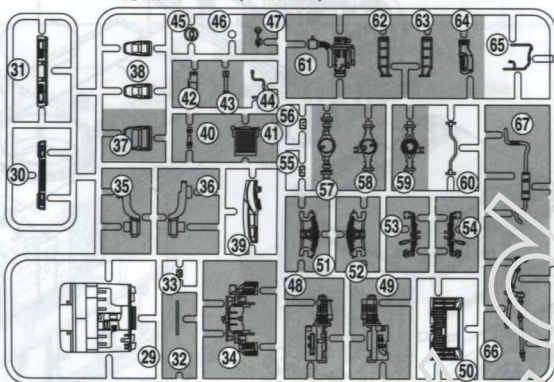

F 部品 Tree F (15-1621)



G 部品 Tree G (15-1622)

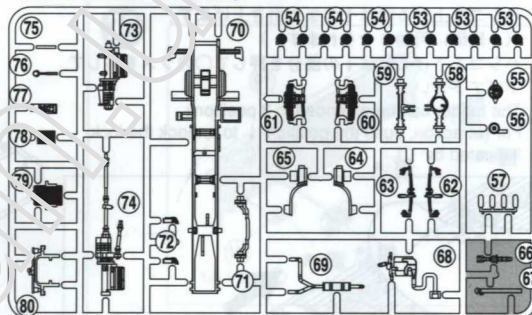

スプリング
 Spring



H 部品 Tree H (14-1606)

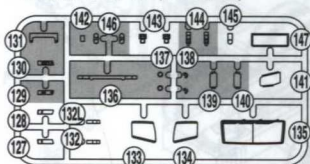

I 部品 Tree I (14-1607)

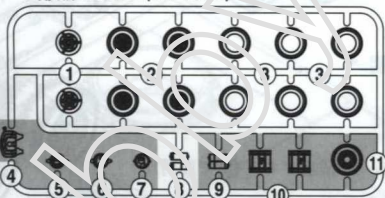

J 部品 Tree J (15-1622)

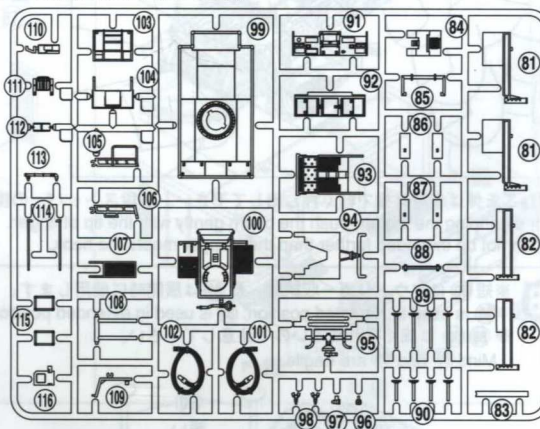

デカール Decal

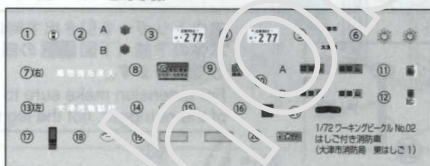

<パーツの注文について> お届けには2~3週間かかる場合があります。

★ 部品を紛失されたり破損された方は、右記の必要部品に○をつけ住所、氏名、名前、電話番号を明記しハガキ又はFAXにて申し込み下さい。(コピーでも可)Eメール又はアオシマWEBからも申し込みができます。お電話での申し込みはご連絡下さい。アオシマWEB URL : <http://www.aoshima-bk.co.jp>

- ※ パーツの複数注文、改造目的での購入はご連絡下さい。
- ※ 商品の代金は先払いになります。ご注文頂いた商品の請求明細をお送り致しますので、先にお支払いをお願いします。
- ※ 部品価格には消費税が含まれております。※ 別途送料が必要となります。
- ※ 商品の仕様(成型色等)、料金は予告なく変更となる場合があります。

連絡先: (株)アオシマ文化教材社 お客様サービスセンター(平日 9:00~17:00)
 〒420-0922 静岡市葵区流通センター12番3号
 TEL: 054-263-2595 FAX: 054-265-5230 Eメール: service@mail.aoshima-bk.co.jp

SERVICE AFTER THE SALES

Only claims can be accepted. Not for Sales. Please contact the local dealer where you bought.

1/72 WORKING VEHICLE No.2 FIRE LADDER TRUCK (OTSU MUNICIPAL FIRE DEPARTMENT)

Tree A	15-1621B	Tree E	14-1607	Tree I	14-1607	Decal	
Tree B	15-2623	Tree F	15-1621	Tree J	15-1622	Spring	
Tree C	15-1623	Tree G	15-1622	Assembling instructions			
Tree D	15-1623	Tree H	14-1606				

シリーズ名・番号 1/72 ワーキングビークル No.2
 商品名 はしご付き消防車(大津市消防局 東はしご1)

A 部品 (15-1621B)	800円	H 部品 (14-1606)	800円
B 部品 (15-1623)	1000円	I 部品 (14-1607)	800円
C 部品 (15-1623)	1000円	J 部品 (15-1622)	1000円
D 部品 (15-1623)	800円	デカール	600円
E 部品 (14-1607)	1500円	スプリング	100円
F 部品 (15-1621)	700円	組立説明書	300円
G 部品 (15-1622)	1000円		

For Japanese use only

2016.03.ME

□□□-□□□□

住所

電話番号 () -

氏名