

# Американский среднемагистральный авиалайнер Боинг 707, Pan American

AK 14401

МАСШТАБ  
SCALE  
1:144  
MAßSTAB



## Boeing 707 American medium haul airliner, Pan American

MADE IN RUSSIA

www.ark-model.com

Россия, Москва, 117845, а/я 1

E-mail: info@ark-model.com

Четырёхдвигательный пассажирский лайнер Боинг 707, спроектированный в начале 1950-х годов и запущенный в серийное производство, стал вторым в мире реактивным пассажирским самолётом. Первый полёт серийного 707-120 состоялся 20 декабря 1954 года. Коммерческая эксплуатация авиалайнера началась в компании Pan American World Airways осенью 1958 года. Выпускался в пассажирской версии до 1978 года. Всего до 1991 года было произведено 1010 Боингов 707 различных модификаций, включая военные.

Designed in the early '50s and mass-produced, the four-engined Boeing 707 airliner became the world's second passenger jet. The maiden flight of the production-standard Boeing 707-120 took place on 20 December 1954. The commercial operation of the airliner by Pan American World Airways kicked off in autumn 1958. The passenger version of the aircraft had been in production until 1978. In all, 1,010 Boeing 707s had been built in various versions, including military ones, until 1991.



DO NOT GLUE  
NICHT KLEBEN  
НЕ КЛЕИТЬ



BORE  
BOHREN  
СВЕРЛИТЬ



FILL HOLE  
SPACHTELN  
ЗАШПАКЛЕВАТЬ



GLUE FOR METAL  
KLEBSTOFF FÜR METALLE  
КЛЕЙ ДЛЯ МЕТАЛЛА



REMOVE  
ENTFERNEN  
ОТРЕЗАТЬ



MAKE 2 SETS  
ZWEIMAL WIEDERHOLEN  
ПОВТОРИТЬ 2 РАЗА



OPTIONAL PARTS  
OPTIONALE TEILE  
ВЫБОР ВАРИАНТА



REPEAT FOR OPPOSITE SIDE  
FÜR LINKE UND RECHTE  
SEITE AUSFÜHREN  
ВЫПОЛНИТЬ ДЛЯ ОБЕИХ СТОРОН

### Внимание!

- Прежде чем приступать к сборке модели, внимательно ознакомьтесь с инструкцией.
- Детали следует отделять от литников ножом или другим режущим инструментом, соблюдая осторожность при работе с острыми предметами. Места среза деталей зачистите ножом или наждачной бумагой.
- Сборку модели производите согласно схеме. Для удобства каждая деталь на сборочной схеме обозначена номером, соответствующим номеру на литниковой рамке.
- Модель рекомендуется окрашивать специальными красками для пластиковых моделей. Приступая к сборке модели, заранее ознакомьтесь со схемой окраски.
- Краски и клей в комплект не входят. Для сборки рекомендуется использовать специальный клей для пластиковых моделей.
- Используйте минимальное количество клея. Избегайте его попадания на окрашенные поверхности модели.

### Осторожно!

- Только для детей старше 8 лет! Использование клея и красок - только под наблюдением взрослых.
- Не допускайте к рабочему месту детей младше 3 лет и домашних животных.
- После работы с моделью тщательно вымойте руки.
- Работайте в хорошо проветриваемом помещении, не допускайте вдыхания паров клея и краски.
- При работе с моделью не рекомендуется принимать пищу и курить.
- Не работайте в непосредственной близости от источников возгорания.
- Избегайте попадания клея и краски на кожу и слизистые оболочки. В случае попадания клея или краски на слизистые оболочки тщательно промойте место контакта проточной водой и немедленно обратитесь за медицинской помощью.
- Не допускайте попадания деталей в полость рта и пищевод. Если это произошло, немедленно обратитесь за медицинской помощью.

### Метод нанесения декалей:

- Чистым ножом или ножницами аккуратно вырежьте необходимую декаль.
- Вырезанную декаль погрузите в тёплую воду на 20 секунд.
- Приложив декаль к необходимому месту, аккуратно удалите подложку.
- Марлевым тампоном удалите пузырьки воздуха и слегка прижмите декаль.

### Attention! - Useful advice!

- Study the instructions carefully prior to assembly.
- Remove parts from frame with a sharp knife or a pair of scissors and trim away excess plastic. Do not pull off parts.
- Assemble the parts in numerical sequence.
- Use plastic cement ONLY and use cement sparingly to avoid damaging the model.
- Paint small parts before detaching them from frame. Remove paint where parts are to be cemented.

### Correct method for applying decals:

- Clean model surface with wet cloth.
- Cut each design out of decal sheet and dip them in warm water for 20 seconds.
- Check with fingertip if design is loose on base paper. If so, place it on proper position on model and slide off base paper leaving design on model.
- Move design to exact position with wet fingertip, and push out excess water and air bubbles under decal with soft cotton cloth.
- When decals get dry, wipe off with wet cloth excess glue left around decals.

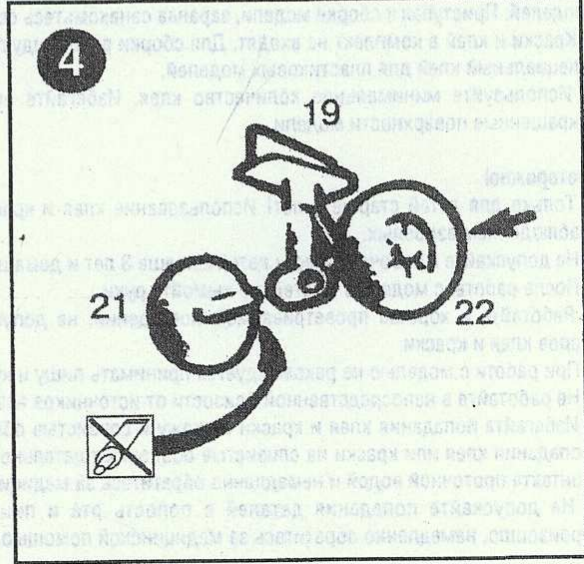
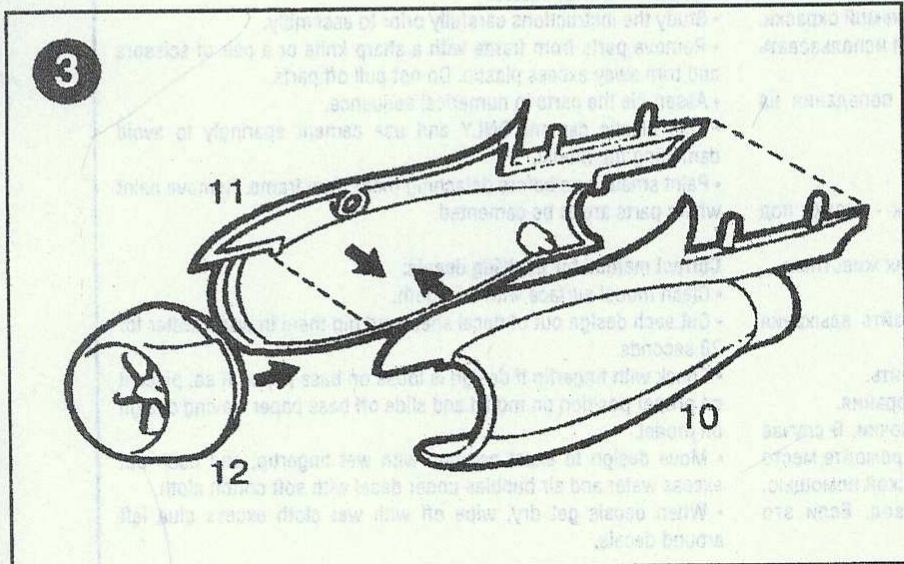
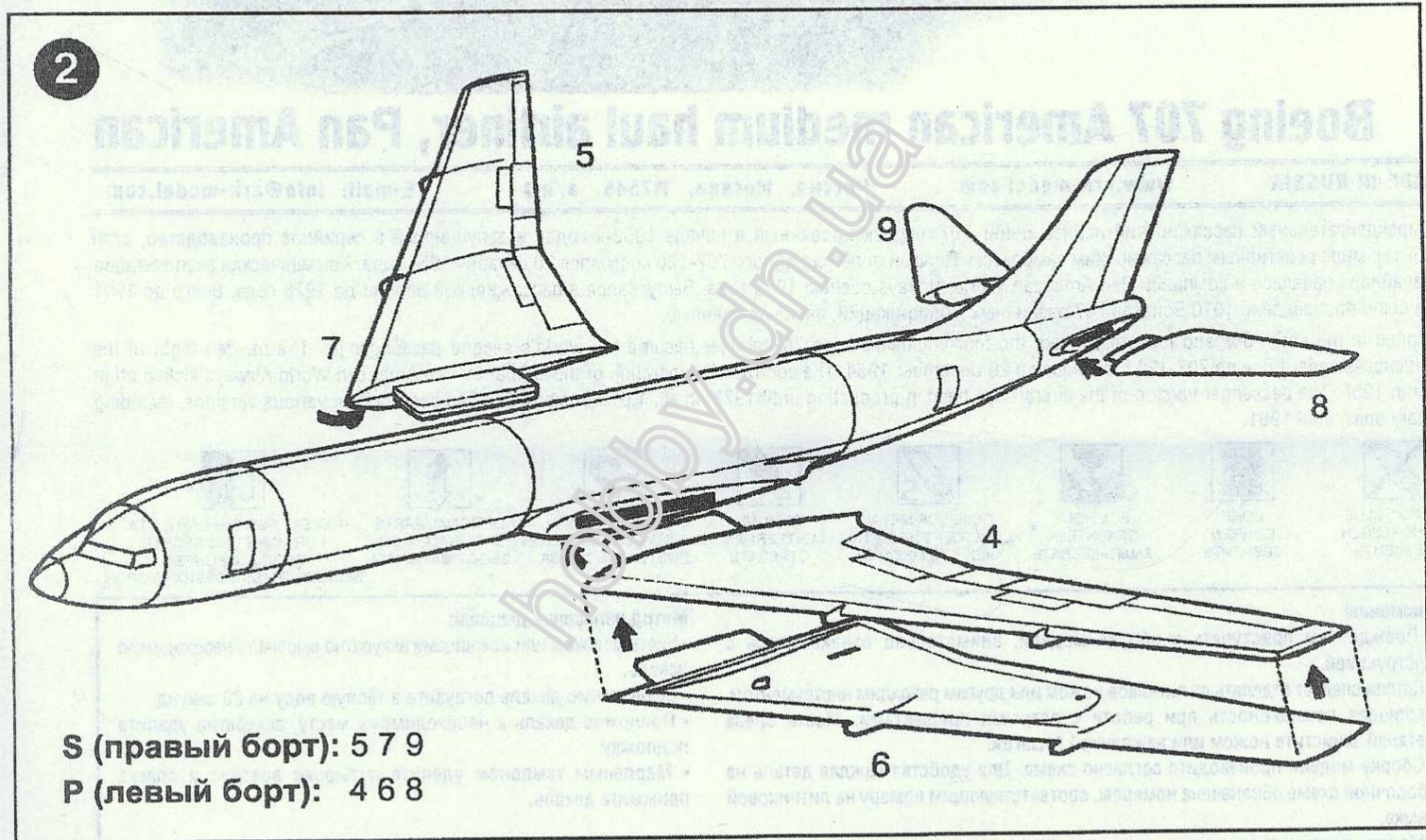
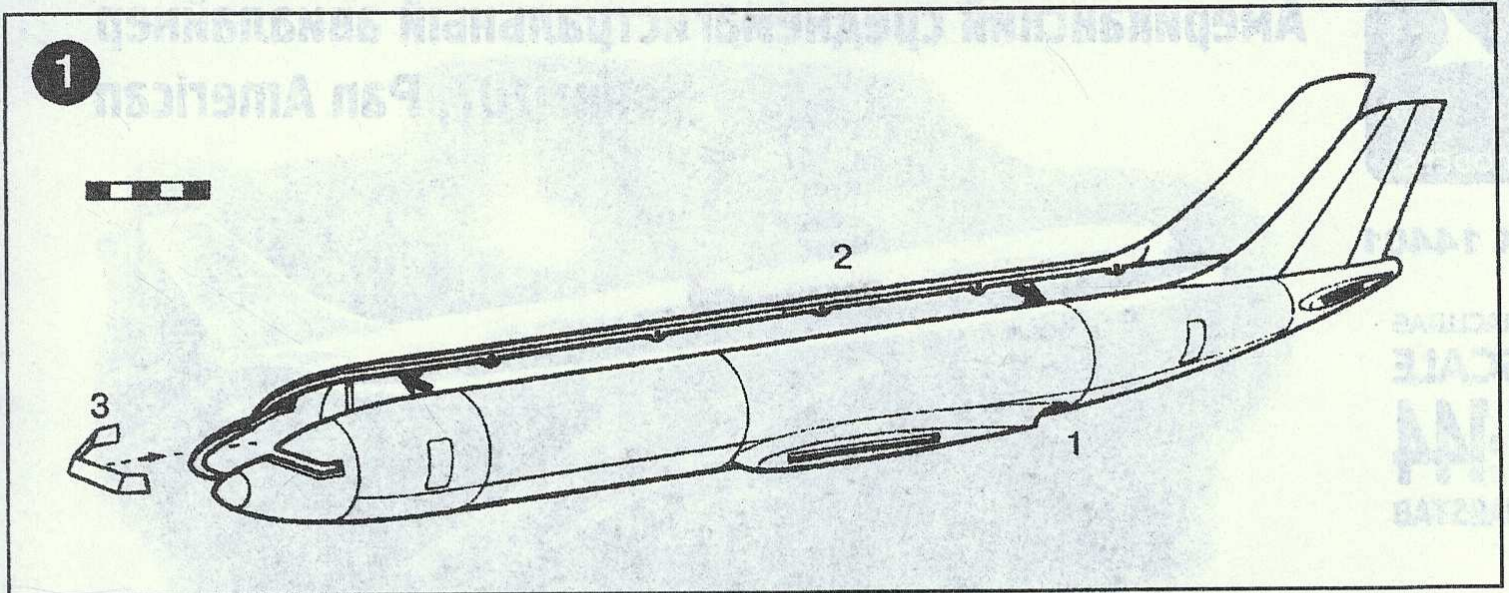

6a

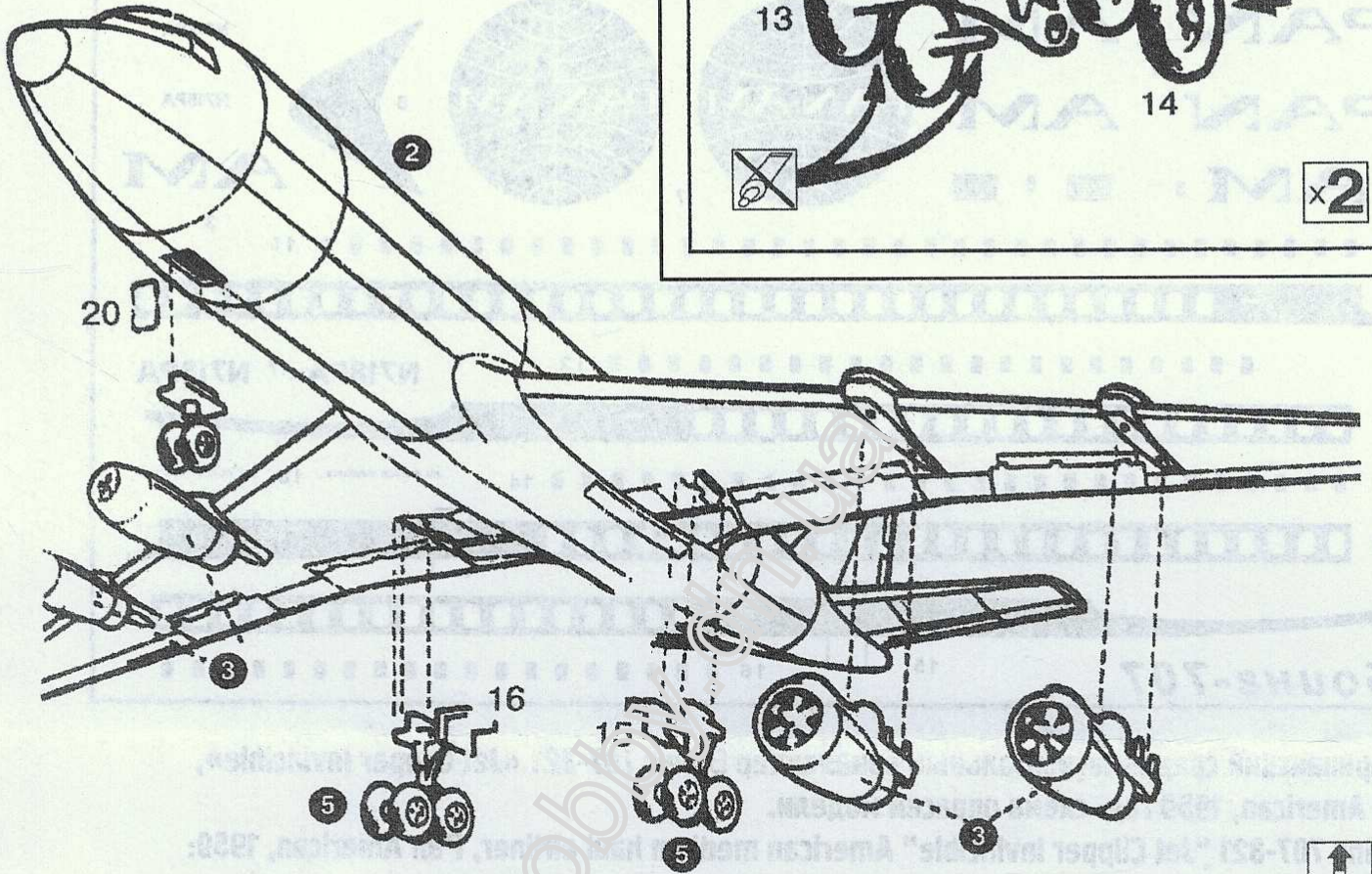
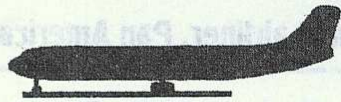

5

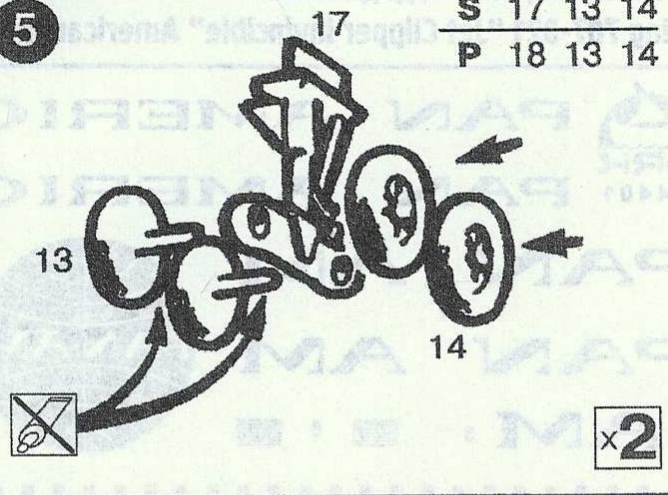

S	17	13	14
P	18	13	14

x2



6b

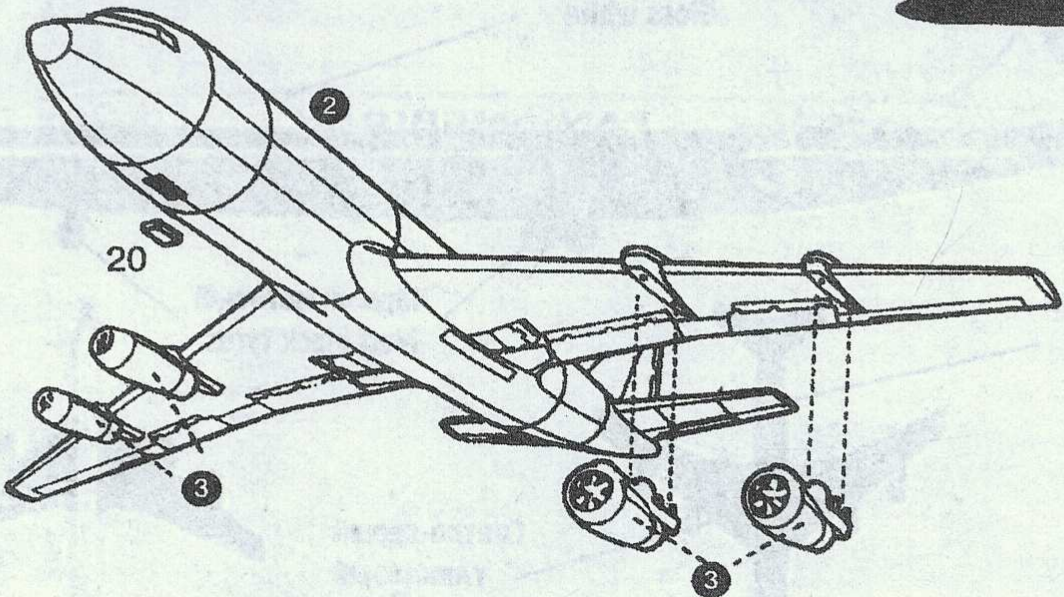

Американский среднемагистральный авиалайнер Боинг 707-321 «Jet Clipper Invincible», Pan American, 1959 год: декали.

Boeing 707-321 "Jet Clipper Invincible" American medium haul airliner, Pan American, 1959: decals.

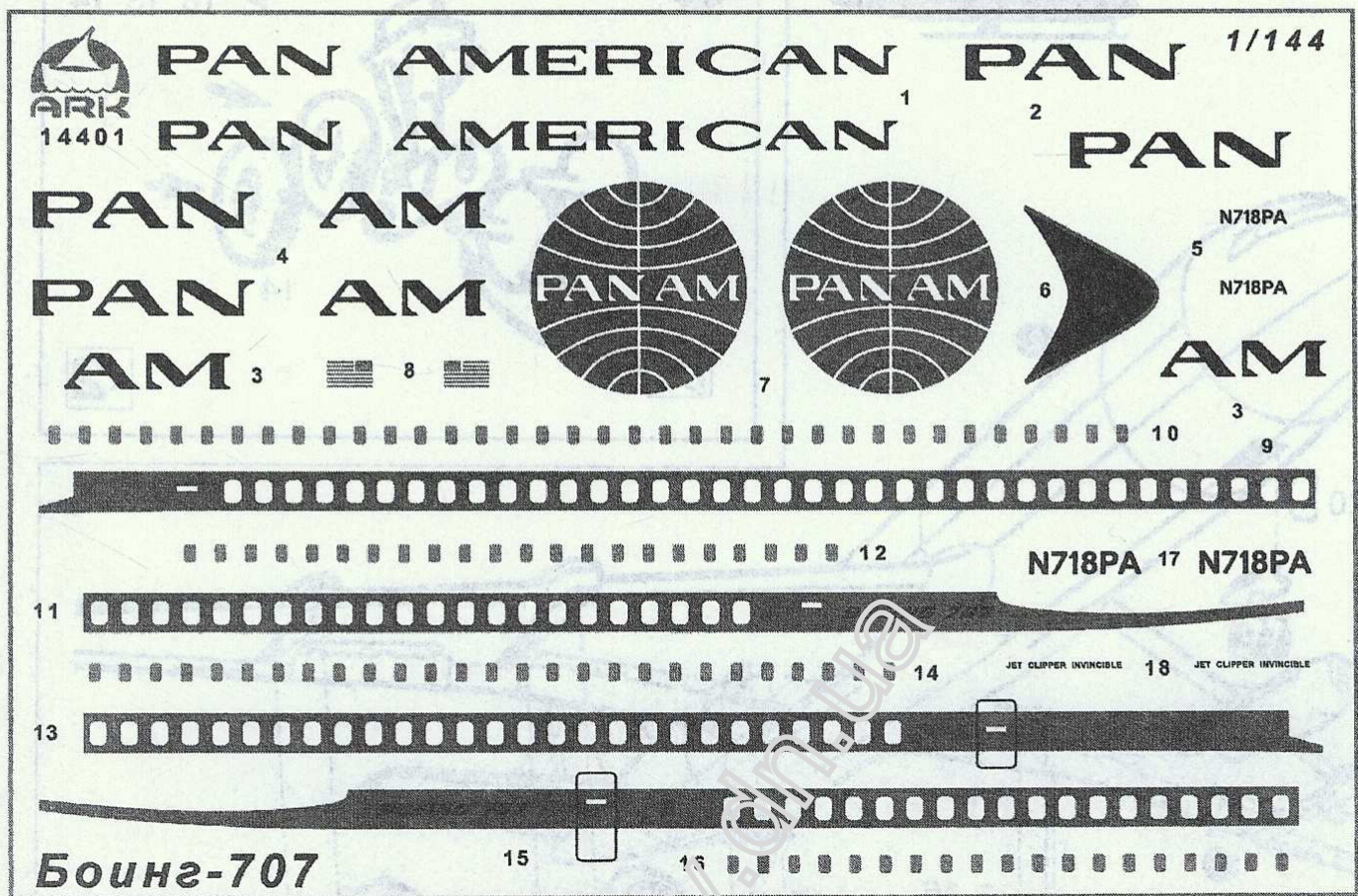

Американский среднемагистральный авиалайнер Боинг 707-321 «Jet Clipper Invincible», Pan American, 1959 год: схема окраски модели.

Boeing 707-321 "Jet Clipper Invincible" American medium haul airliner, Pan American, 1959: color painting guide.

