



# Истребитель МиГ-3 ПВО Москвы 1941 - 42

No.48013



## Air defence of Moscow 1941 - 42

МиГ-3 - самый массовый советский высотный истребитель начального периода Великой Отечественной войны (1941 -45). Истребитель был создан в 1941 году в ОКБ А.Микояна. Он предназначался для высотного перехвата и обладал хорошими летными характеристиками на больших высотах. Несмотря на ряд недостатков, МиГ-3 показал себя сильной боевой машиной в руках инициативных и хорошо освоивших этот самолет летчиков. На нем начинали свой боевой путь такие выдающиеся советские пилоты-асы, как трижды Герой Советского Союза А.Покрышкин (59 сбитых самолетов противника), дважды Герои Советского Союза В.Зайцев (34), М.Кузнецов (28), А.Карпов (28). В связи с изменившимися условиями ведения воздушных боев в 1942 году было принято решение о снятии МиГ-3 с производства. Сохранившиеся в летном состоянии истребители воевали в полках ПВО до конца 1943 года, а в авиации Черноморского Флота до 1944 года. Всего за два года было произведено 3.322 истребителя МиГ-3.

MiG-3 - most numerous high-altitude fighter of an initial period of Soviet-German war.

The fighter was developed in 1941 by A. Mikoyan Design Bureau-MiG-3 was intended to intercept enemy aircraft and possessed excellent flight characteristics at high altitudes. MiG-3 was good machine when it's pilot was well trained. But also the first Mikoyan's aircraft had some drawbacks at low altitudes. Many Soviet aces started career at MiG-3 controls. Among them famous WWII ace A.Pokryshkin 3xHSU (59 victories) and 2xHSU W.Zaitsev (34), M.Kuznetsov (28), A.Karpov (28).

According to changes of air battle tactics in 1942 was accepted to cancel production of MiG-3. The MiG-3 fighters were in flight conditions up to the end of 1943 and served in Air Defense regiments and till mid-1944 in Air Force of Black Sea Fleet. During two years (1941-1942) all in all 3.322 aircraft were built.



DO NOT CEMENT  
NICHT KLEBEN  
НЕ КЛЕИТЬ



BORE  
BOHREN  
СВЕРЛИТЬ



FILL HOLE  
SCHLIESSEN  
ЗАКЛАПАТЫВАТЬ



SUPER CEMENT  
SUPER KLEBEN  
КЛЕЙ ДЛЯ МЕТАЛЛА



REMOVE  
BESCHNEIDEN  
СРЕЗАТЬ



MAKE 2 SETS  
2 SATZE ERSTELLEN  
ПОВТОРИТЬ 2 РАЗА



OPTIONAL PARTS  
TEILE NACH WAF.  
ВЫБОР ВАРЬИАНТА



REPEAT FOR OPPOSITE SIDE  
WIEDERHOLUNG FÜR  
GEGENÜBERLIEGENDE SEITE  
ВЫПОЛНИТЬ ДЛЯ ЛЕВОЙ И  
ПРАВОЙ СТОРОНЫ

**Внимание!** Прежде, чем приступать к сборке модели - внимательно ознакомьтесь с инструкцией. Детали следует отделить от литников ножом или другим режущим инструментом (обязательно осторожность при работе с острыми предметами). Место среза детали зашпатель ножом или малярной кисточкой. Сборку модели производите согласно схеме. Для удобства класда деталь на оборотной схеме обозначена номером соответствующего номера на литниковой рамке. Модель рекомендуется окрасить специальными красками для пластмассовых моделей.

Приступая к сборке модели, заранее ознакомьтесь со схемой окраски. Краски и клей в комплект не входят. Для сборки модели рекомендуется использовать клей для моделей, выпускаемый предприятием "Аланер". Используйте минимальное количество клея. Избегайте его попадания на окрашенные поверхности модели.

**Осторожно!** Только для детей старше 8 лет! Использование клея и красок - только под наблюдением взрослых.

Не допускайте к работе между детьми младше 3 лет и дошкольниками. После работы с клеем и красками тщательно мойте руки. Работать в хорошо проветриваемом помещении, не допускайте вдыхания паров клея и красок. При работе с металлом не рекомендуется принимать пищу и курить. Не работайте в непосредственной близости от источников возгорания. Избежать попадания клея и красок на кожу и слизистые оболочки. В случае попадания клея или красок на слизистые оболочки - тщательно промойте место контакта проточной водой и немедленно обратитесь за медицинской помощью. Не допускайте попадания деталей в полость рта и глаза. Если это произошло - немедленно обратитесь за медицинской помощью.

### Метод нанесения деталей

Чистым ножом или ножницами аккуратно вырежьте необходимые детали. Вырезанную деталь погрузите в теплую воду на 20 секунд. Приложите деталь к необходимому месту, аккуратно удалите подложку. Мелкими движениями удалите пузырьки воздуха и следы прилипания клея.

### Attention! - Useful advice!

Study the instructions carefully prior to assembly. Remove parts from frame with a sharp knife or a pair of scissors and trim away excess plastic. Do not pull off parts. Assemble the parts in numerical sequence. Use plastic cement ONLY and use cement sparingly to avoid damaging the model. Paint small parts before detaching them from frame. Remove paint where parts are to be cemented.

### Correct Method for Applying Decals

Clean model surface with wet cloth.

Cut each design out of decal sheet and dip them in warm water for 20 seconds.

Check with finger tip if design is loose on base paper. If so, place it on proper position on model and slide off base paper leaving design on model.

Place design to exact position with wet finger tip, and push out excess water and air bubbles under decal with soft cotton cloth.

When decals get dry, wipe off with wet cloth excess glue left around decals.

МАШТАБ  
SCALE  
1:48  
ÉCHELLE

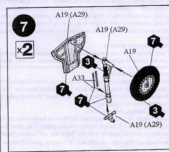
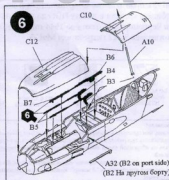
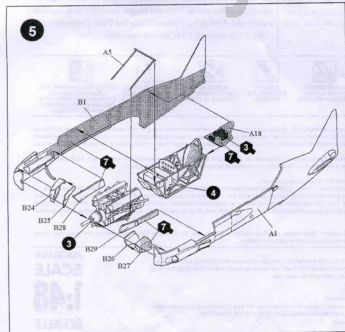
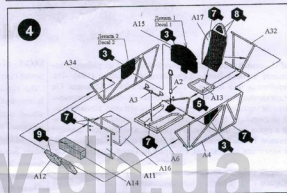
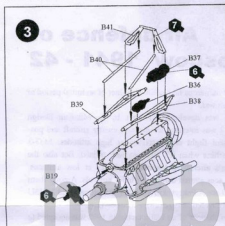
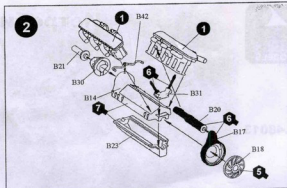
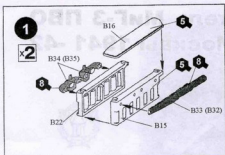

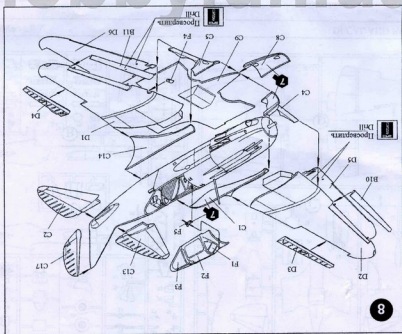
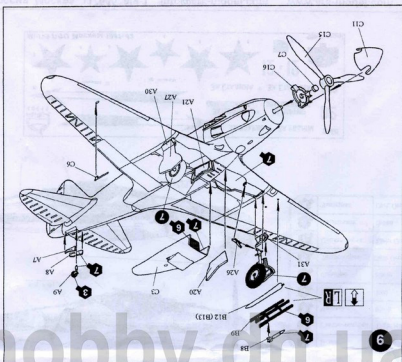

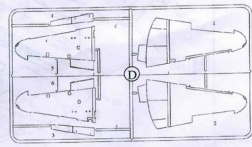
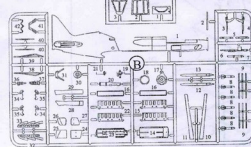
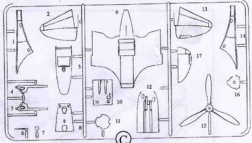

ДЕКАЛИ И ОКРАСКА

DECAL AND PAINTING

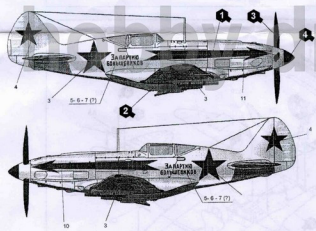

1	Белая	White
2	Светло-голубая	Light Blue
3	Черная	Black
4	Красная	Red
5	Серебро	Silver
6	Темно-серая	Dark Grey
7	Светло-серая	Light Grey
8	Кирпичная	Brick
9	Защитная	Dark Green



 ЗА РВДНИ \* ЗА РВДНИ 1/48  

 ЗА ПАРТИЮ БЪЛШЕВИКОВ \* ЗА ПАРТИЮ БЪЛШЕВИКОВ 02  

 ЗА СТАЛИНА \* ЗА СТАЛИНА 02  

 12 · 12  

МиГ-3 ПВО Москвы 1941-42