



# A-1H interior S.A.



**33133**

1/32 scale detail set for Trumpeter 2253 kit • sada detailů pro model Trumpeter 2253 1/32

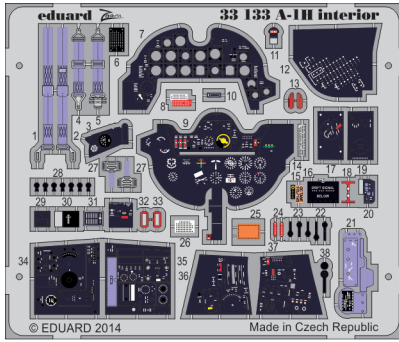

- APPLY EXPRESS MASK AND PAINT BEFORE GLUING  
POUŽIT EXPRESS MASK NABARVIT PŘED SLEPENÍM
- SYMMETRICAL ASSEMBLY  
SYMETRICKÁ MONTÁŽ
- REMOVE  
ODSTRANIT
- GRIND  
OBROUSIT
- DRILL HOLE  
VRTAT OTVOR
- BEND  
OHNOUT
- OPTION  
VOLBA
- REPLACE  
NAHRADIT
- 1** COLORED ETCHED PARTS  
LEPTANÉ BAREVNÉ DÍLY
- 1** ETCHED PARTS  
LEPTANÉ NEBAREVNÉ DÍLY
- 1** ORIGINAL KIT PARTS  
PŮVODNÍ DÍLY STAVEBNICE

**■** ORIGINAL KIT PARTS PŮVODNÍ DÍLY STAVEBNICE     **■** PHOTO-ETCHED PARTS LEPTANÉ DÍLY     **■** PARTS TO BE REMOVED DÍLY K ODSTRANĚNÍ     **■** FILL TMEĹIT

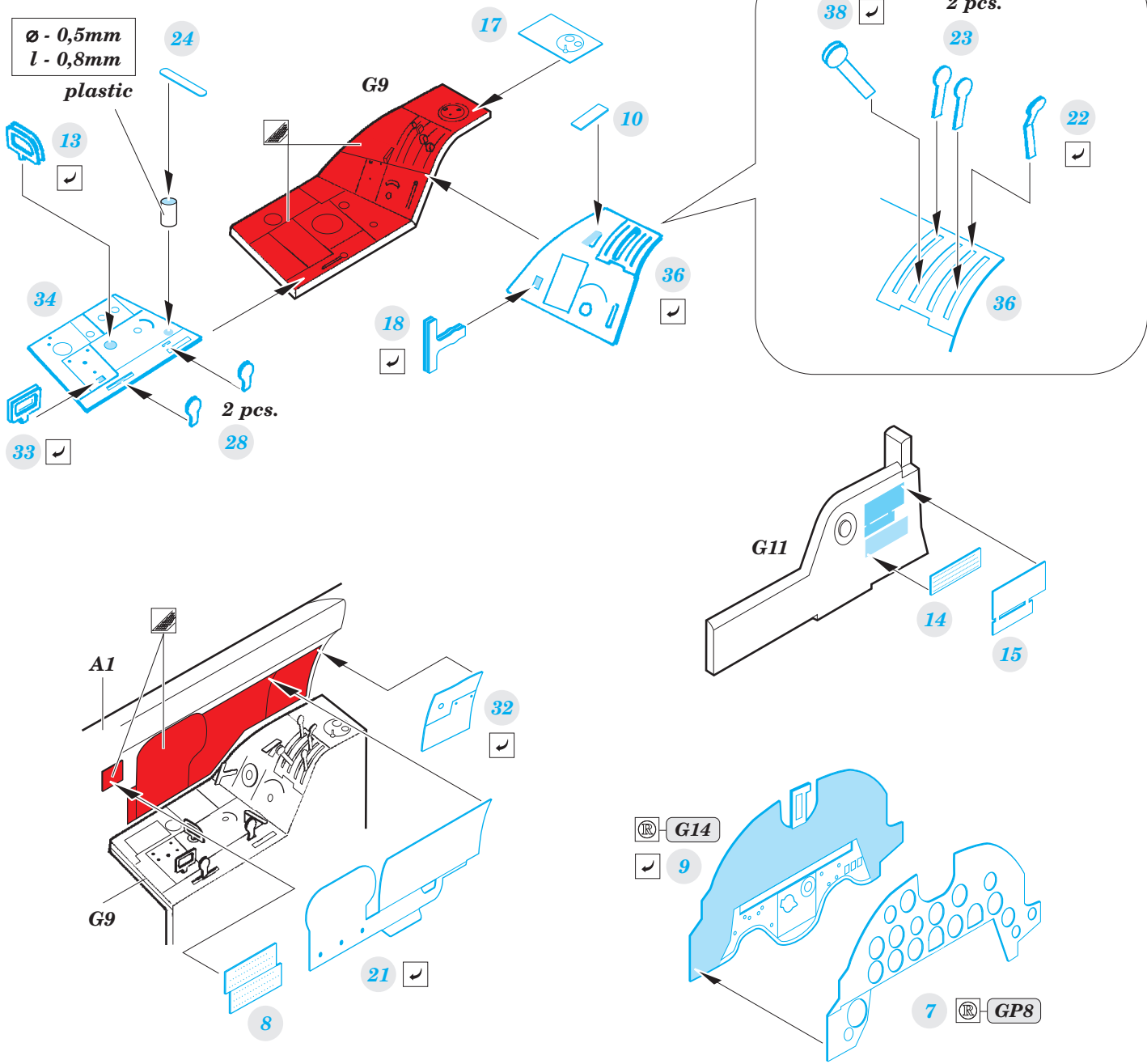

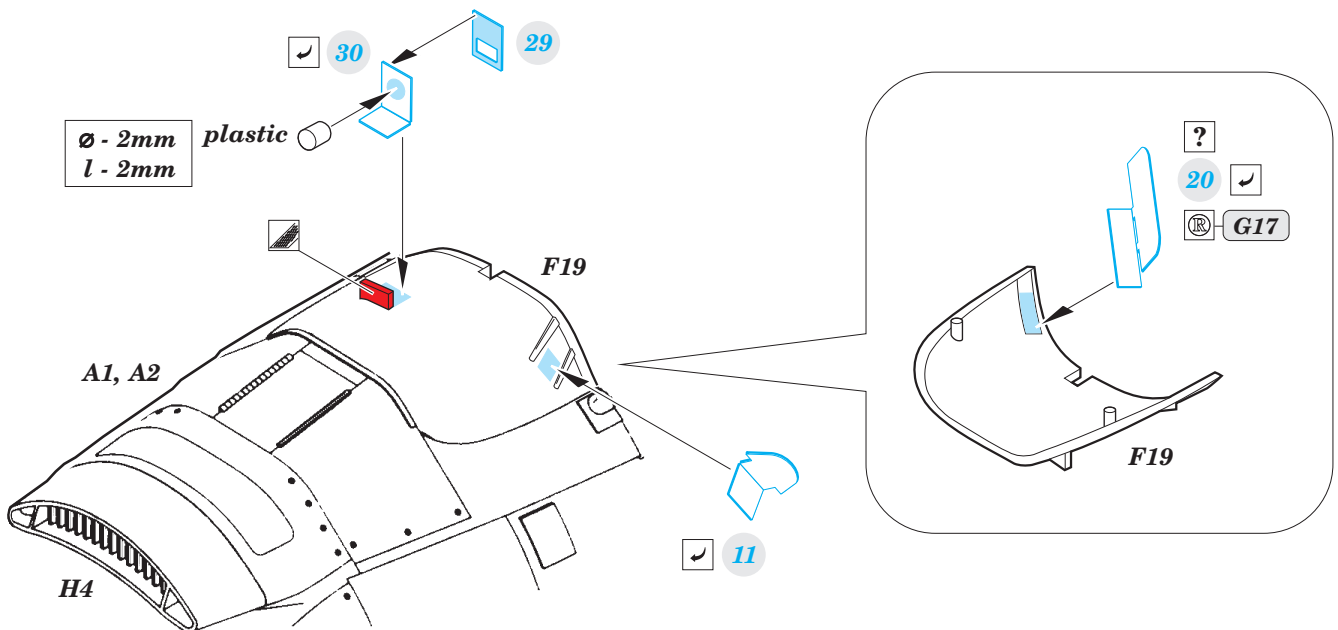
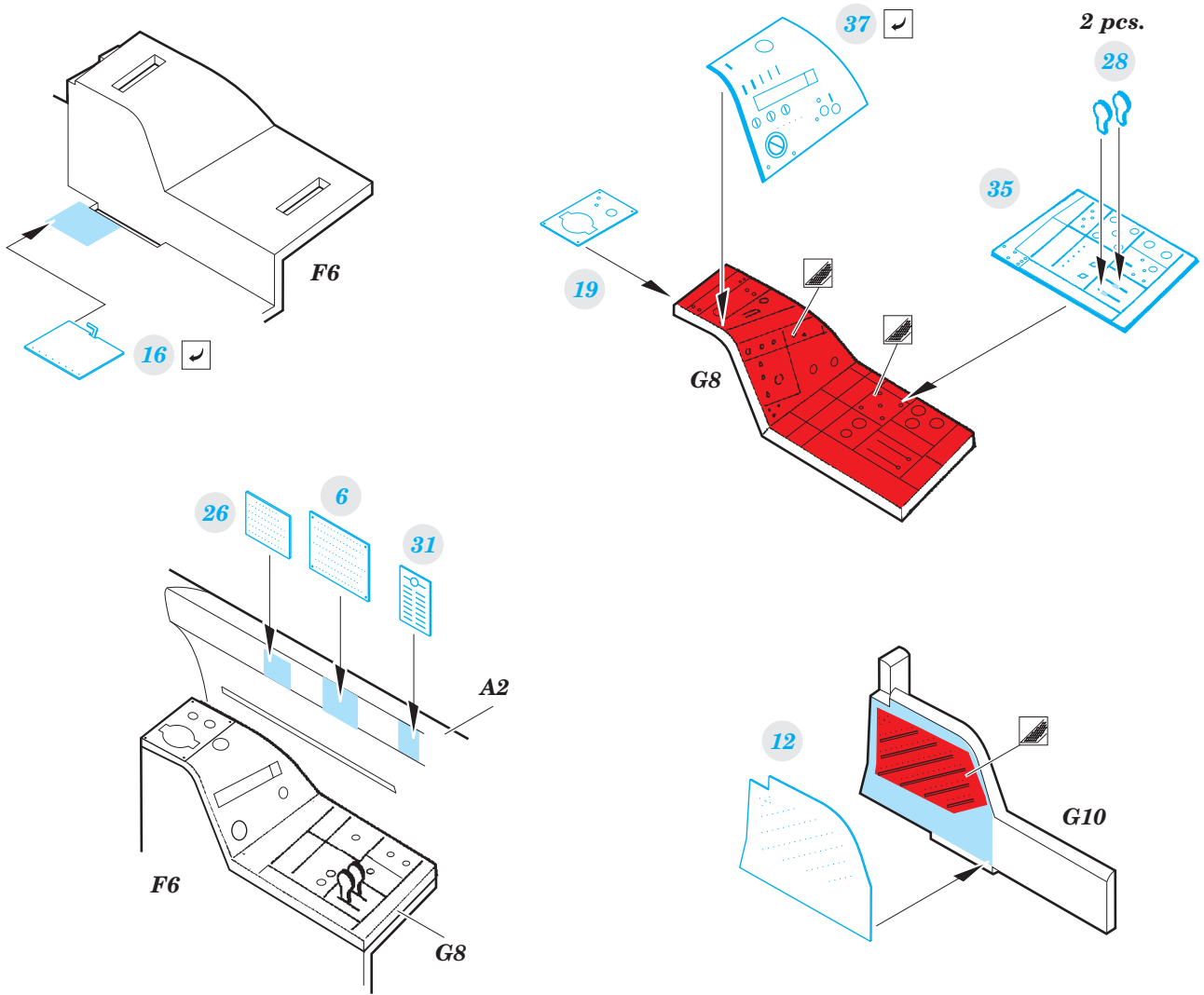

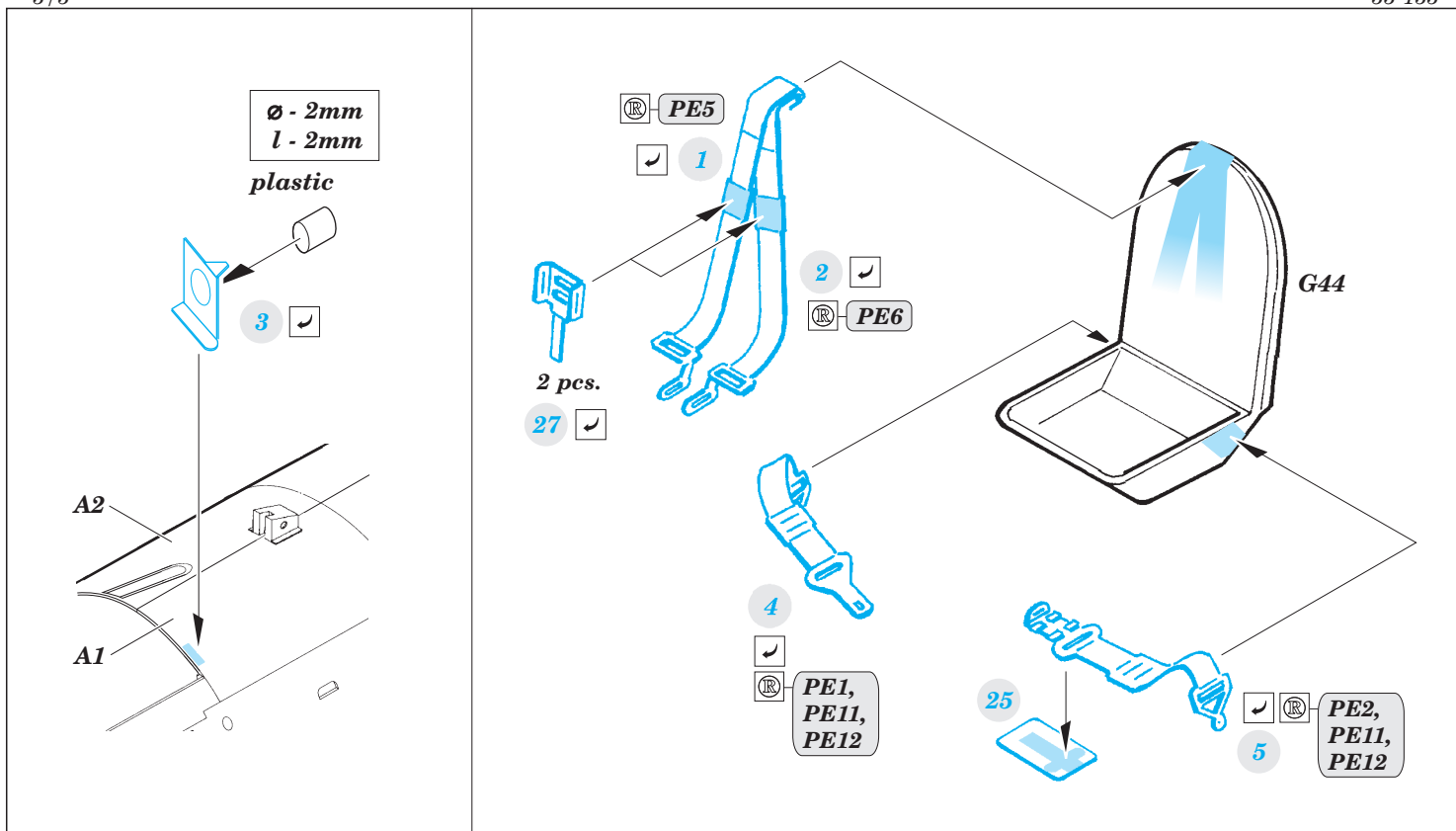

## PARTS WITH GLUE • DÍLY OPATŘENÉ LEPIDLEM

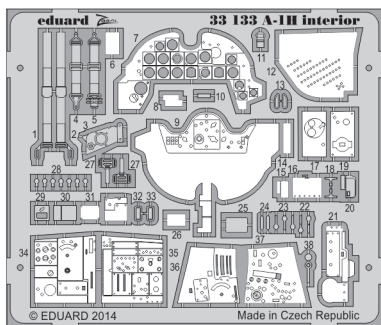

- 3. Do not touch the adhesive areas of the etched components.
- 3. Nesahejte na části dílů, na kterých je naneseno lepidlo.

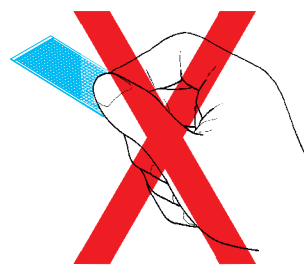

- 1. Separate the etched components from their frames on the protective paper. Removal from the paper is done only after separation of the parts from the frames.

- 1. Samolepicí díly oddělujte od rámečku na podkladovém papíře. Po oddělení je sejměte z krycího papíru.

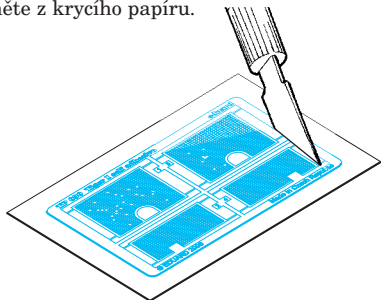

- 4. Hold the parts by the edges, or at areas free of adhesive.
- 4. Samolepicí díly berte za hrany nebo za části, na kterých není nanesené lepidlo.

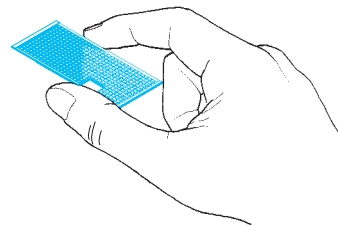

- 2. Do not inadvertently place etched components on an unwanted surface. Attempts to remove will result in damage to your part.
- 2. Nepokládejte samolepicí díly na volné plochy. Pokud je omylem přilepíte, při pokusu o odlepení dojde k poškození dílu.

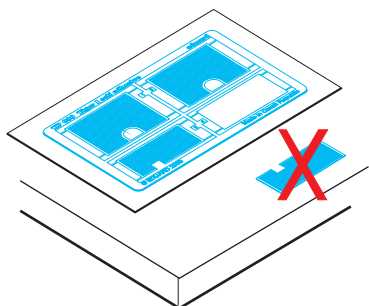

- 5. Lightly place the component in the desired location and position. Adjust as required. The component will be permanently affixed when pressed onto its intended location, its location can be adjusted.
- 5. Díl lehce položte do pozice, ve které má být nalepen. Upravte přesnou pozici a přimáčkněte. Díl dokonale přilne až po přimáčknutí, před přimáčknutím lze dílem opatrně manipulovat.

