

Пассажирский самолёт Як-42Д

Civil aircraft Yak-42D

Як-42 - среднемагистральный трёхдвигательный пассажирский самолёт, разработанный в СССР в середине 1970-х годов для замены технически устаревшего Ту-134. Пассажирские перевозки на самолёте Як-42 были начаты "Аэрофлотом" в конце 1980 года. В 1988 году было начато серийное производство новой модификации с увеличенными дальностью и максимальным взлётным весом - Як-42Д.

Самолёт экспортировался в Китай и на Кубу. Последний самолёт был поставлен заказчику в 2003 году. Всего было выпущено 183 самолёта.

Yak-42 is a medium magistral three engine airliner developed in the USSR in the mid 1970-s to replace the technically outdated Tu-134. Passenger transportation by the airplane were initiated by "Aeroflot" in the late 1980-s. In 1988 it was started serial production of new modification with enlarged range and maximum take-off weight- Yak-42D.

The aircraft was exported to China and Cuba. Last aircraft was delivered to the customer in 2003 . In all there were 183 aircrafts.

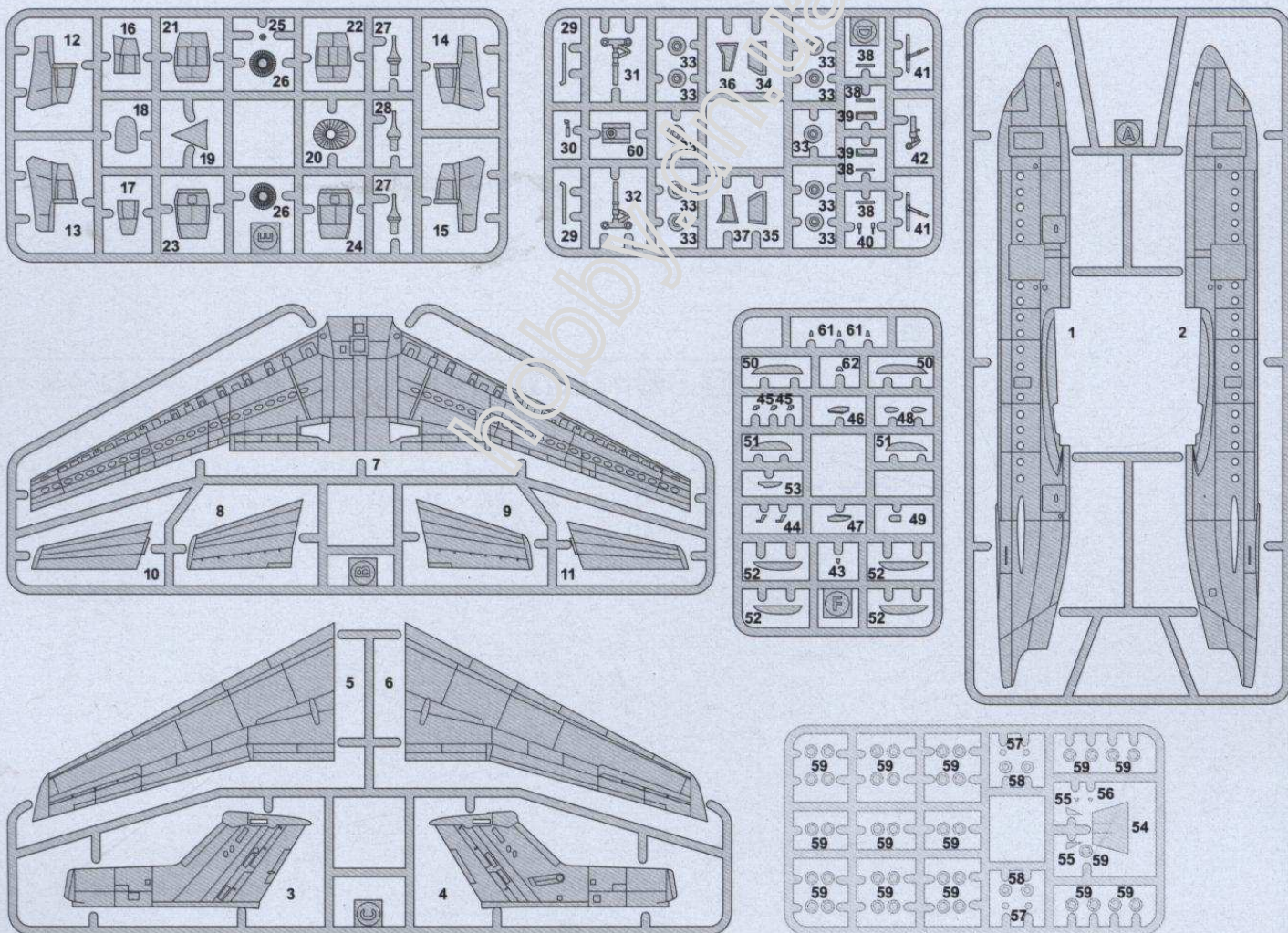

1 16 17

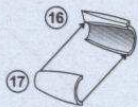

2 12 13 14 15

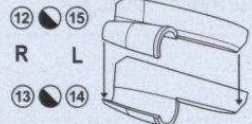

3 2 21 22 23 24 26x2 27x2

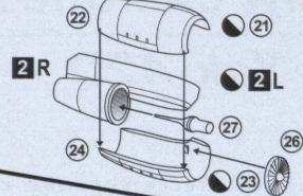

4 3 4 18

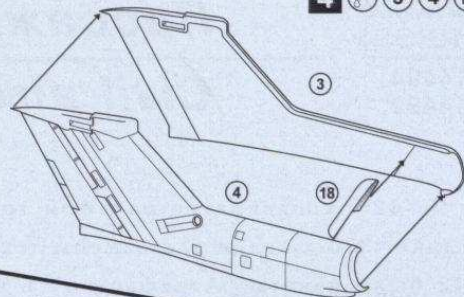

5 1 2 20 58x4 59x38 60

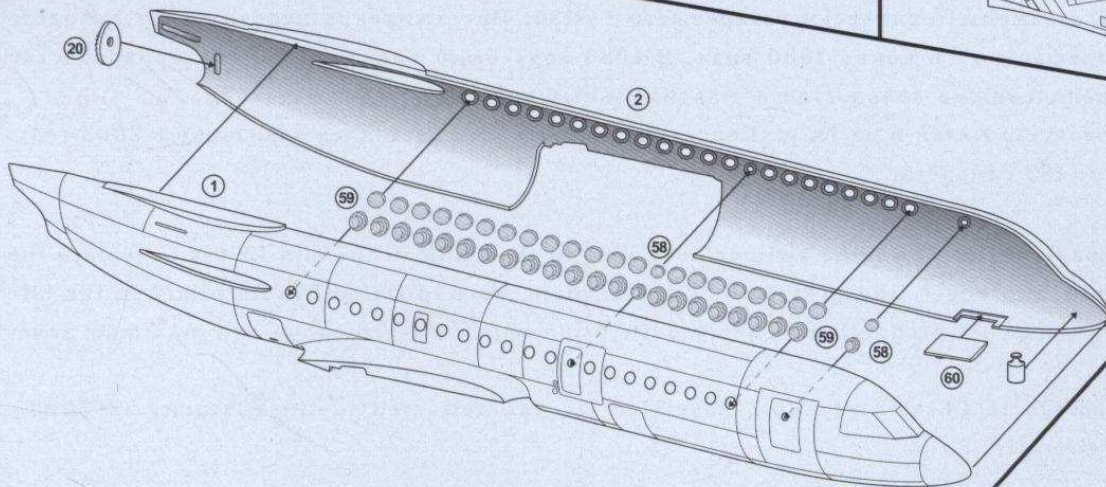

6 1 5 19 28

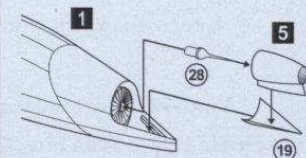

7 5 6 7 34 35 ? 55x2

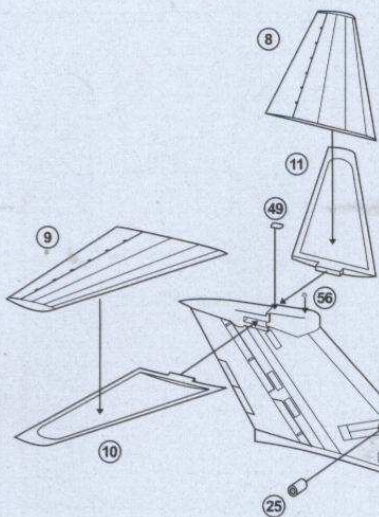
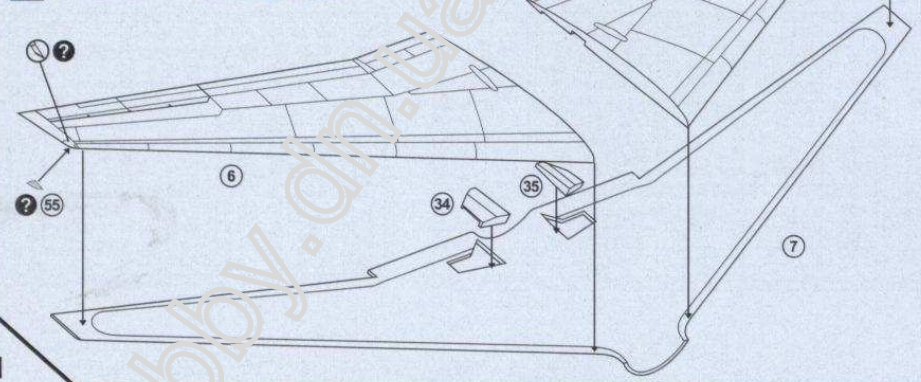

8 3x2 4 5 7 8 9 10 11 25 44 45x2 46 47 49 53 ? 54 56

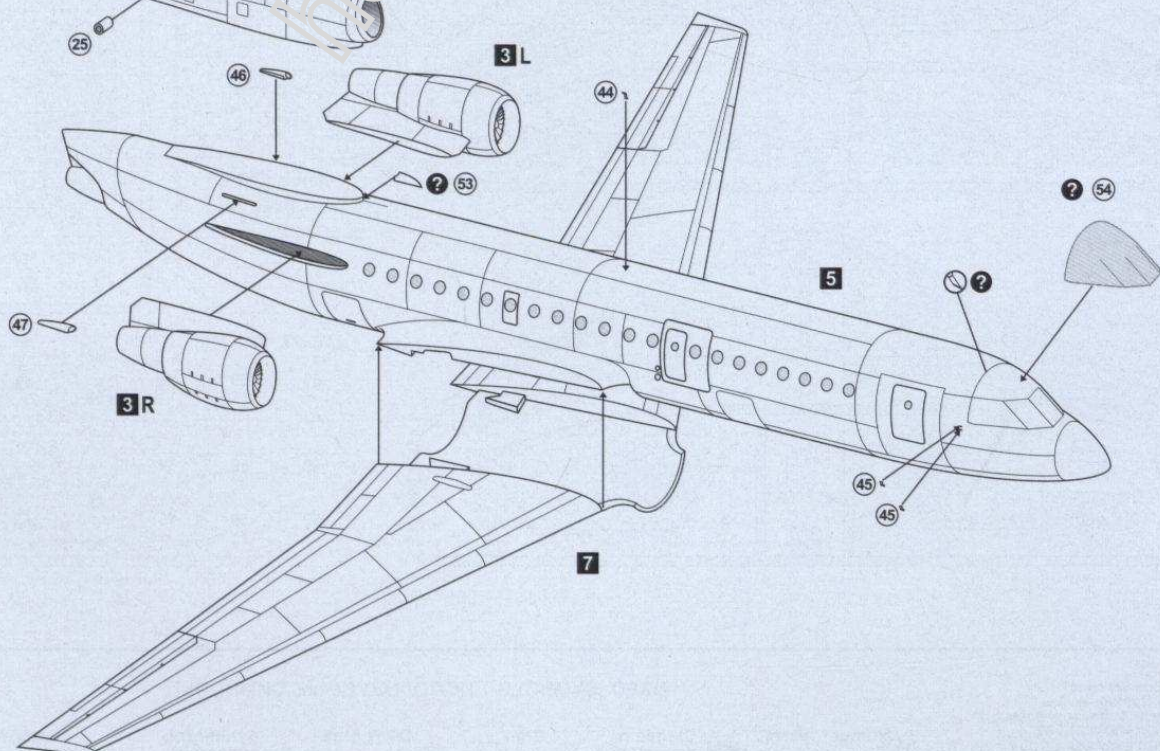

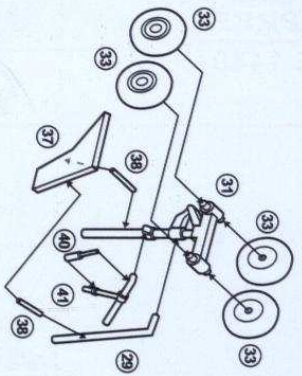

9 29 31 33 x4 37 38 x2 40 41

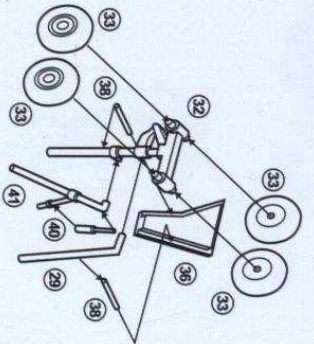

10 29 32 33 x4 36 38 x2 40 41

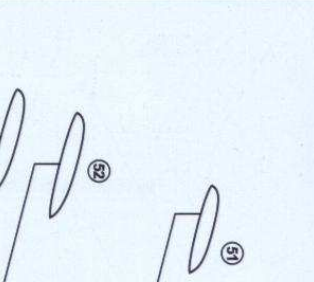

12 8 9 10 11 39 x2 44 48 x2 50 x2 51 x2 52 x4 57 x4 61 x3 62

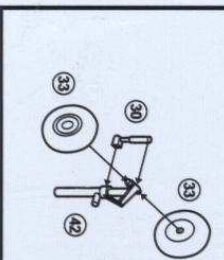

11 30 33 x2 42

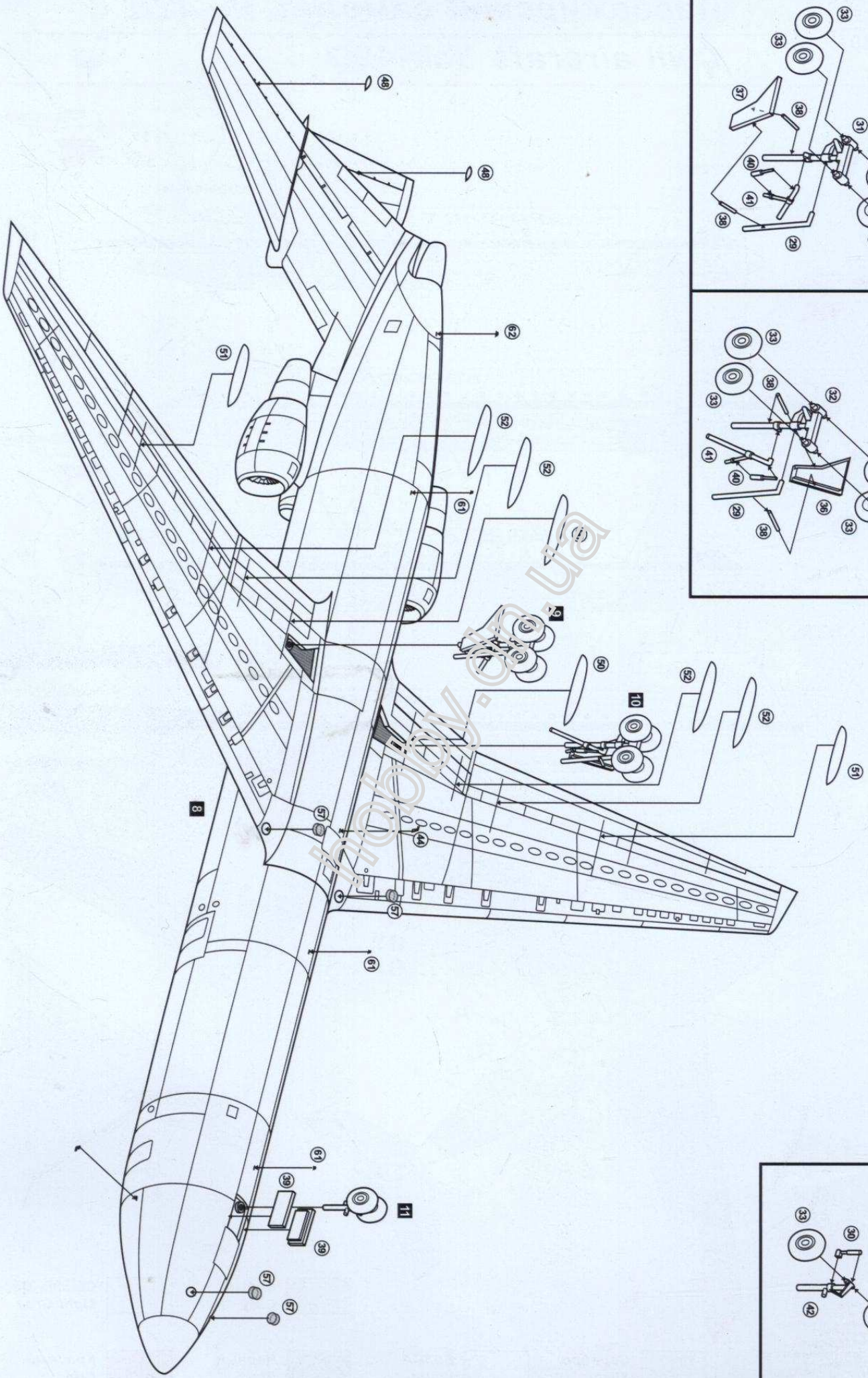

8

11

Пассажирский самолёт Як-42Д

Civil aircraft Yak-42D

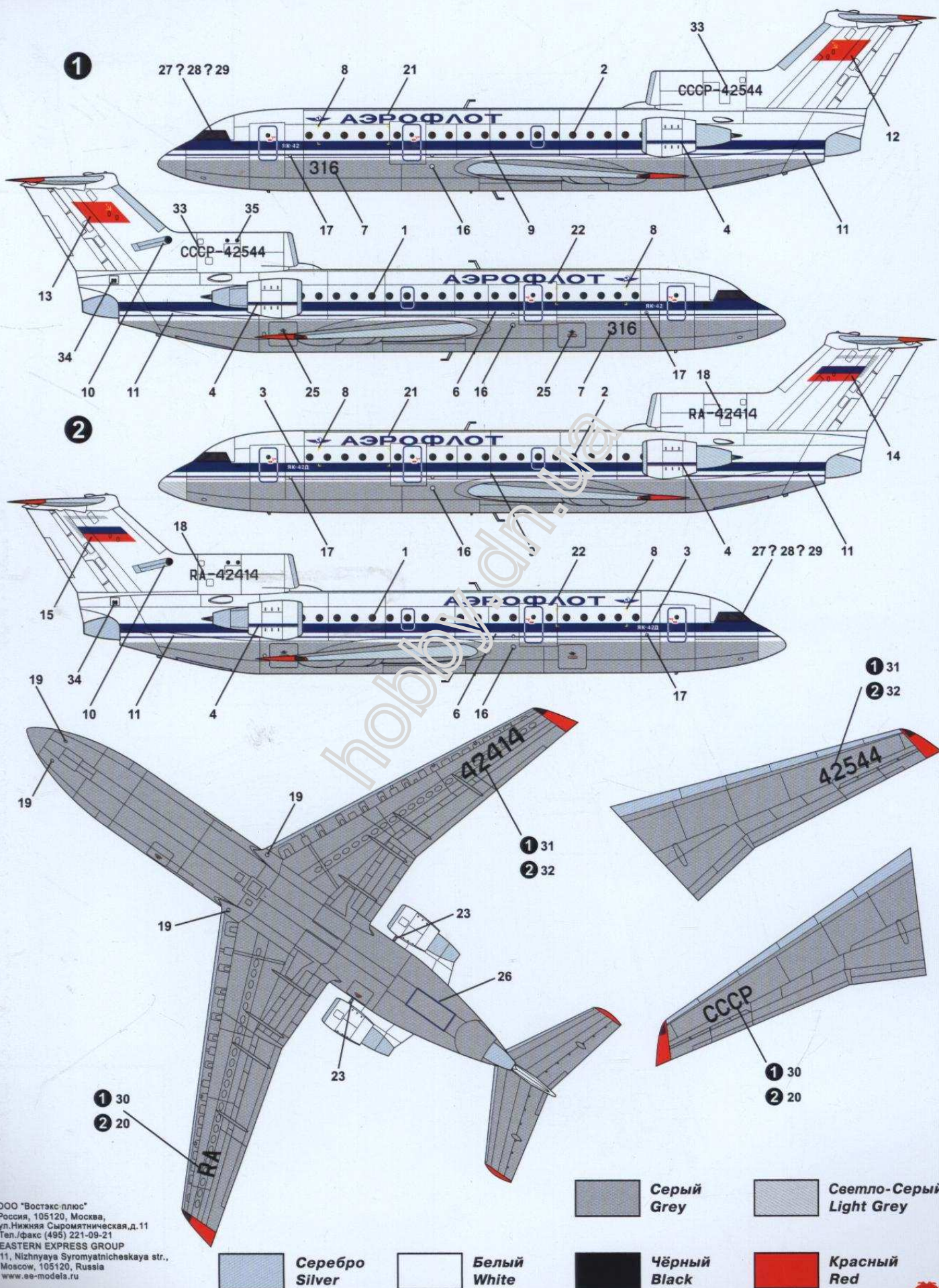

ООО "Востэкс-плюс"
Россия, 105120, Москва,
ул. Нижняя Сыромятническая, д. 11
Тел./факс (495) 221-09-21
EASTERN EXPRESS GROUP
11, Nizhnaya Syromyatnicheskaya str.,
Moscow, 105120, Russia
www.ee-models.ru

Серебро
Silver

Белый
White

Серый
Grey

Светло-Серый
Light Grey

Чёрный
Black

Красный
Red