

EASTERN
ВОСТОЧНЫЙ ЭКСПРЕСС
EXPRESS

Пилотируемая летающая мишень Bell PR-63G "PinBall"

№ 72142

1:72

Piloted Flying Target Bell PR-63G "PinBall"

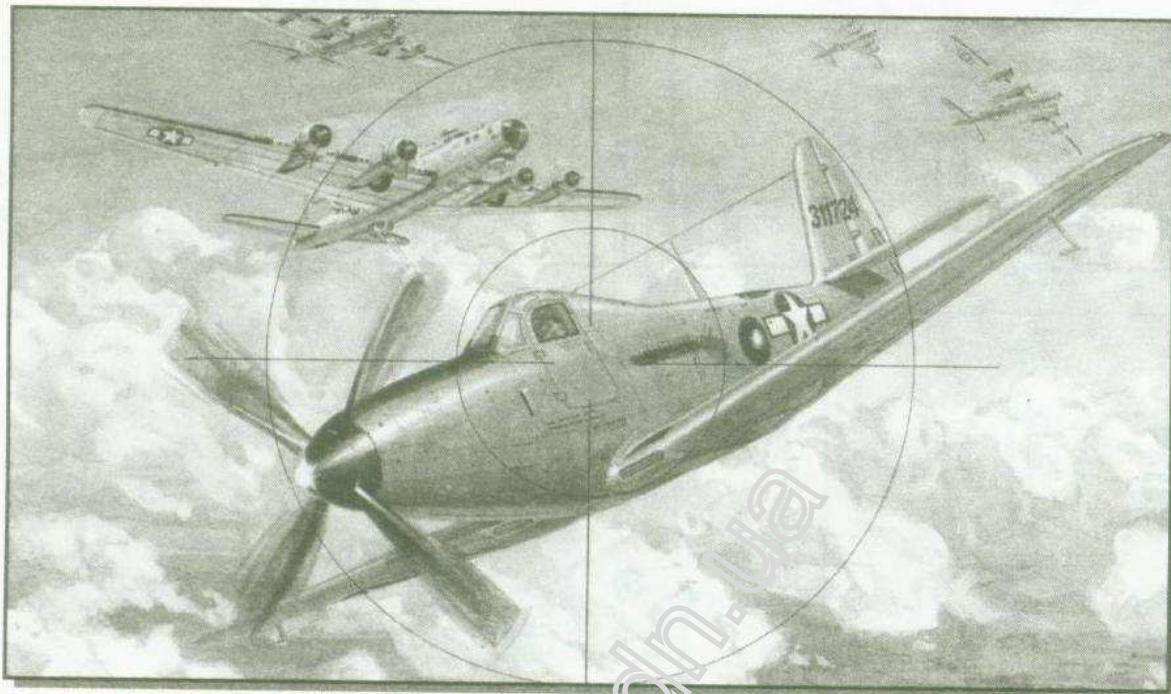

Пилотируемая летающая мишень Bell PR-63G "PinBall"

В 1944 году фирма "Белл" приступила к производству специальной модификации самолета P-63A "Кингкобра" - RP-63 "PinBall", которая использовалась в качестве пилотируемой летающей мишени. Новый самолет был полностью покрыт броней из специального алюминиевого сплава. Толщина брони была в 5-10 раз больше, чем на стандартном P-63, максимальной толщины броня достигла в районе кабины, двигателя и топливных баков. Все вооружение и часть оборудования были сняты.

Первые 5 самолетов RP-63 A-11 были собраны в августе 1944 г., а 1 сентября состоялся первый полет первого самолета. Всего было построено 337 самолетов RP-63 различных модификаций.

Piloted Flying Target Bell PR-63G "PinBall"

In 1944 the society "Bell" put in to production a special version of the plane P-63 "Kingcobra" RP-63 "PinBall" which was used as a piloted flying target.

A new plane was totally covered with an armour from a specially treated aluminium alloy. The armour was 5-10times thicker than in an usual P-63. The maximum thickness was in the area of the cockpit, motor and fuel tanks. All armament and a part of equipment were removed from the plane.

The first five planes PR-63A-11 were assembled in August 1944 and the first flight was made on 1st September 1944. In total 337 different modifications of RP-63 were built.



Склеить
Cement



Отрезать
Remove



Распаять
Heat



Повторить
Made it twice



Вариант
Optional



Не клеить
Do not cement



Просверлить
отверстие
Made hole

Производитель и его адрес: **ЗАО "Компания ВОСТОЧНЫЙ ЭКСПРЕСС"**

Россия, 103287 Москва, а/я 47 Тел./факс: (095) 917-12-68

Produced by: **EASTERN EXPRESS.Co**

Russia, 103287, p.o.b. 47, Moscow. Tel./fax: (095) 917-12-68

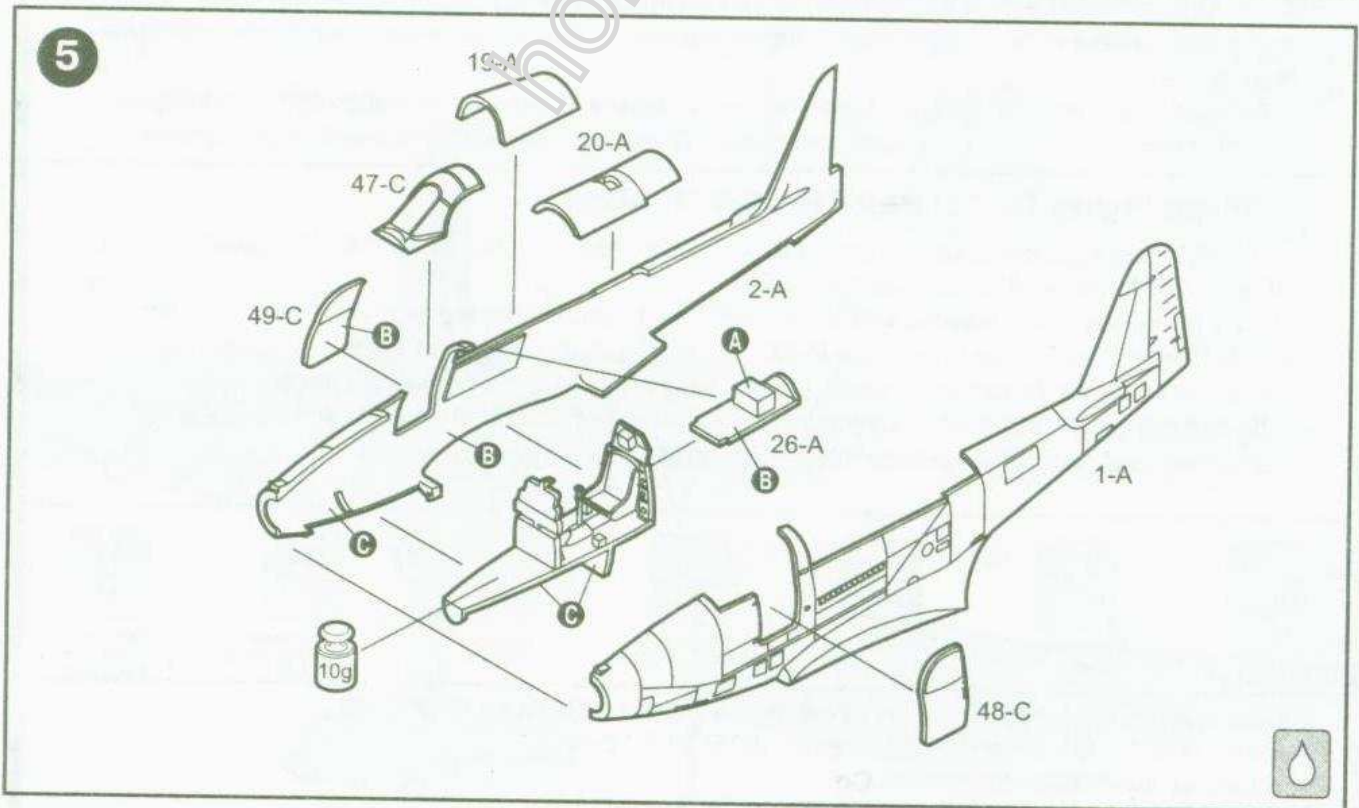
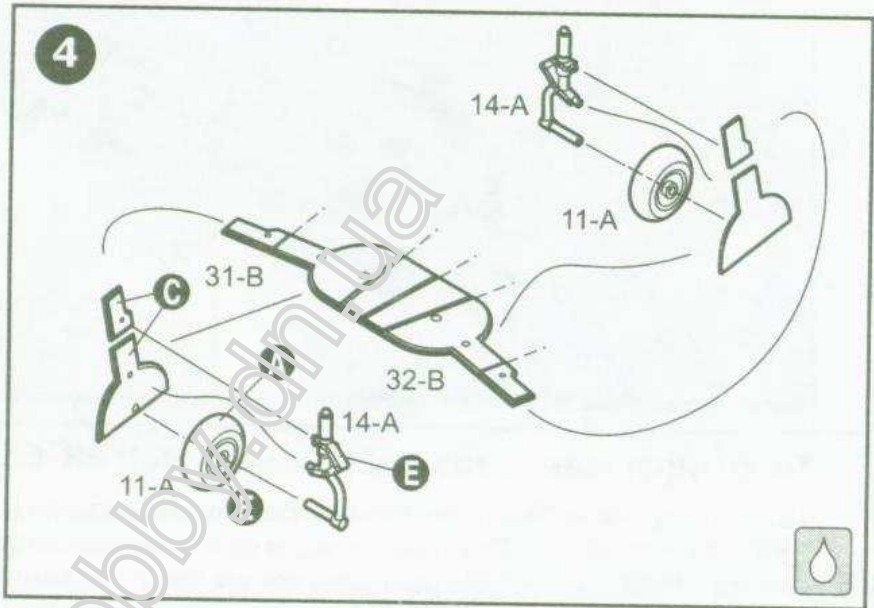
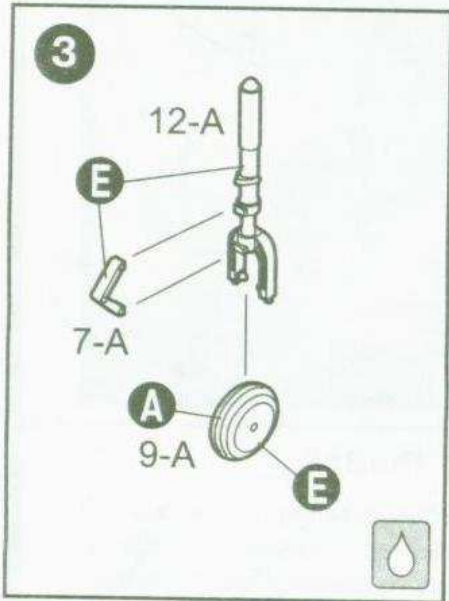
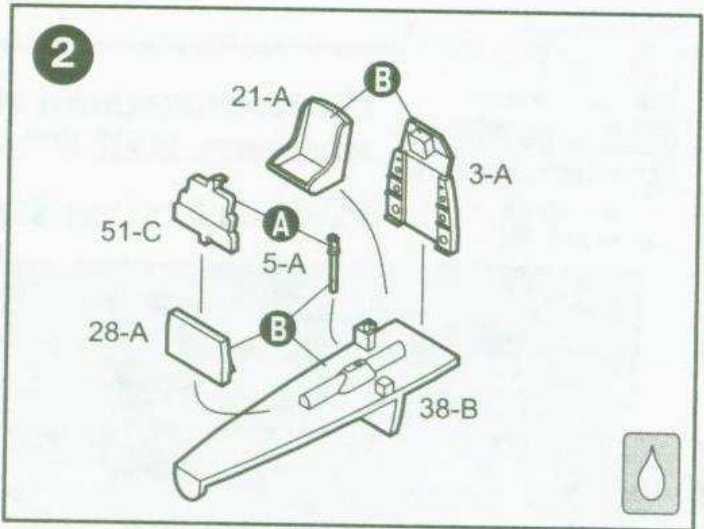
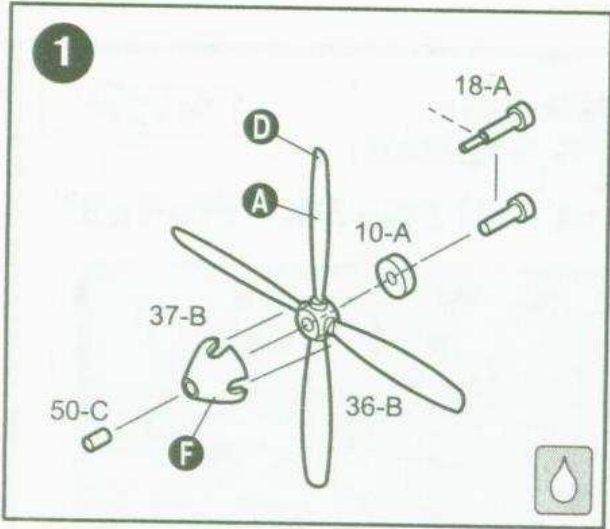

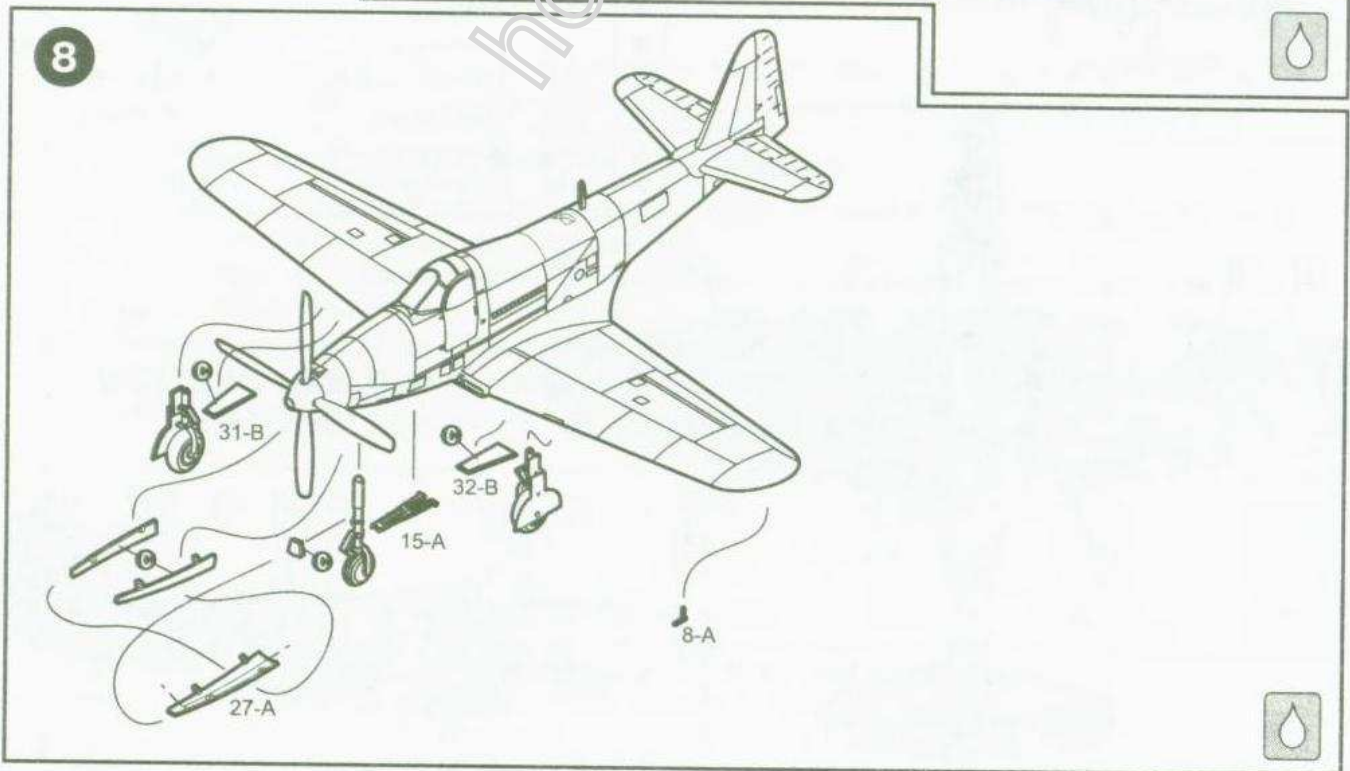
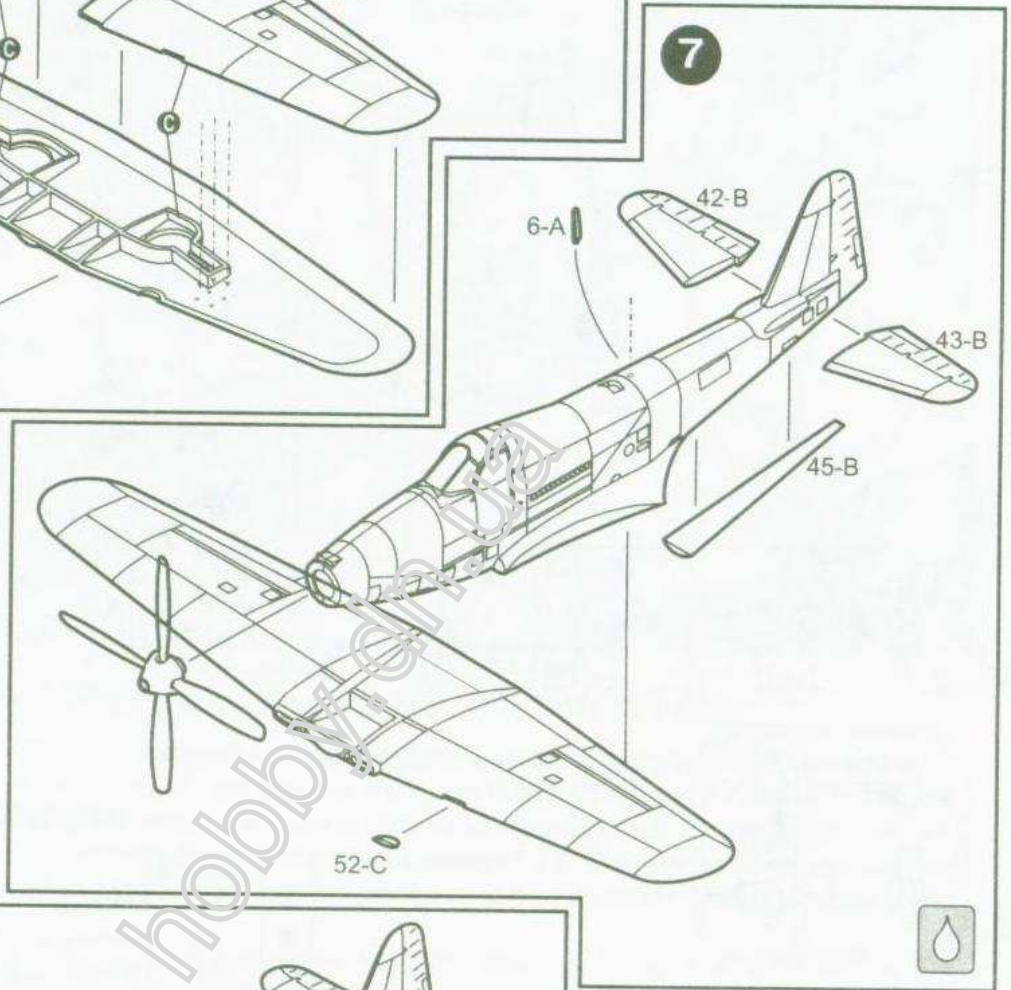
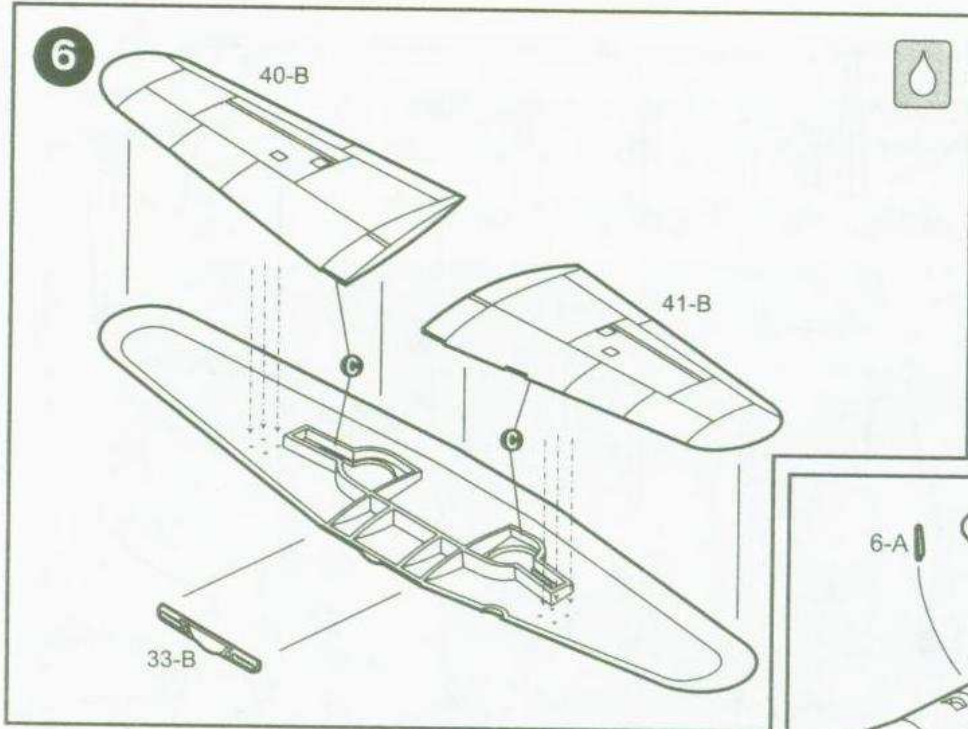

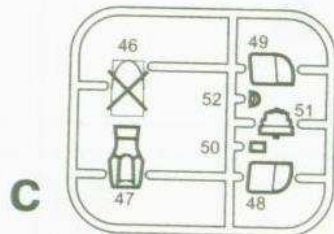
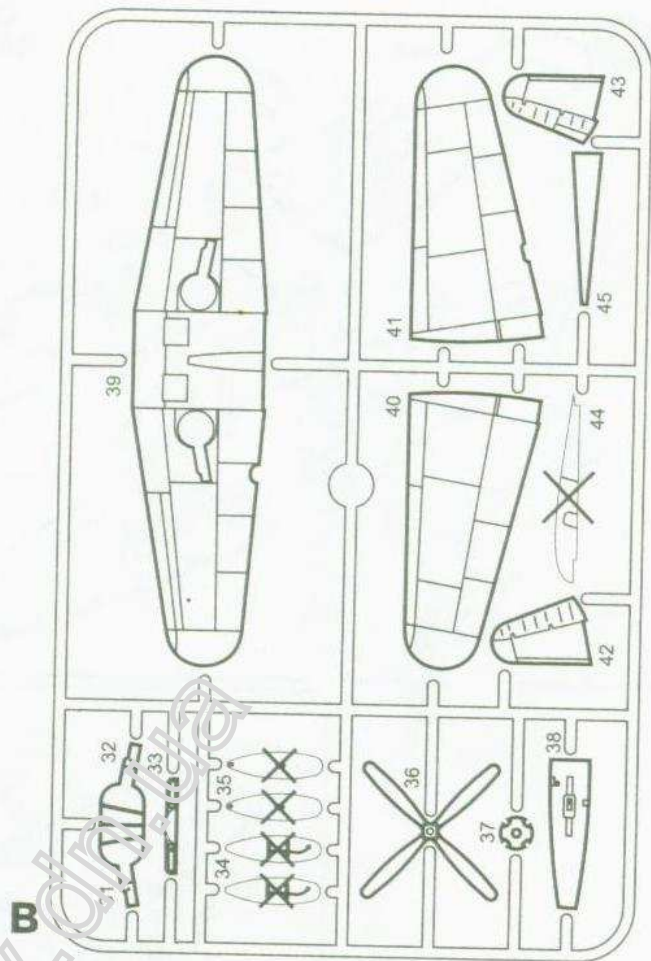
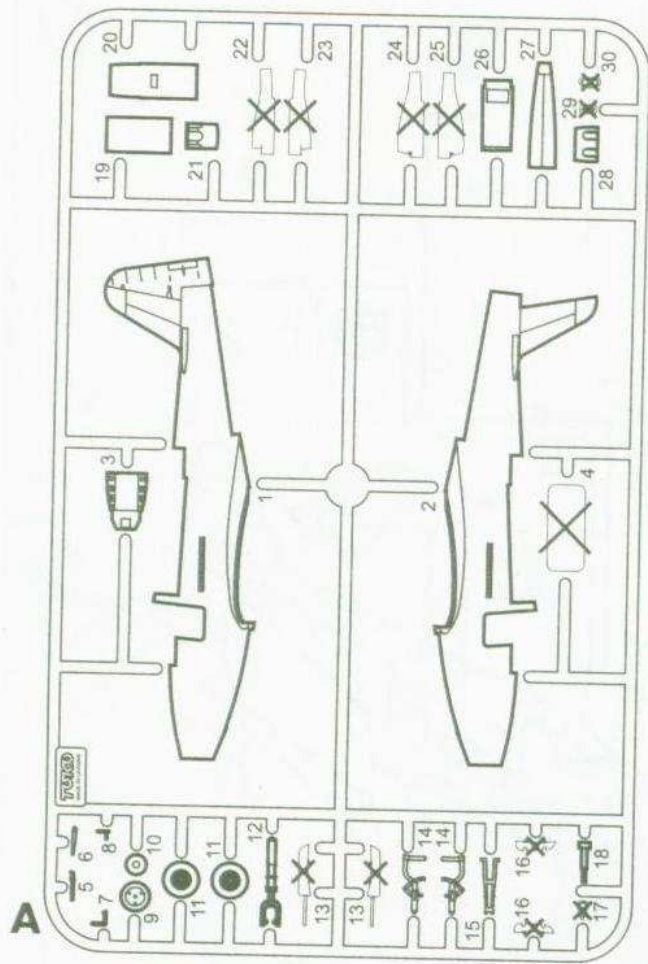

X Детали не используются
Part don't use

ПРИМЕР ОКРАСКИ МОДЕЛИ

	Humbrol		
A	33	Черный	Matt Black
B	78	Зеленый	Matt Cockpit Green
C	81	Желто-зеленый	Matt Pale Yellow
D	99	Лимонный	Matt Lemon
E	147	Светло-серый	Matt Light Grey
F	192	Оранжевый	Blaze Matt

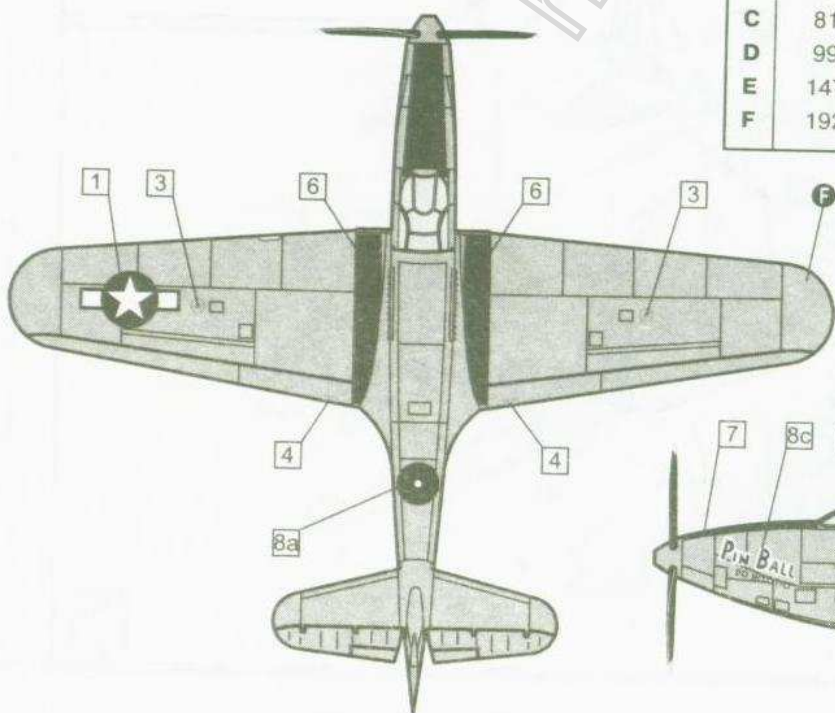

P-63G. ВВС США. 1946 г.
P-63G. USA. 1946.

