



И-16 тип 28 Советский истребитель II МВ

Одним из первых серийных истребителей-монопланов с убирающимися шасси был И-16, разработанный в ОКБ Н.Н. Поликарпова.

Первый полет самолета состоялся 30 декабря 1934 г.

Модификация «тип 28» с двигателем М-63, двумя пушками ШВАК и усиленным шасси находилась в производстве в 1939-1940 гг.

Летом 1941 года И-16 составляли основу советской истребительной авиации. Истребители И-16 использовались в боевых действиях до середины 1943 года.

Тактико-технические характеристики И-16 тип 28

Длина, мм	6,130
Размах крыла, м	9,004
Взлетный вес, кг	1883
Двигатель	М-63, 900 л.с.
Максимальная скорость, км/ч	462
Потолок, м	9700
Дальность, км	440
Вооружение	2 20-мм пушки ШВАК, 2 7,62-мм пулемета ШКАС

ВНИМАНИЕ!

Перед сборкой внимательно прочитать руководство по монтажу. Каждая деталь пронумерована. Соблюдать последовательность монтажа. Необходимые рабочие инструменты: нож и напильник для зачистки деталей; резиновый скотч, клейкассетты и зажимы для сушки белила для прижимаемого склеиваемых деталей. Детали из пластика очистить в растворе мягкого моющего средства и высушить на воздухе для того, чтобы краска и переводные картинки лучше прилипали. Перед приклеиванием проверить, подпадают ли детали, клей наносить экономно. Хром и краску удалить с поверхностей склеивания. Небольшие детали покрывать перед тем, как они будут удалены из рамок. Краску необходимо хорошо просушить, только после этого продолжать сборку. Каждую соответствующую переводную картинку отдельно смочить и примерно на 20 секунд окунуть в теплую воду. На обозначенном месте картинку отделить от бумаги и прижать промокательной бумагой.

I-16 type 28 WWII Soviet Fighter

One of the first serial monoplane fighter aircraft with retractable landing gear was the I-16, developed in the N.N. Polikarpov Design Bureau.

The maiden flight was in December 30, 1934

«Type 28» modification with M-63 engine, two ShVAK cannons and reinforced landing gear was in production in 1939-1940.

In the summer of 1941 I-16 fighters were the basis of Soviet Fighter Aviation. I-16 fighters were used in combat until mid 1943.

Tactical and Technical Specifications of the I-16 type 28

Length, mm	6,130
Wingspan, m	9,004
Start Weight, kg	1888
Engine	M-63, 900 hp
Max. Speed, km/h	462
Service Ceiling, m	9700
Range, km	440
Armament	2 20 mm ShVAK cannons, 2 7,62 mm ShKAS machine guns

CAUTION!

Read the instructions thoroughly prior to assembly. Each component is numbered. Adhere to specified sequence of assembly. Tools required: knife and file for removal of components from frame; rubber bond, adhesive tape and clothes pegs for clamping components together after applying adhesive. Clean plastic components in a mild detergent solution and allow to air-dry so that paint and transfers adhere better. Prior to applying adhesive, check to see whether the components fit together; apply adhesive sparingly. Remove chrome and paint from the contact surfaces. Paint small components before removing them from the frame. Allow paint to dry well, and only then continue to assemble. Cut out each transfer individually and immerse in warm water for approx. 20 seconds. Slide transfer off paper and into designated position, then press on with blotting paper.

ИСПОЛЗУЕМЫЕ КРАСКИ / USED COLORS:

	Revell	Tamiya		
A	108	XF1	Черный, матовый	Flat Black
B	168	XF61	Зеленый, матовый	Dark Green
C	119	XF23	Светло-голубой, матовый	Flat Light Blue
D	199	XF16	Алюминий	Aluminium
E	157	XF66	Светло-серый, матовый	Light Grey

	Revell	Tamiya		
F	191	X11	Сталь	Steel
G	109	X10	Оружейная сталь	Gunmetal
H	731	X27	Красный, прозрачный	Clear Red
J	161	X25	Зеленый, прозрачный	Clear Green
K	174	XF54	Темно-серый, матовый	Gunship Gray

01 СТАДИЯ СБОРКИ
ASSEMBLY STEP

✗ НЕ КЛЕИТЬ
DO NOT CEMENT/TV

? ПРОИЗВОЛЬНЫЙ ВЫБОР
OPTIONAL

x2 СДЕЛАТЬ ДВЕ ДЕТАЛИ
MAKE 2 PCS

03 СБОРОЧНАЯ ЕДИНИЦА
ASSEMBLY UNIT

■ ПРИ СБОРКЕ НЕ ИСПОЛЗУЕТСЯ
PARTS NOT FOR USE

A ИСПОЛЗУЕМАЯ КРАСКА
USED COLOR

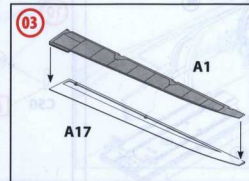
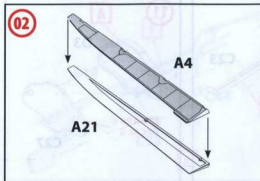
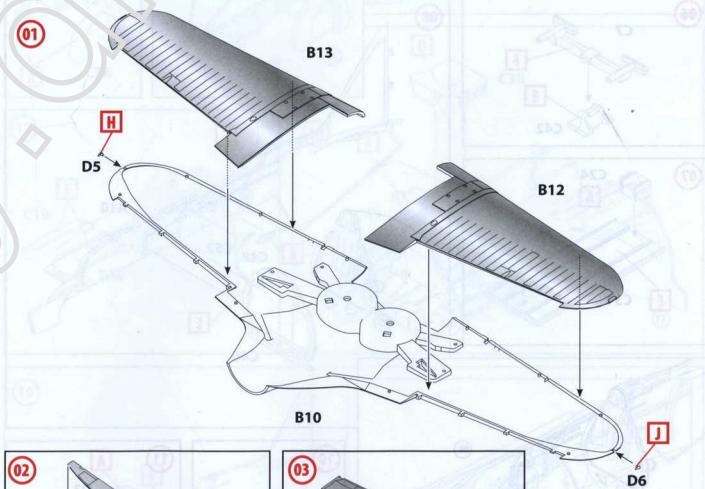
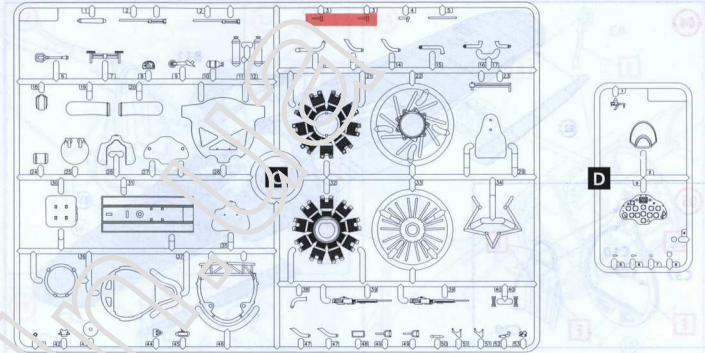
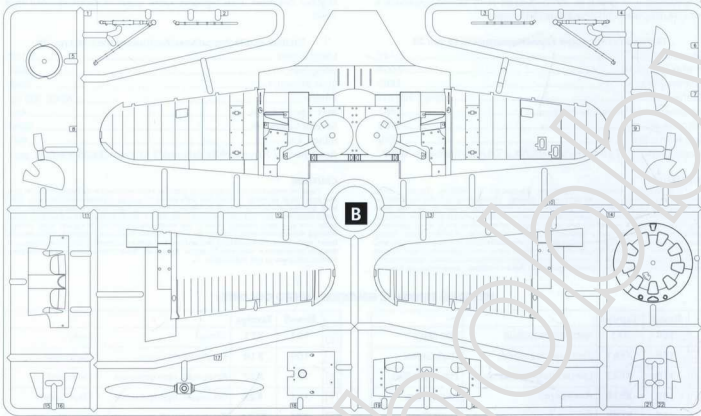
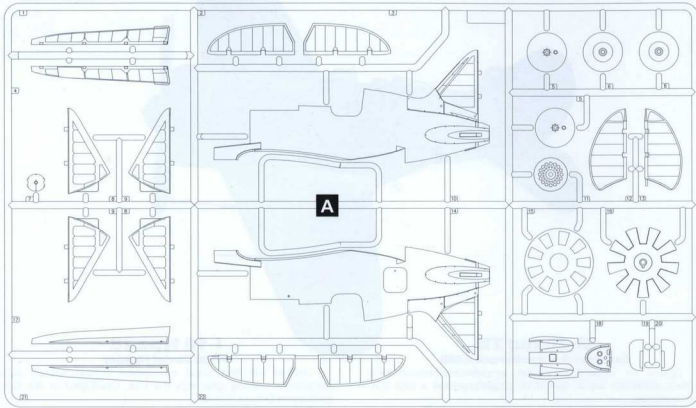

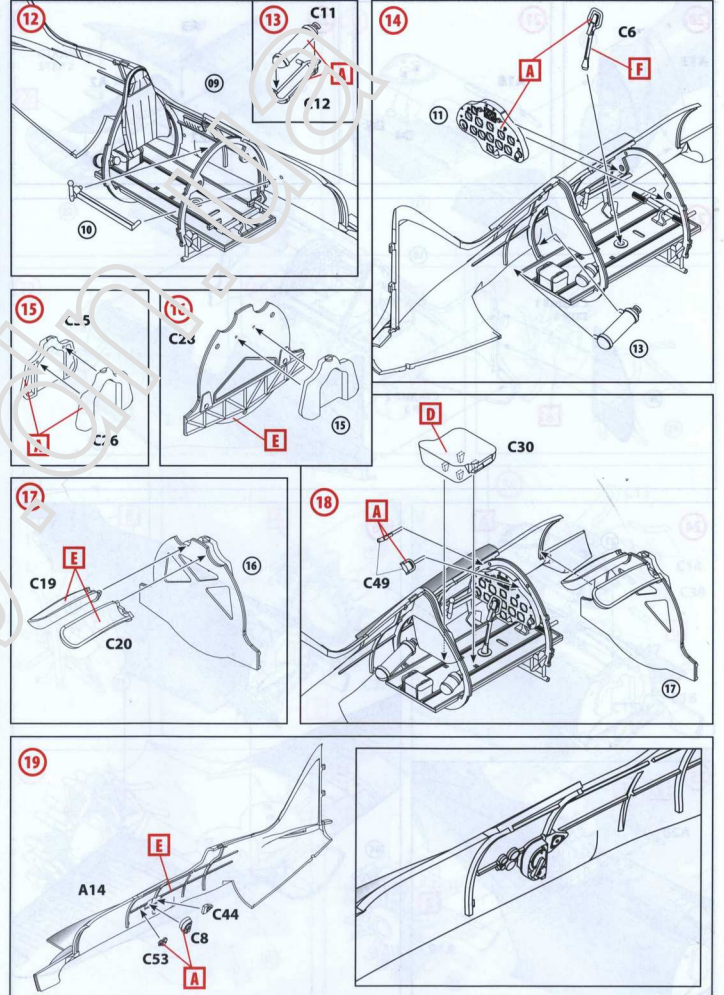
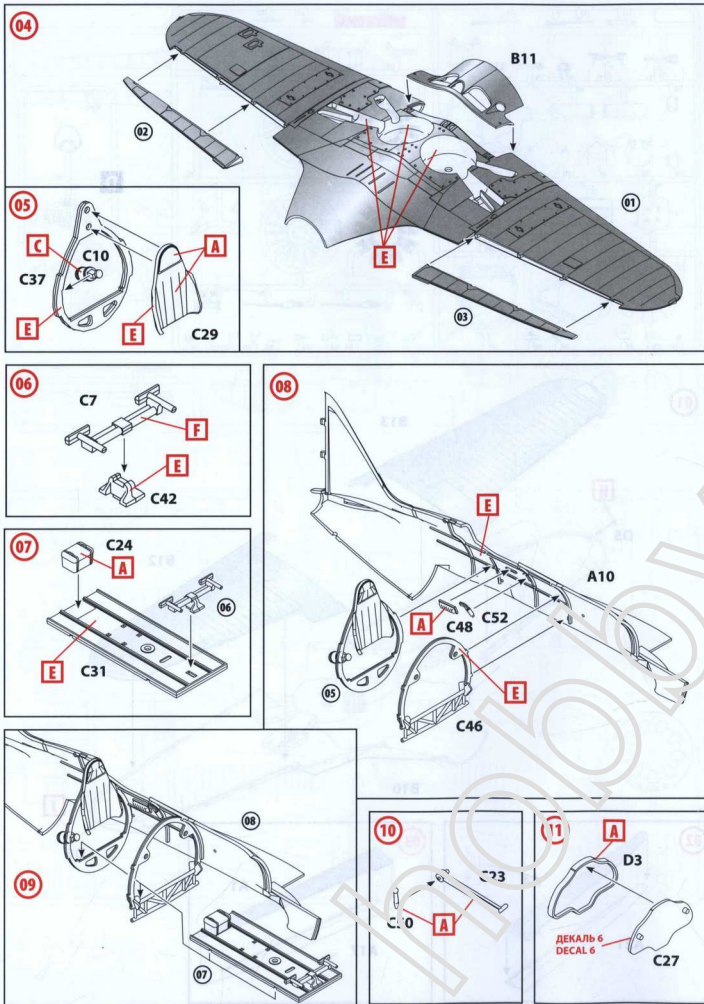

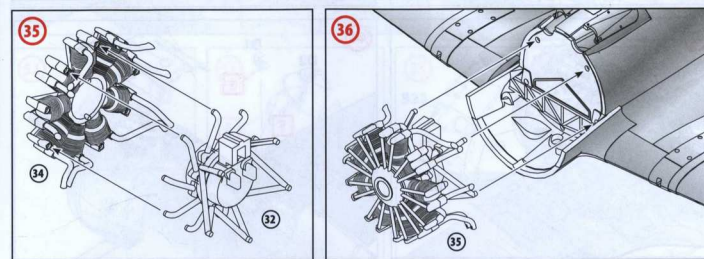
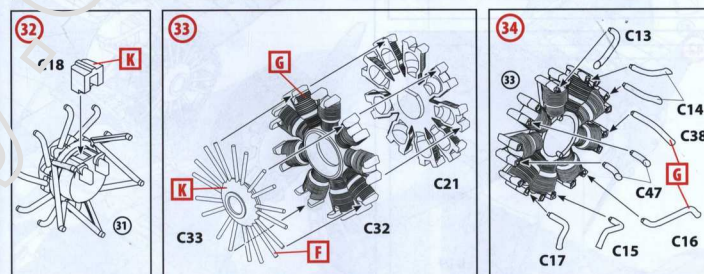
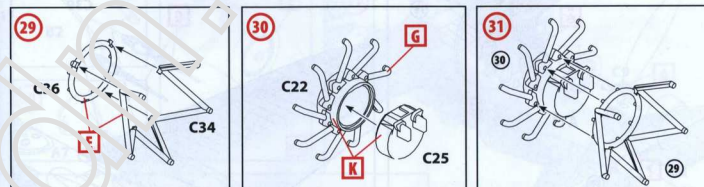
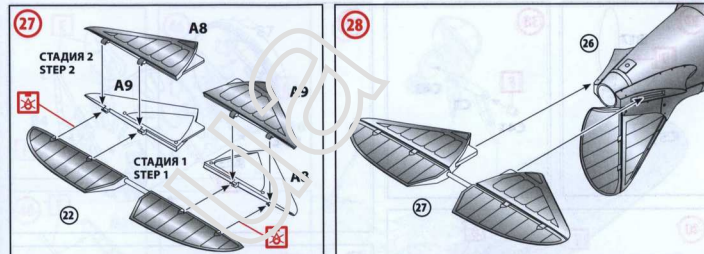
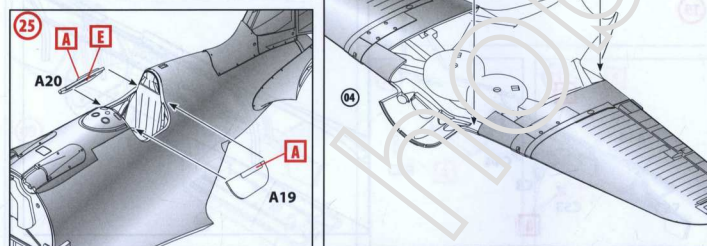
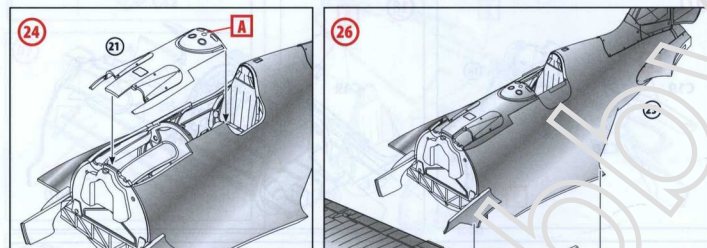
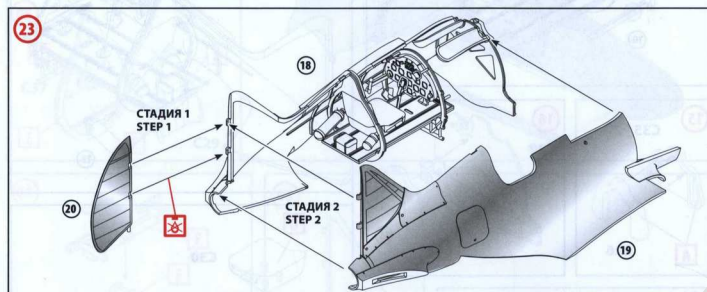
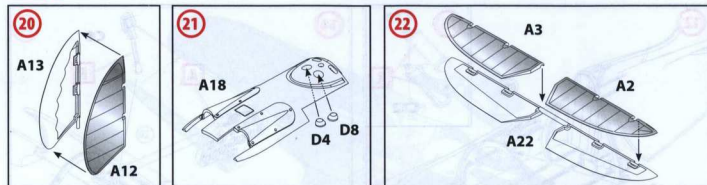

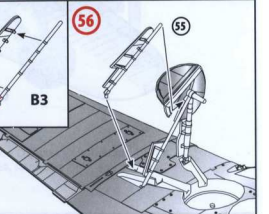
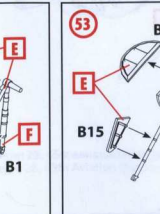
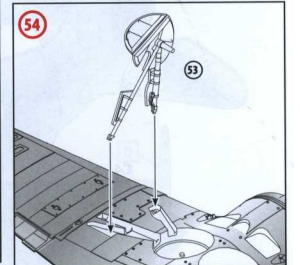
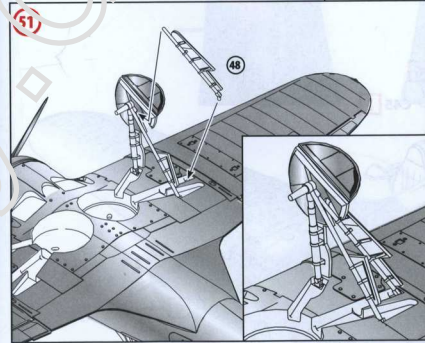
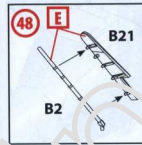
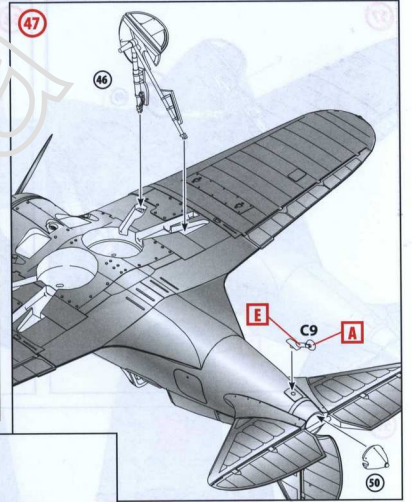
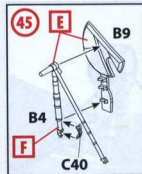
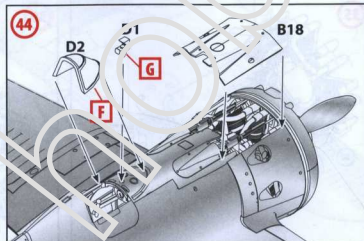
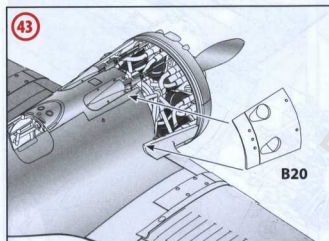
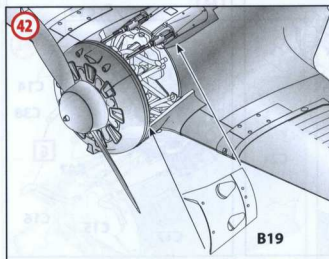
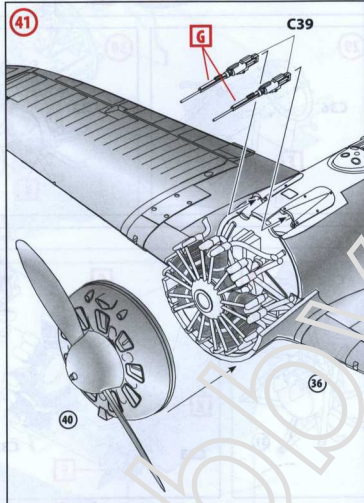
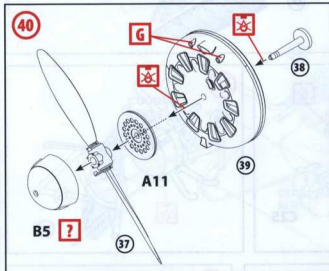
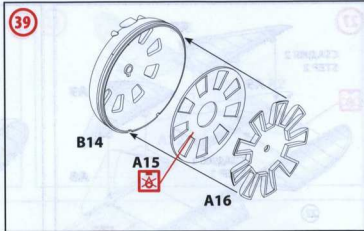
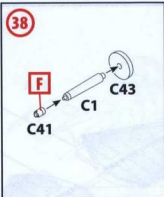
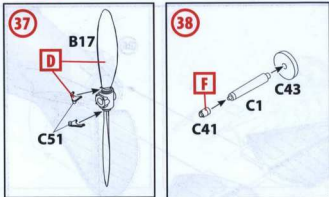

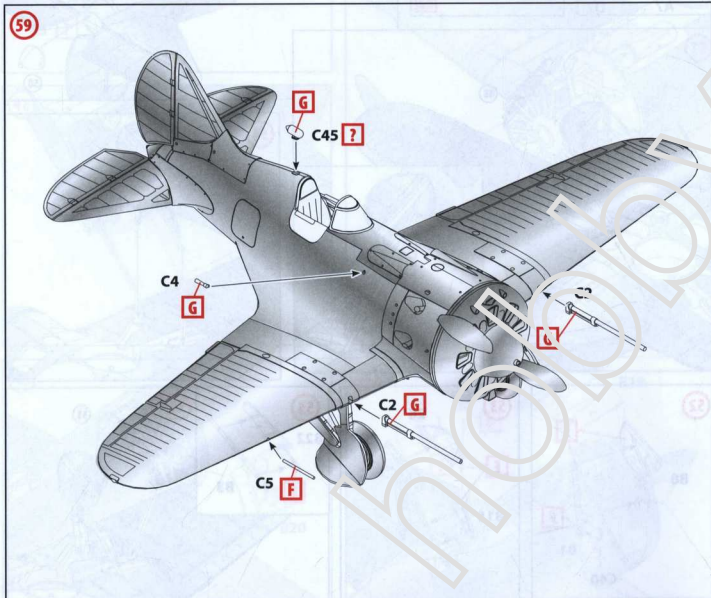
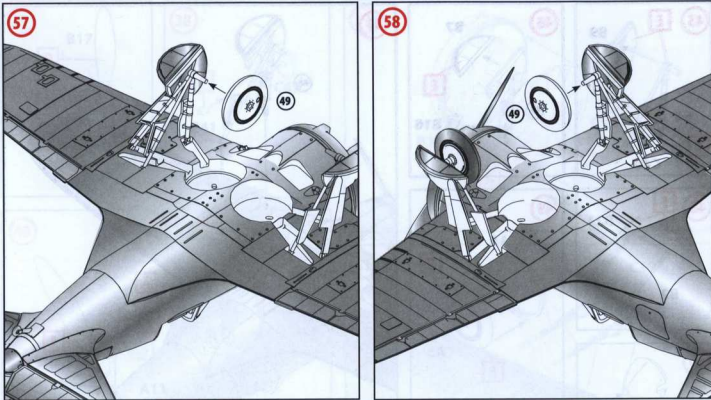

1-2. И-16 тип 28, 45-я авиационная дивизия, Южный фронт, район Одессы, конец июня 1941 г.
I-16 type 28, 45th Aviation Division, Southern Front, Odessa Area, late June 1941

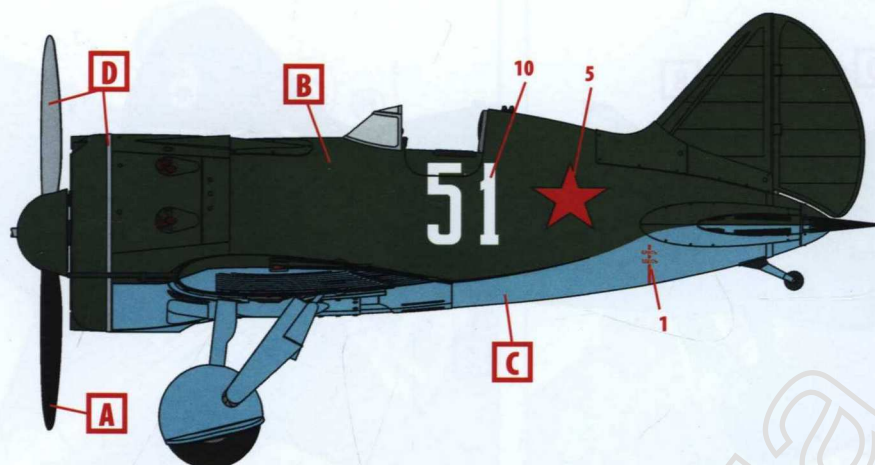

3. И-16 тип 28, 72-й САП ВВС Северного флота, август 1941 г.
 I-16 type 28, 72d Mixed Regiment of the Northern Fleet Aviation, August 1941

ООО ICM Холдинг
 ул. Бориспольская 9, строение 64,
 02099, Киев, Украина
 Тел./факс: +38(044) 369 54 12
 E-mail: export@icm.com.ua



ICM Holding
 Borispolskaya, 9, build. 64,
 02099, Kiev, Ukraine
 Tel./Fax: +38(044) 369 54 12
 E-mail: export@icm.com.ua