



Panhard 178 AMD-35 (командирский) Французский броневедомитель ИМВ

Самым массовым и совершенным французским броневедомителем ИМВ был AMD-35. Он был разработан компанией «Панар» в качестве разведывательной машины для кавалерии.

Серийное производство началось в 1934 г. Машина получила обозначение Panhard 178. Броневедомители имели заднее расположение двигателя и привод на все колеса. Главное вооружение составляла 25-мм противотанковая пушка. Всего до 1940 г. была произведена 551 машина. Некоторые из них были командирскими, оборудованными радиостанциями ER 26 ter.

В составе кавалерийских частей французской армии Panhard 178 приняли участие в боевых действиях весной 1940 г. При грамотном использовании эти машины могли противостоять германским танкам и броневедомителям всех типов.

Тактико-технические характеристики броневедомителя Panhard 178 AMD-35 (командирского)

Боевая масса, т	8,5
Экипаж, чел.	4
Длина, мм	4790
Ширина, мм	2010
Высота, мм	3180
База, мм	3120
Колея, мм	1730
Толщина брони, мм	13-16
Двигатель	Panhard, 4-цил., 6,3 л, 105 л.с.
Максимальная скорость, км/ч	72
Запас хода по шоссе, км	300
Вооружение	1 25-мм пушка, 1 7,5-мм пулемет

ВНИМАНИЕ!

Перед сборкой внимательно прочитайте руководство по монтажу. Каждая деталь пронумерована. Соблюдать последовательность сборки. Необходимые рабочие инструменты: нож и напильник для зачистки деталей; резиновый скребок, клейкая лента, зажимы для сушки белья для прижимания склеиваемых деталей. Детали из пластика очистить в растворе мягкого моющего средства и высушить на воздухе для того, чтобы краска и переводные картинки лучше прилипали. Перед приклеиванием проверить, подходят ли детали; клей наносить экономно. Хром и краску удалить с поверхностей склеивания. Небольшие детали покрасить перед тем, как они будут удалены из рамок. Краску необходимо хорошо просушить, только после этого продолжать сборку. Каждую соответствующую переводную картинку отдельно вырезать и примерно на 20 секунд окунуть в теплую воду. На обозначенном месте картинку отделить от бумаги и прижать промокающей бумагой.

Panhard 178 AMD-35 Command WWII French Armoured Vehicle

The most numerous and famous French armoured vehicle was the AMD-35. It was designed by Panhard Company as reconnaissance vehicle for cavalry.

It's serial production was launched in 1934. It was named Panhard 178. These vehicles had rear engine and all-wheel drive. Their main armament was the 25 mm anti-tank gun. There were produced 551 vehicles up to 1940. Some of them were command vehicles with ER 26 ter radio.

As part of the French Army cavalry units Panhard 178 took part in the combat in the spring of 1940. With proper use, these machines could resist the German tanks and armored cars of all types.

Tactical and Technical Specifications of Panhard 178 AMD-35 Command

Combat weight, t	8,5
Crew, men	4
Length, mm	4790
Width, mm	2010
Height, mm	3180
Wheel base, mm	3120
Track, mm	1730
Armor, mm	13-16
Engine	Panhard, 4 cyl., 6,3 l, 105 hp
Max. Speed, km/h	72
Range, km	300
Armament	1x25 mm gun, 1x7,5 mm machine gun

CAUTION!

Read the instructions thoroughly prior to assembly. Each component is numbered. Adhere to specified sequence of assembly. Tools required: knife and file for removal of components from frame; rubber bond, adhesive tape and clothes pegs for clamping components together after applying adhesive. Clean plastic components in a mild detergent solution and allow to air-dry so that paint and transfers adhere better. Prior to applying adhesive, check to see whether the components fit together; apply adhesive sparingly. Remove chrome and paint from the contact surfaces. Paint small components before removing them from the frame. Allow paint to dry well, and only then continue to assemble. Cut out each transfer individually and immerse in warm water for approx. 20 seconds. Slide transfer off paper and into designated position, then press on with blotting paper.

ИСПОЛЗУЕМЫЕ КРАСКИ / USED COLORS:

	Revell	Tamiya		
A	105	XF2	Белый, матовый	Flat White
B	108	XF1	Черный, матовый	Flat Black
C	166	XF5	Зеленый, матовый	Flat Green
D	139	XF61	Темно-зеленый, мат.	Dark Green
E	184	XF52	Коричневый, мат.	Brown
F	302	X18	Черный, полумат.	Semigloss Black

	Revell	Tamiya		
G	191	X32	Сталь	Steel
H	109	X10	Темная сталь	Gunmetal
J	199	XF16	Алюминий	Aluminium
K	192	X33	Латунь	Brass
L	183	XF64	Ржавчина	Rust
M	189	XF55	Дерево	Wood

01 СТАДИЯ СБОРКИ
ASSEMBLY STEP

■ ПРИ СБОРКЕ НЕ ИСПОЛЬЗУЕТСЯ
PARTS NOT FOR USE

x2 СДЕЛАТЬ ДВЕ ДЕТАЛИ
MAKE 2 PCS

03 СБОРОЧНАЯ ЕДИНИЦА
ASSEMBLY UNIT

■ ПРОСВЕРЛИТЬ
OPEN HOLE

? ПРОИЗВОЛЬНЫЙ ВЫБОР
OPTIONAL

A ИСПОЛЗУЕМАЯ КРАСКА
USED COLOR

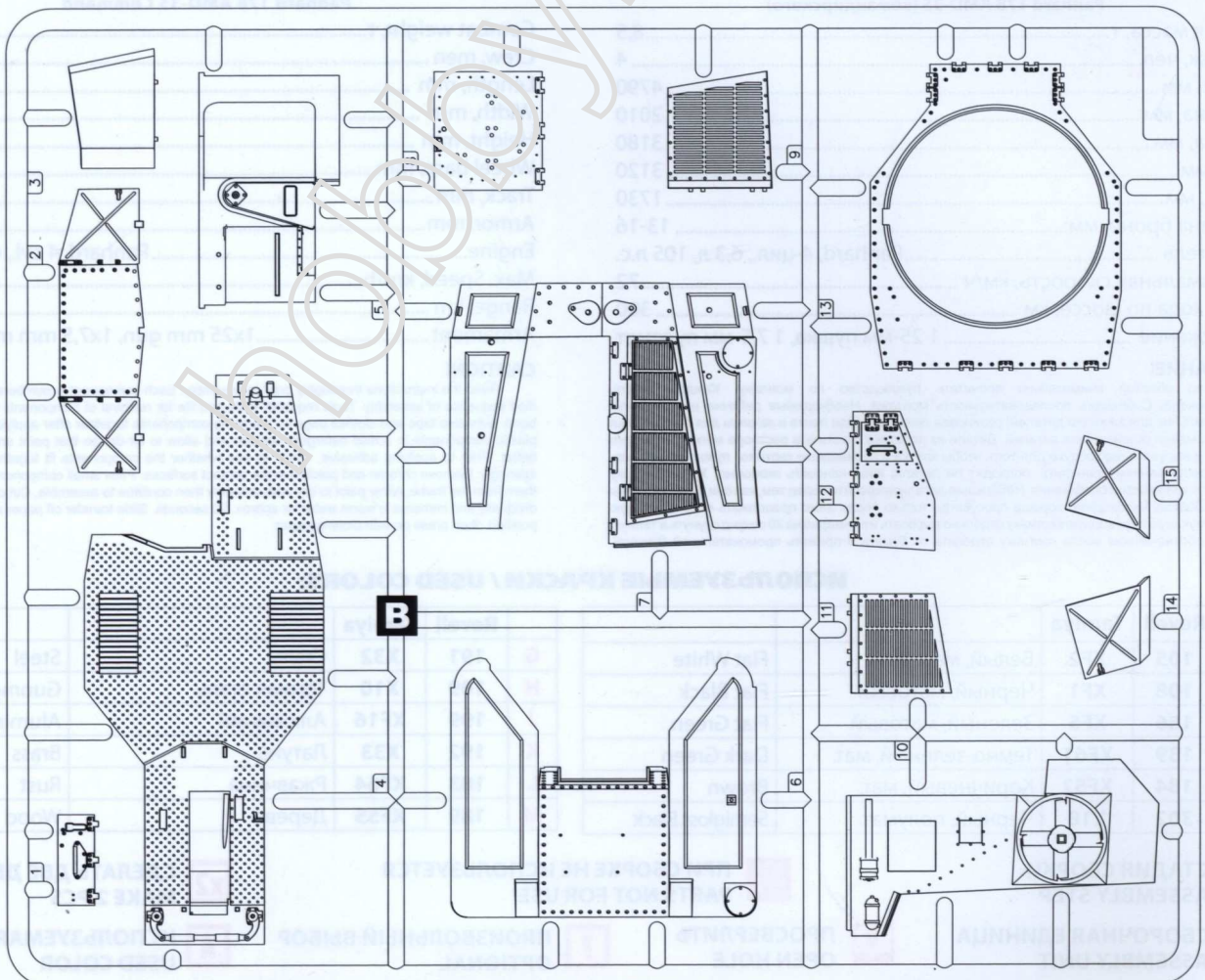
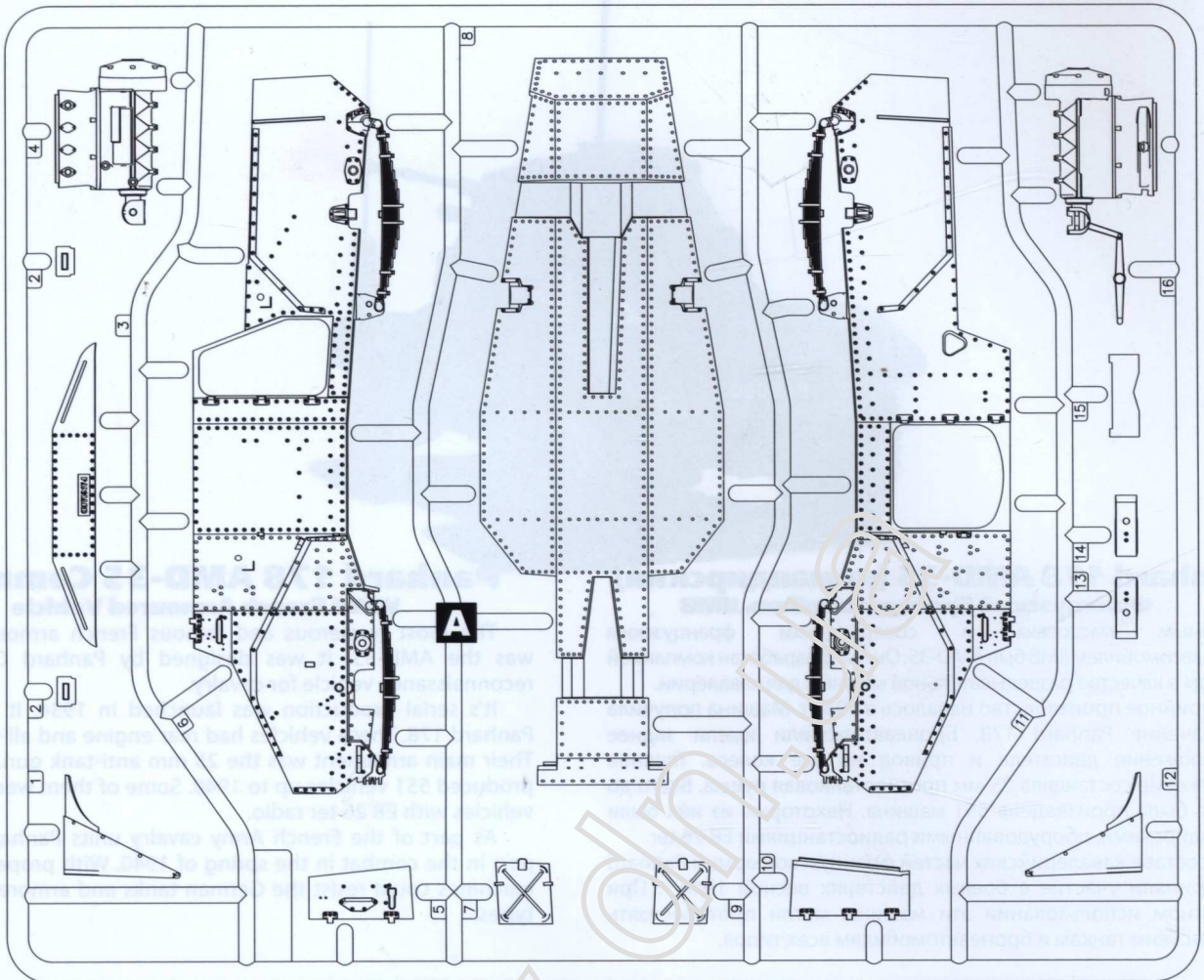

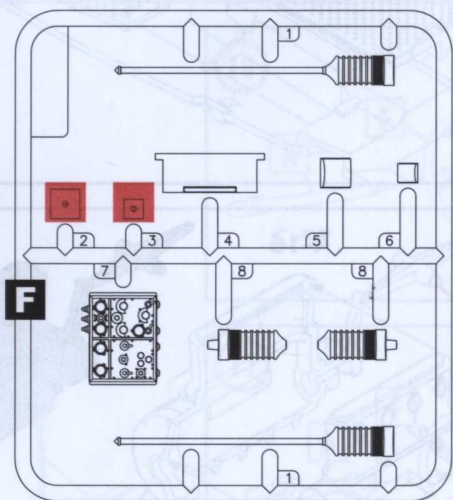
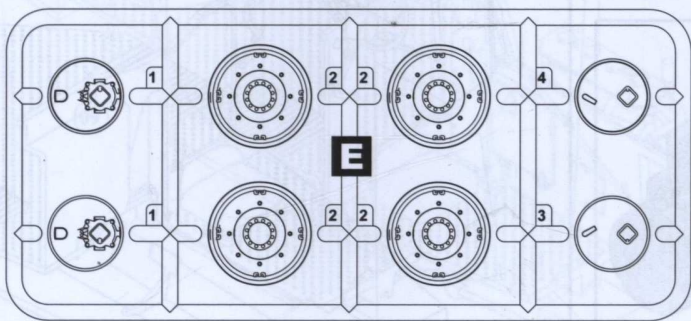
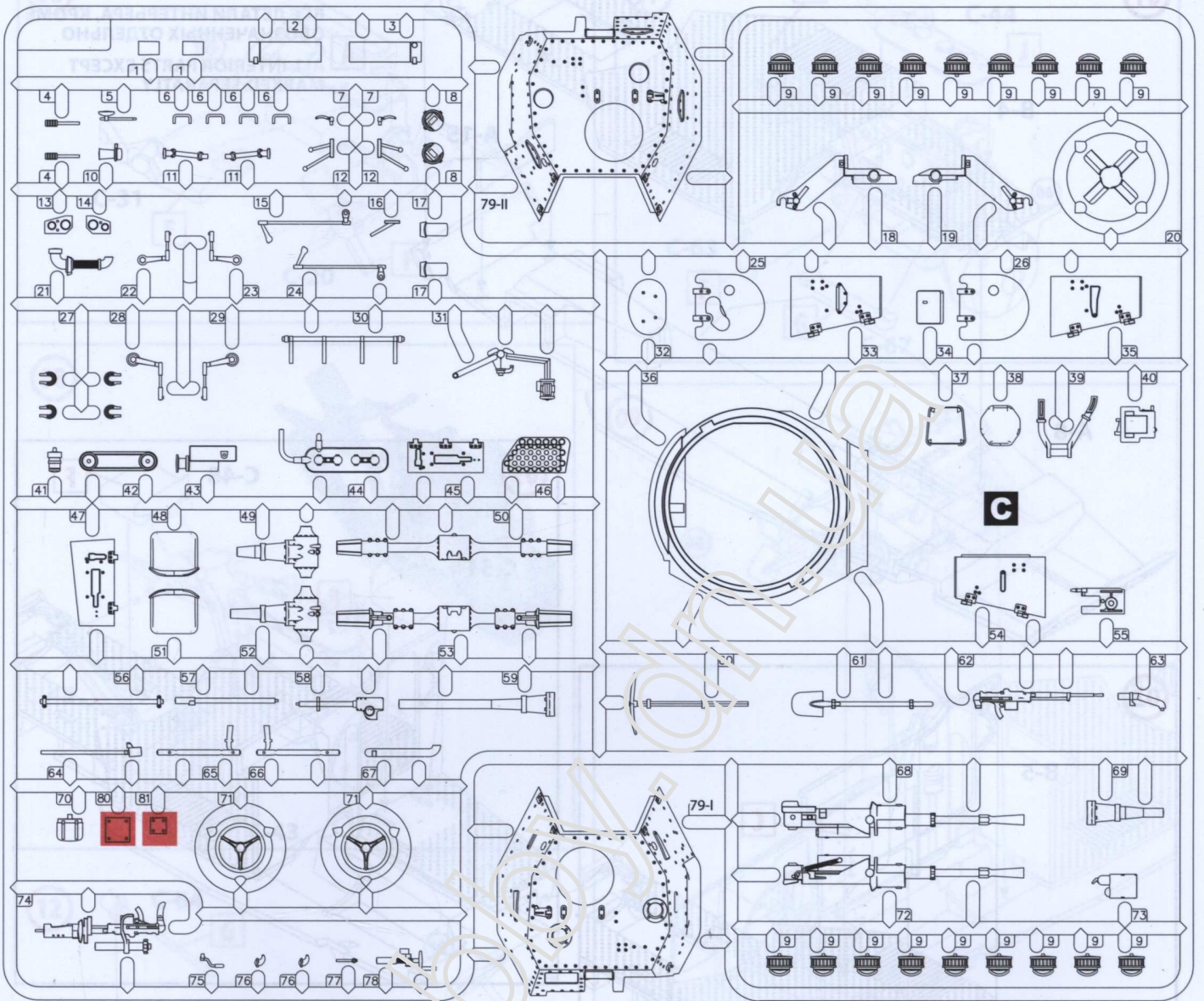

**ВСЕ ДЕТАЛИ ИНТЕРЬЕРА, КРОМЕ
ОБОЗНАЧЕННЫХ ОТДЕЛЬНО**
A ALL INTERIOR PARTS EXCEPT
MARKED SEPARATLY

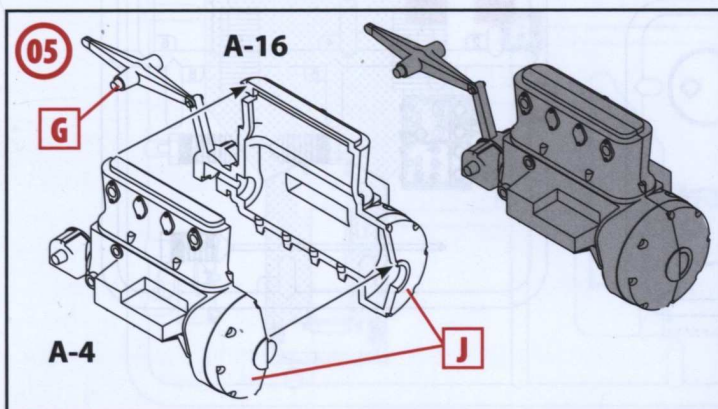
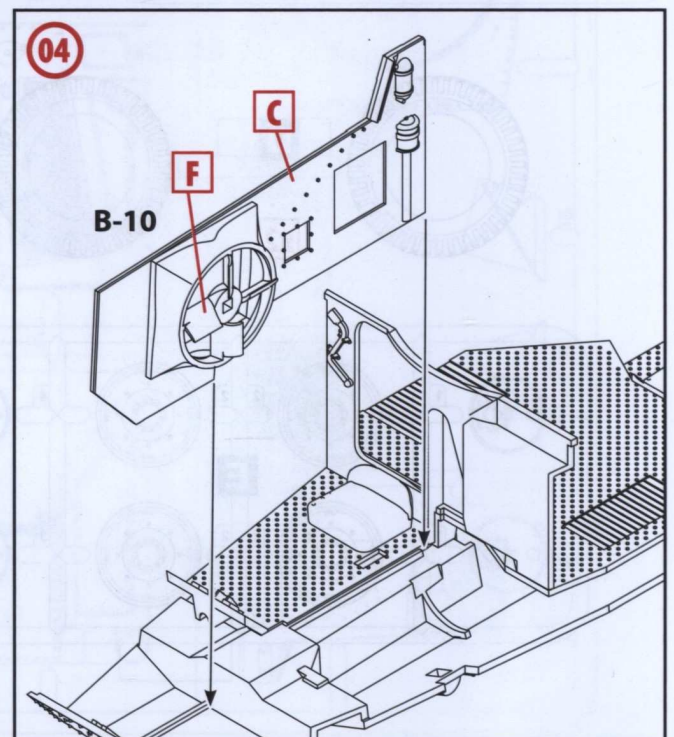
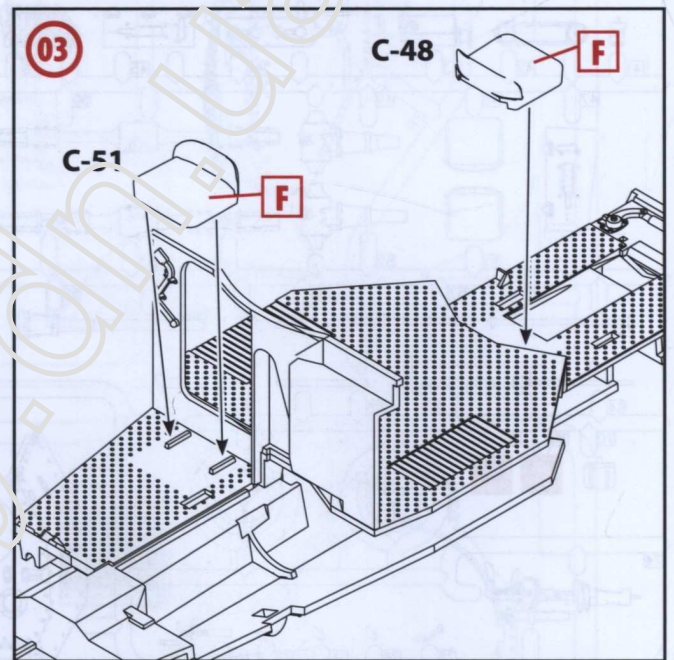
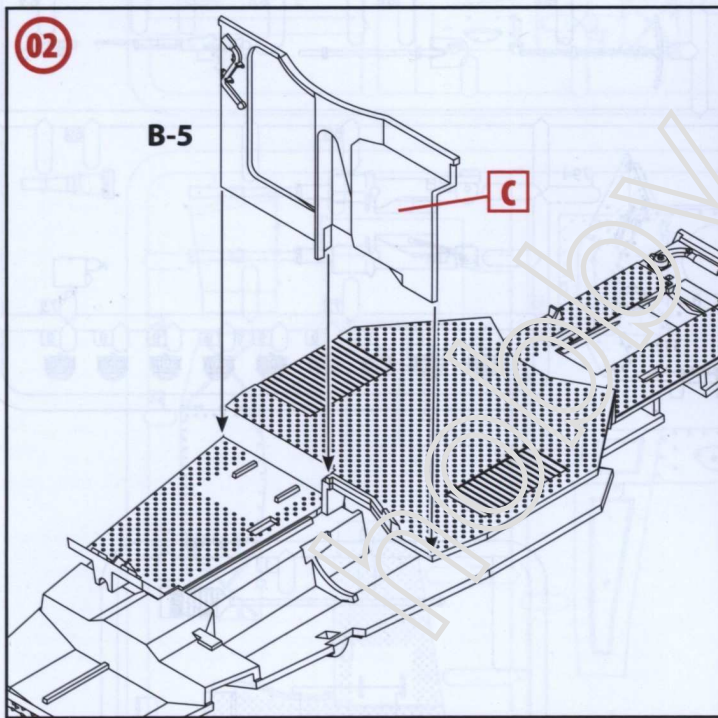
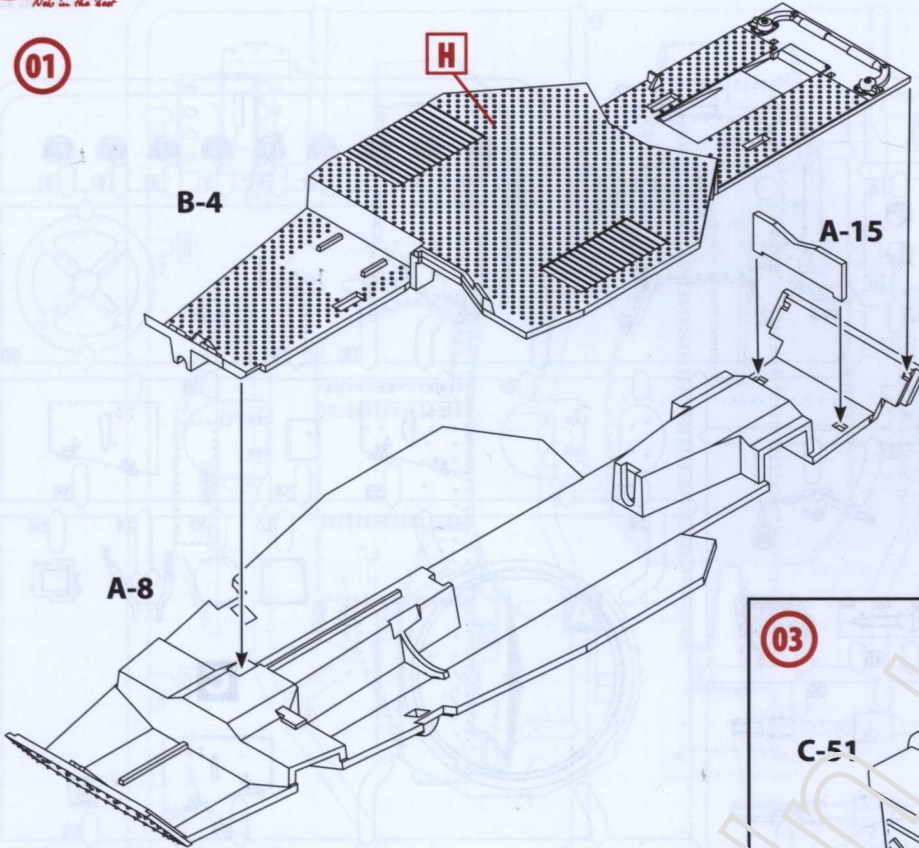

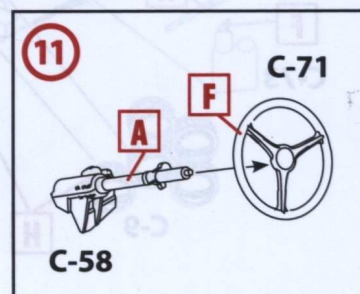
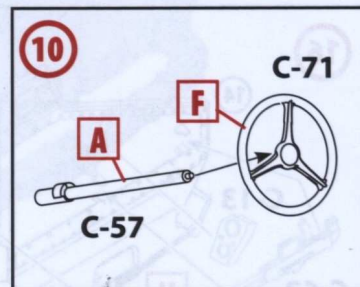
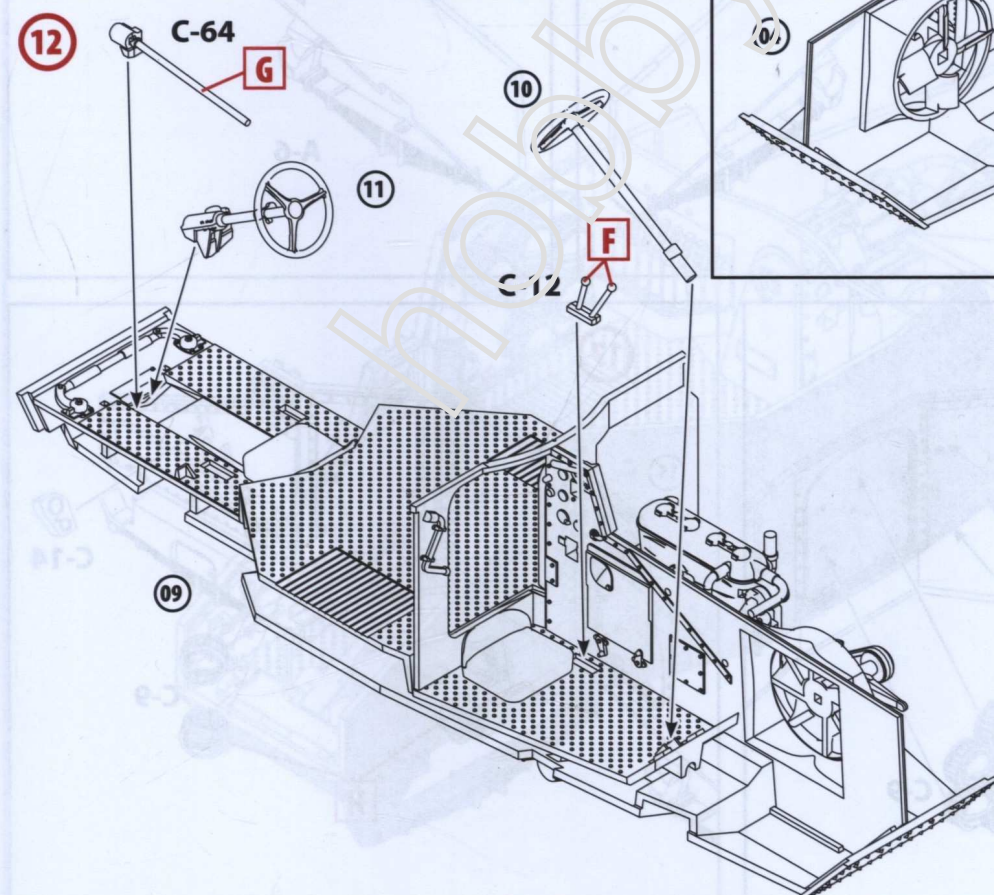
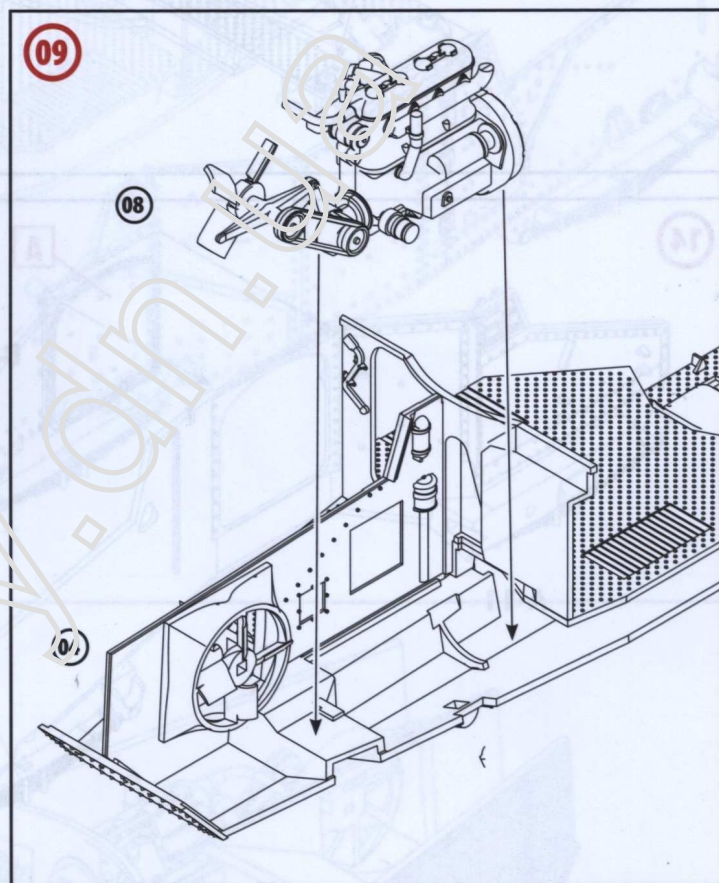
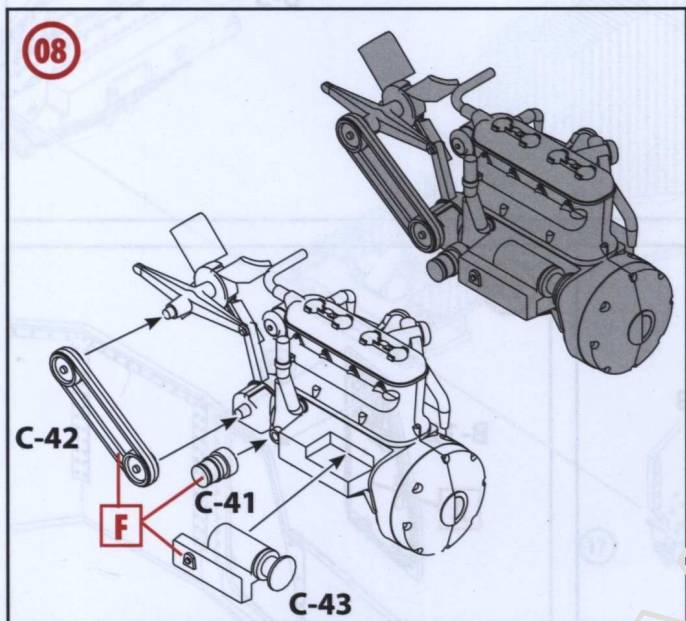
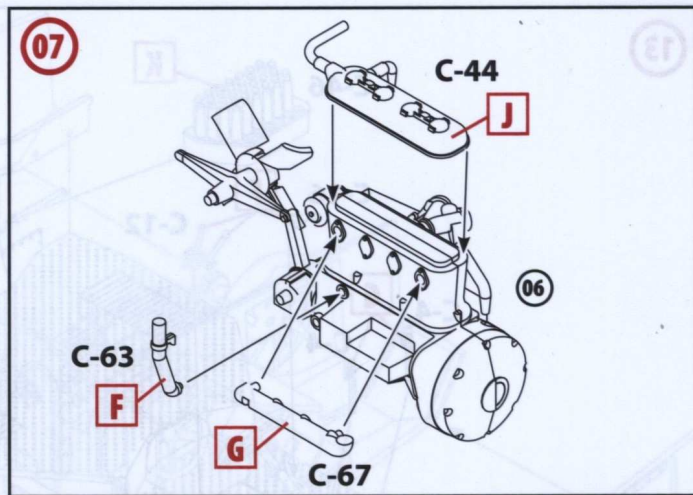
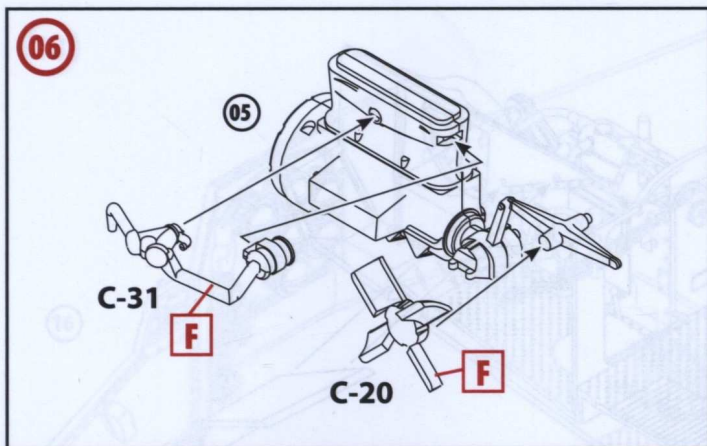

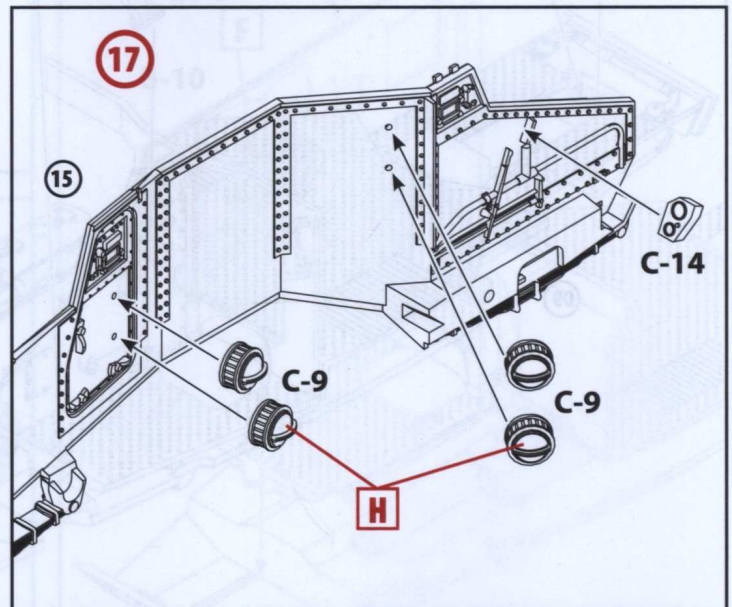
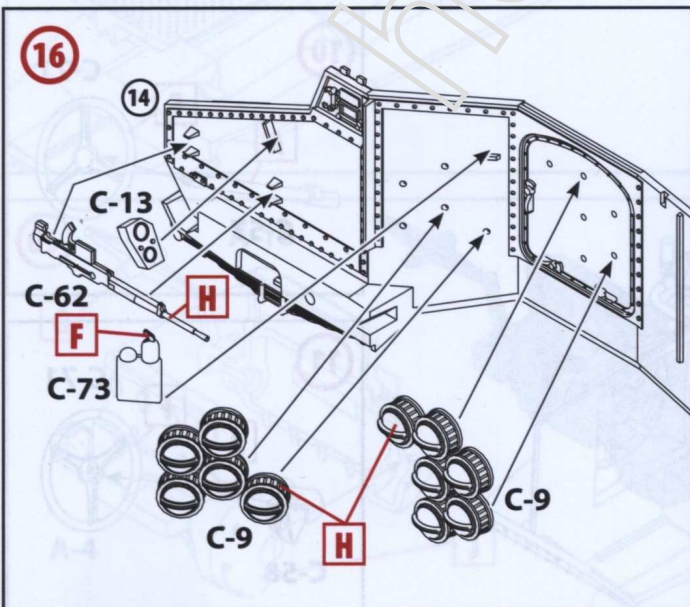
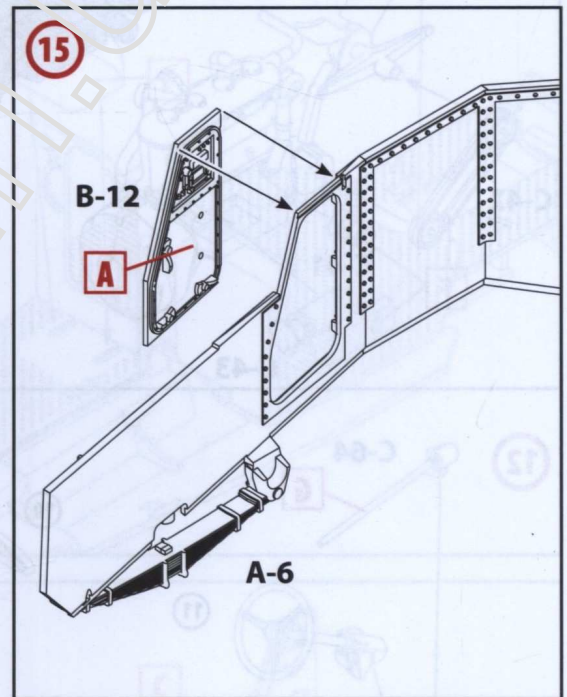
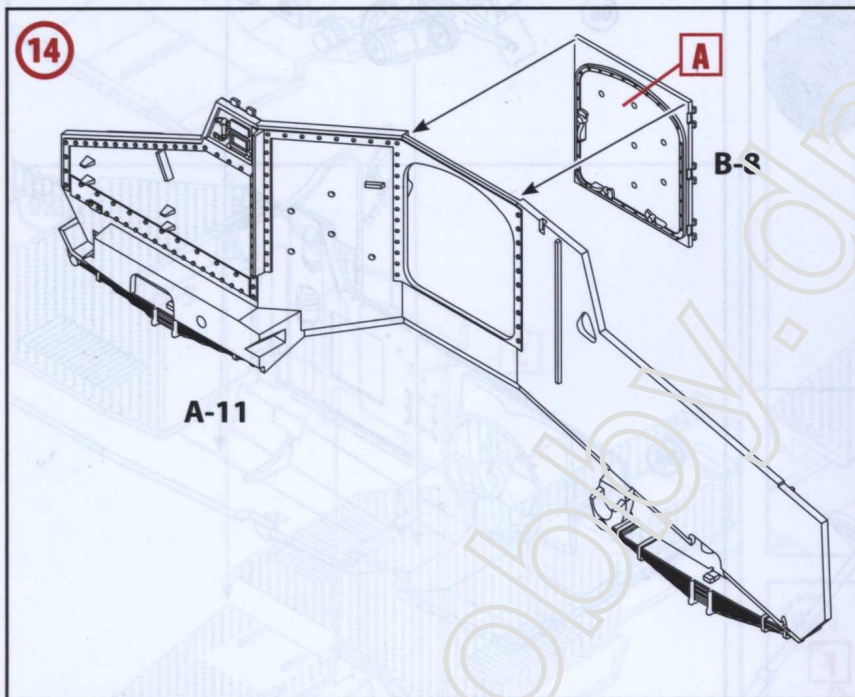
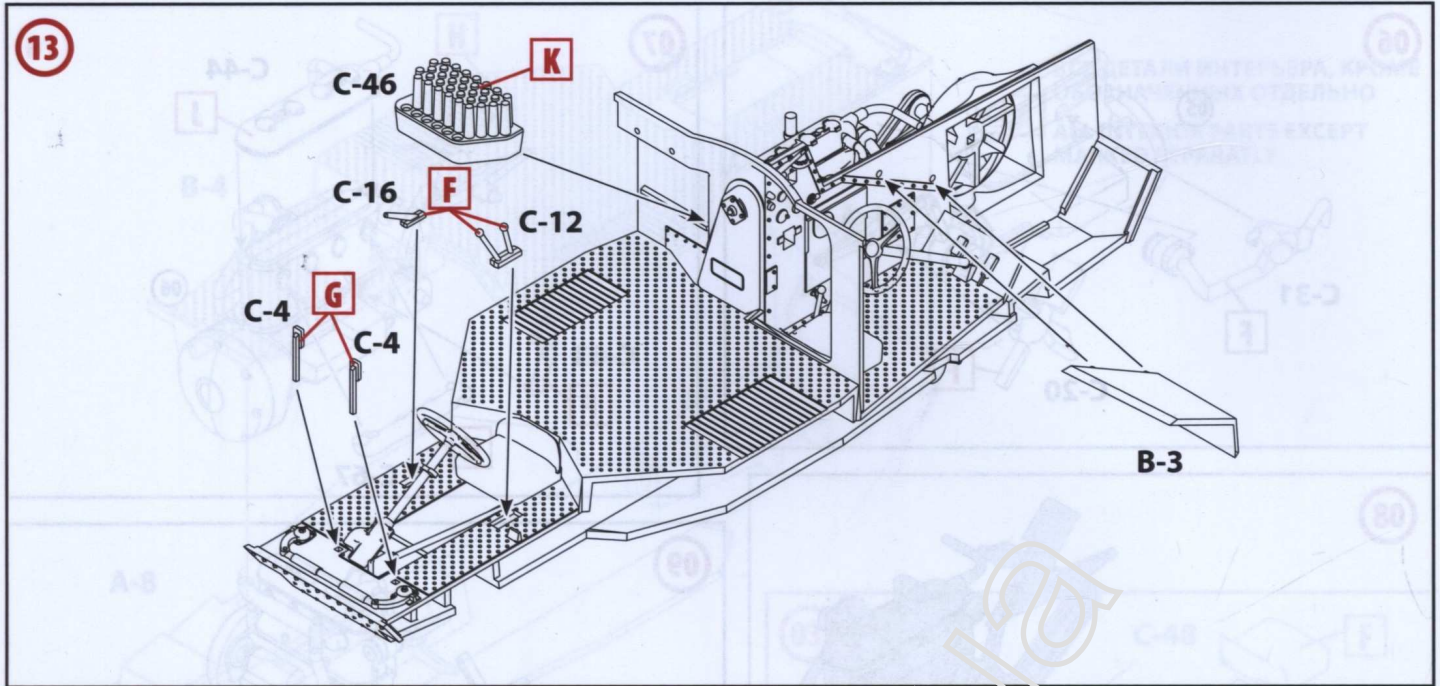

18

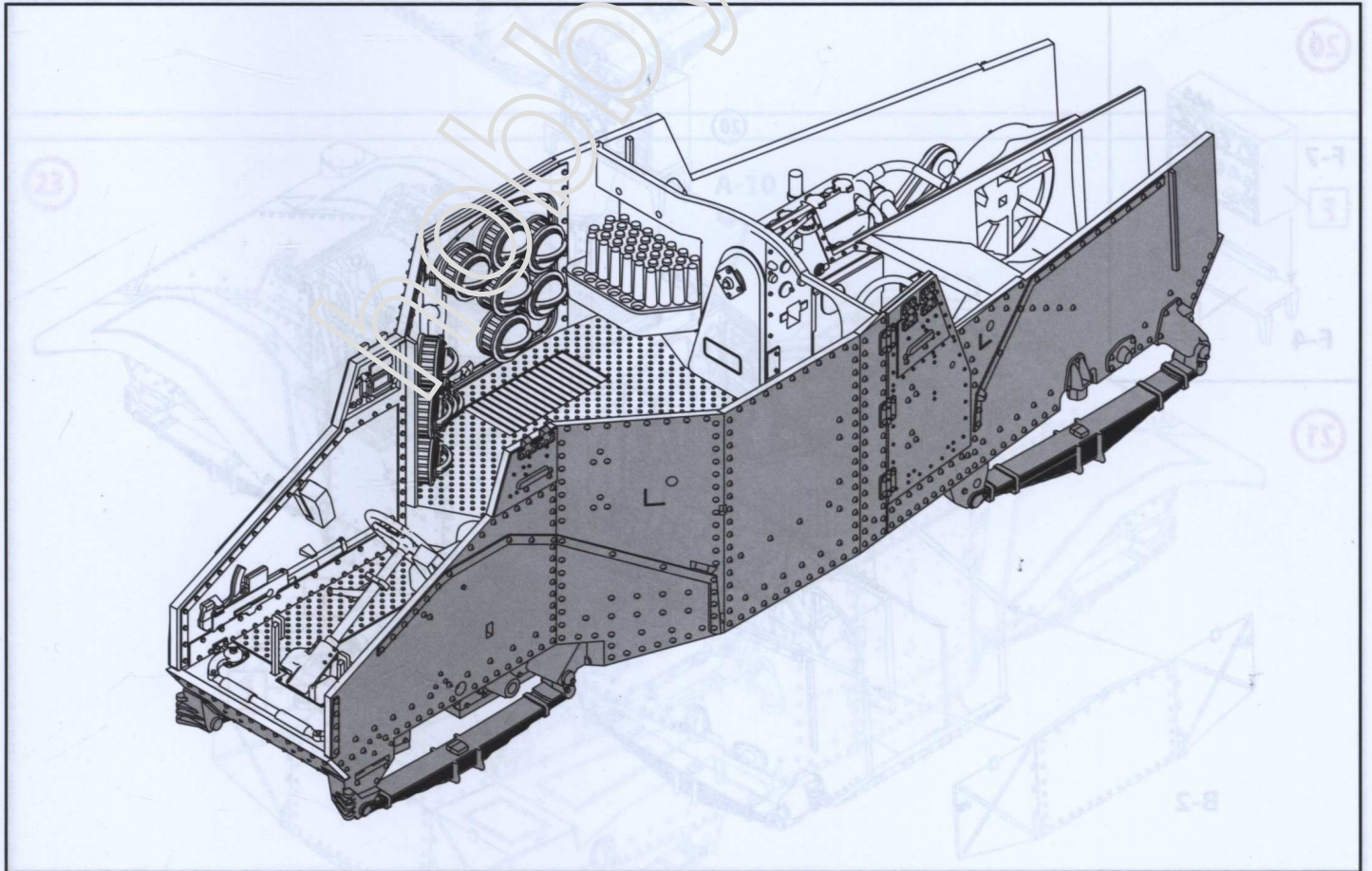
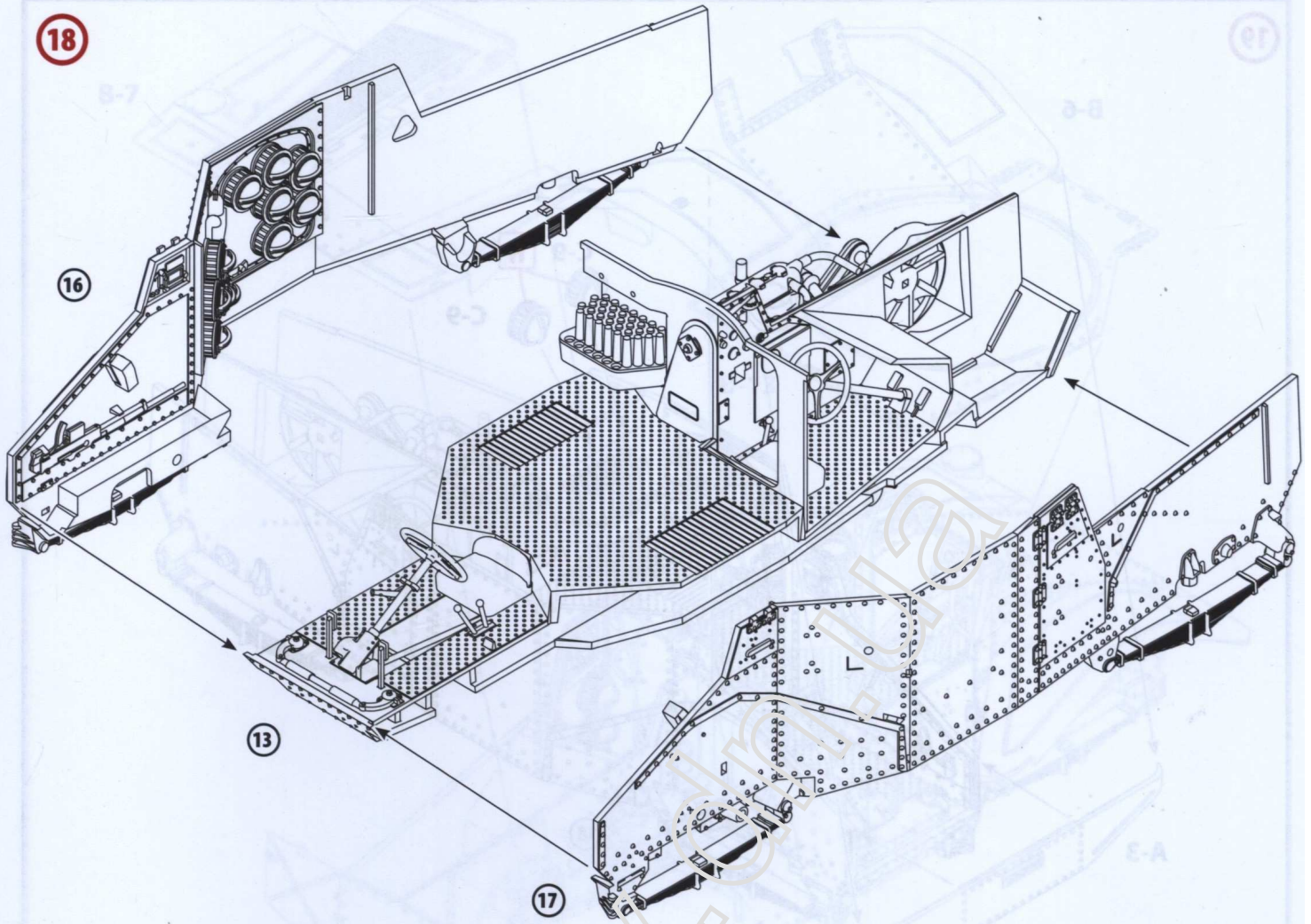

19

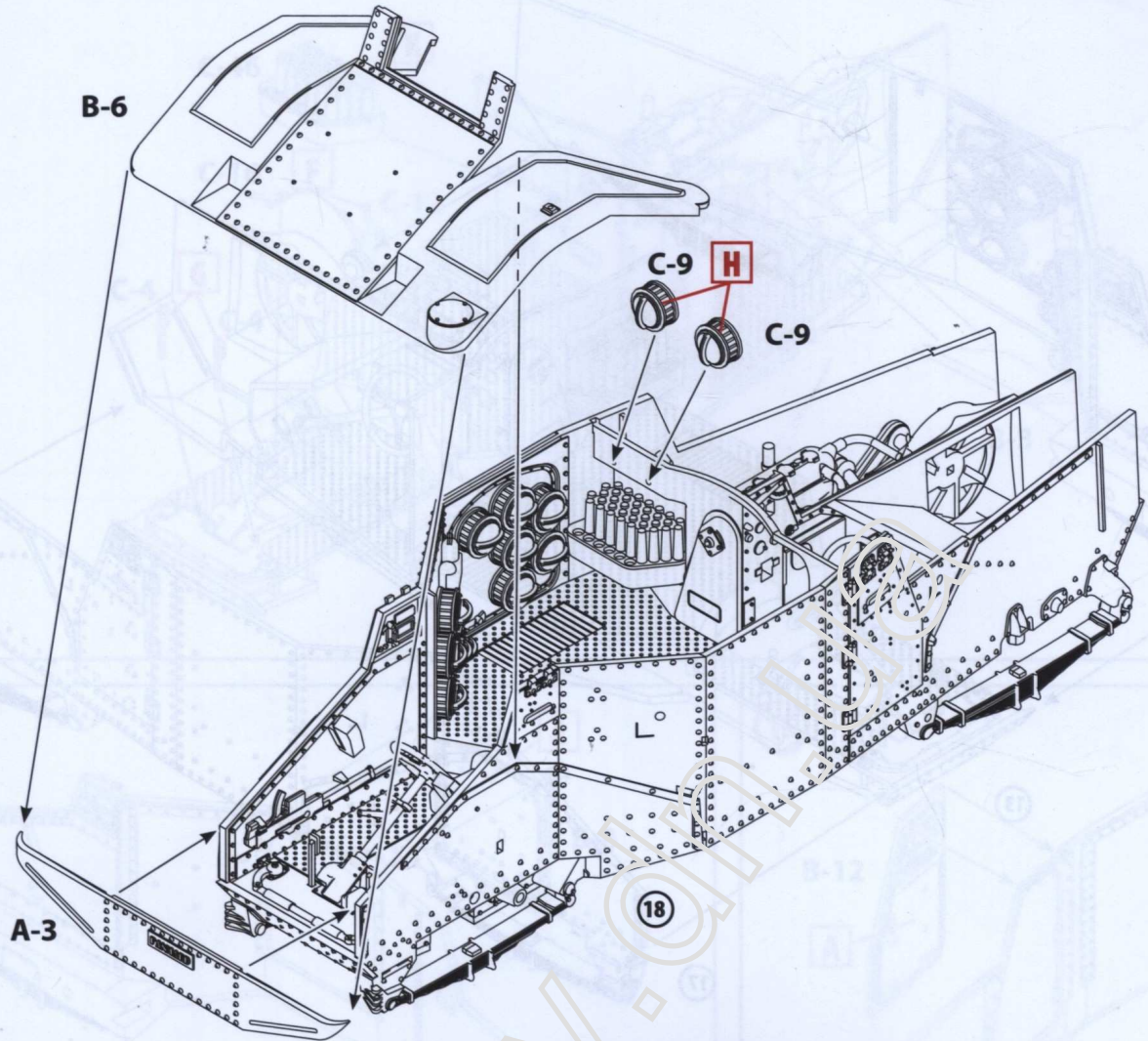

20

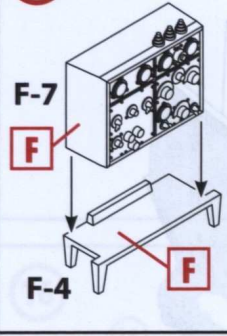

20

21

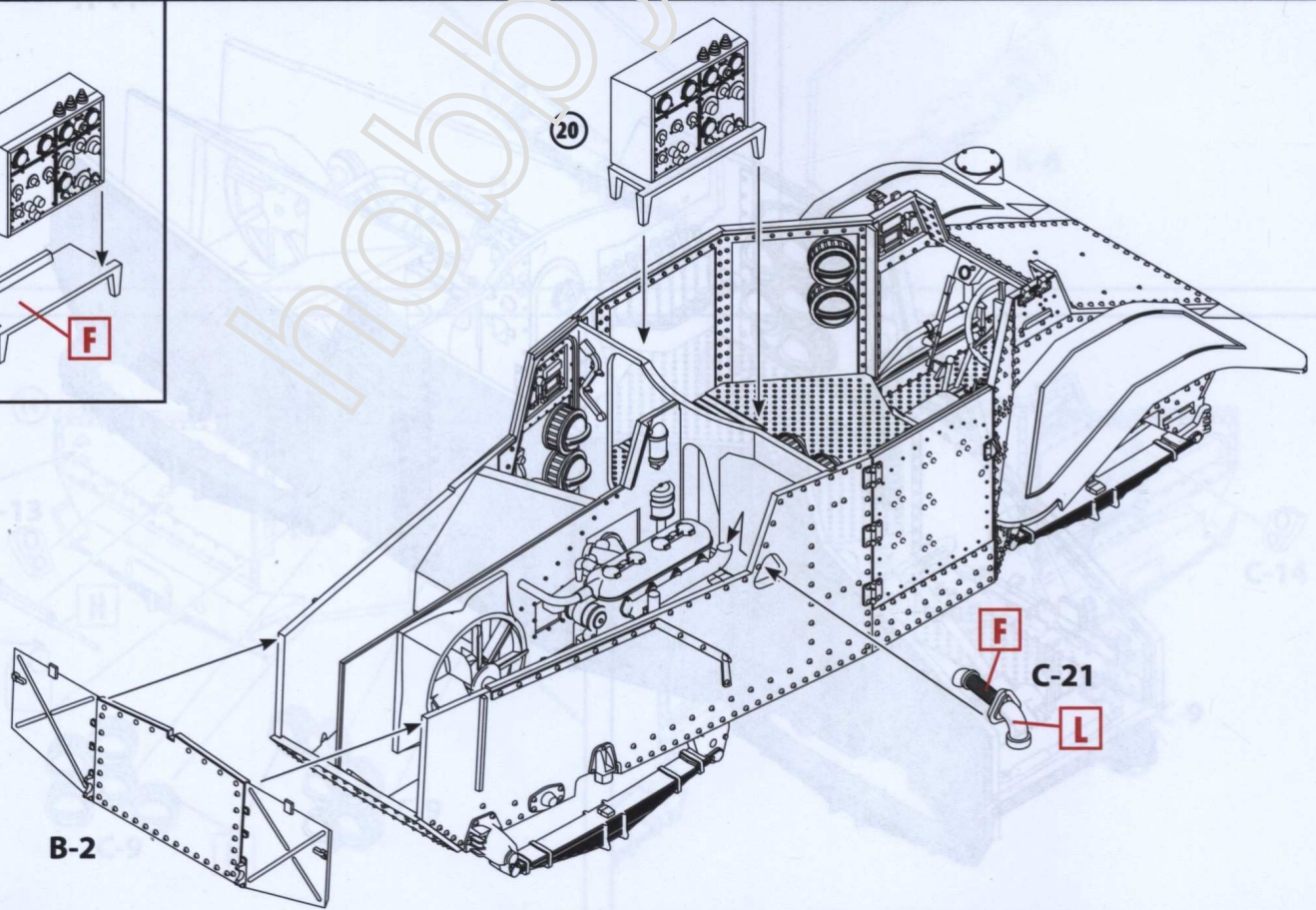

22

B-7

B-13

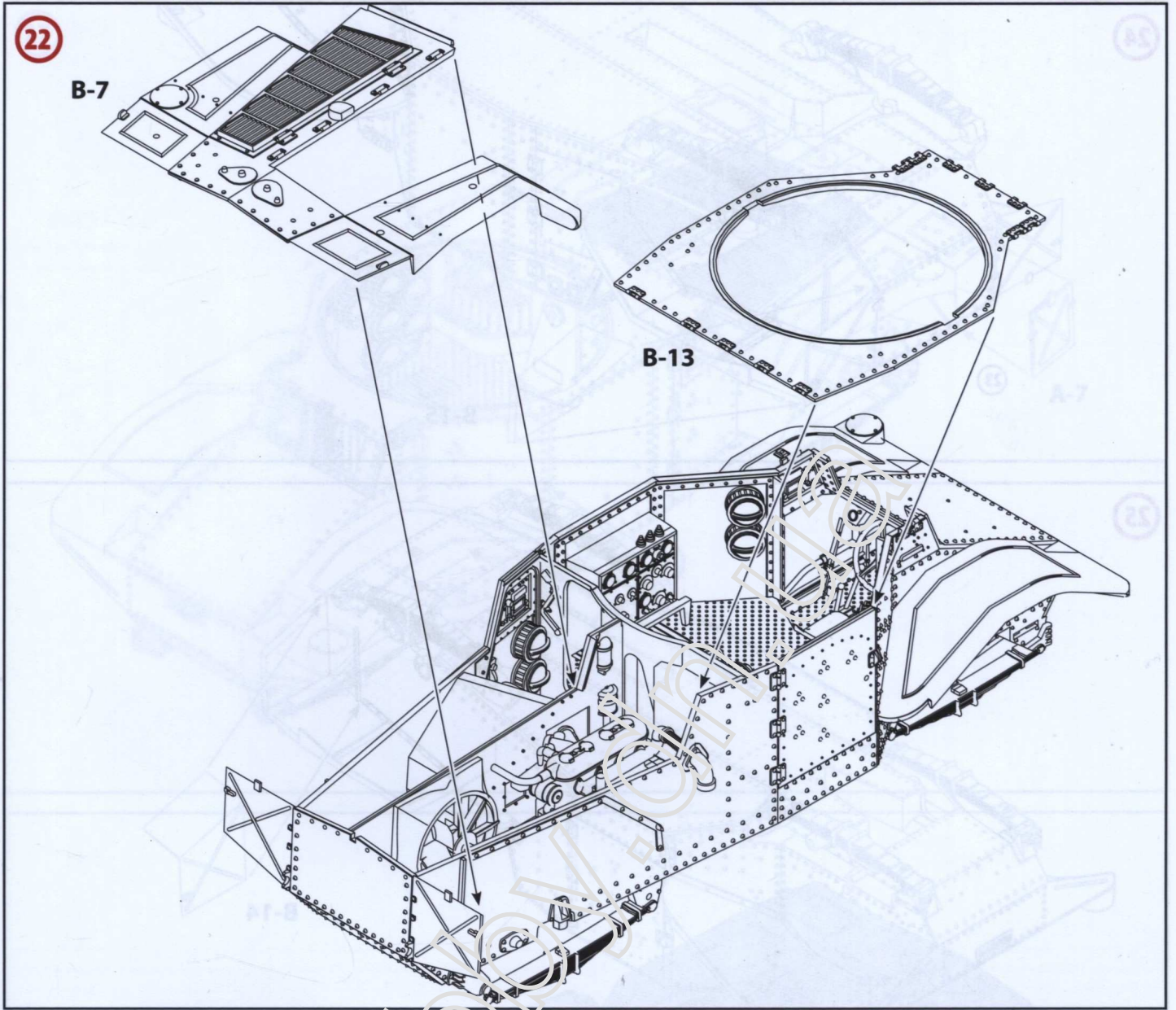

23

A-10

B-9

B-11

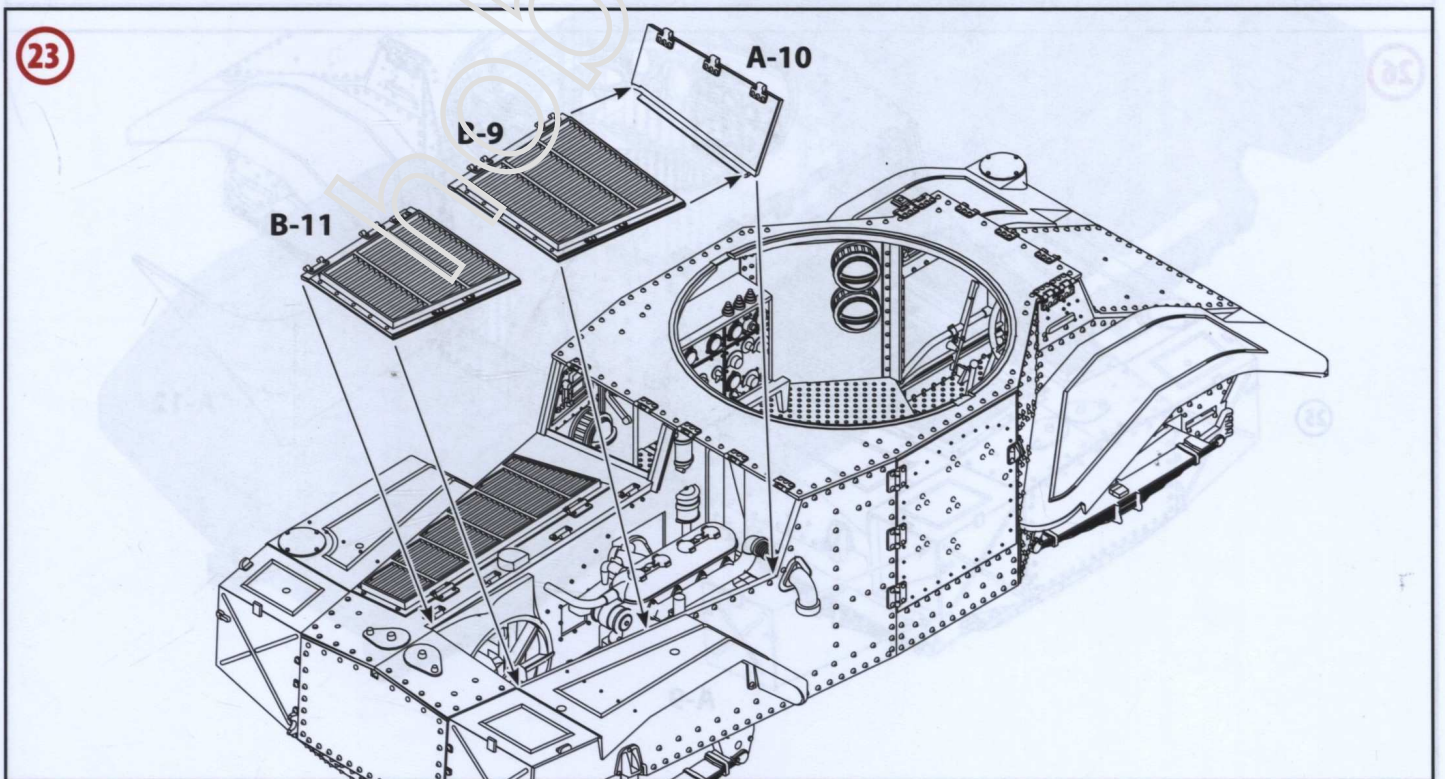

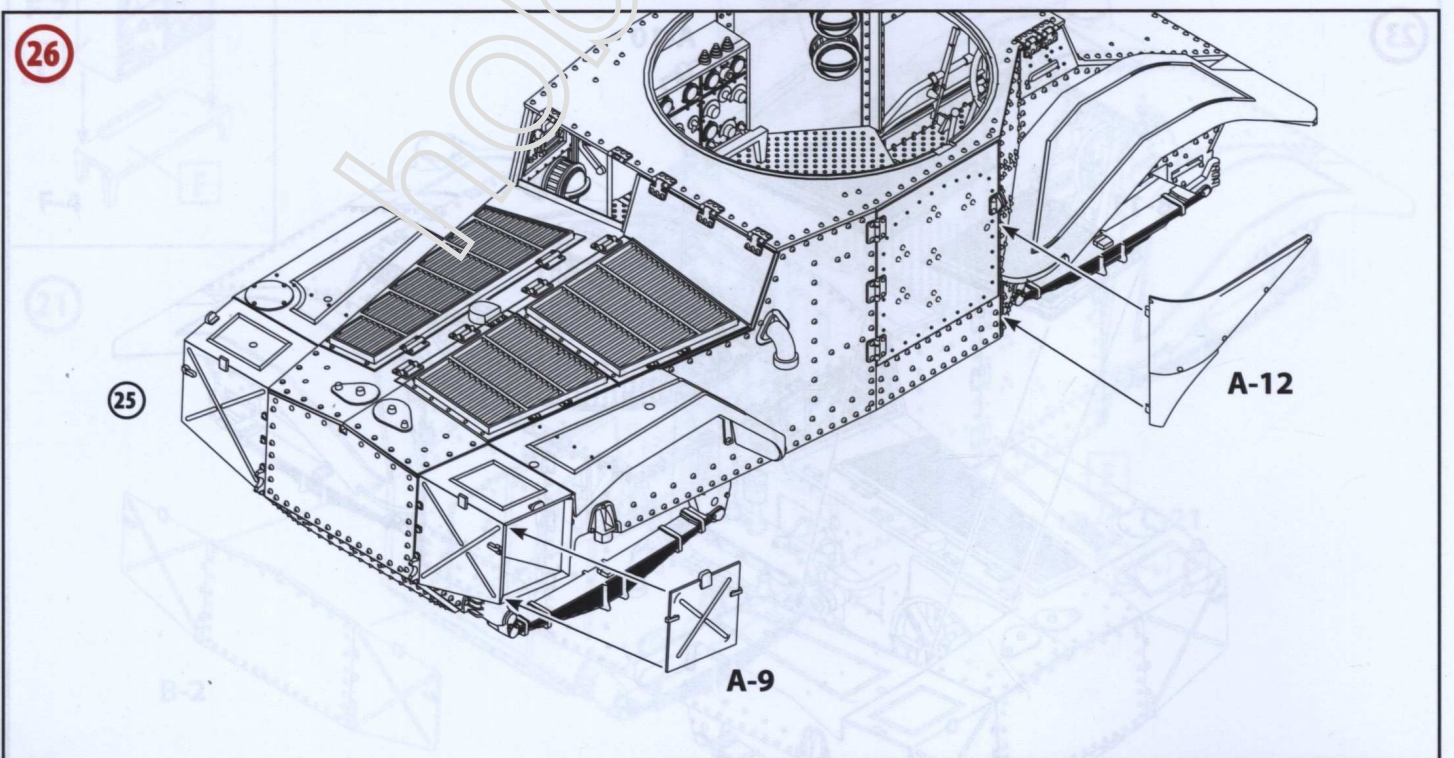
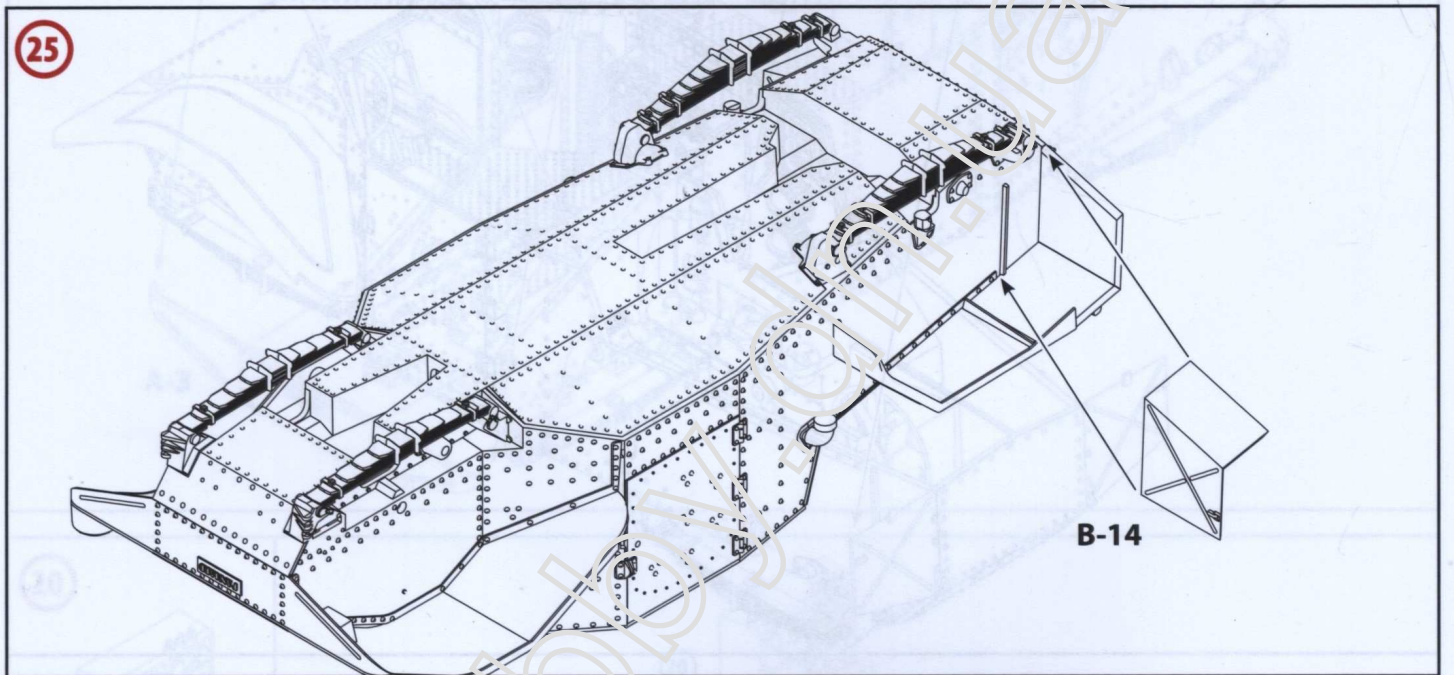
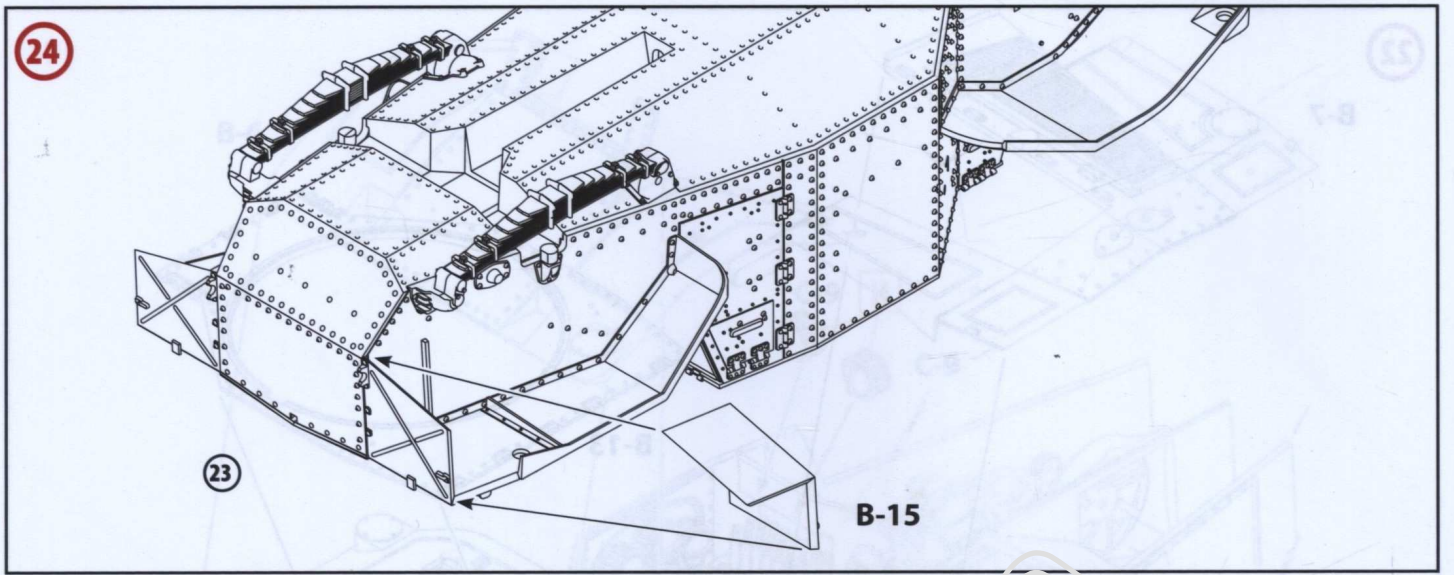

27

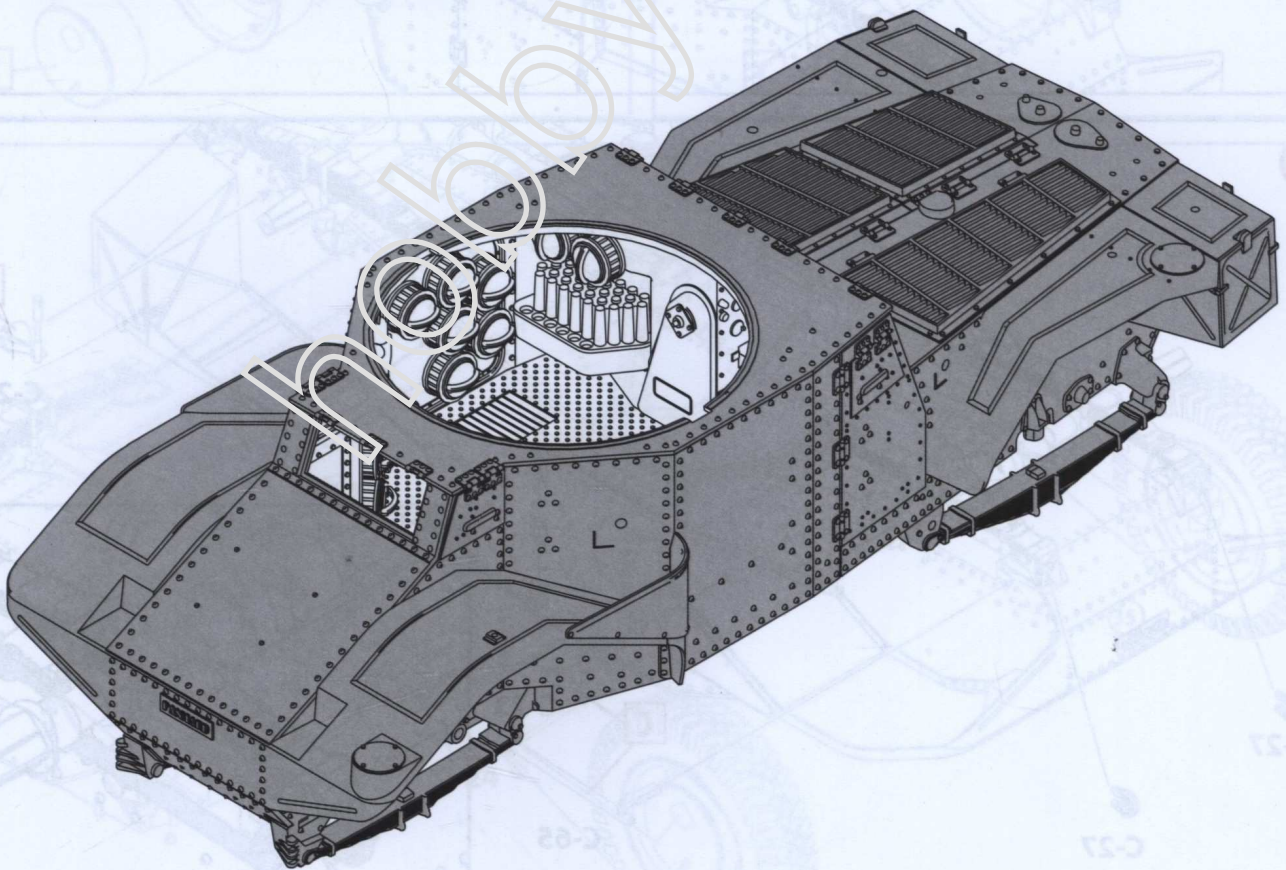
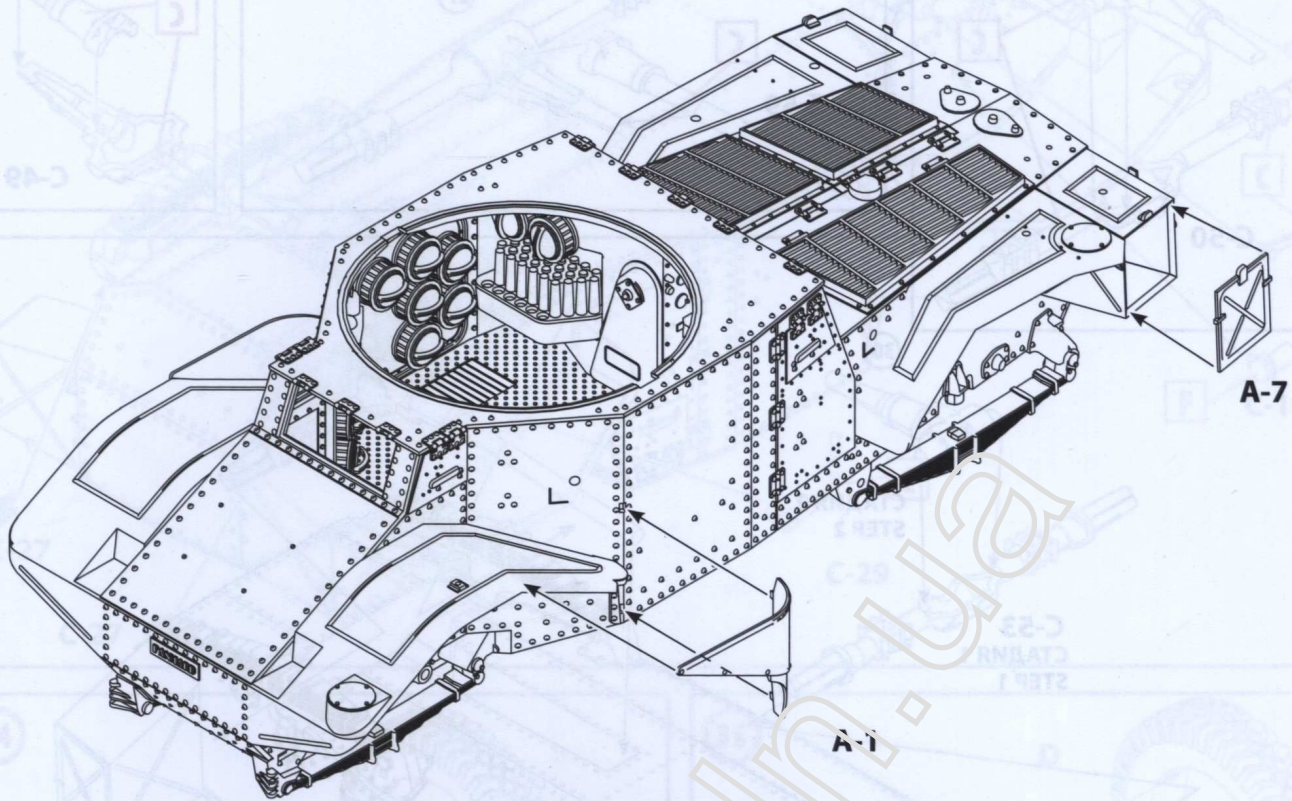

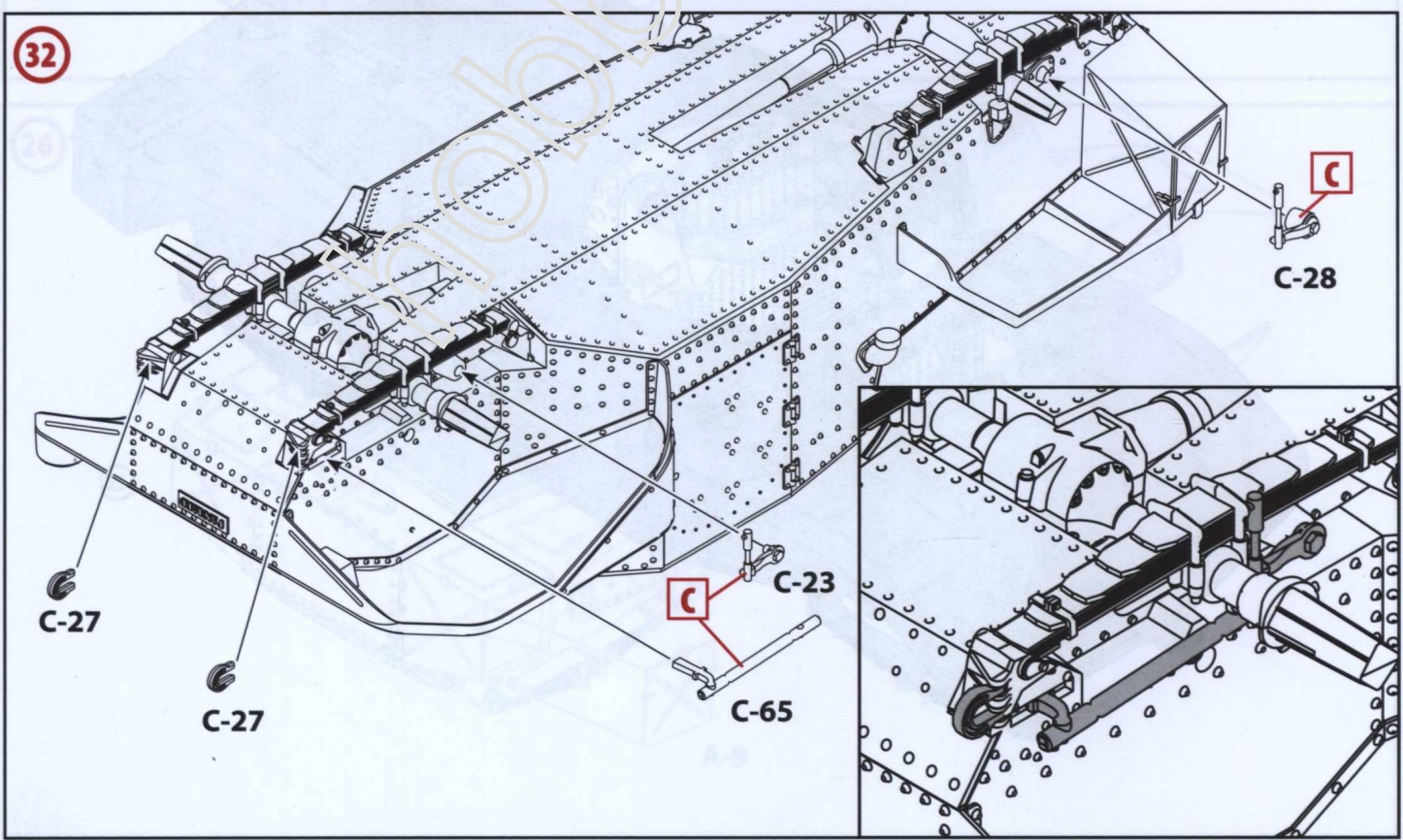
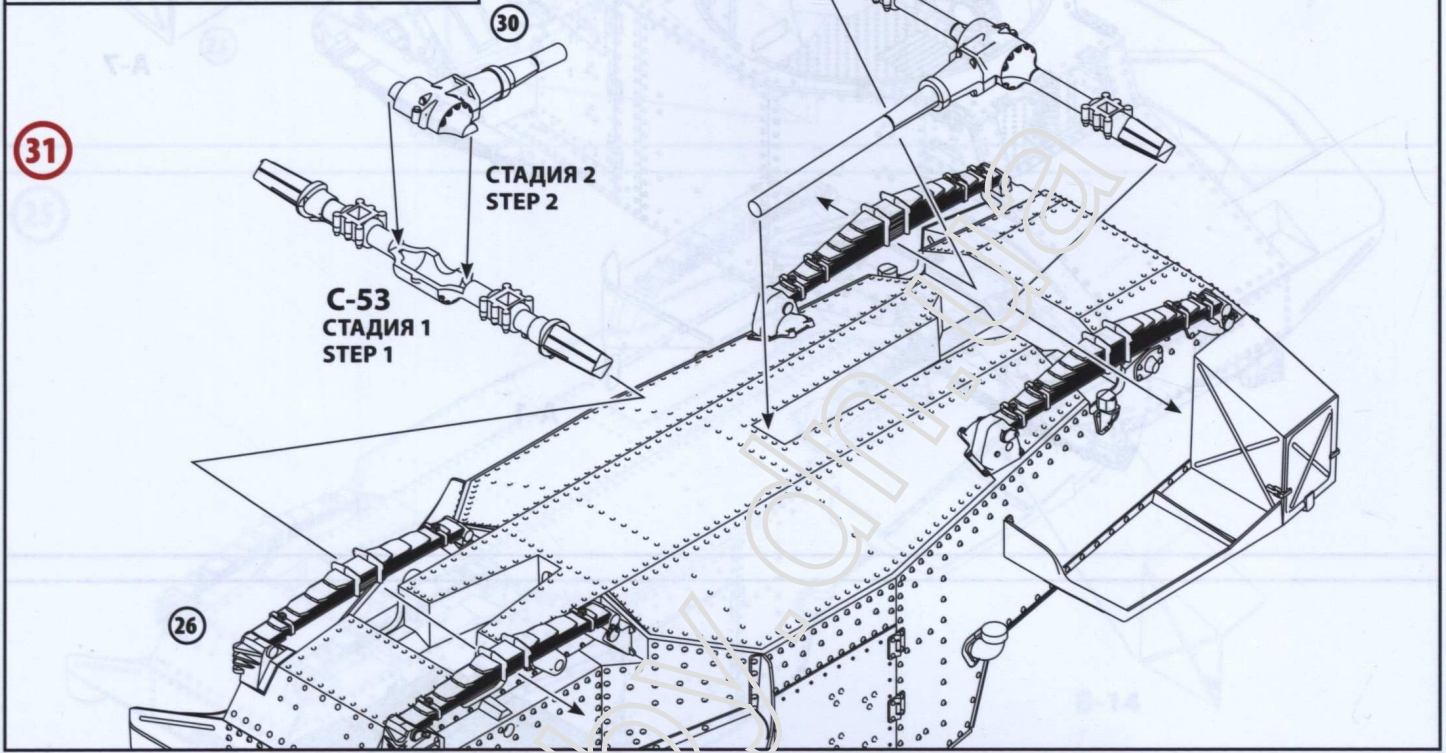
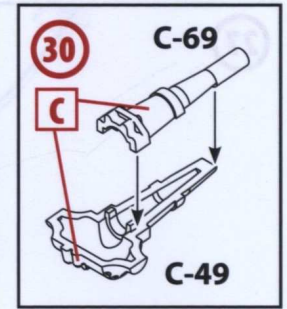
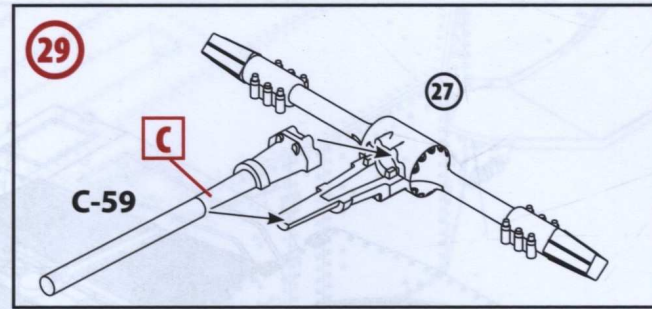
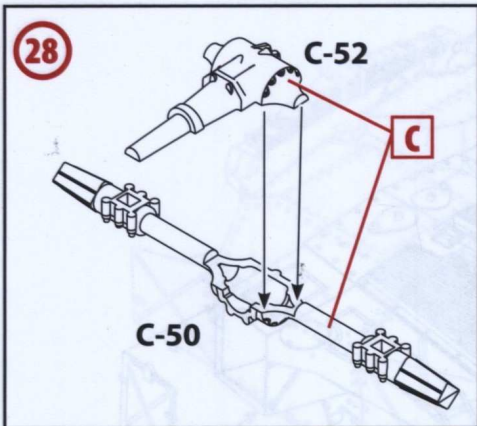

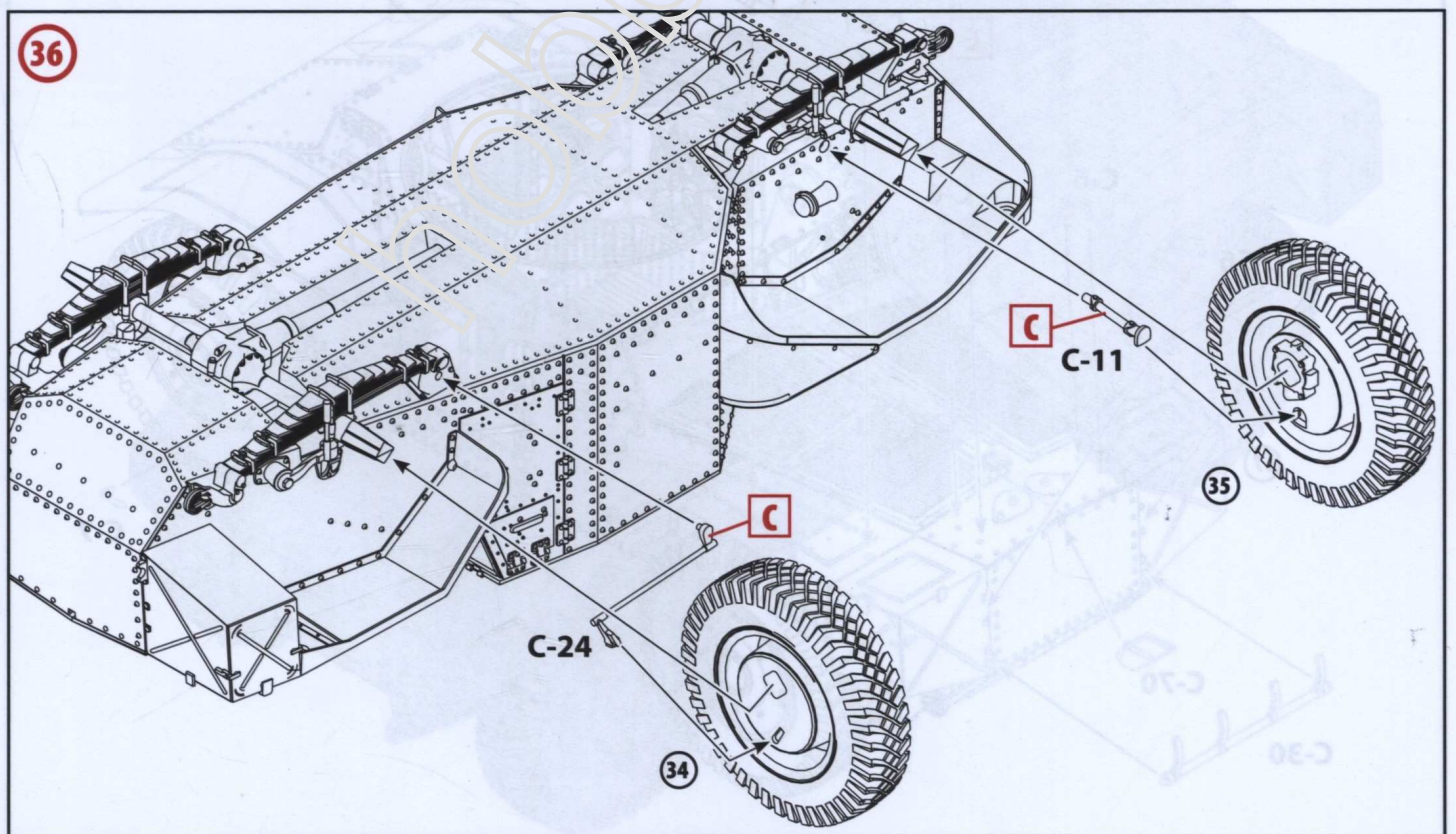
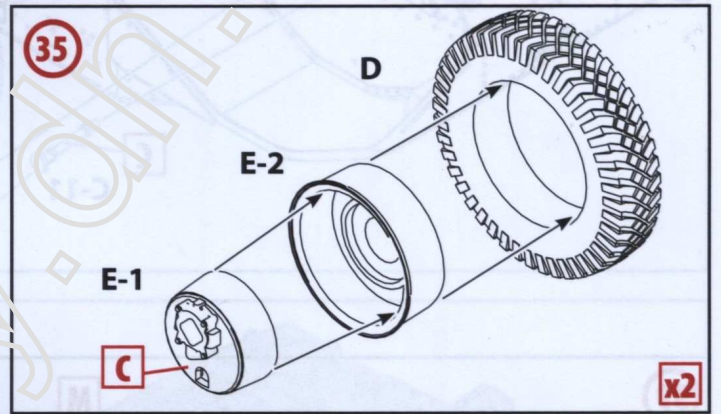
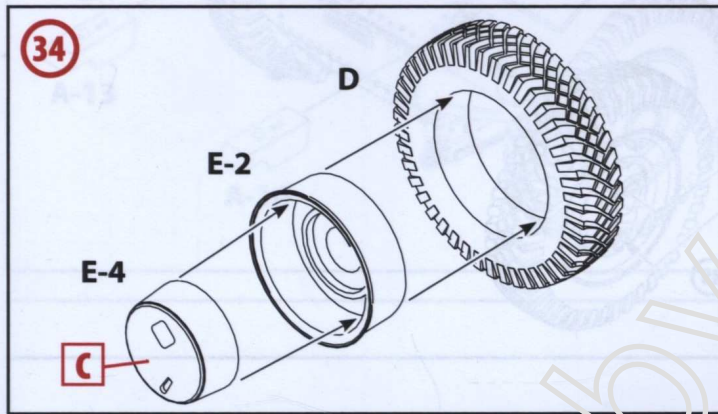
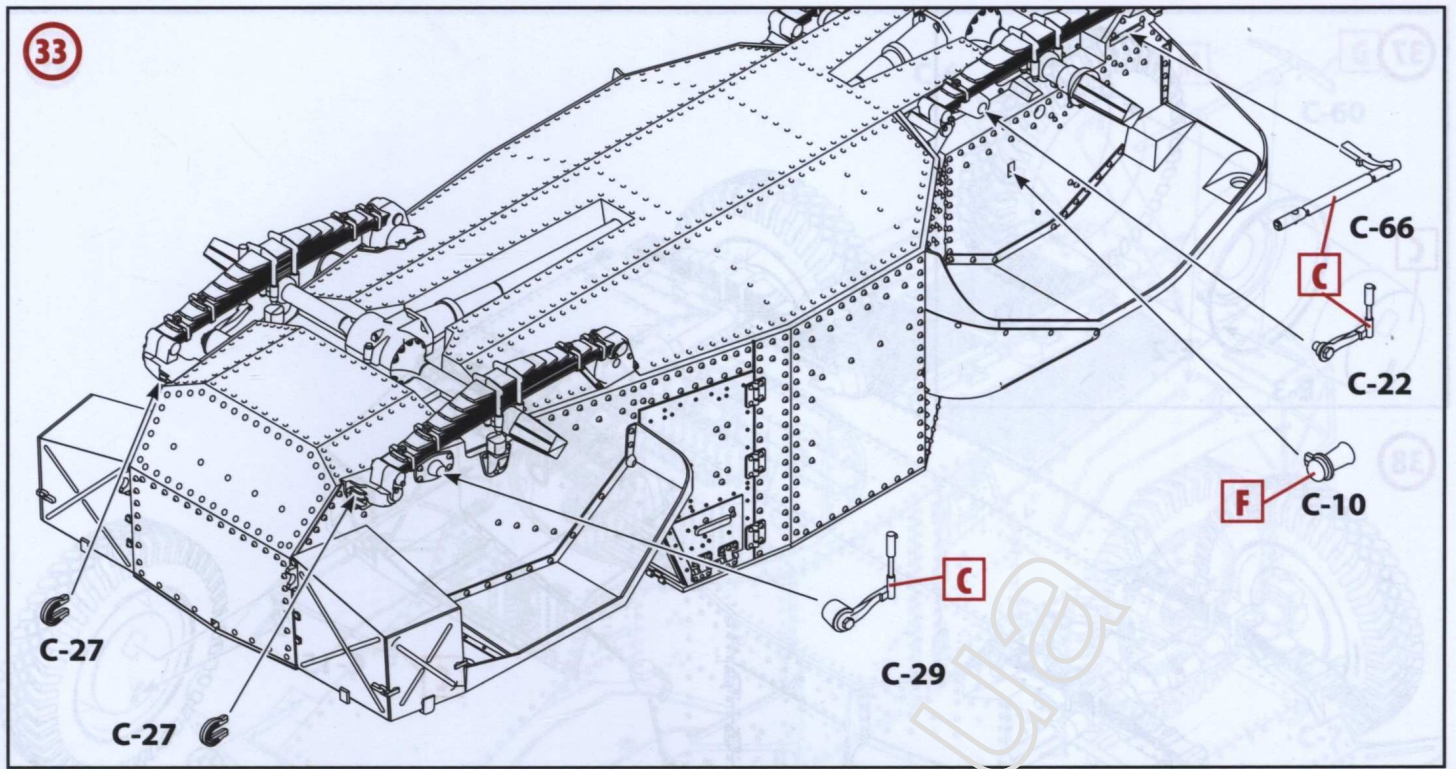

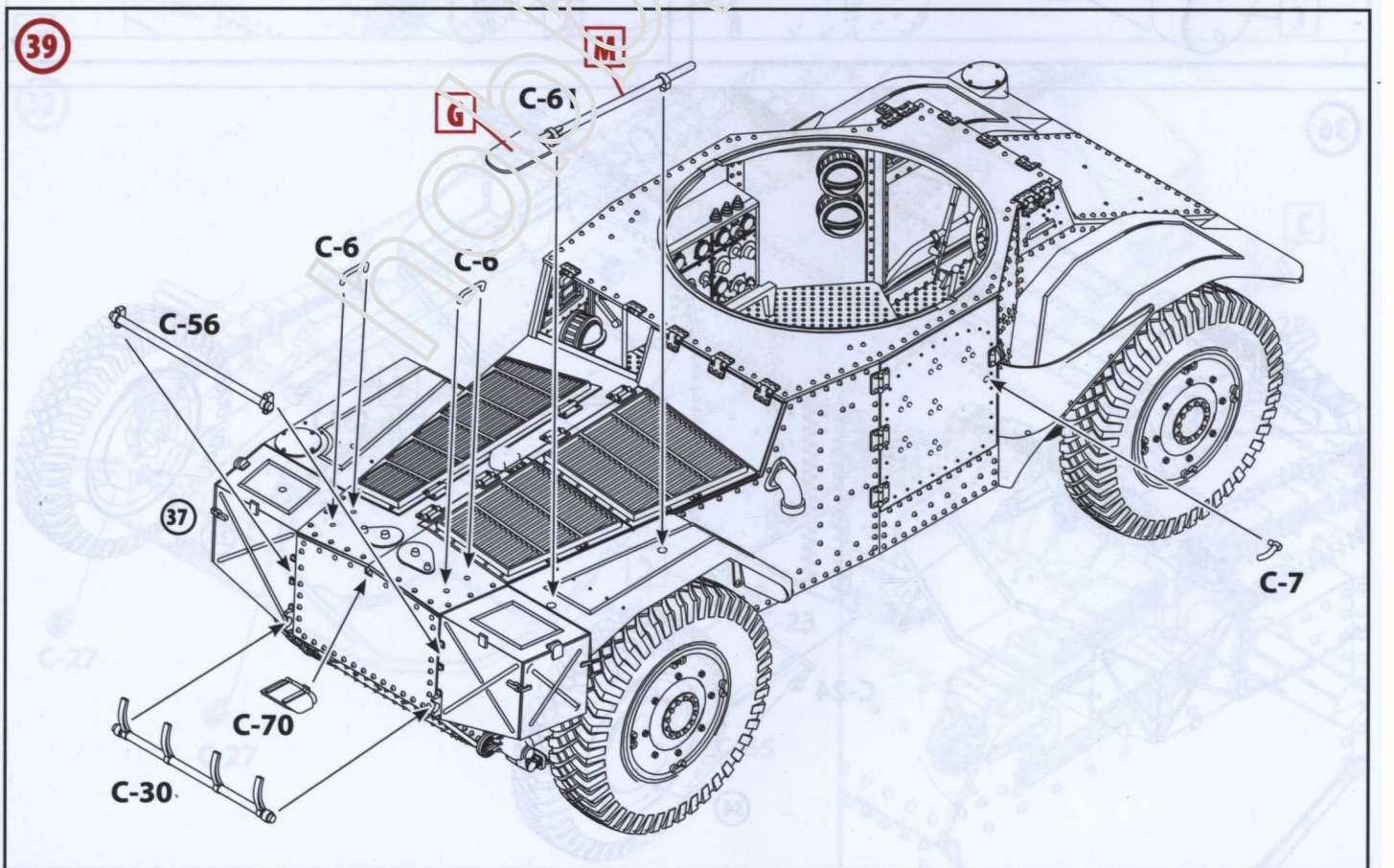
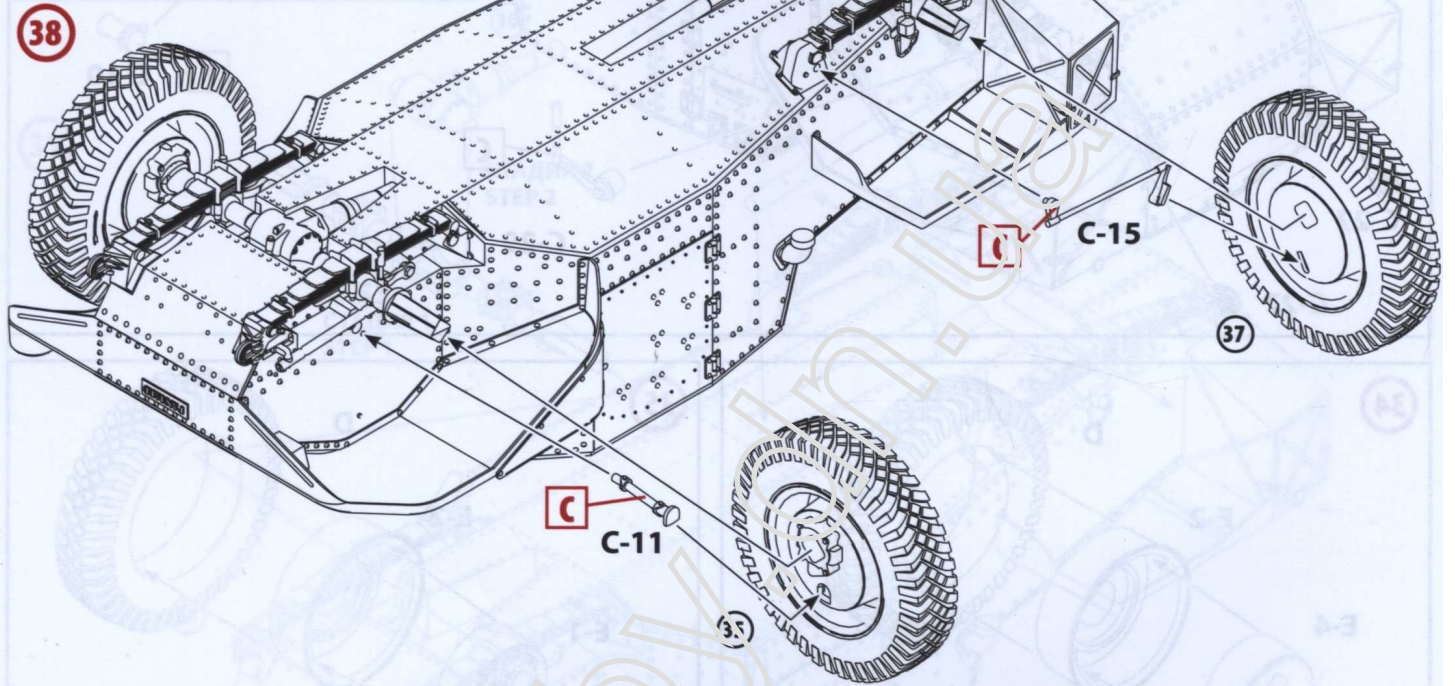
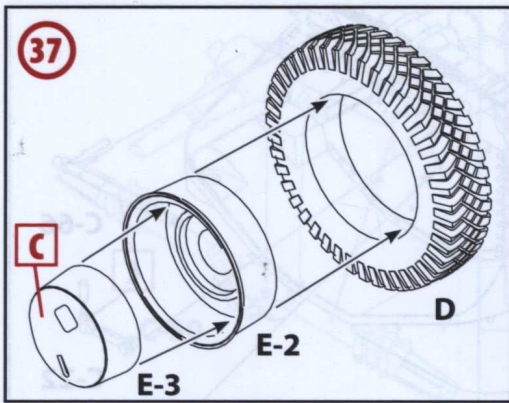

40

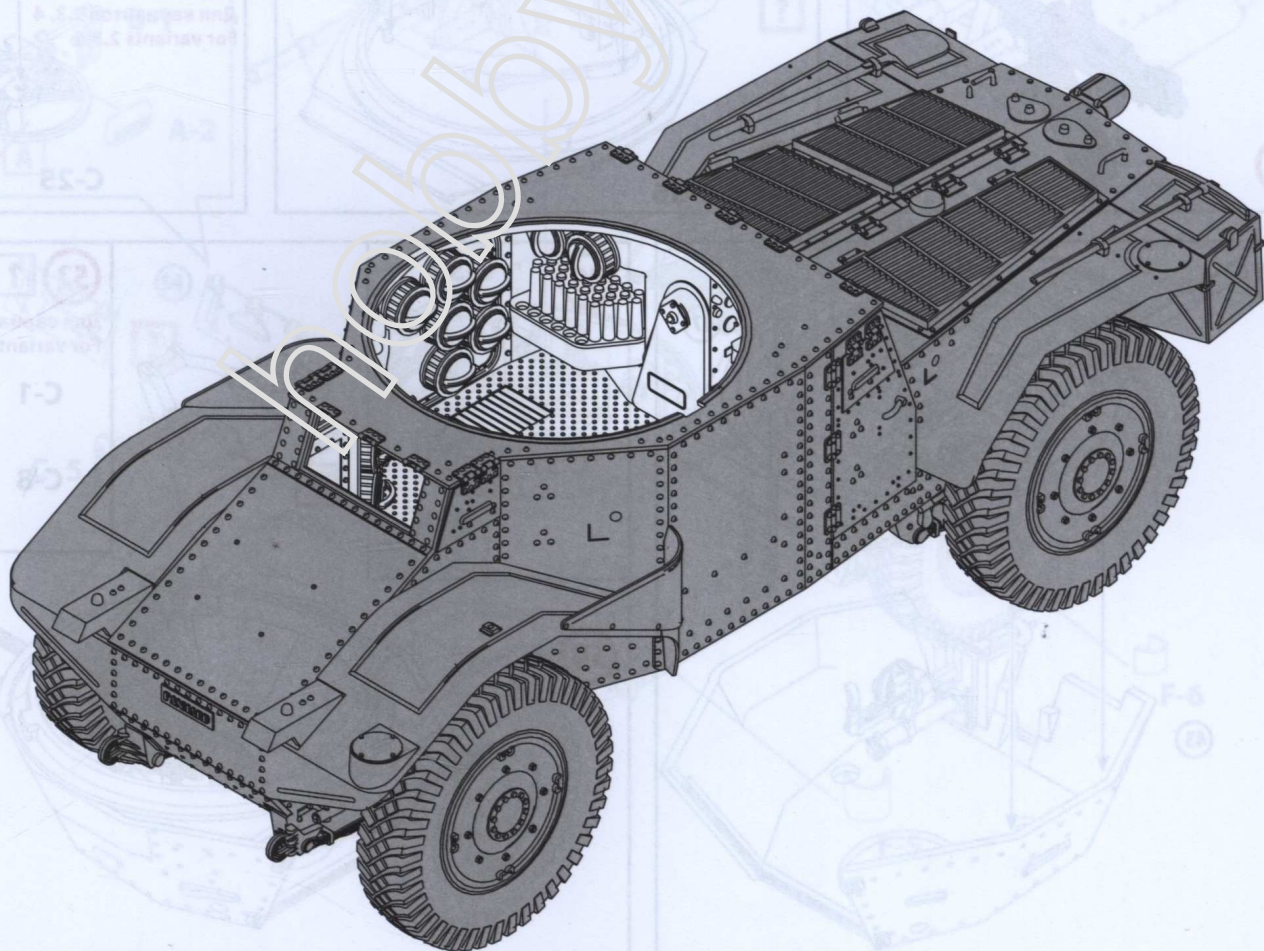
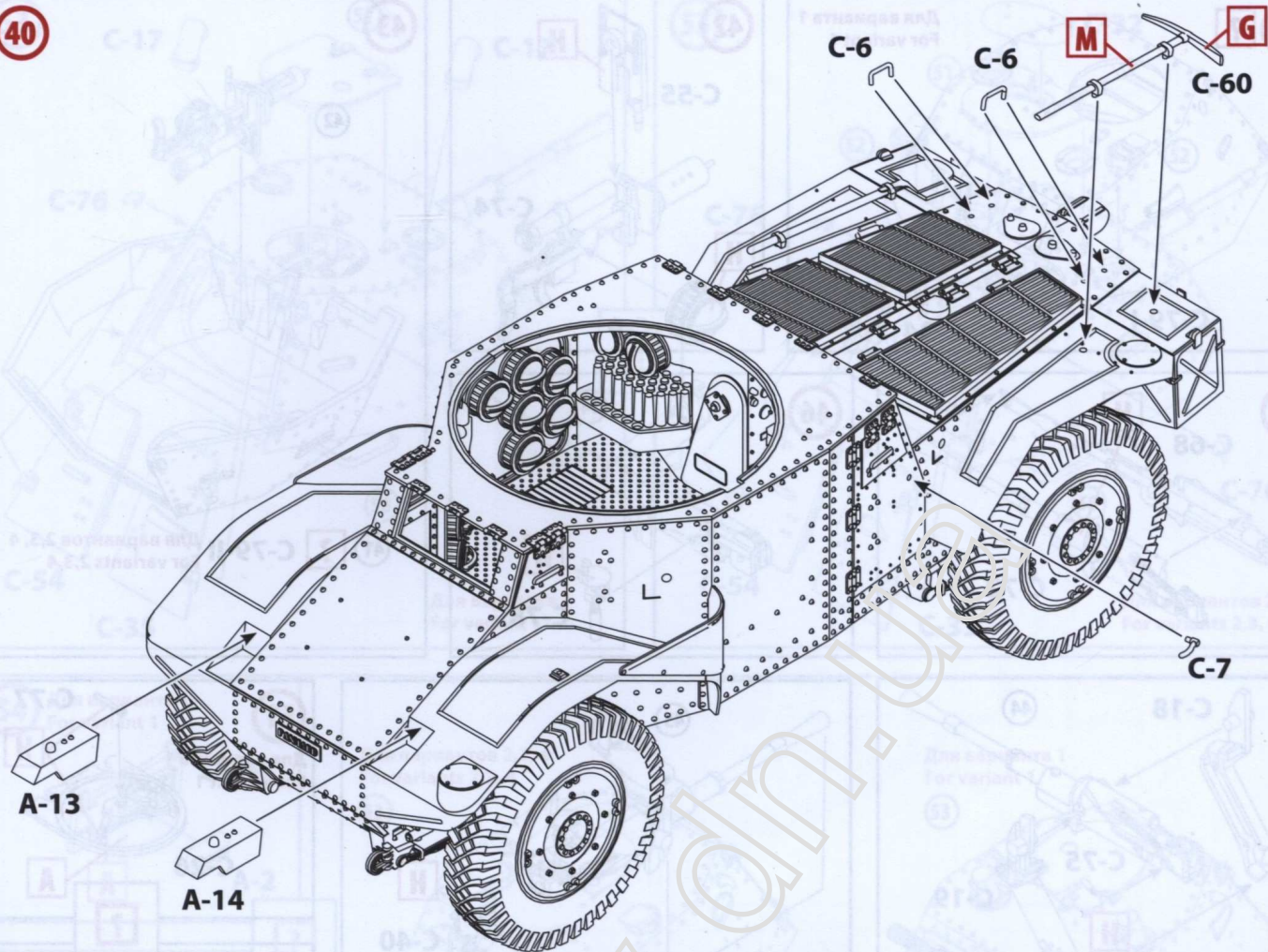

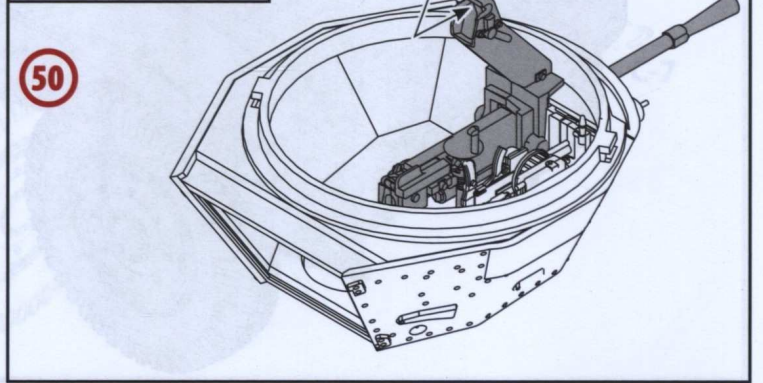
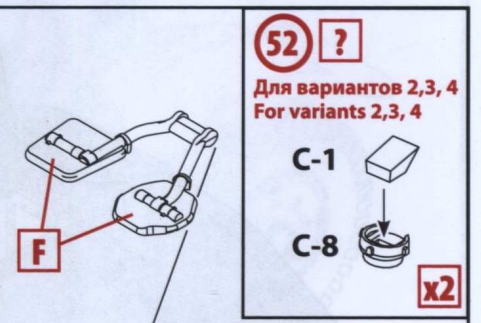
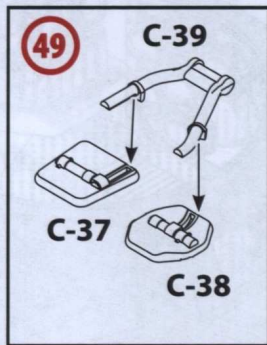
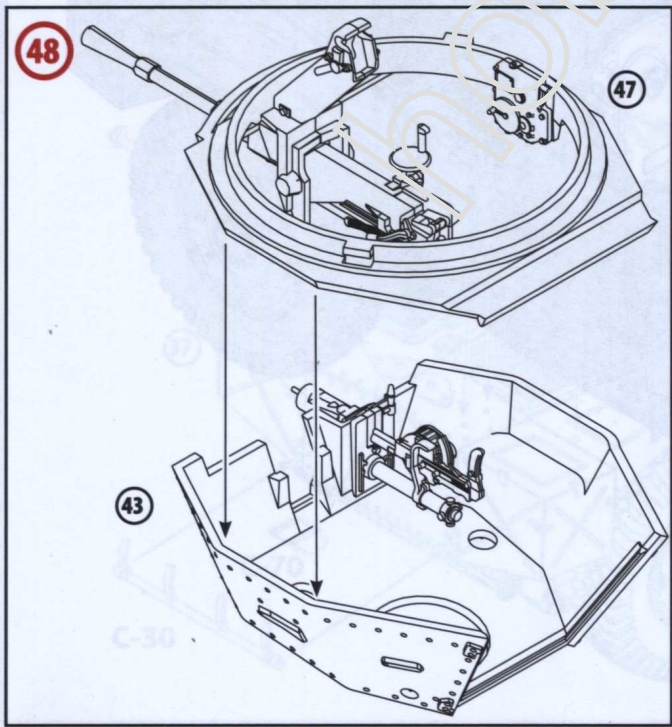
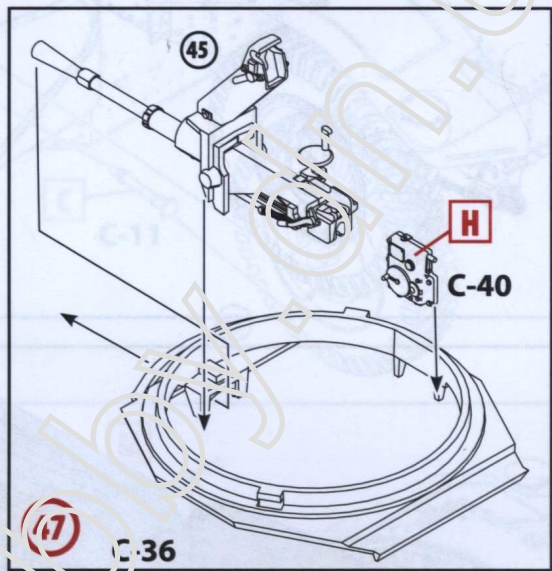
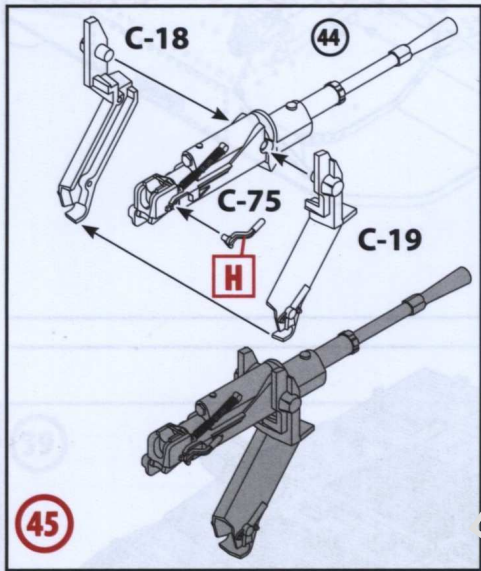
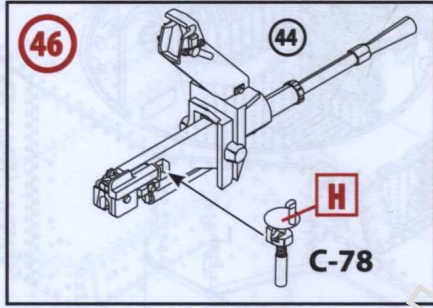
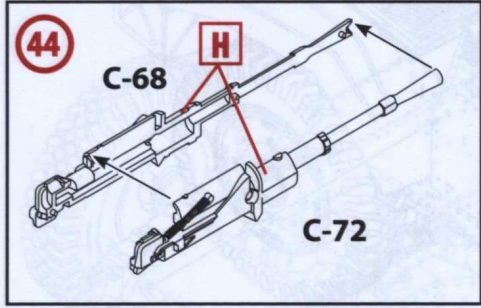
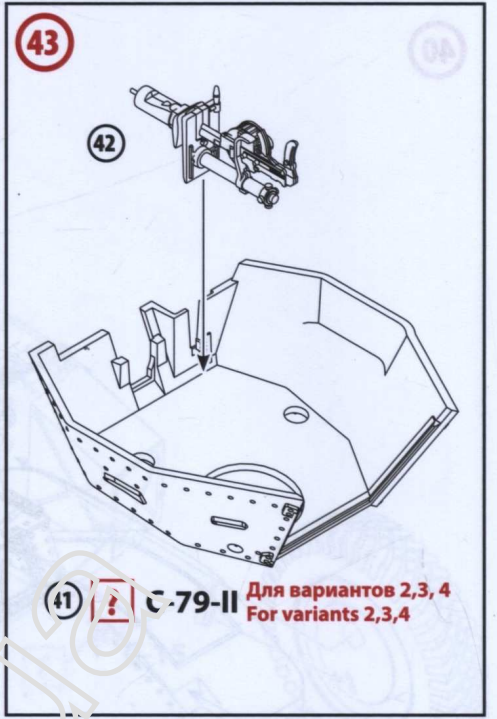
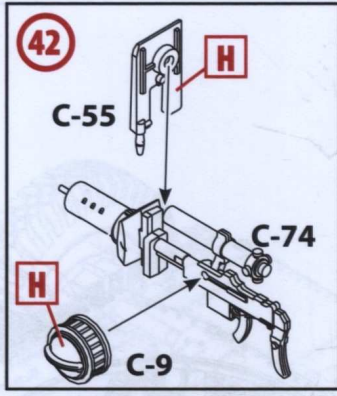
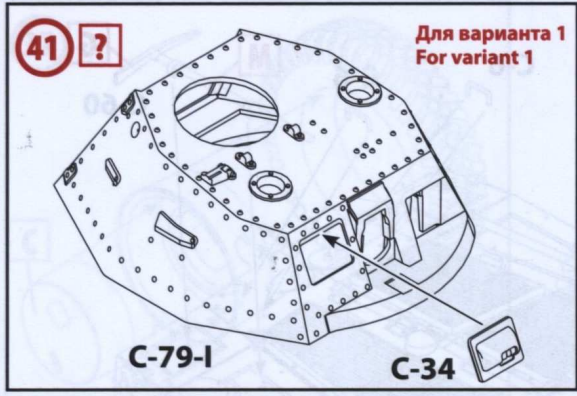

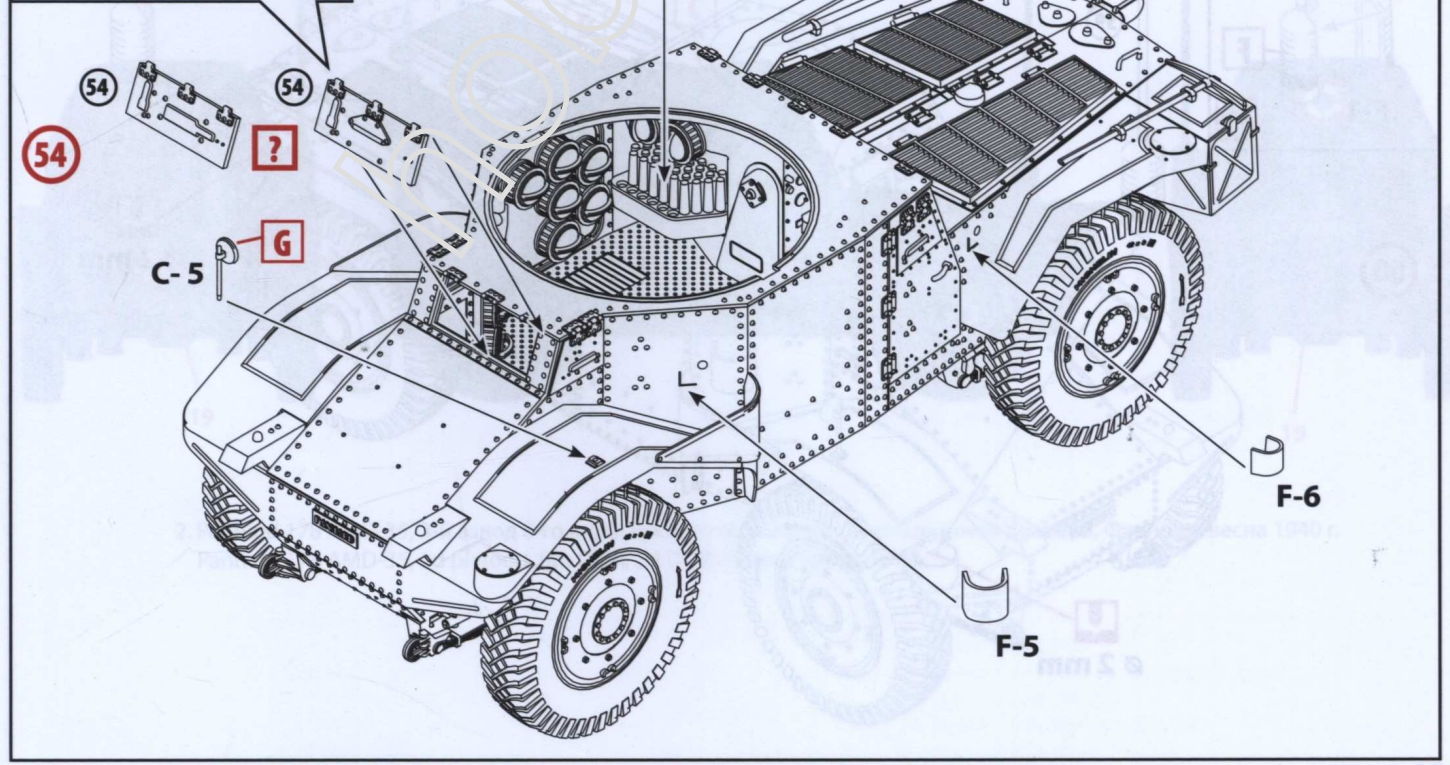
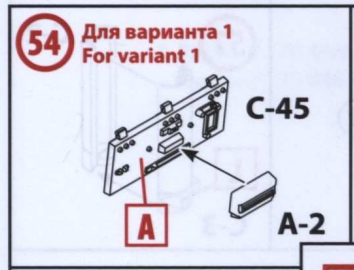
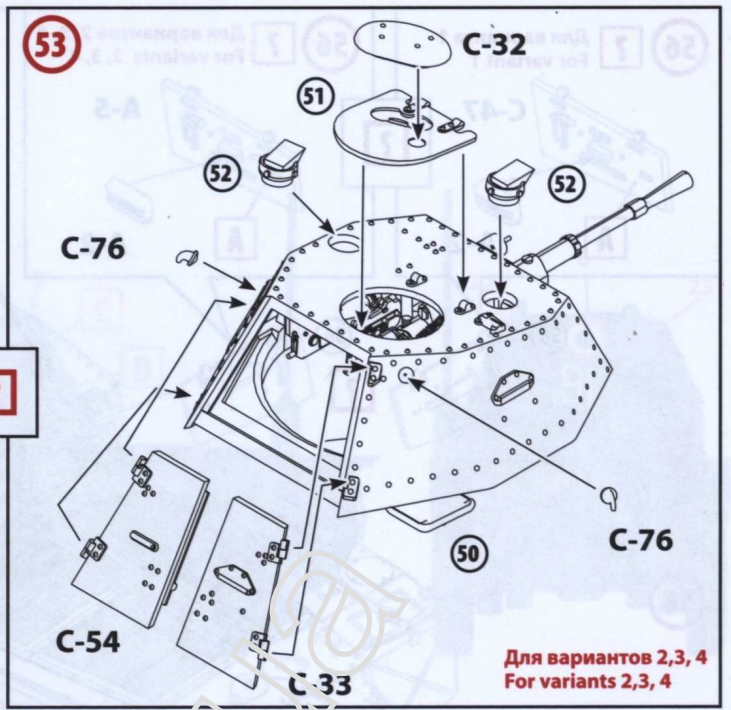
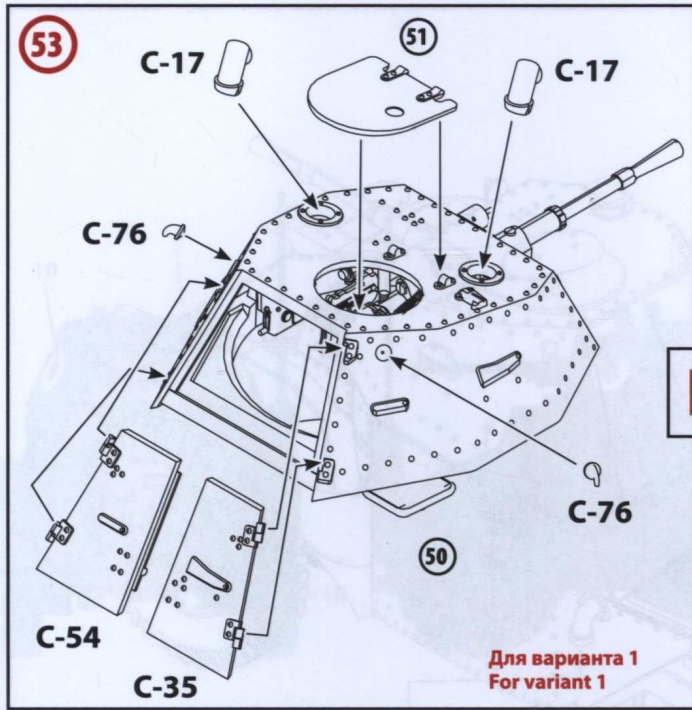

56 ? Для варианта 1
For variant 1

56 ? Для вариантов 2, 3, 4
For variants 2, 3, 4

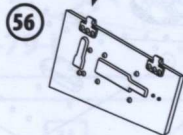
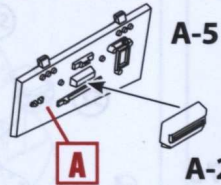
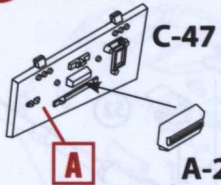

58

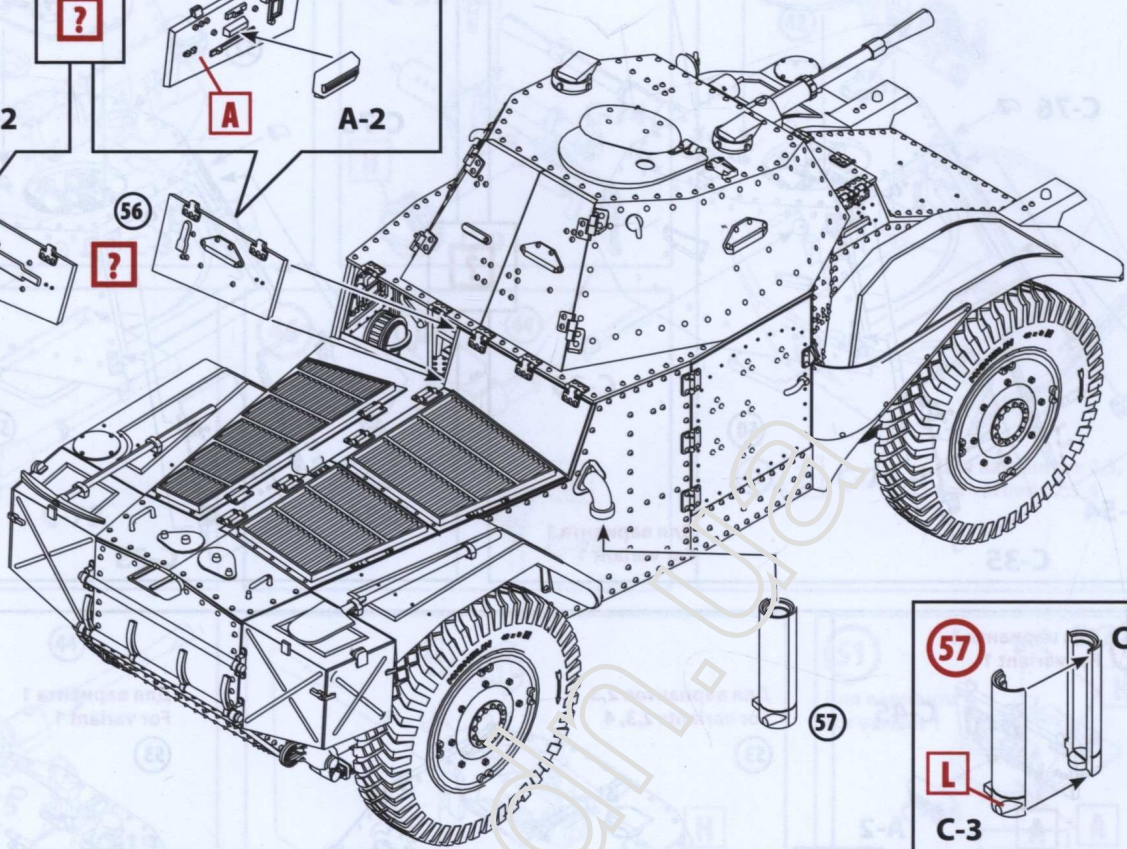

57

L

C-3

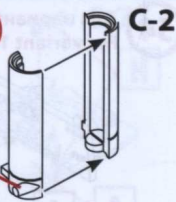

59

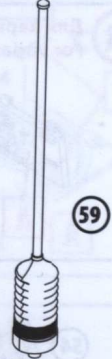
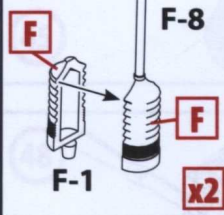

60

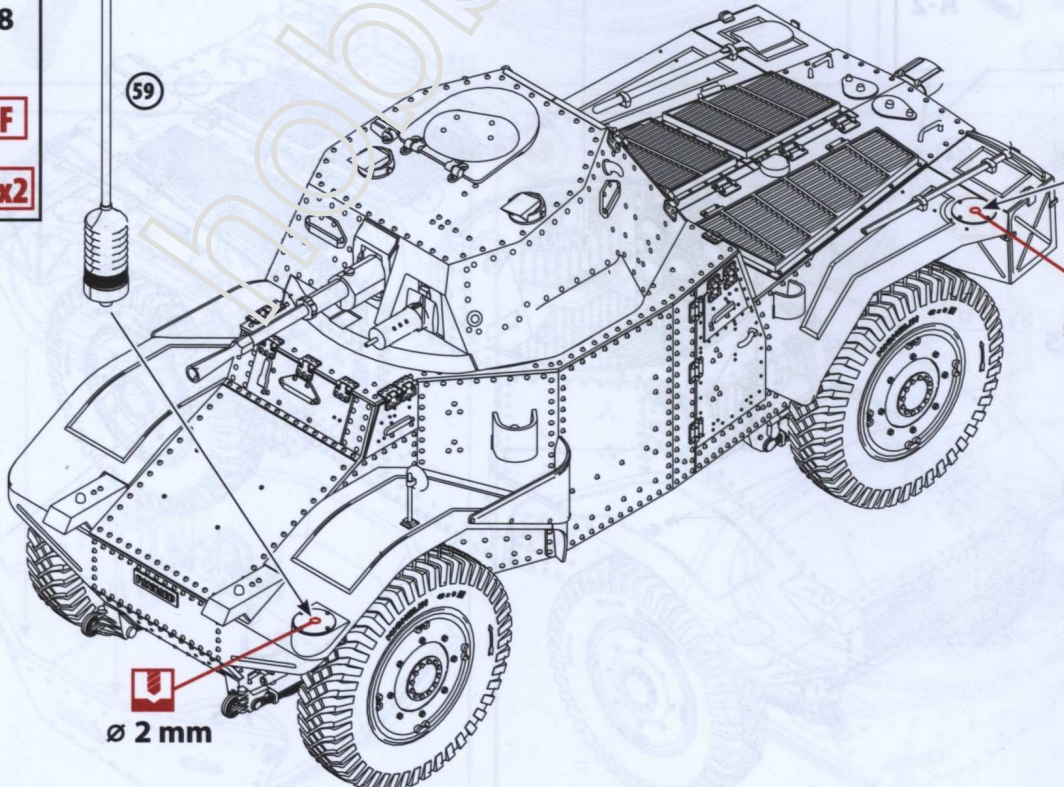

ø 2 mm

ø 2 mm

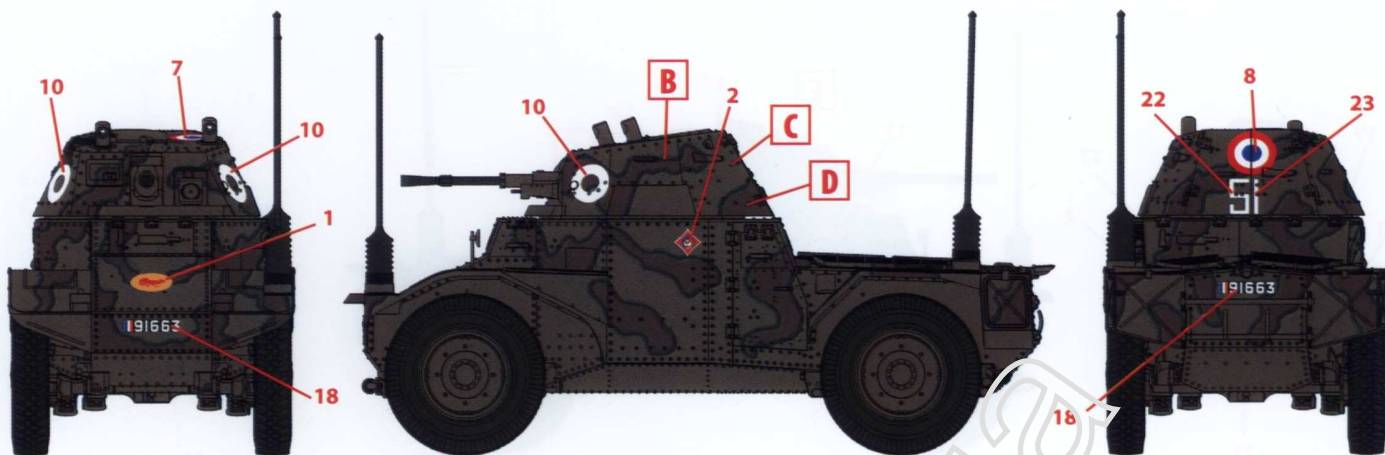

1. Panhard 178 AMD-35, 3-й взвод 6-го кирасирского полка 1-й моторизованной дивизии, Франция, весна 1940 г.
 Panhard 178 AMD-35, 3d platoon, 6th CUIR, 1st DLM, France, Spring 1940

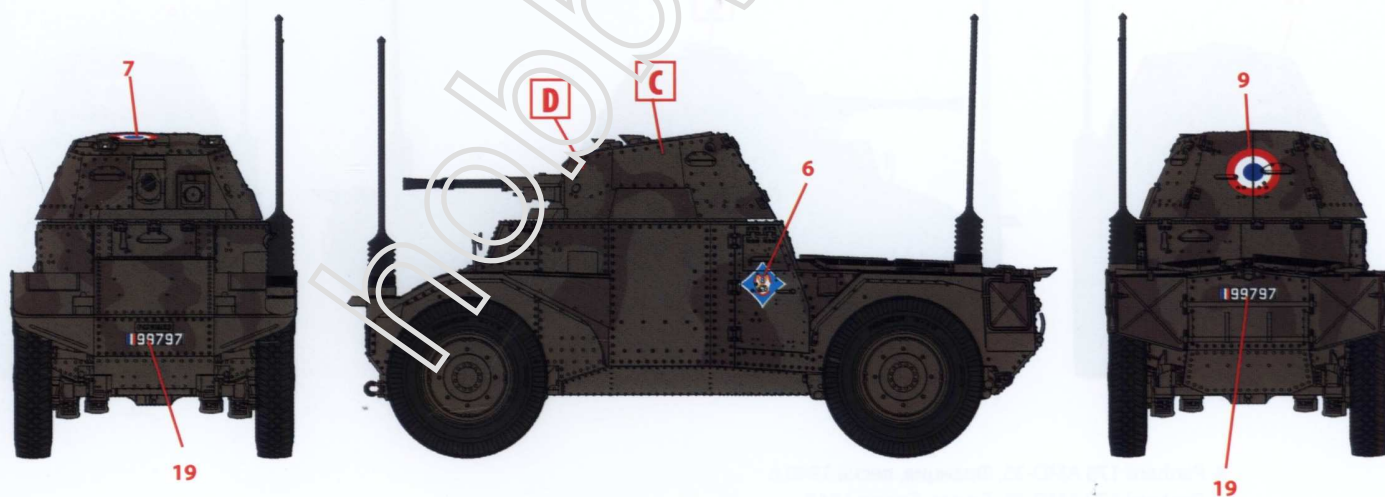

2. Panhard 178 AMD-35, 3-й взвод 8-го кирасирского полка 2-й моторизованной дивизии, Франция, весна 1940 г.
 Panhard 178 AMD-35, 3d platoon, 8th CUIR, 2d DLM, France, Spring 1940

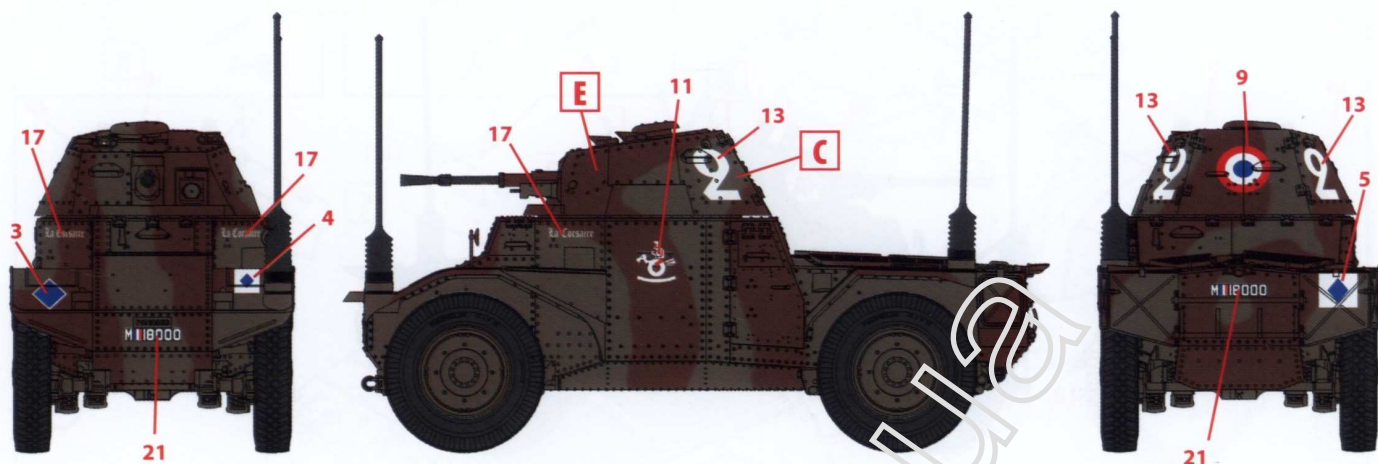

3. Panhard 178 AMD-35, 2-я танковая дивизия, Франция, весна 1940 г.
Panhard 178 AMD-35, 2d GRDI, France, Spring 1940

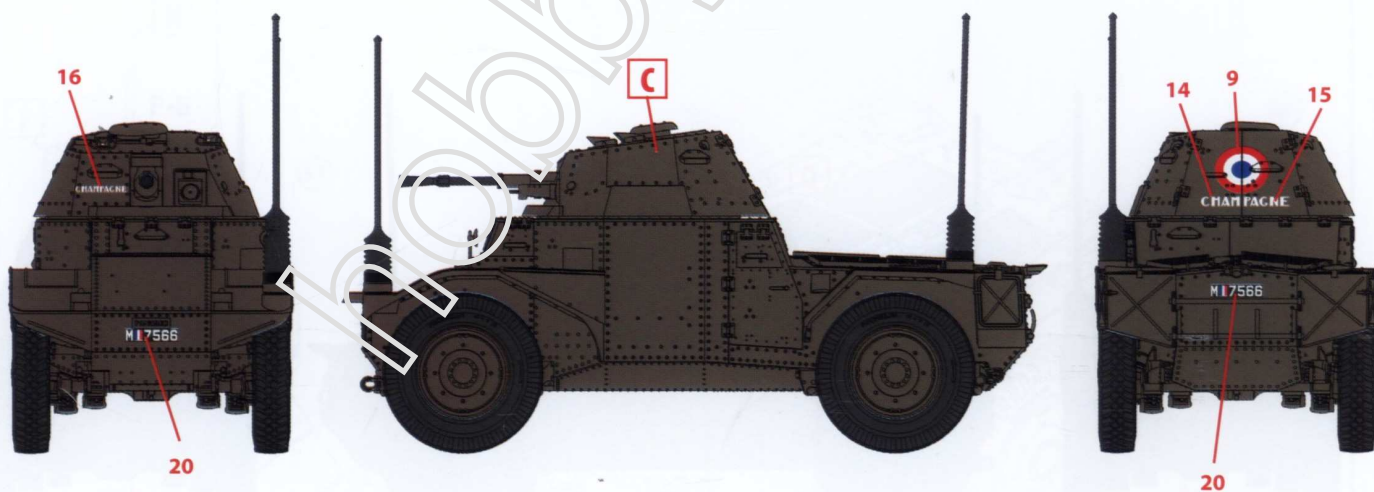

4. Panhard 178 AMD-35, Франция, весна 1940 г.
Panhard 178 AMD-35, France, Spring 1940