



Magirus S330 (S3000)

Германский грузовик (производства 1949 г.)

Во время Второй мировой войны основную часть автопарка германского Вермахта составляли грузовые автомобили грузоподъемностью 3 т. Одним из самых массовых был грузовик KHD S330 (S3000), который производился с 1940 г. на заводе компании Klöckner-Humboldt-Deutz (до 1938 и после 1945 г. – Magirus) в Ульме. Автомобиль был оснащен 4-х цилиндровым дизельным двигателем Deutz и имел привод только на заднюю ось.

Грузовые автомобили KHD S3000 широко применялись всеми родами войск Германии на протяжении всей войны повсеместно – на советско-германском фронте, в Северной Африке, Италии, Франции.

Производство грузовиков S330 (S3000) было возобновлено в 1948 г. под маркой Magirus и продолжалось до 1951 г. Машины поздних выпусков оснащались 4-х цилиндровыми дизельными двигателями Deutz воздушного охлаждения.

Тактико-технические характеристики Magirus S330 (S3000)

Грузоподъемность, т.....	3,15
Сухая масса, кг.....	2500
Длина, мм.....	6100
Ширина, мм.....	2250
Высота, мм.....	2325
База, мм.....	3700
Колея передняя, мм.....	1570
Колея задняя, мм.....	1560
Двигатель 1560 KHD F4M513 (F4L514) Diesel, 4-цил., 4,9 л., 80 (75) л.с.	
Максимальная скорость, км/ч.....	85
Запас хода по шоссе, км.....	500

ВНИМАНИЕ!

Перед сборкой внимательно прочитайте руководство по монтажу. Каждая деталь пронумерована. Соблюдать последовательность монтажа. Необходимые рабочие инструменты: нож и напильник для зачистки деталей; резиновая лента, клейкая лента и зажимы для сушки белой для прижимания склеиваемых деталей. Детали из пластика очистить в растворе мягкого моющего средства и высушить на воздухе для того, чтобы краска и переводные картинки лучше прилипали. Перед приклеиванием проверить, подходят ли детали; клей наносить экономно. Хром и краску удалить с поверхностей склеивания. Небольшие детали покрасить перед тем, как они будут удалены из рамок. Краску необходимо хорошо просушить, только после этого продолжать сборку. Каждую соответствующую переводную картинку отдельно вырезать и примерно на 20 секунд окунуть в теплую воду. На обозначенном месте картинку отделить от бумаги и прижать промокательной бумагой.

ИСПОЛЬЗУЕМЫЕ КРАСКИ / USED COLORS:

	Revell	Tamiya		
A	302	X18	Черный, полуматовый	Semigloss Black
B	107	X1	Черный, глянцевый	Gloss Black
C	314	XF55	Бежевый, глянцевый	Beige
D	364	X28	Зеленый, глянцевый	Leaf Green
F	191	X32	Сталь	Steel

Magirus S330 (S3000) German Truck (1949 production)

The main part of the German Wehrmacht autopark during WWII formed 3t cargo trucks. One of the most numerous of them was KHD S330 (S3000), which was produced since 1940 in Klöckner-Humboldt-Deutz (before 1938 and after 1945 – Magirus) plant in Ulm. This truck was equipped with 4 cyl. Deutz Diesel engine and had rear drive only.

KHD S3000 trucks were widely used in all German arms of service up to the end of war everywhere - in the Soviet-German front, in North Africa, Italy, France.

The production of S330 (S3000) trucks was resumed in 1948 under the brand name Magirus and continued until 1951. Late production trucks were equipped with 4 cyl. air-cooled Deutz Diesel engines.

Tactical and Technical Specifications of Magirus S330 (S3000)

Full load, t.....	3,15
Empty weight, kg.....	2500
Length, mm.....	6100
Width, mm.....	2250
Height, mm.....	2325
Wheel base, mm.....	3700
Track front, mm.....	1570
Track rear, mm.....	1560
Engine.....	KHD F4M513 (F4L514) Diesel, 4 cyl., 4,9 l., 80 (75) hp
Max. Speed, km/h.....	85
Range, km.....	500

CAUTION!

Read the instructions thoroughly prior to assembly. Each component is numbered. Adhere to specified sequence of assembly. Tools required: knife and file for removal of components from frame; rubber bond, adhesive tape and clothes pegs for clamping components together after applying adhesive. Clean plastic components in a mild detergent solution and allow to air-dry so that paint and transfers adhere better. Prior to applying adhesive, check to see whether the components fit together; apply adhesive sparingly. Remove chrome and paint from the contact surfaces. Paint small components before removing them from the frame. Allow paint to dry well, and only then continue to assemble. Cut out each transfer individually and immerse in warm water for approx. 20 seconds. Slide transfer off paper and into designated position, then press on with blotting paper.

	Revell	Tamiya		
G	109	X10	Черная сталь	Gunmetal
H	190	X11	Серебристый	Silver
J	183	XF64	Ржавчина	Rust
K	330	X7	Красный, полуматовый	Red
L	105	XF2	Белый, матовый	Matt White

01 СТАДИЯ СБОРКИ
ASSEMBLY STEP

03 СБОРОЧНАЯ ЕДИНИЦА
ASSEMBLY UNIT

? ПРОИЗВОЛЬНЫЙ ВЫБОР
OPTIONAL

■ ПРИ СБОРКЕ НЕ ИСПОЛЬЗУЕТСЯ
PARTS NOT FOR USE

✂ ОТРЕЗАТЬ
CUT OFF

x2 СДЕЛАТЬ ДВЕ ДЕТАЛИ
MAKE 2 PCS

A ИСПОЛЬЗУЕМАЯ КРАСКА
USED COLOR

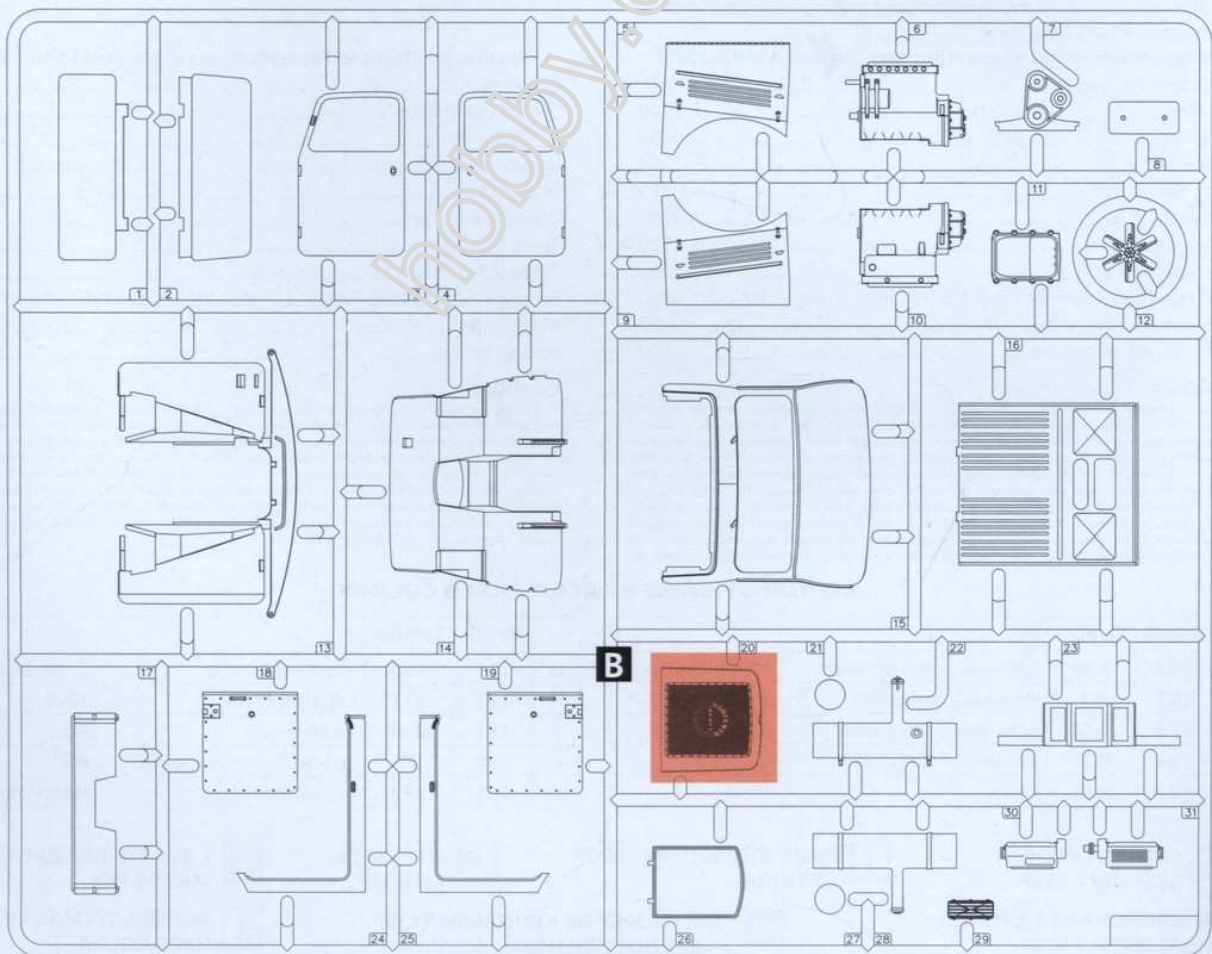
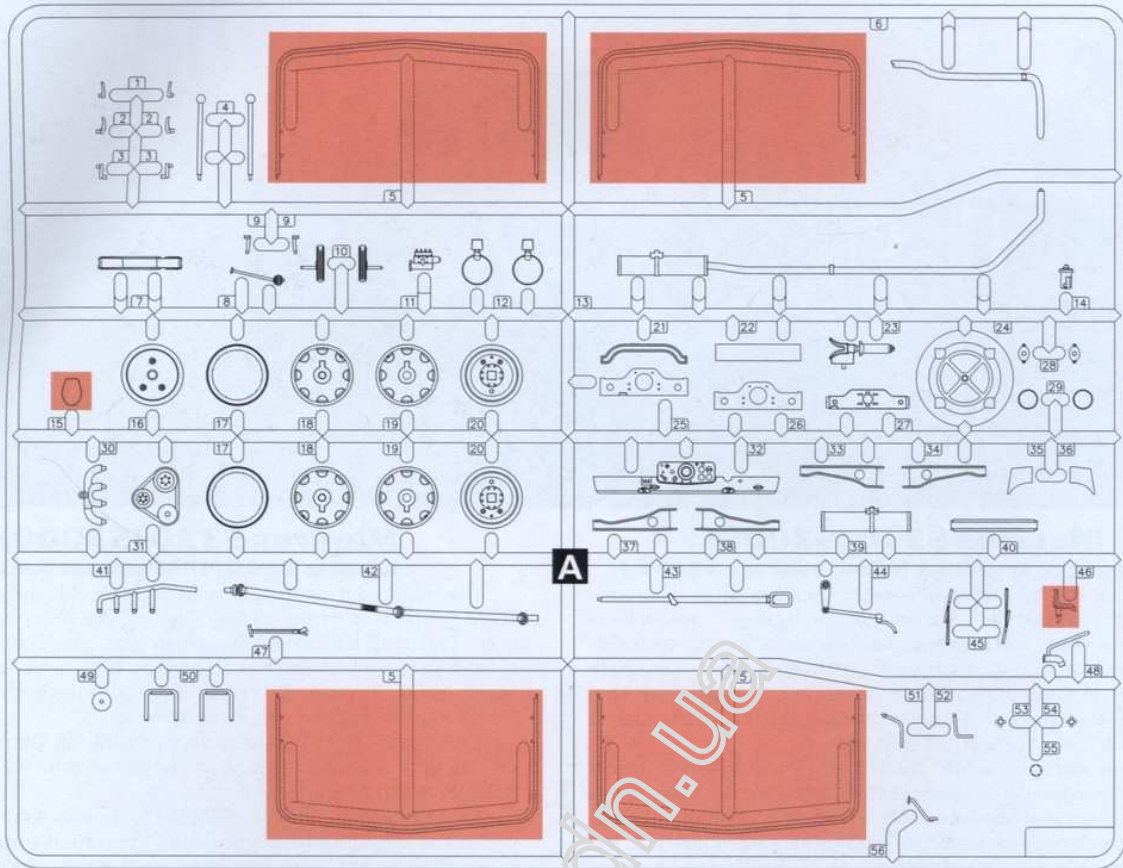

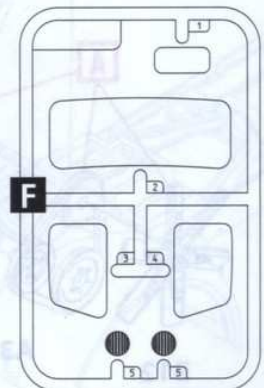
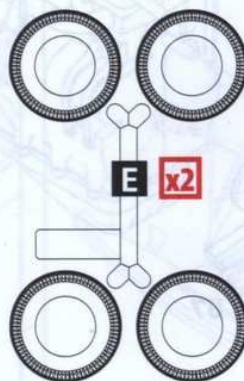
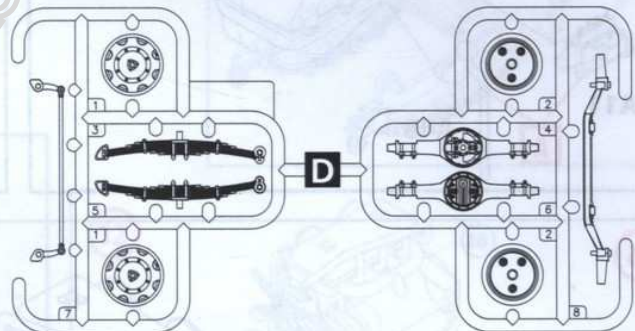
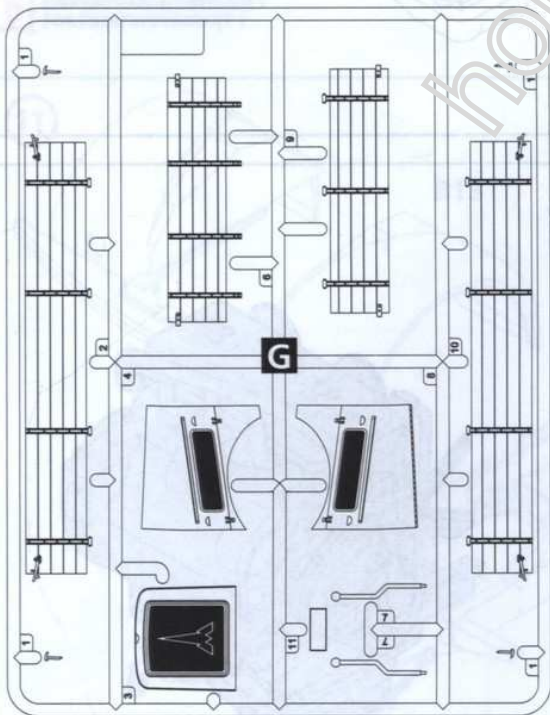
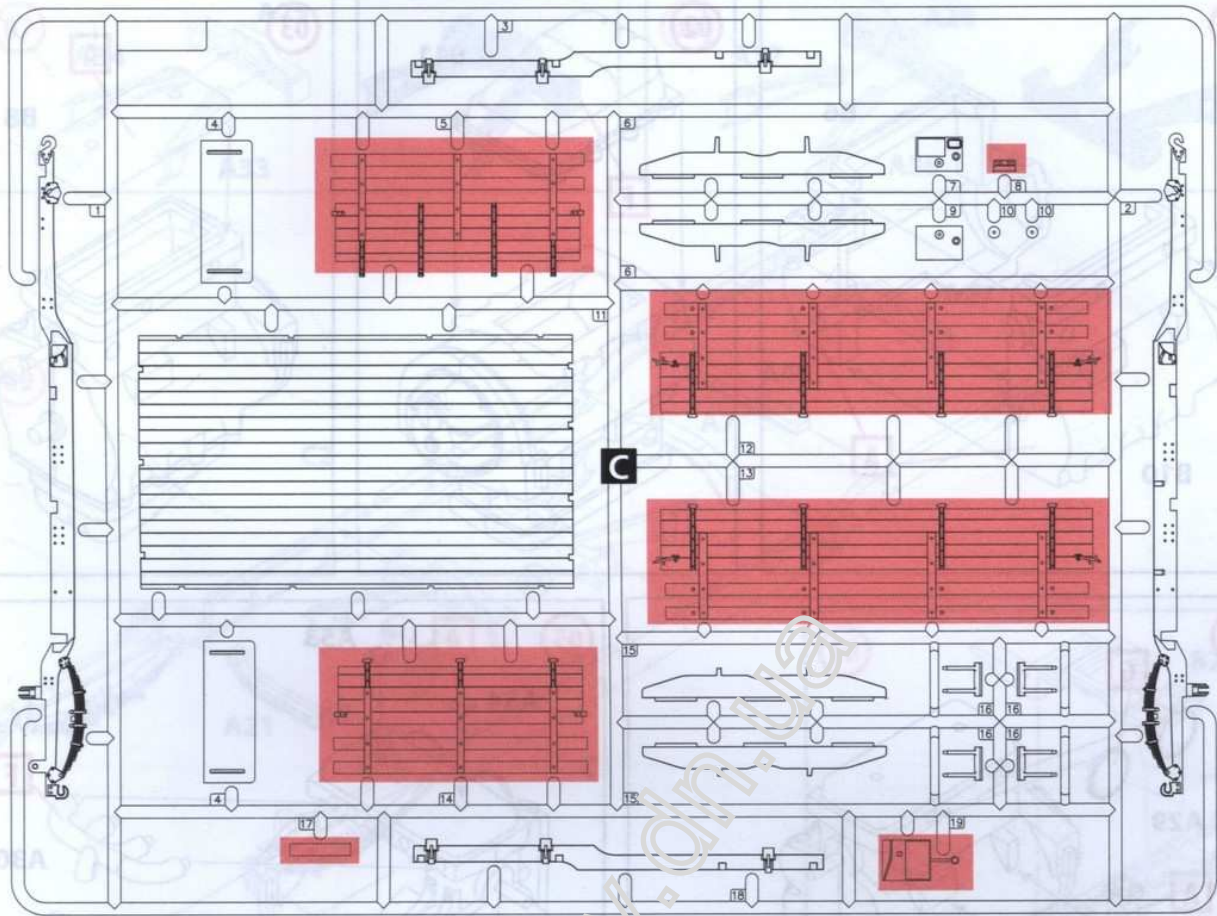

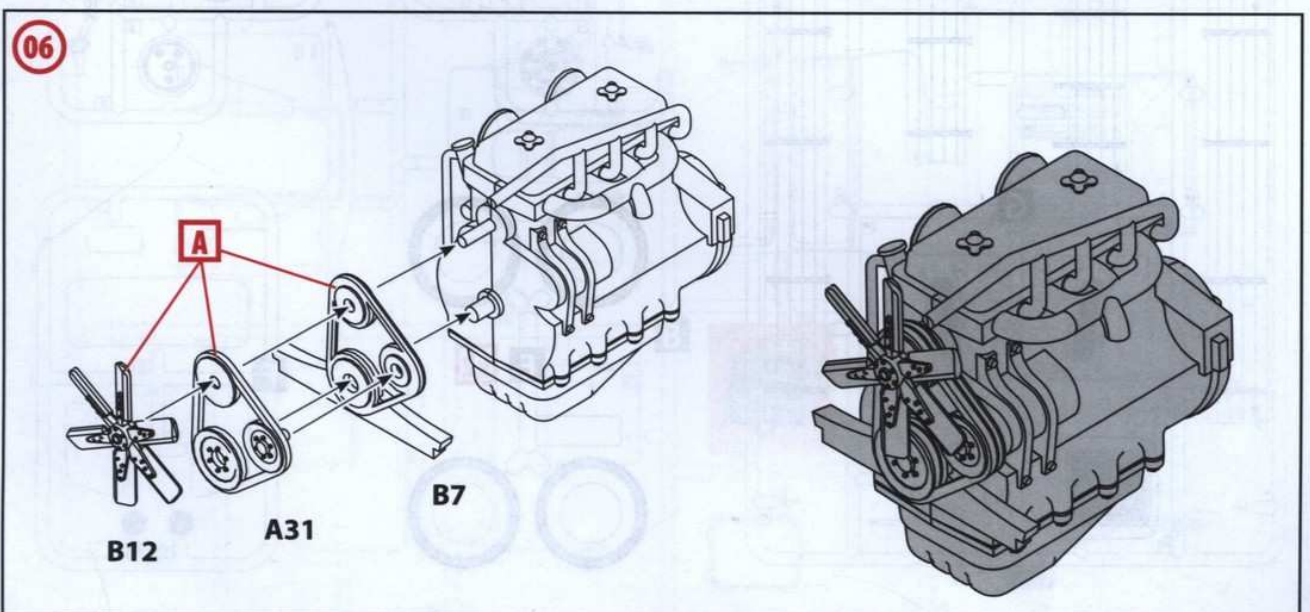
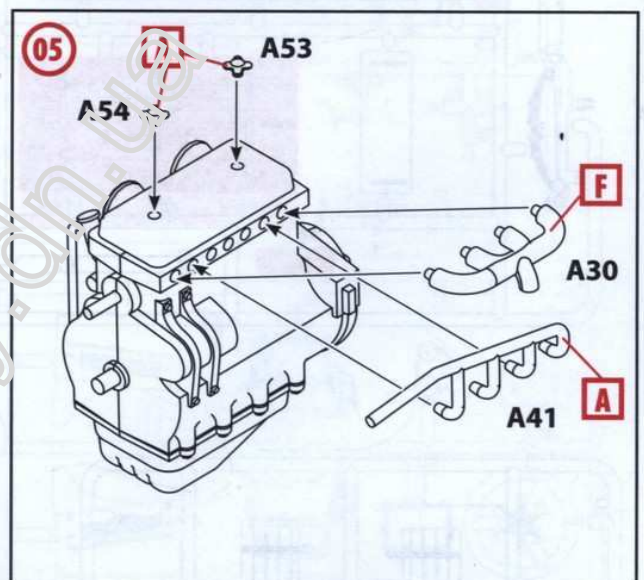
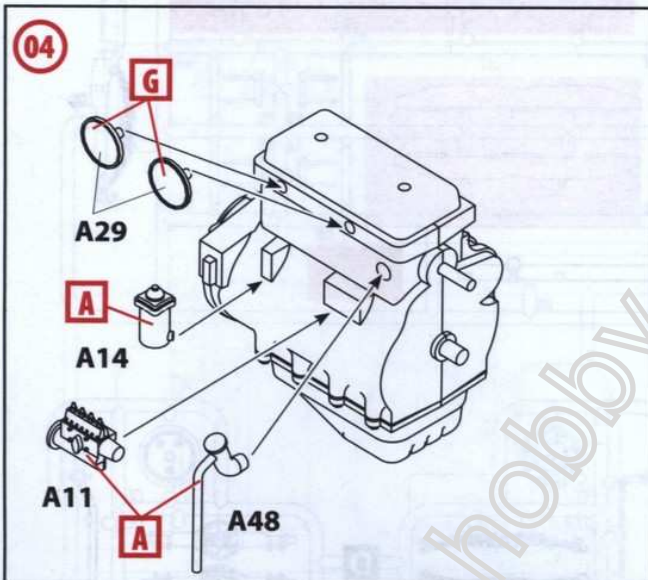
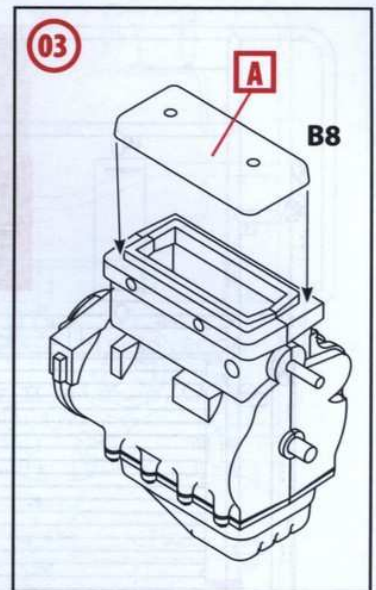
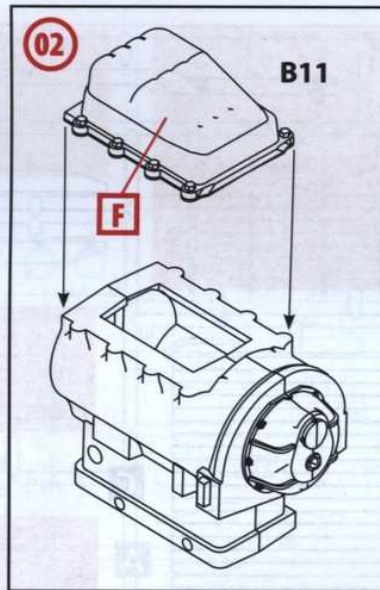
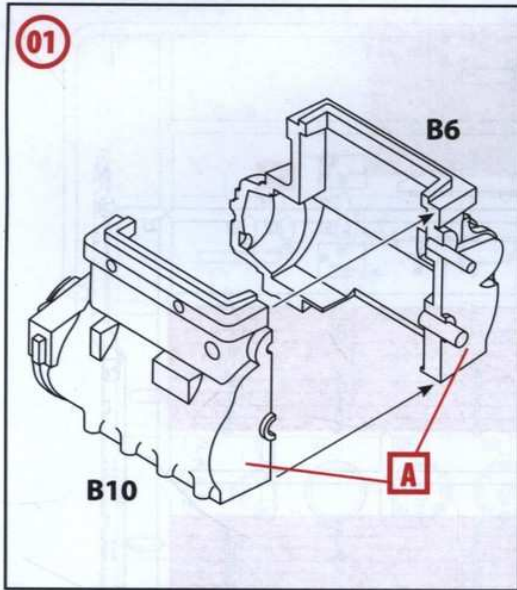

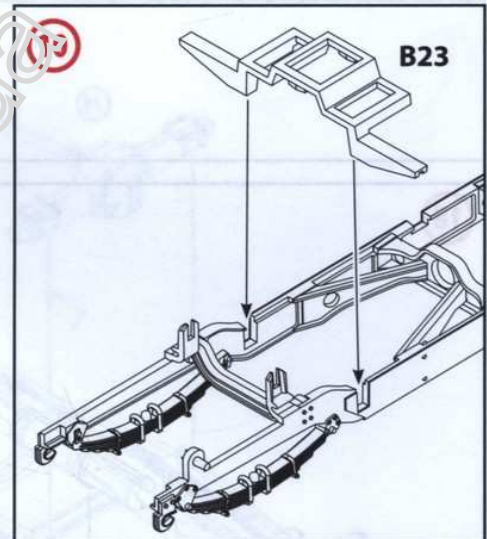
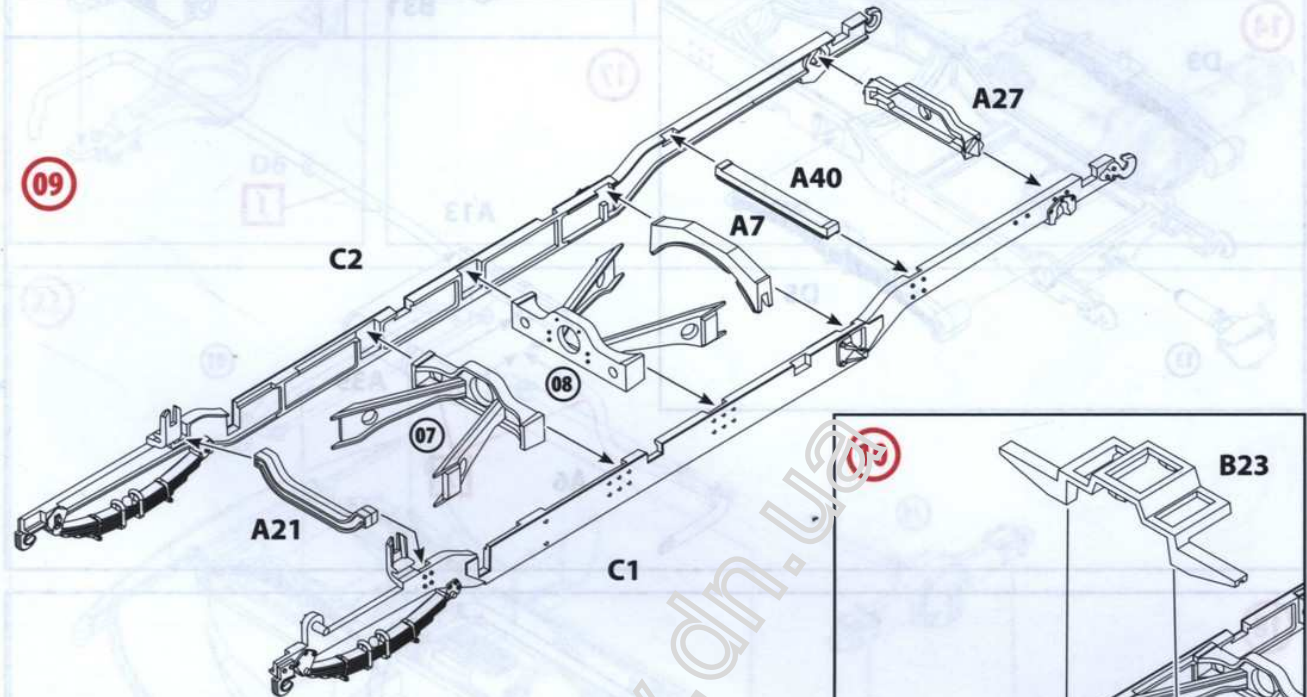
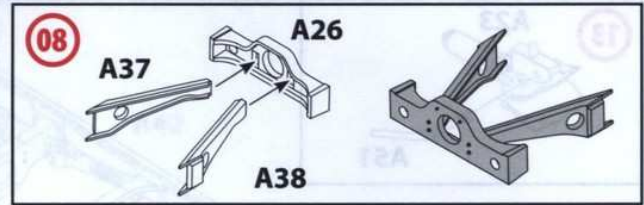
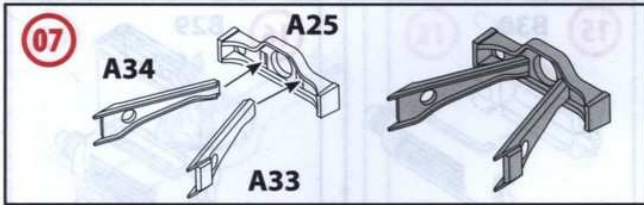

- C** ДЛЯ ВАРИАНТА ОКРАСКИ 2
FOR PAINTING VARIANT 2
- ?** ВСЕ ДЕТАЛИ ШАССИ, КРОМЕ ОБОЗНАЧЕННЫХ ОТДЕЛЬНО
ALL CHASSIS DETAILS EXCEPT MARKED SEPARATLY
- D** ДЛЯ ВАРИАНТА ОКРАСКИ 1
FOR PAINTING VARIANT 1

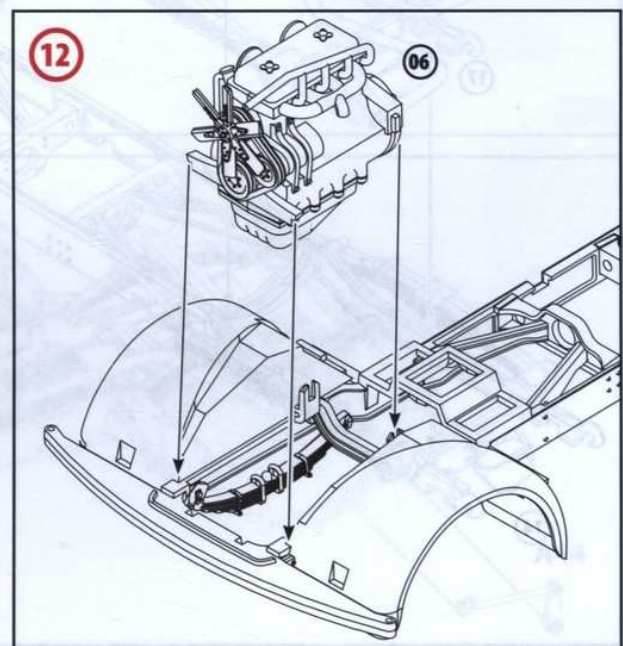
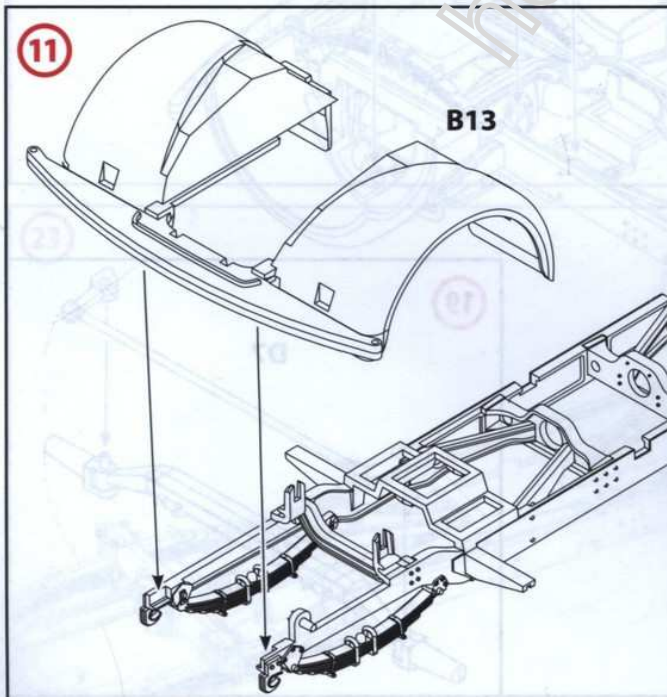

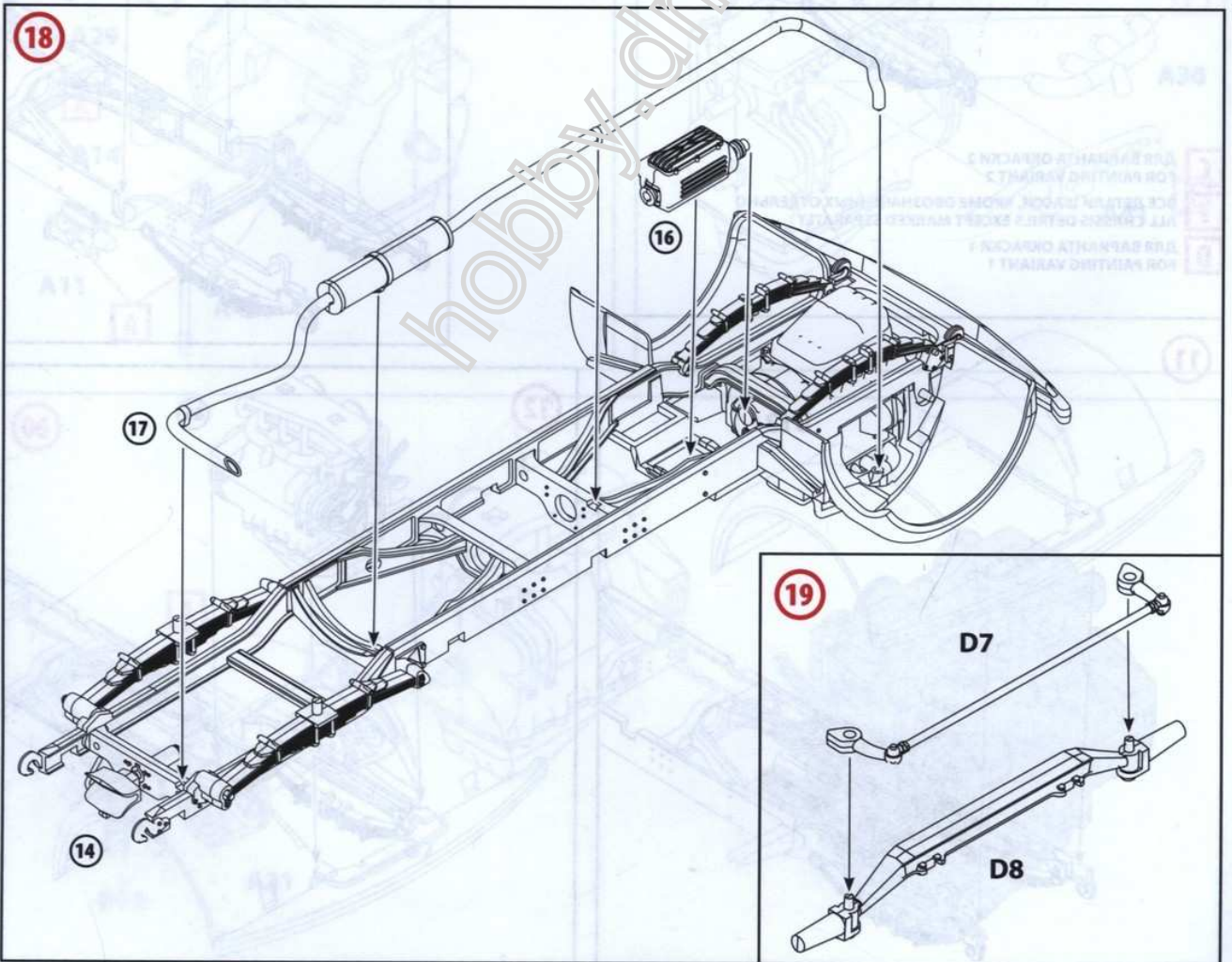
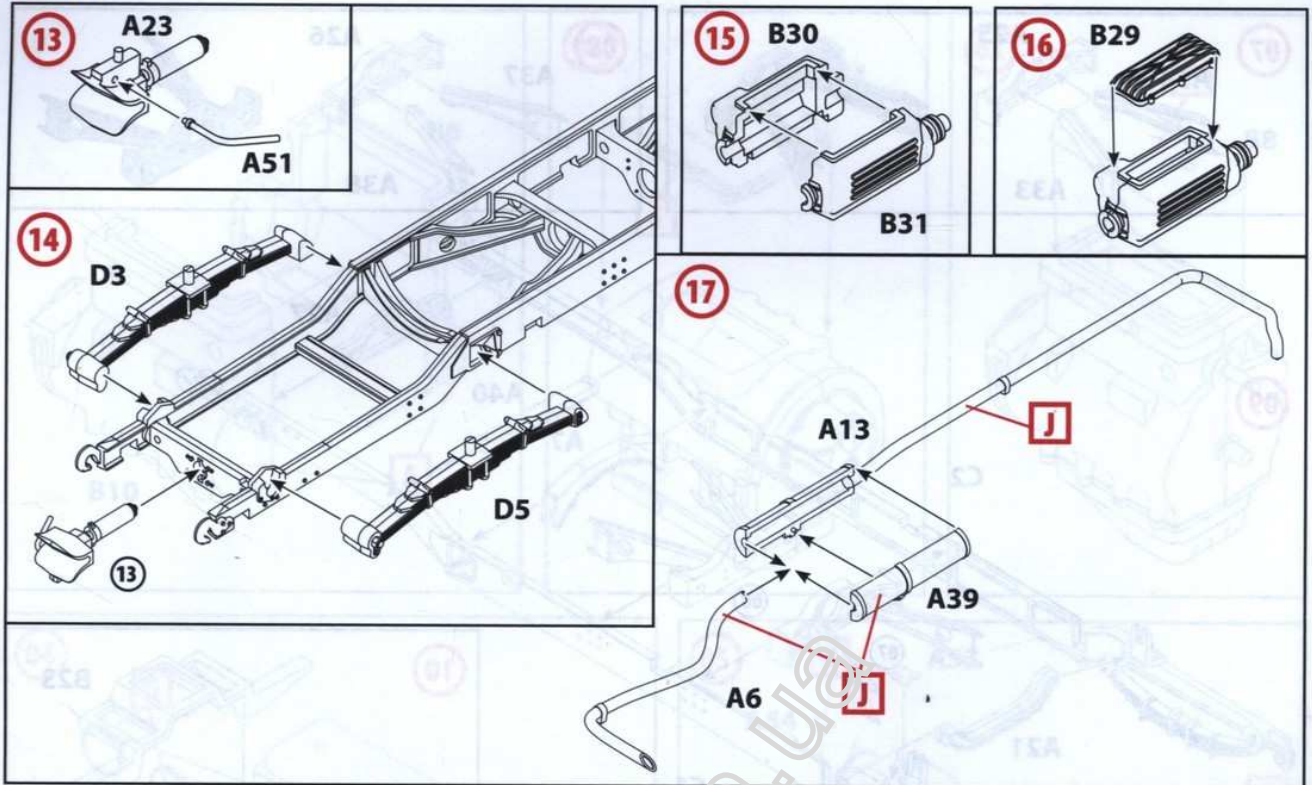

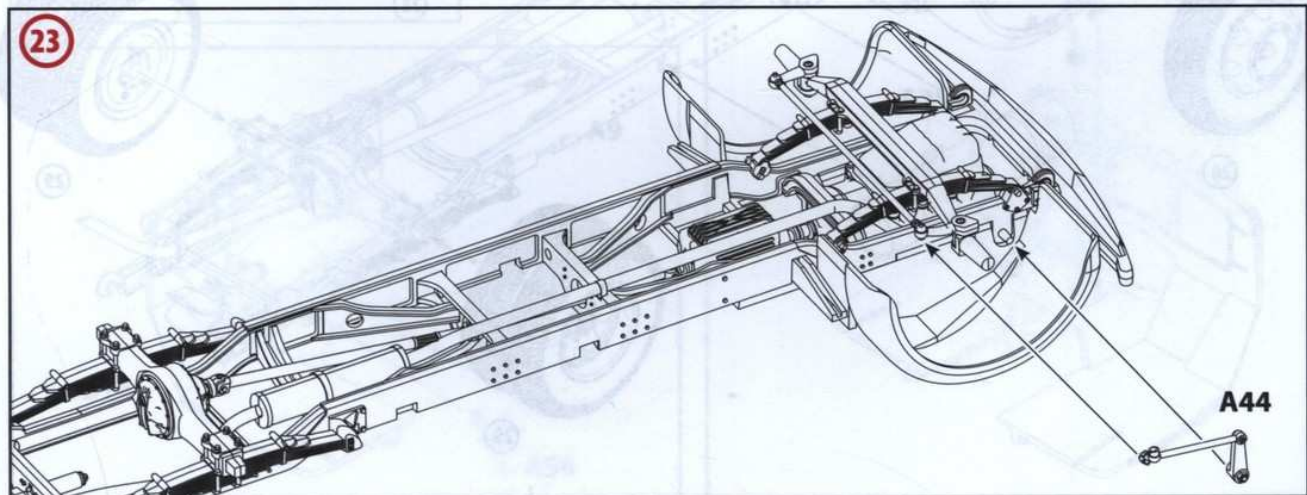
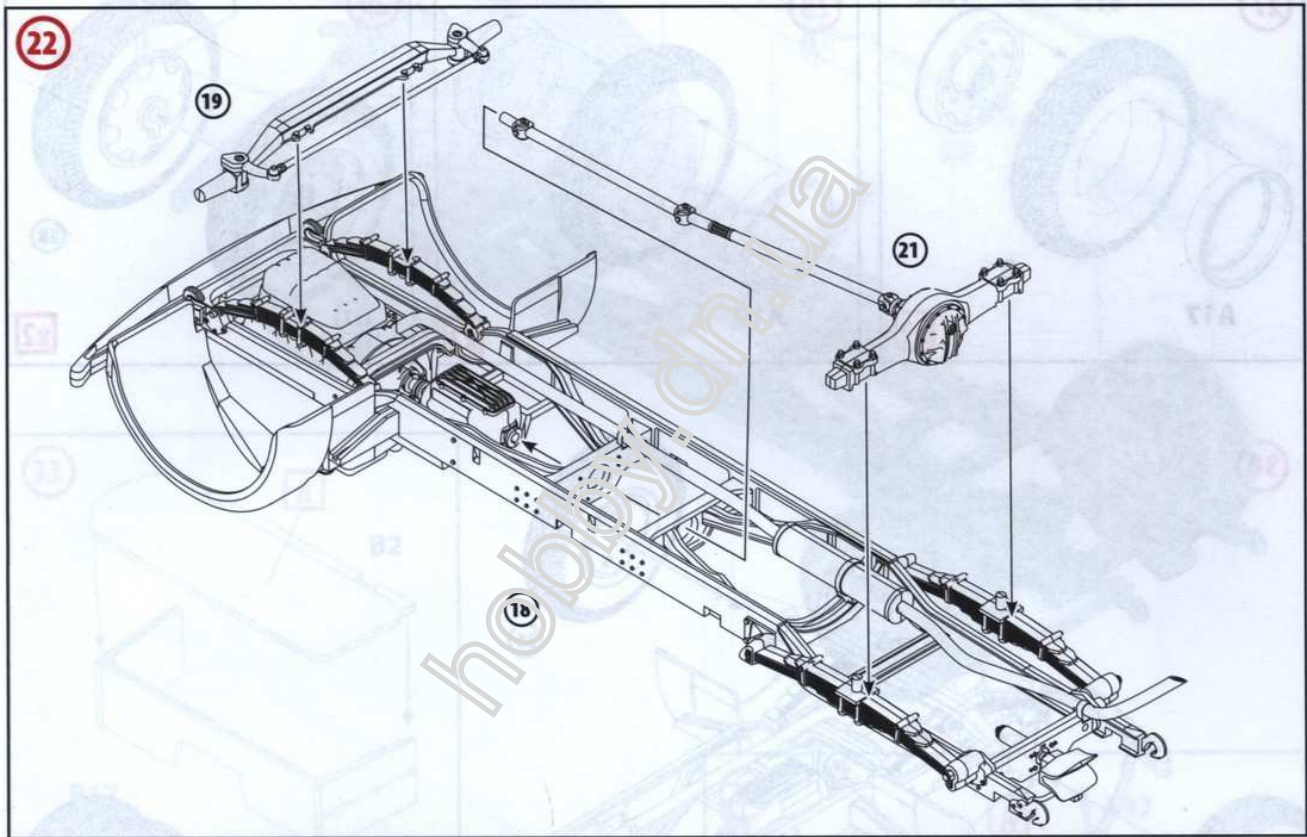
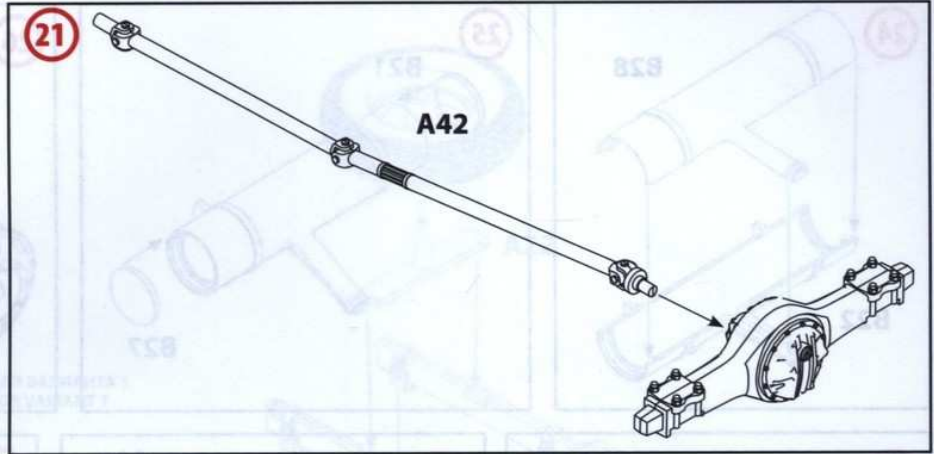
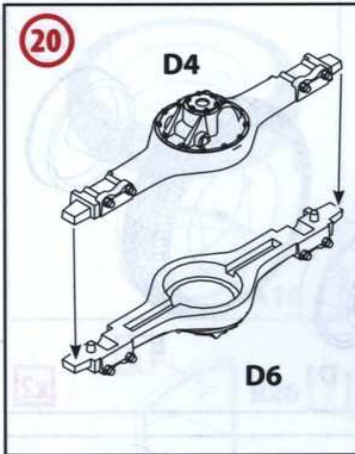

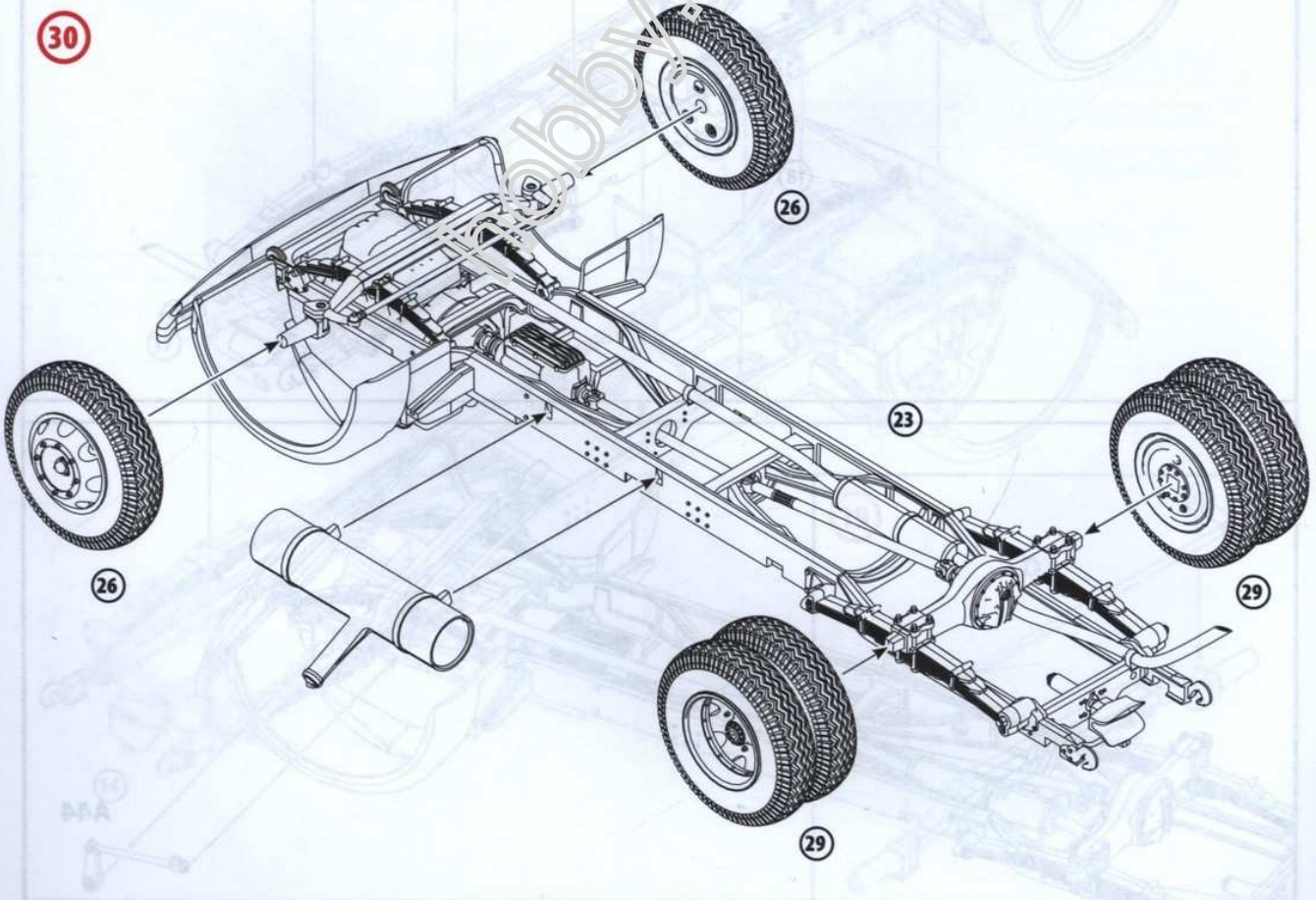
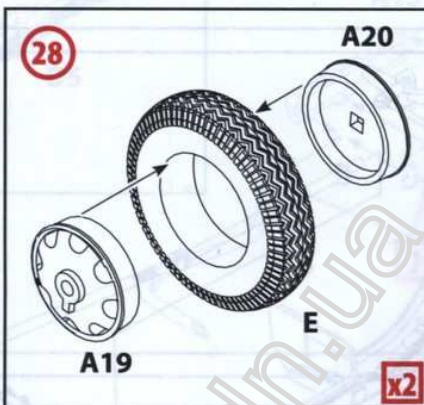
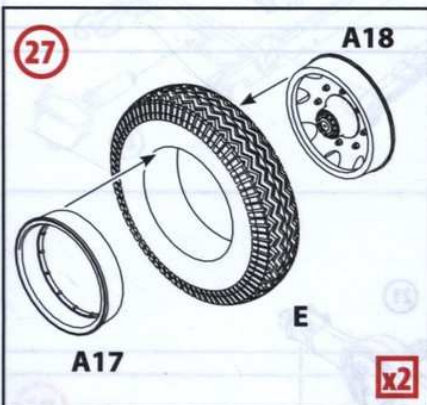
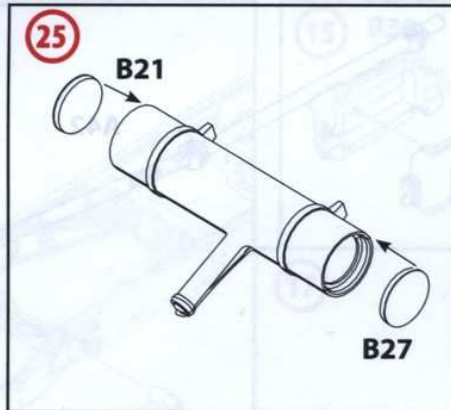
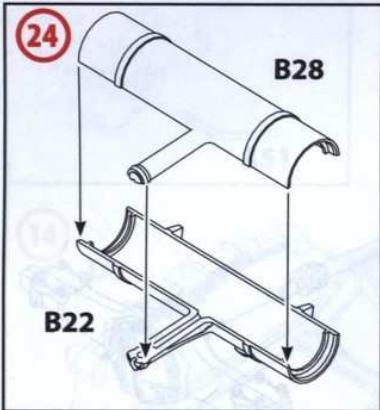

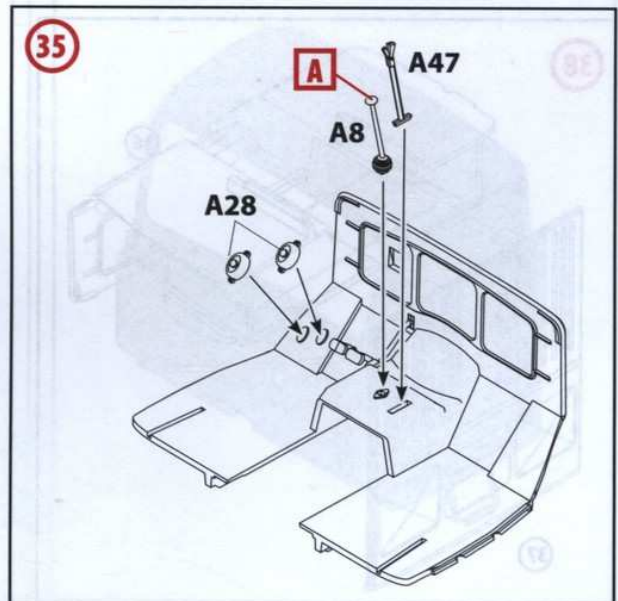
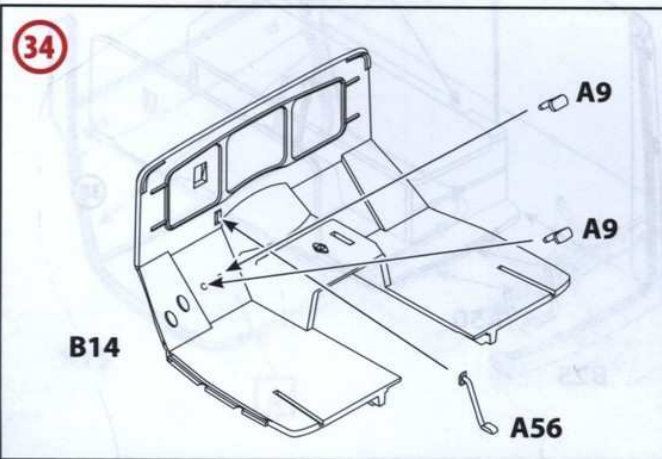
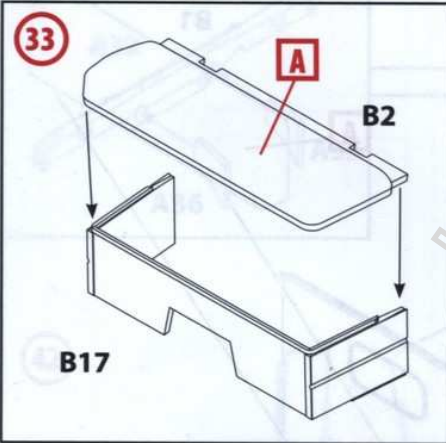
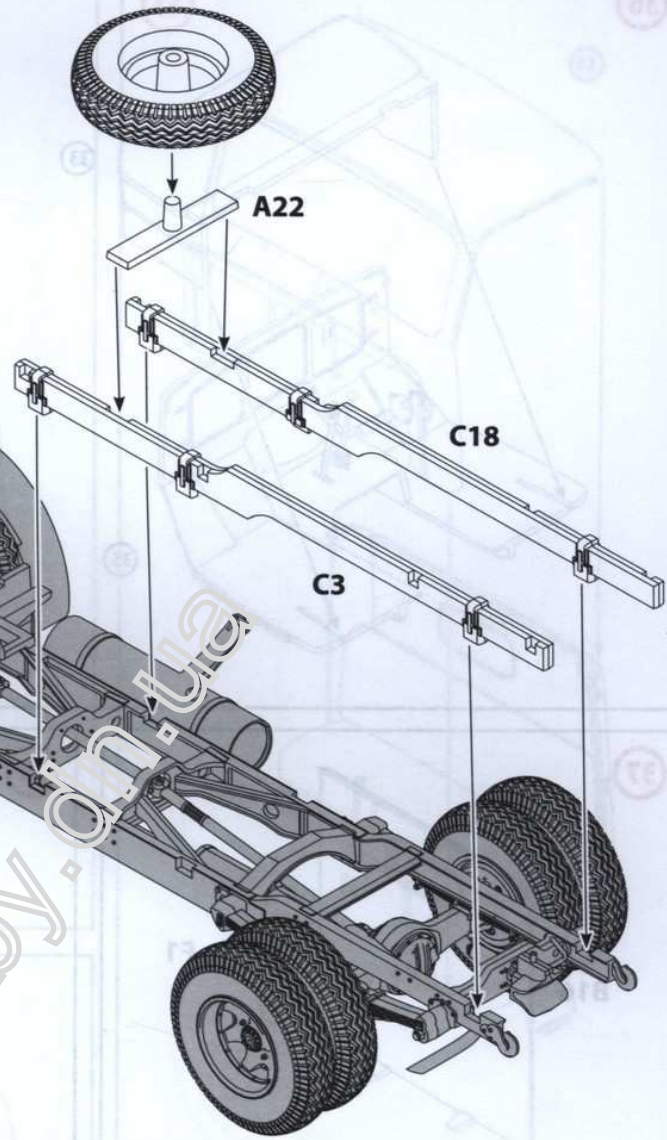
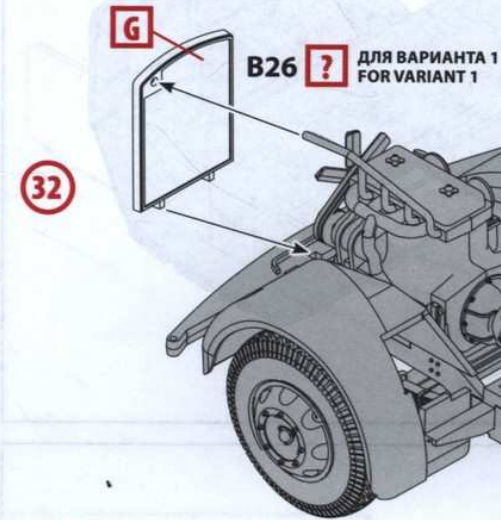
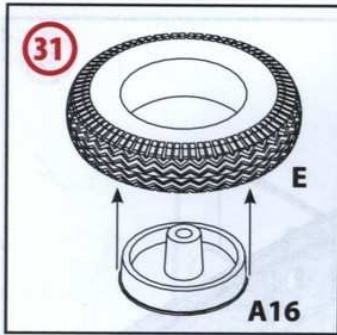

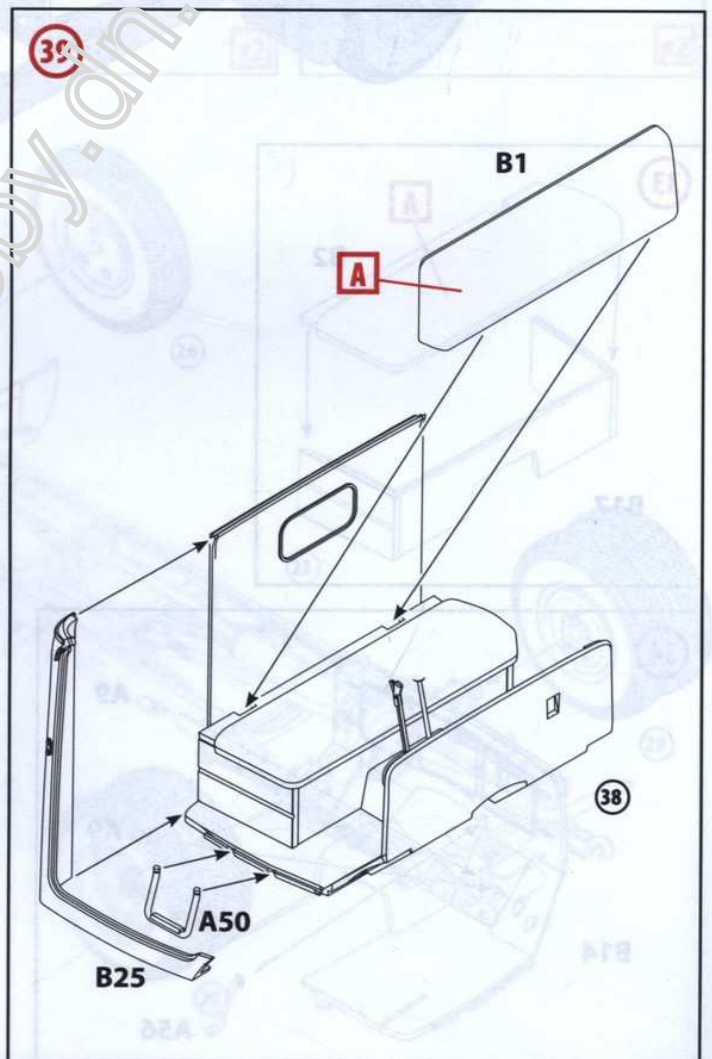
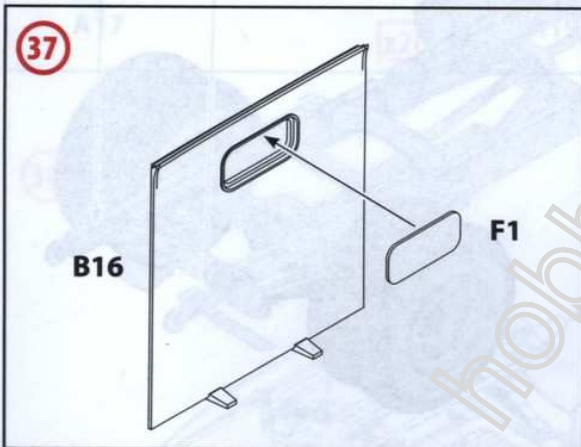
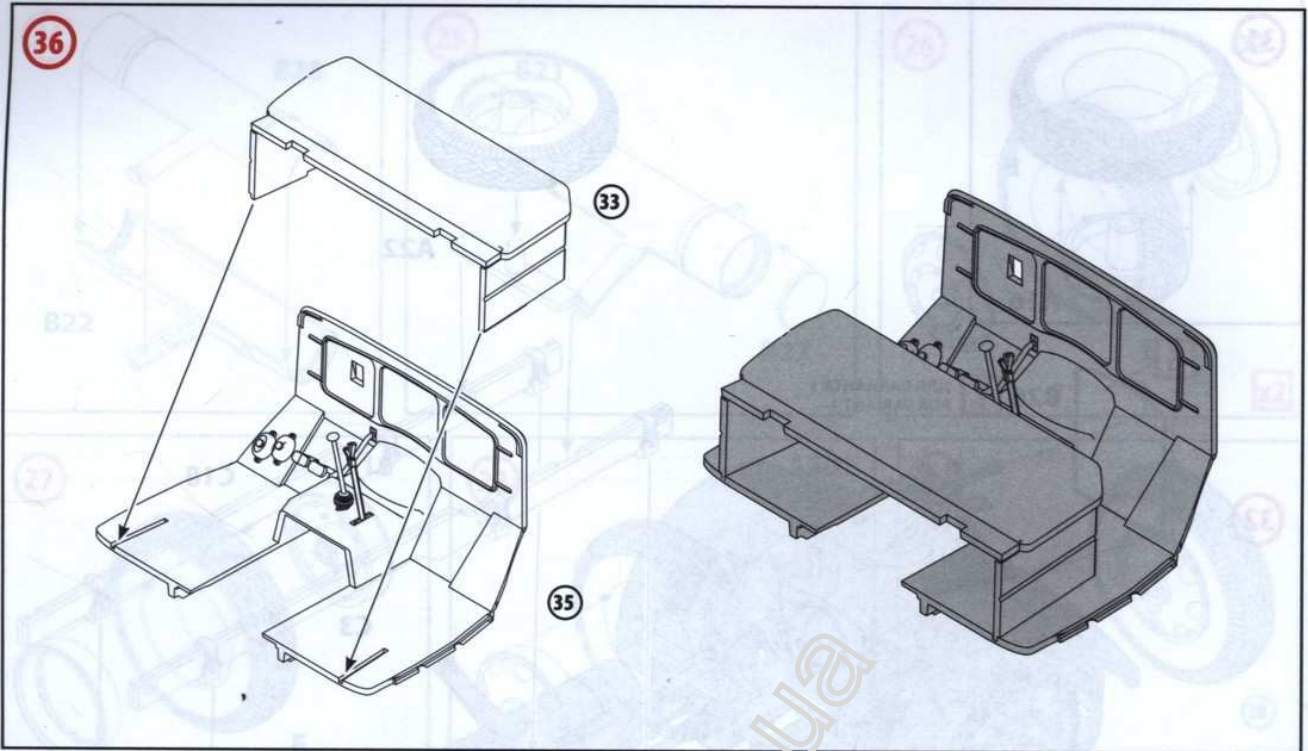

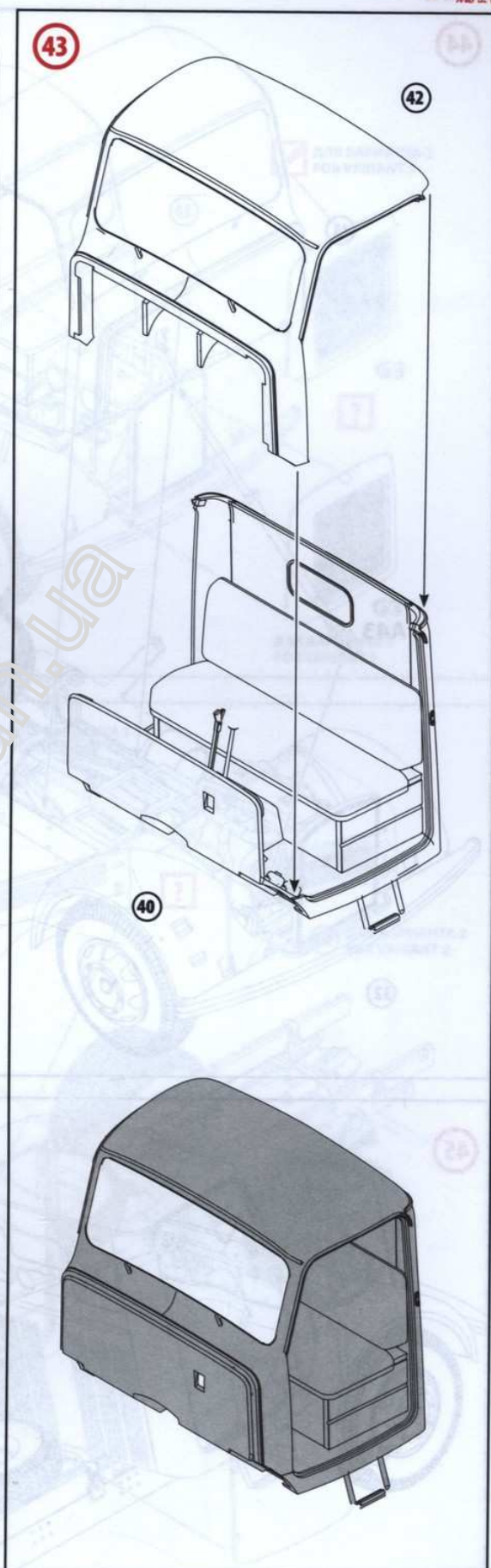
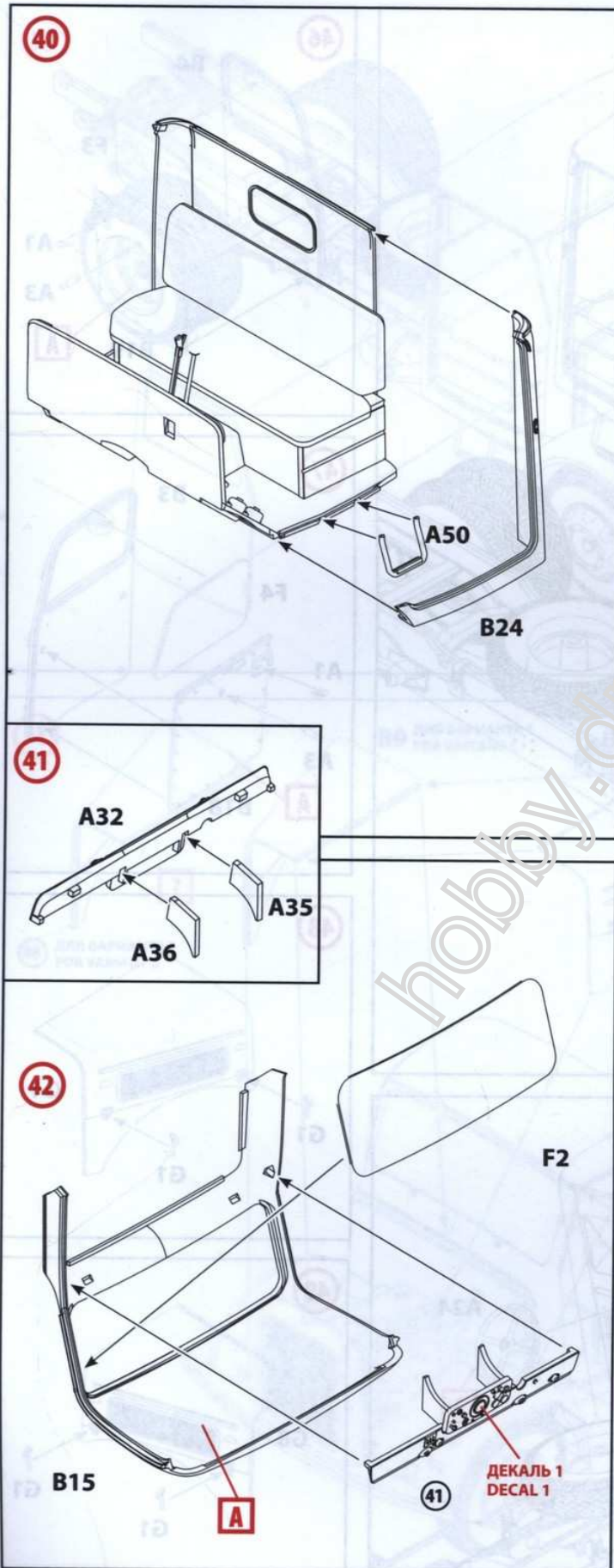

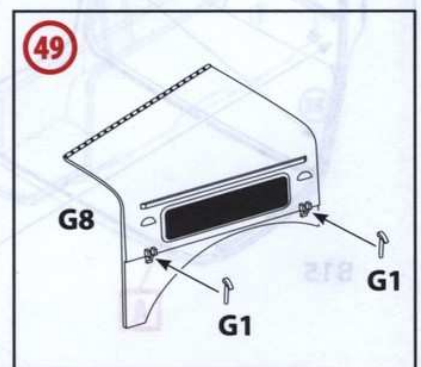
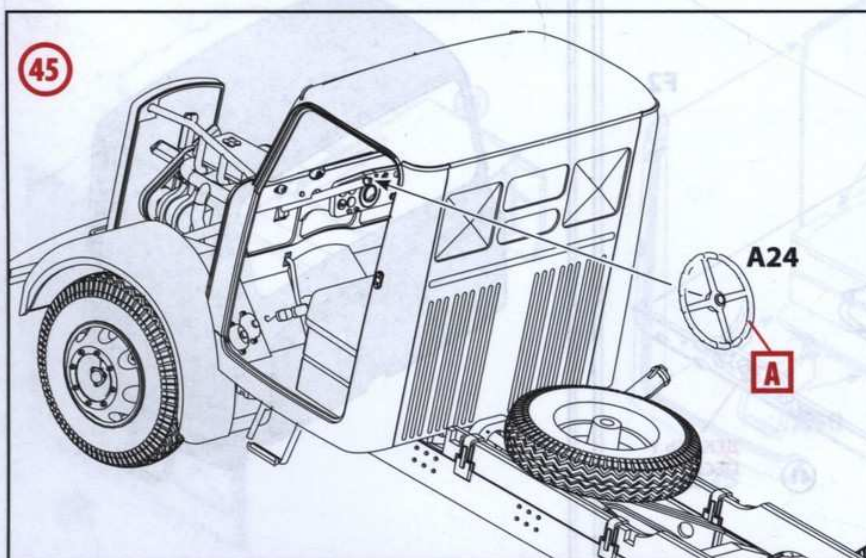
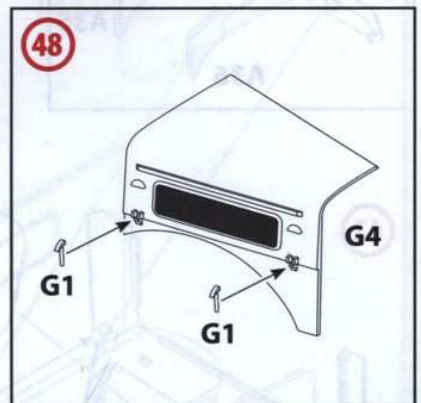
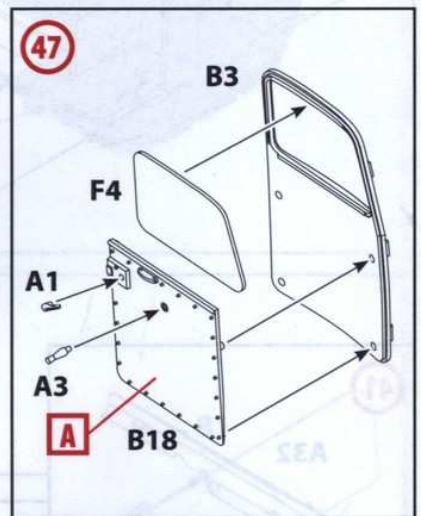
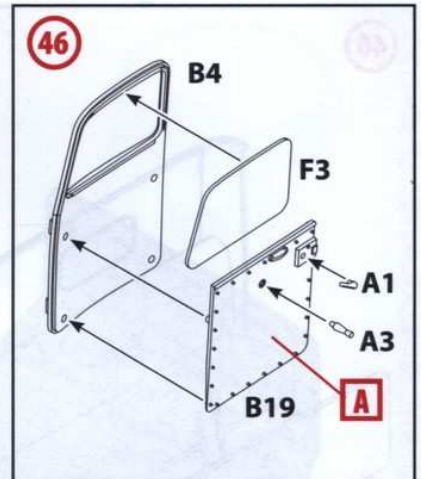
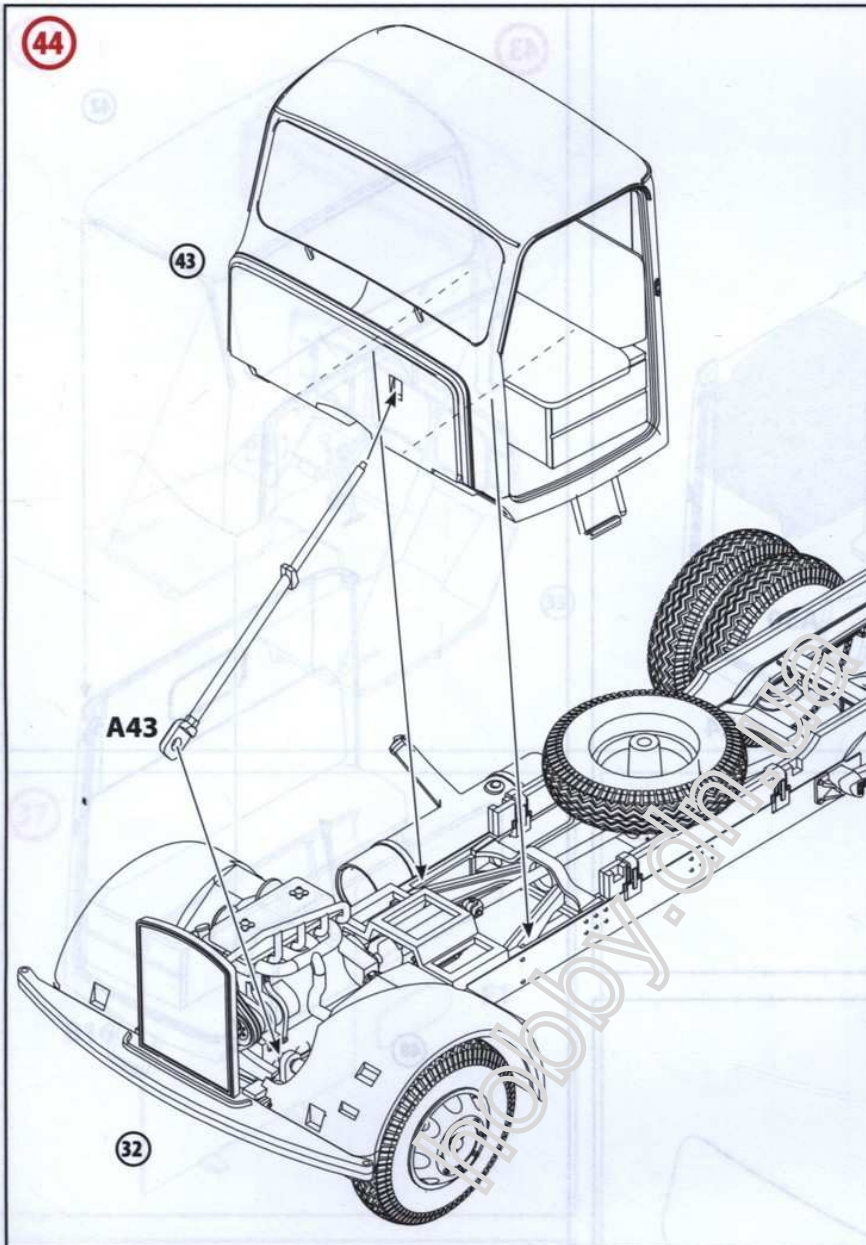

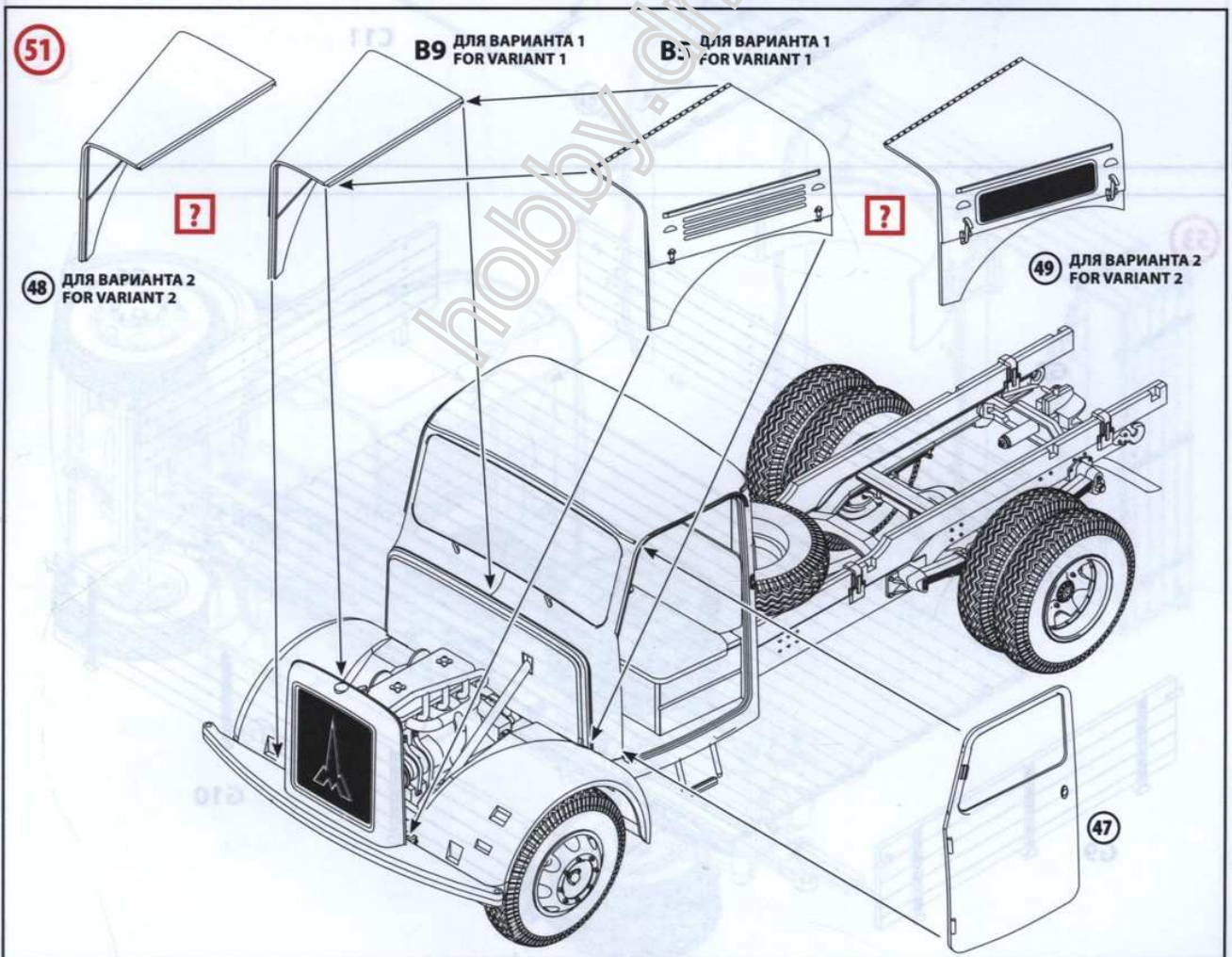
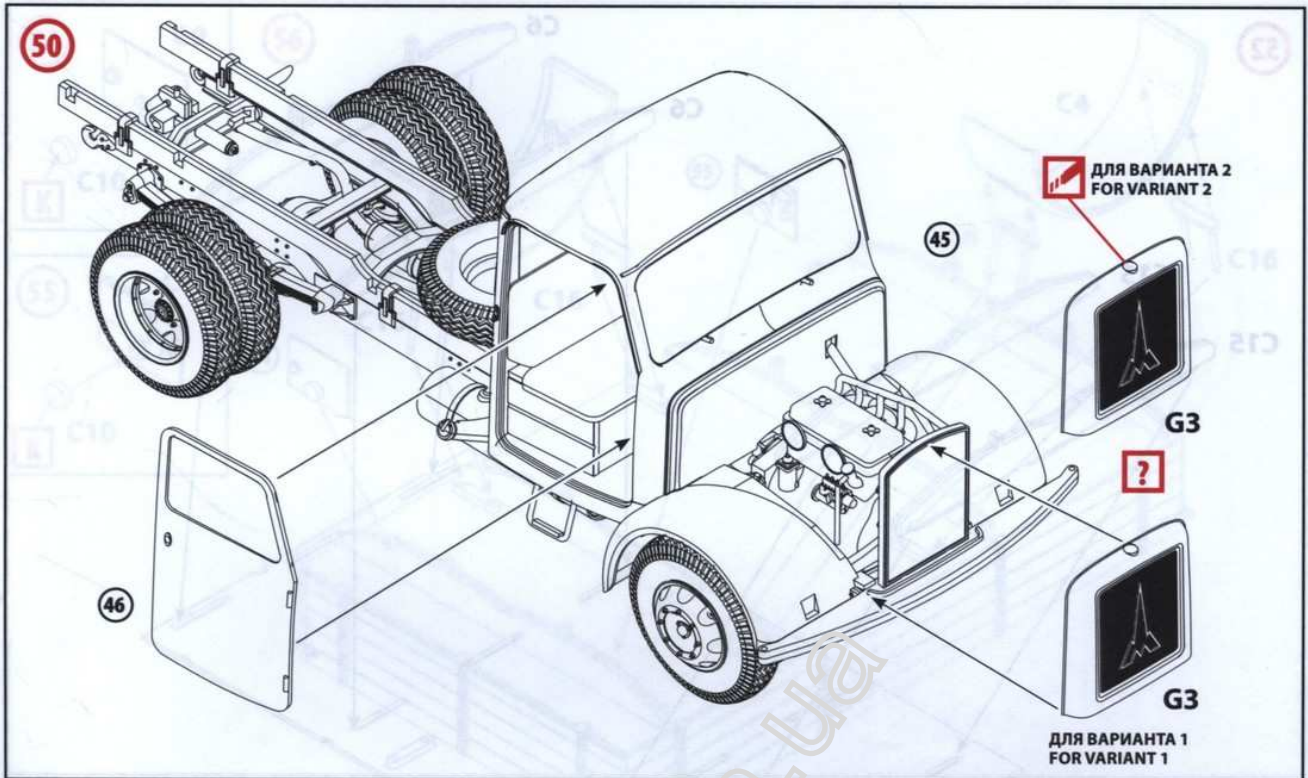

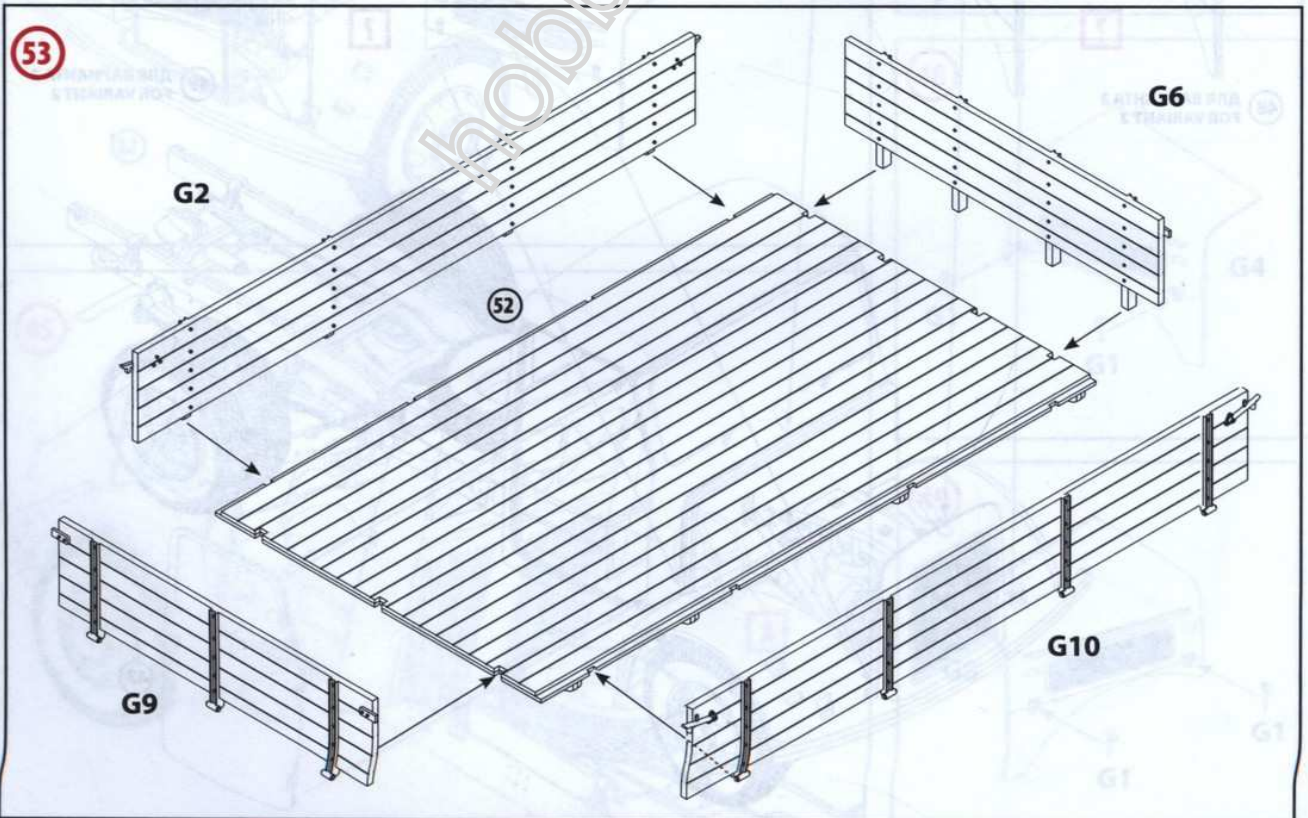
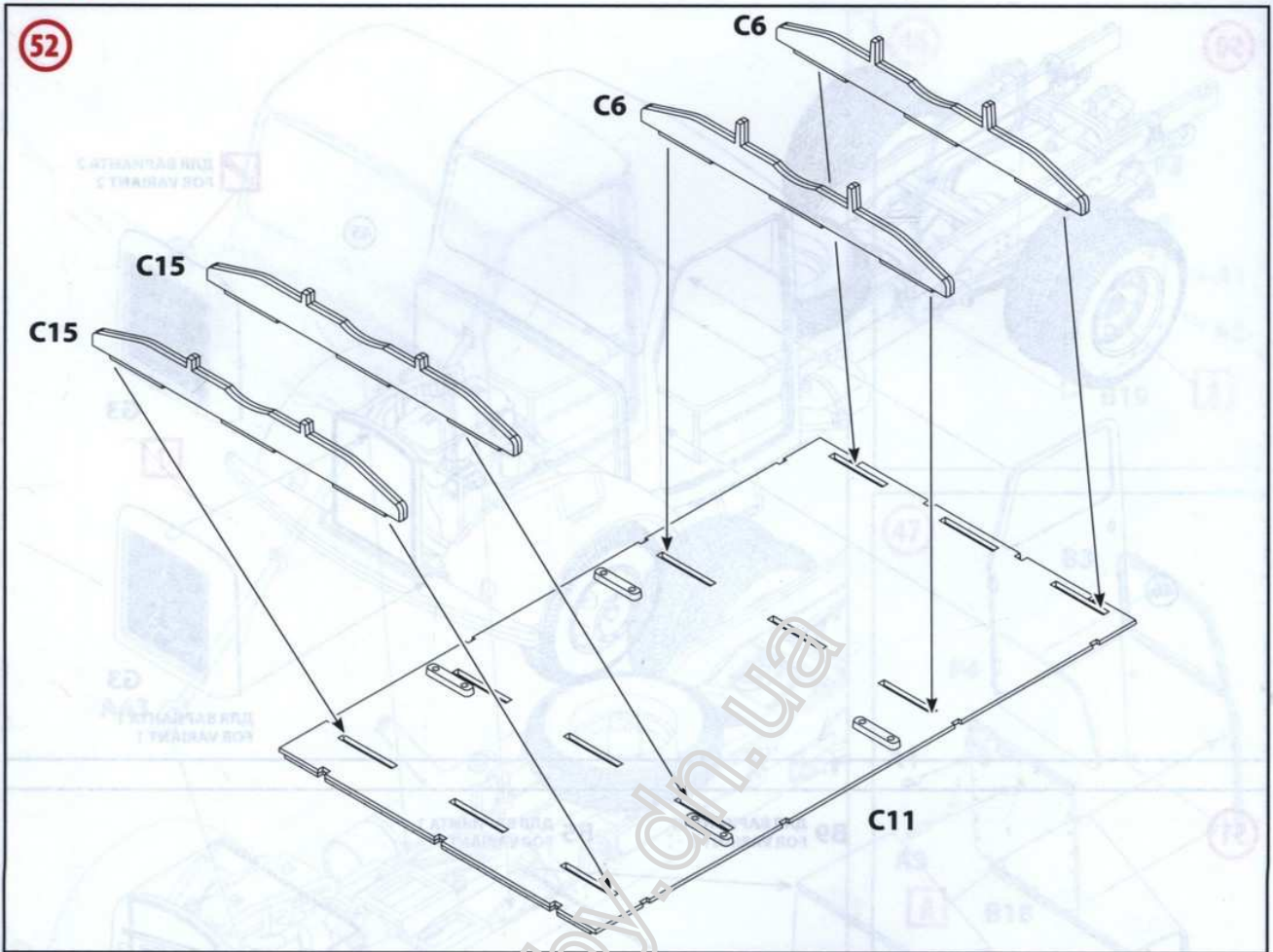

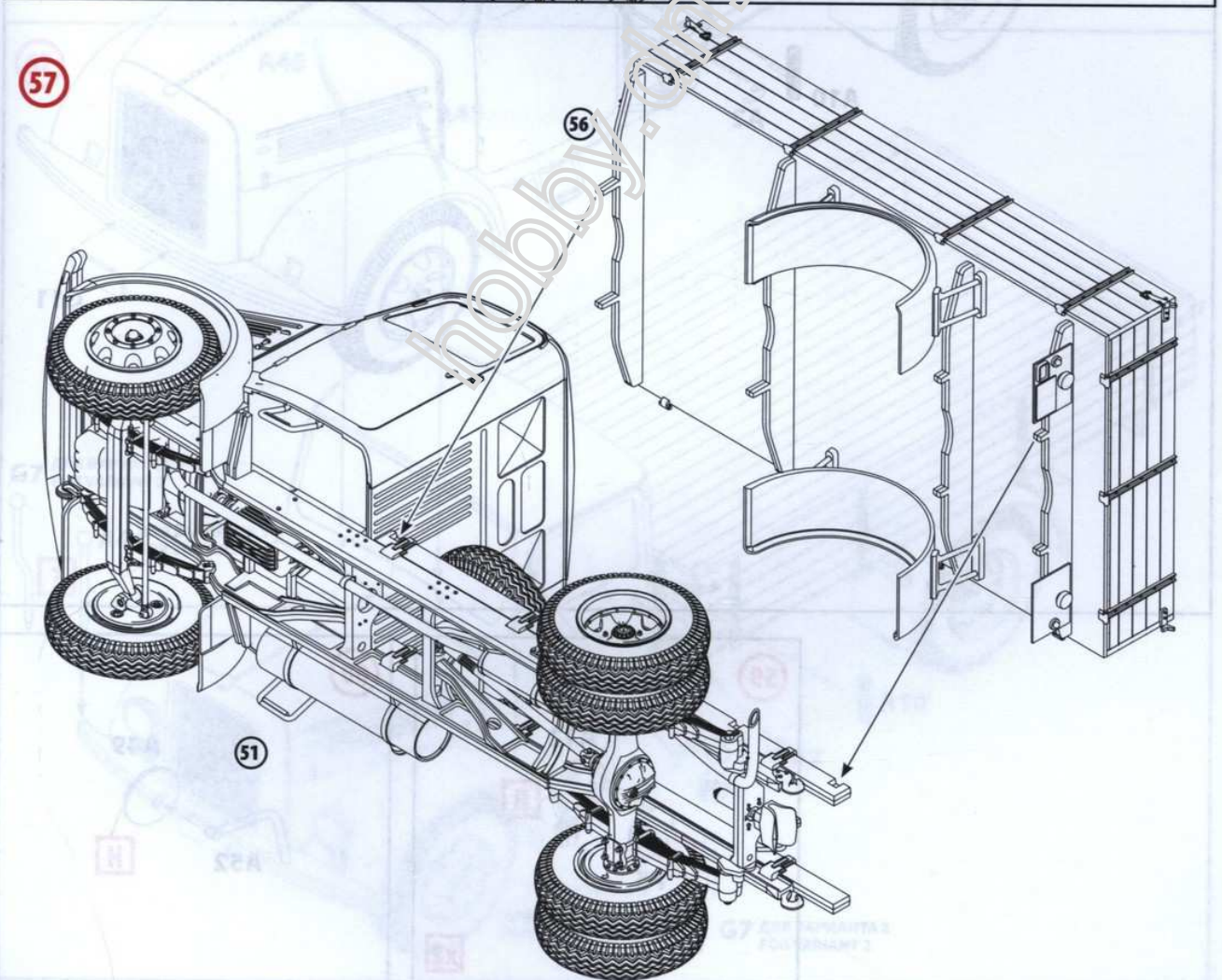
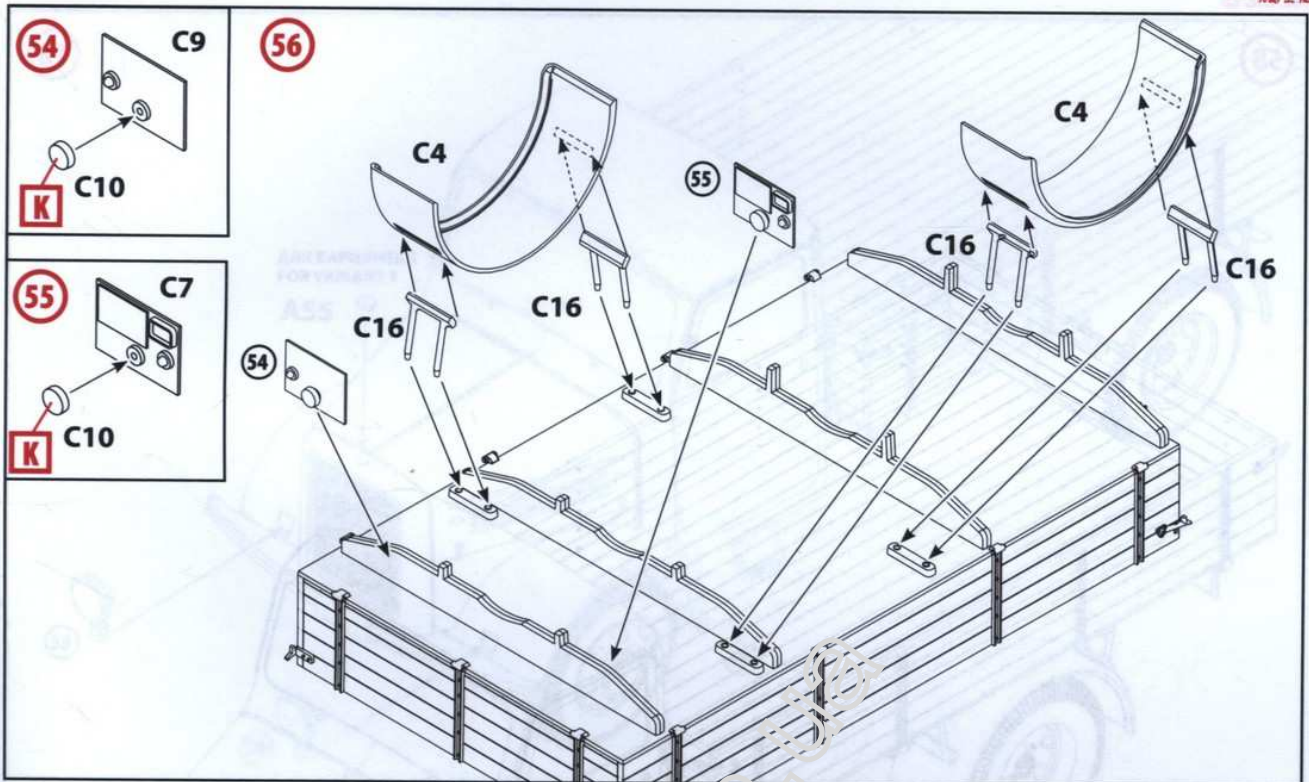

58

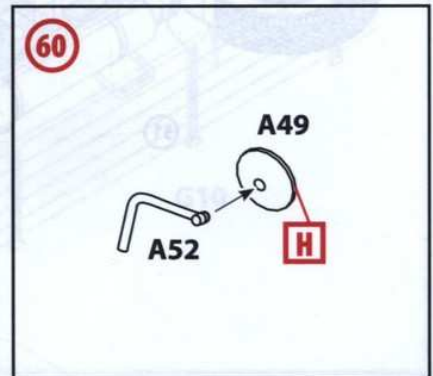
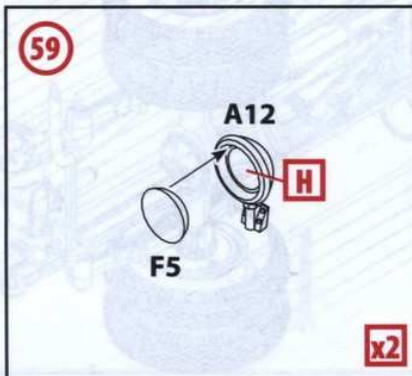
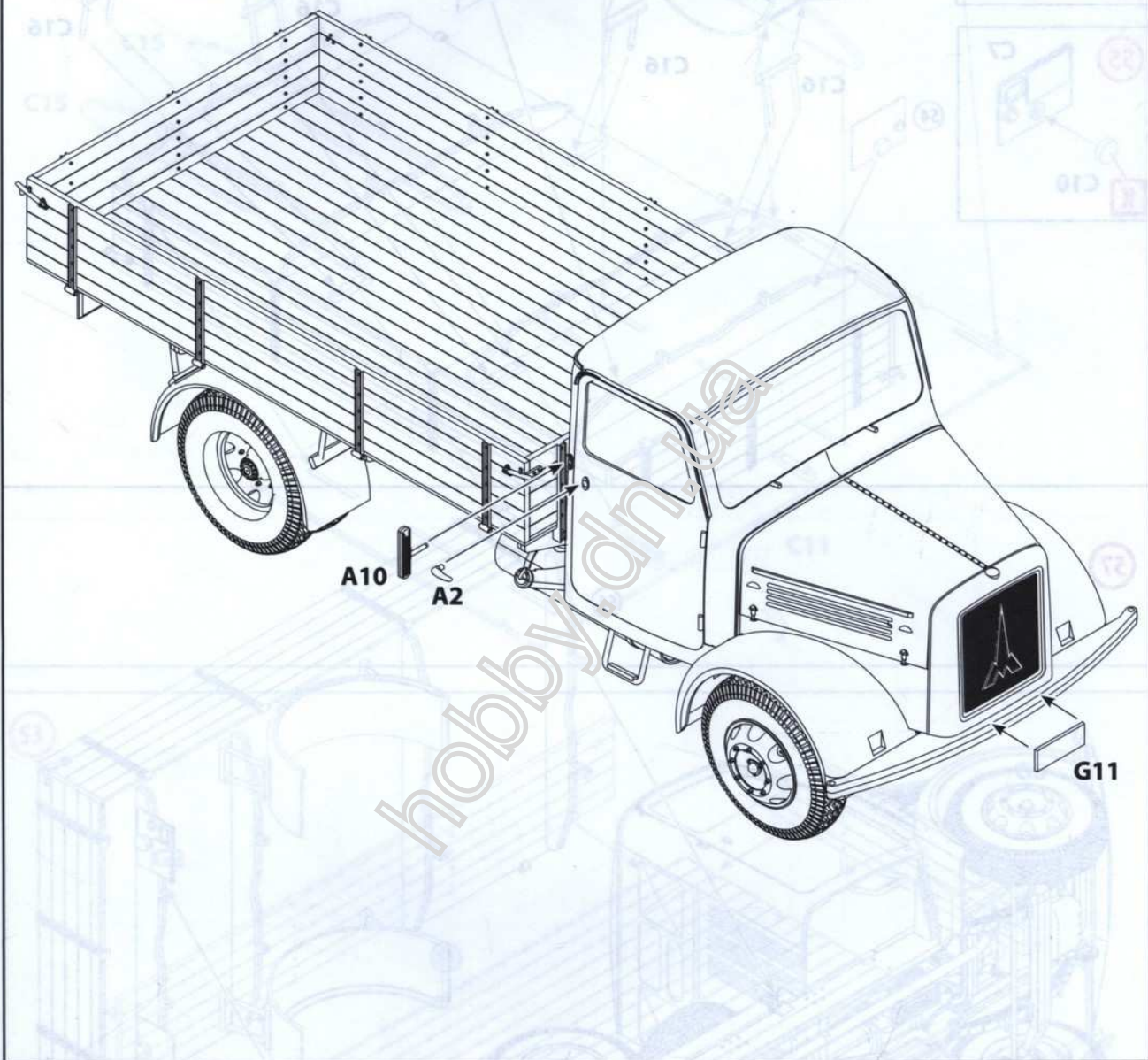

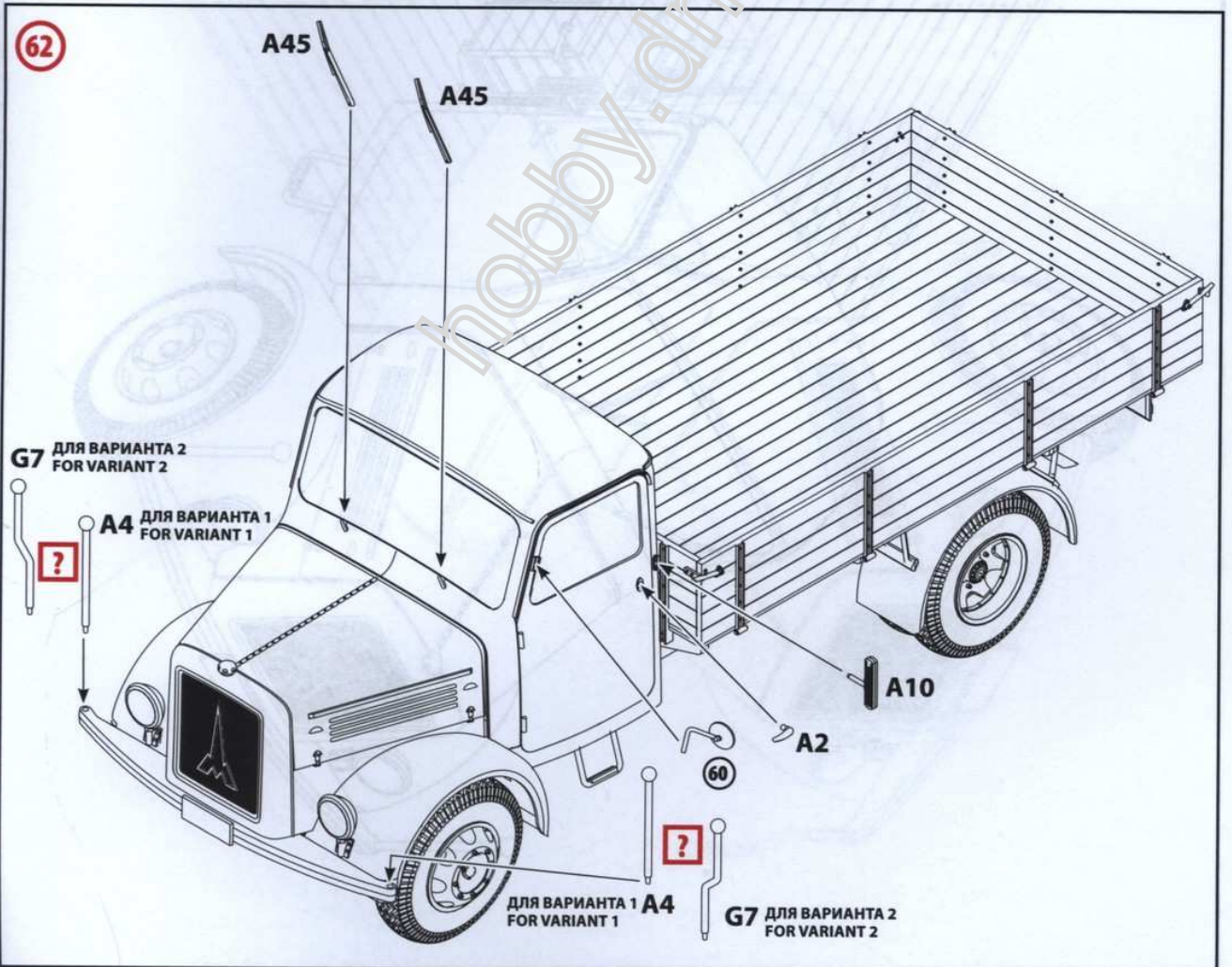
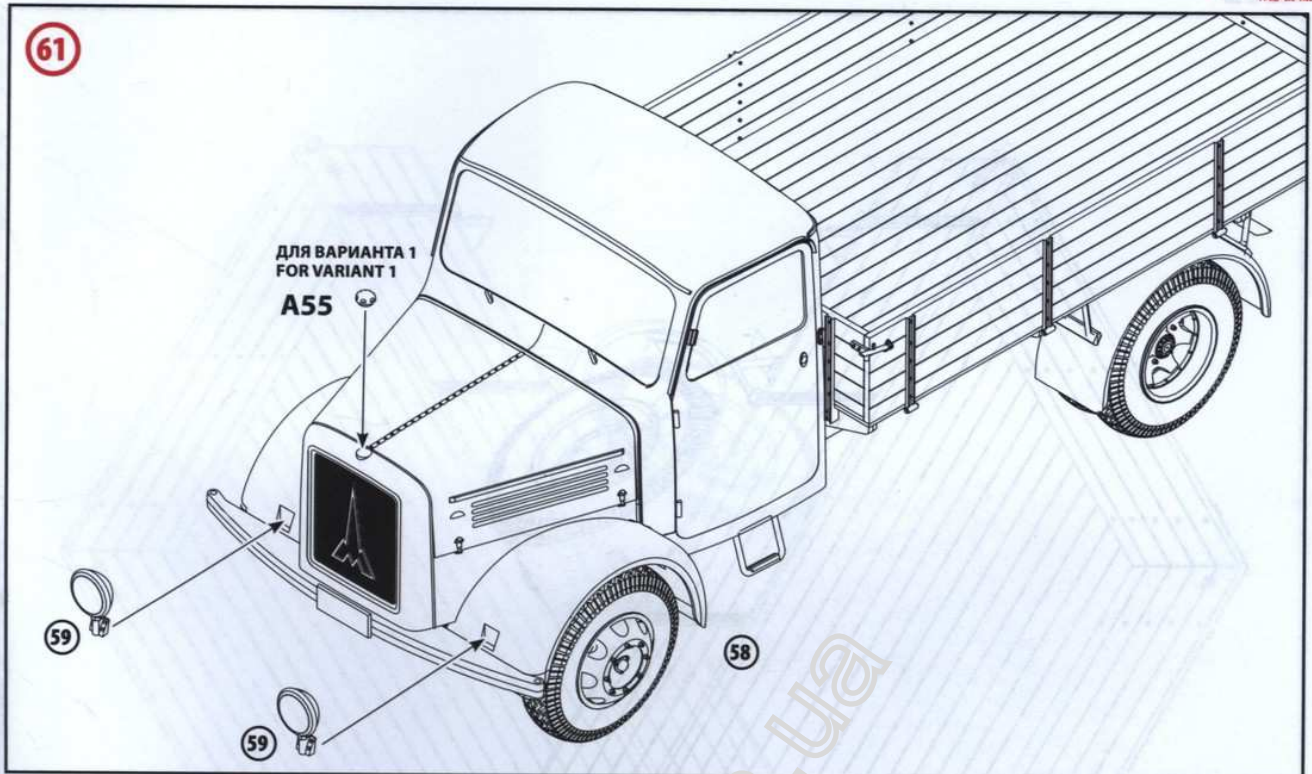

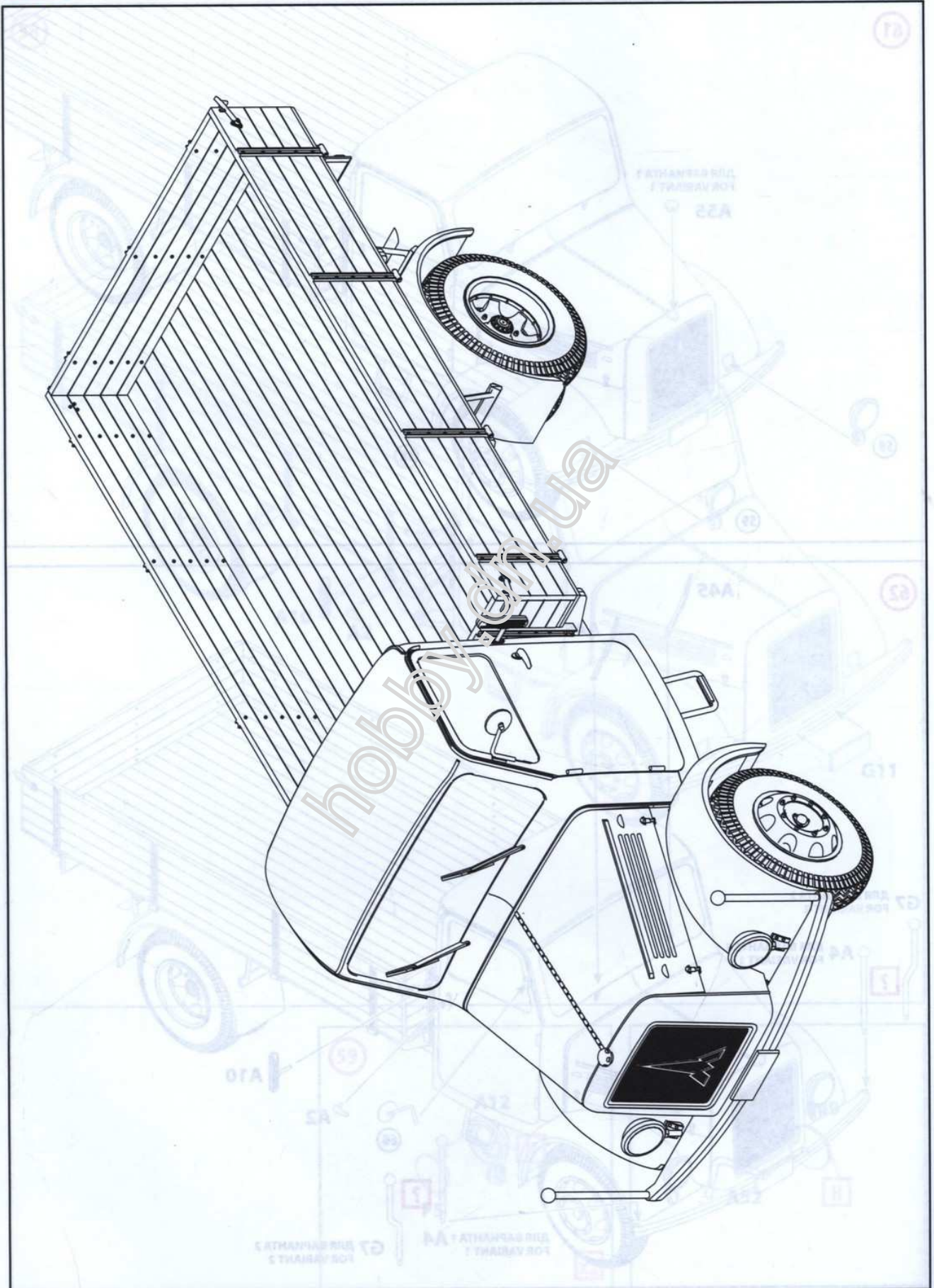

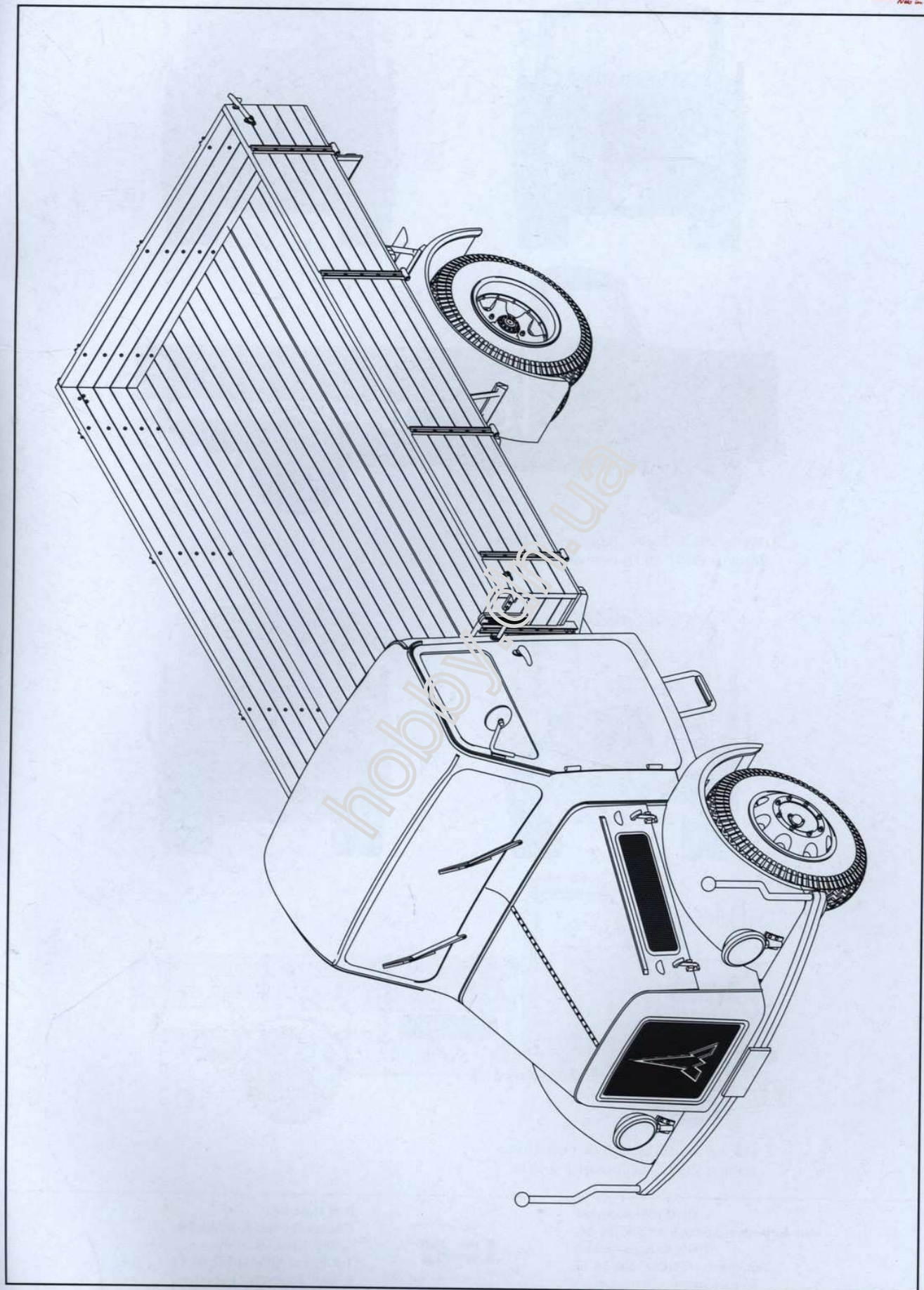

hobby.com.ua

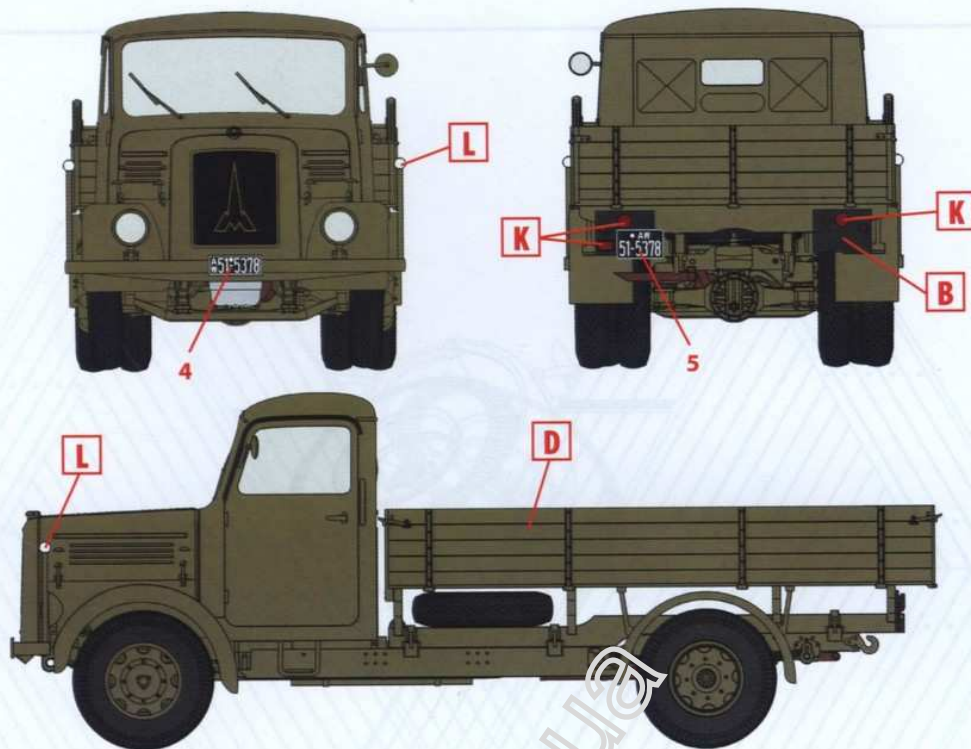

1. Magirus S330 (S3000), Германия, 1948 г.
Magirus S330 (S3000), Germany, 1948

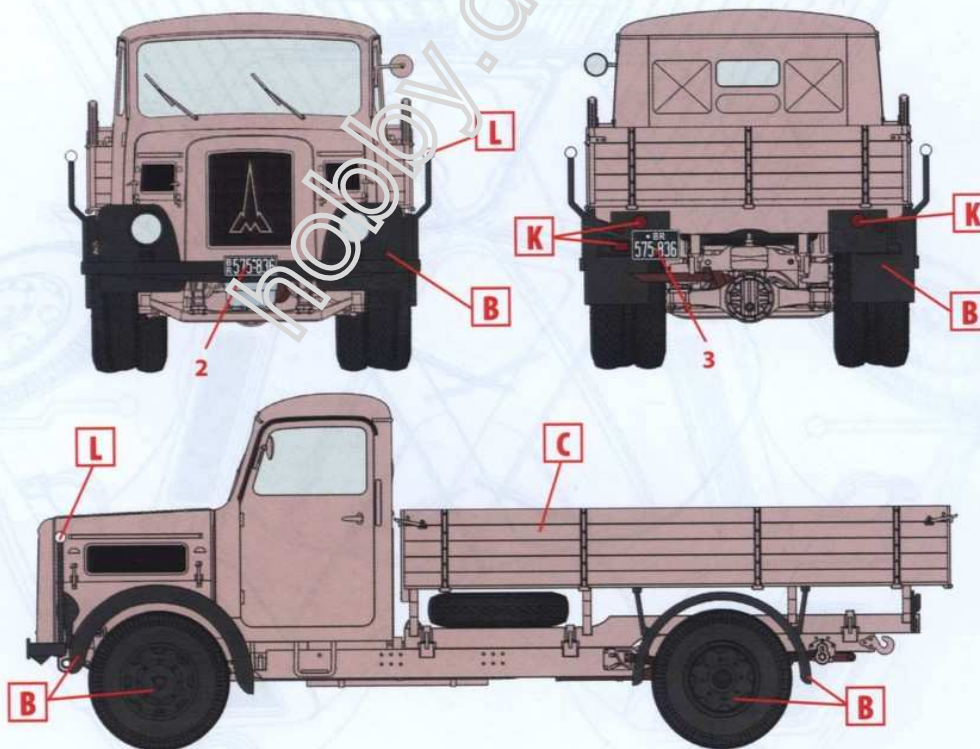

2. Magirus S330 (S3000), Германия, 1949 г.
Magirus S330 (S3000), Germany, 1949

ООО ICM Холдинг
ул. Бориспольская 9, строение 64,
02099, Киев, Украина
Тел./факс: +38(044) 369 54 12
E-mail: export@icm.com.ua



ICM Holding
Borispolskaya, 9, build. 64,
02099, Kiev, Ukraine
Tel./Fax: +38(044) 369 54 12
E-mail: export@icm.com.ua