

### Horch 108 Typ 40 Германский армейский автомобиль II MB

В 1937 г. компания Хорьх разработала полноприводное шасси Horch 108 согласно спецификации s.gl.Einheit-Pkw (4x4) («Тяжелый внедорожный единый легковой автомобиль»).

С 1940 г. выпускалась модификация Typ 40 с запасными колесами внутри открытого кузова.

Всего в 1937-1942 г.г. компанией Хорьх было выпущено 8135 автомобилей s.gl.EPKw. Они имели хорошую проходимость, однако были недостаточно прочными и надежными.

Автомобили Horch 108 применялись всеми родами войск Германии на протяжении всей войны повсеместно – на советско-германском фронте, в Северной Африке, Италии, Франции.

#### Тактико-технические характеристики автомобиля Horch 108 Typ 40

Число мест.....	8
Сухая масса, кг.....	3200
Длина, мм.....	4800
Ширина, мм.....	2100
Высота, мм.....	2040
База, мм.....	3000
Колея передняя, мм.....	1646
Колея задняя, мм.....	1646
Двигатель.....	Horch V8, 8-цил., 3,8 л., 90 л.с.
Максимальная скорость, км/ч.....	90
Запас хода по шоссе, км.....	375

#### ВНИМАНИЕ!

Перед сборкой внимательно прочитайте руководство по монтажу. Каждая деталь пронумерована. Соблюдать последовательность монтажа. Необходимые рабочие инструменты: нож и напильник для зачистки деталей; резиновая лента, клейкая лента и зажимы для сушки белизны для прижимания склеиваемых деталей. Детали из пластика очистить в растворе мягкого моющего средства и высушить на воздухе для того, чтобы краска и переводные картинки лучше прилипали. Перед приклеиванием проверить, подходят ли детали; клей наносить экономно. Хром и краску удалить с поверхностей склеивания. Небольшие детали покрасить перед тем, как они будут удалены из рамок. Краску необходимо хорошо просушить, только после этого продолжать сборку. Каждую соответствующую переводную картинку отдельно вырезать и примерно на 20 секунд окунуть в теплую воду. На обозначенном месте картинку отделить от бумаги и прижать промокающей бумагой.

#### ИСПОЛЗУЕМЫЕ КРАСКИ / USED COLORS:

	Model Master		
A	1597	Черный, полуматовый	Semigloss Black
B	2094	Темно-серый, матовый	Schwarzgrau
C	2095	Темно-желтый, матовый	Panzer Dunkelgelb'43
D	2071	Серый, матовый	RLM Grau 02
E	1735	Дерево	Wood
F	1780	Сталь	Steel

### Horch 108 Typ 40 WWII German Personnel Car

The Horch Company was designed all-wheel-drive chassis Horch 108 for the specification to the "schwerer gelände Einheits-Personenkraftwagen" (4x4) in 1937. In 1940 they were modified to the Typ 40 standard (with spare wheel inside the open body).

All in all there were produced 8135 s.gl.EPKw cars in 1937-1942 by the Horch Company. These vehicles had a good cross, but were not sufficiently robust and reliable.

Horch 108 personnel cars were used by all German arms of service in the Soviet-German front, in North Africa, Italy, France up to the end of the war.

#### Tactical and Technical Specifications of Horch 108 Typ 40

Crew, men.....	8
Empty weight, kg.....	3200
Length, mm.....	4800
Width, mm.....	2100
Height, mm.....	2040
Wheel base, mm.....	3000
Track front, mm.....	1646
Track rear, mm.....	1646
Engine.....	Horch V8, 8 cyl., 3.8 l, 90 hp
Max. Speed, km/h.....	90
Range, km.....	375

#### CAUTION!

Read the instructions thoroughly prior to assembly. Each component is numbered. Adhere to specified sequence of assembly. Tools required: knife and file for removal of components from frame; rubber bond, adhesive tape and clothes pegs for clamping components together after applying adhesive. Clean plastic components in a mild detergent solution and allow to air-dry so that paint and transfers adhere better. Prior to applying adhesive, check to see whether the components fit together; apply adhesive sparingly. Remove chrome and paint from the contact surfaces. Paint small components before removing them from the frame. Allow paint to dry well, and only then continue to assemble. Cut out each transfer individually and immerse in warm water for approx. 20 seconds. Slide transfer off paper and into designated position, then press on with blotting paper.

	Model Master		
G	1795	Черная сталь	Gun Metal
H	1790	Хром	Chrome Silver
J	1785	Ржавчина	Rust
K	1503	Красный, полуматовый	Red
L	1768	Белый, матовый	Flat White

**01** СТАДИЯ СБОРКИ  
ASSEMBLY STEP

**03** СБОРОЧНАЯ ЕДИНИЦА  
ASSEMBLY UNIT

**?** ПРОИЗВОЛЬНЫЙ ВЫБОР  
OPTIONAL

**x2** СДЕЛАТЬ ДВЕ ДЕТАЛИ  
MAKE 2 PCS

**A** ИСПОЛЗУЕМАЯ КРАСКА  
USED COLOR



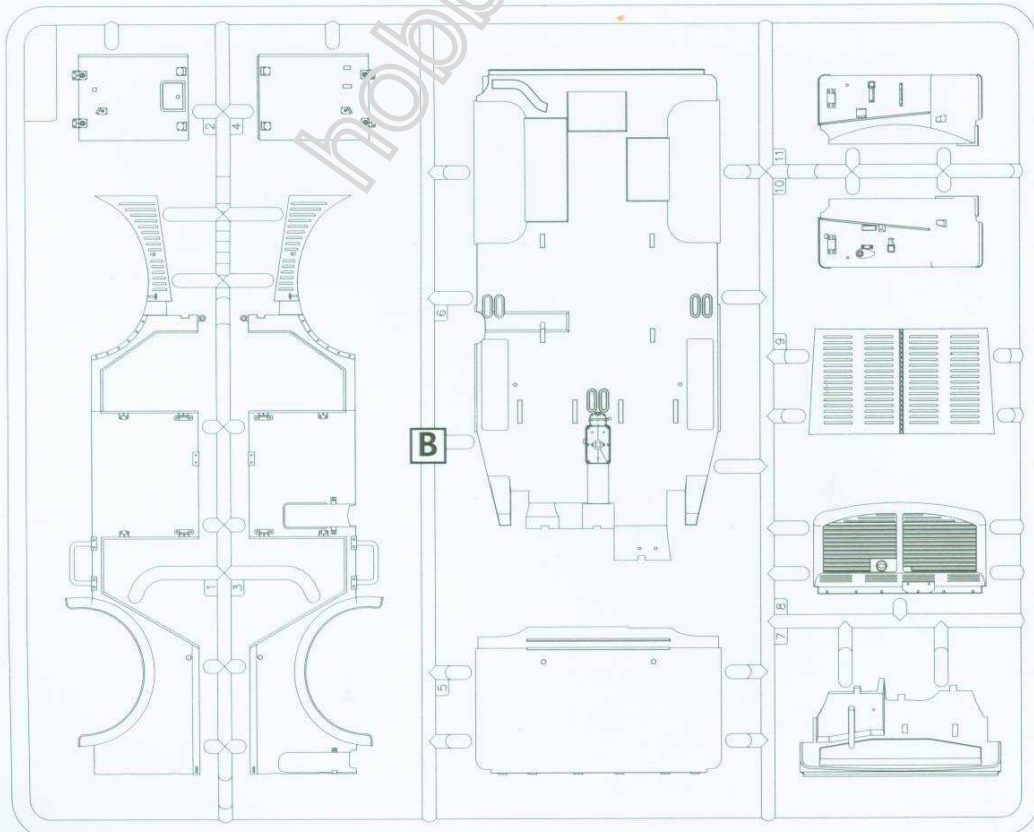
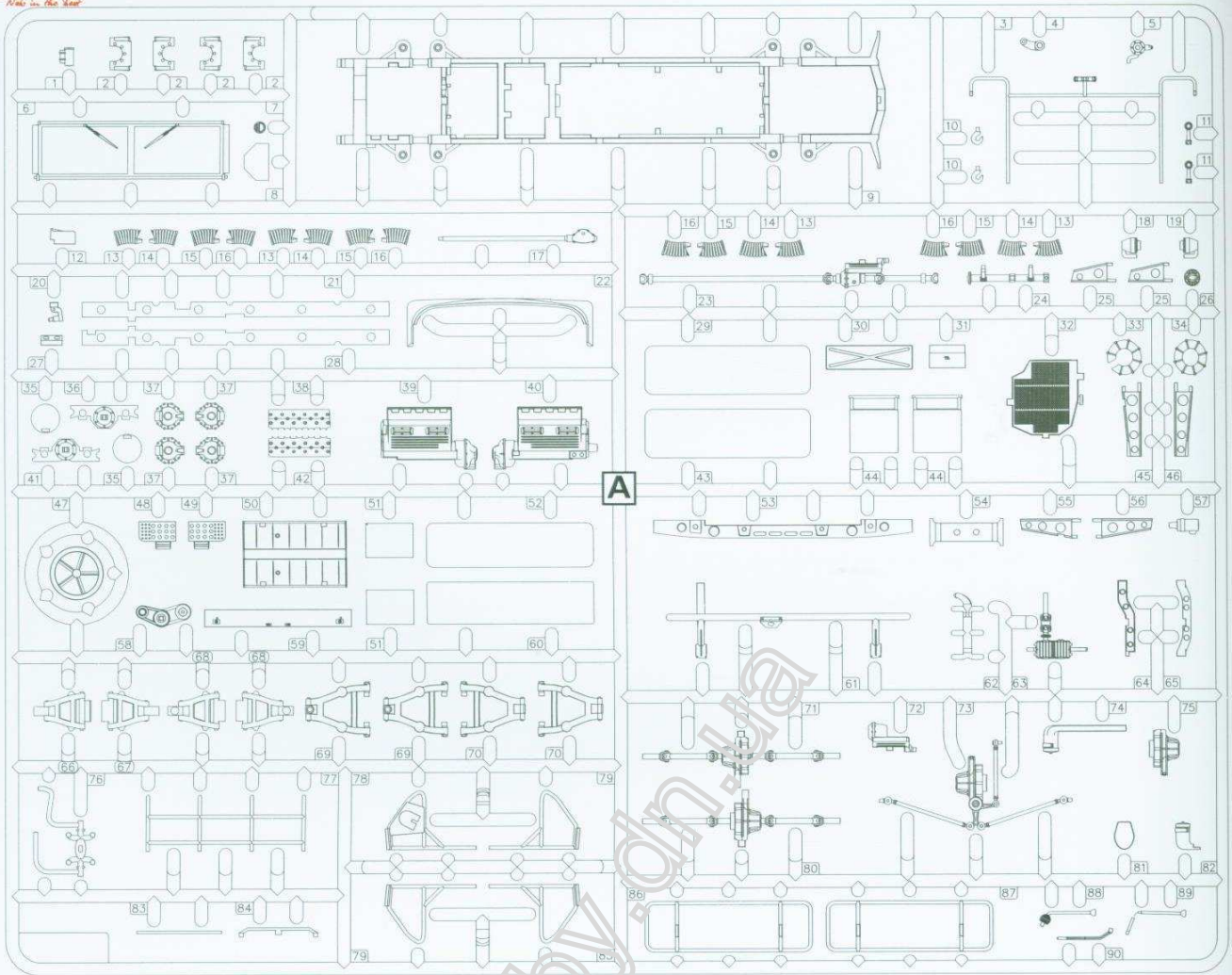

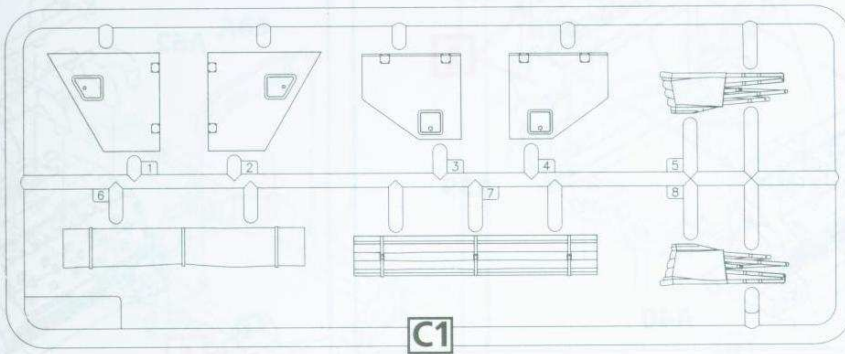

C1

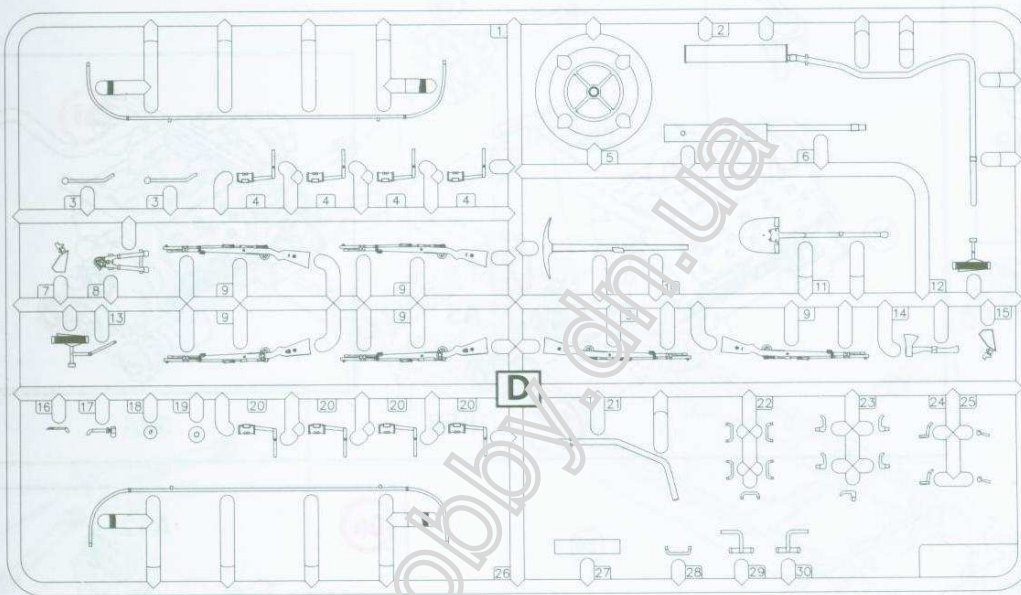

D

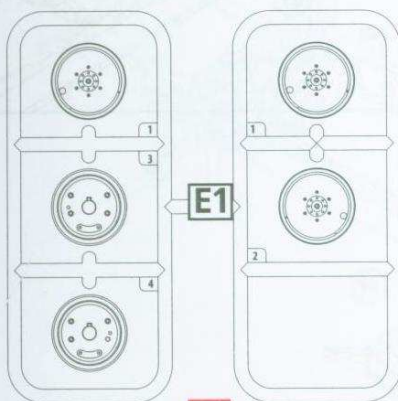

x2

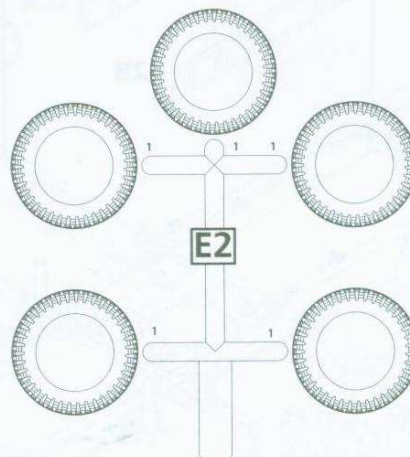

E2

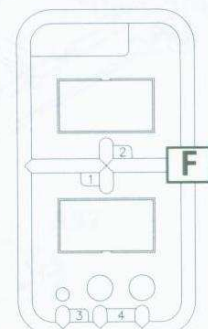

F



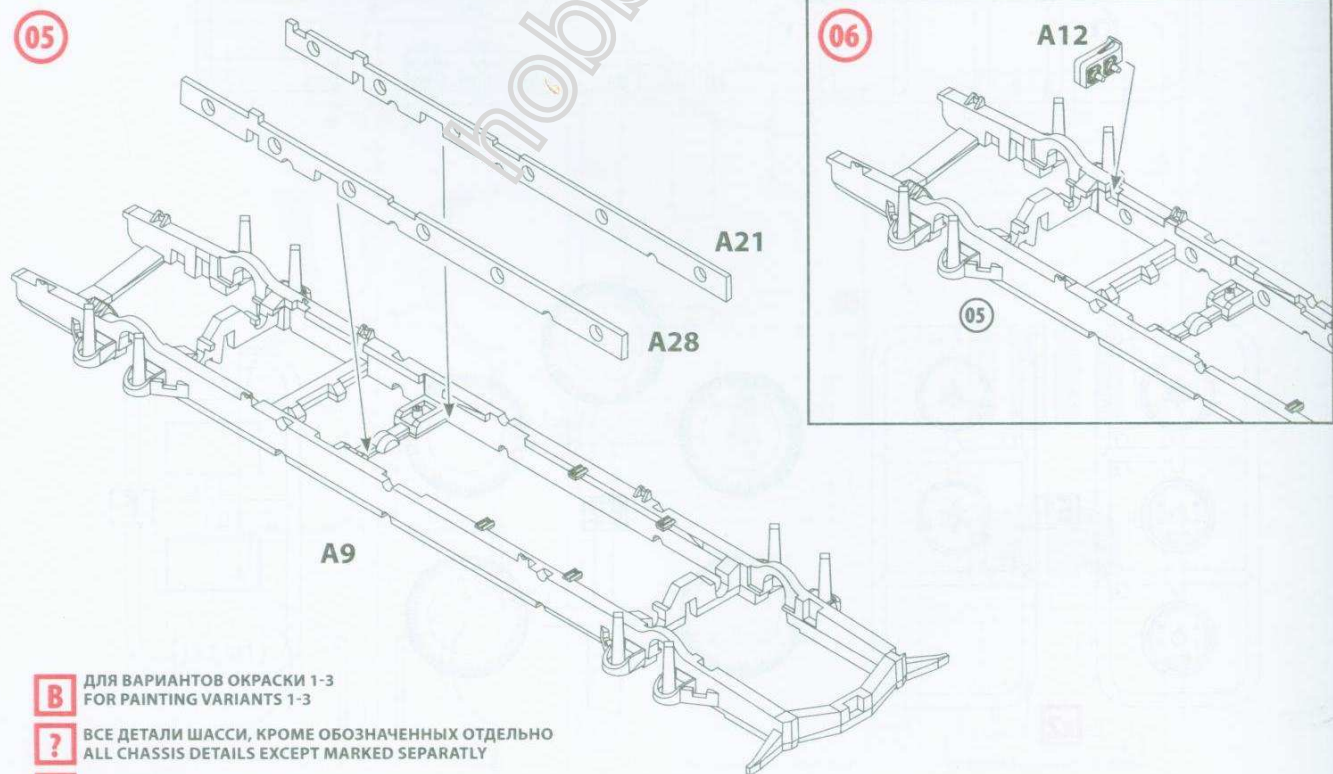
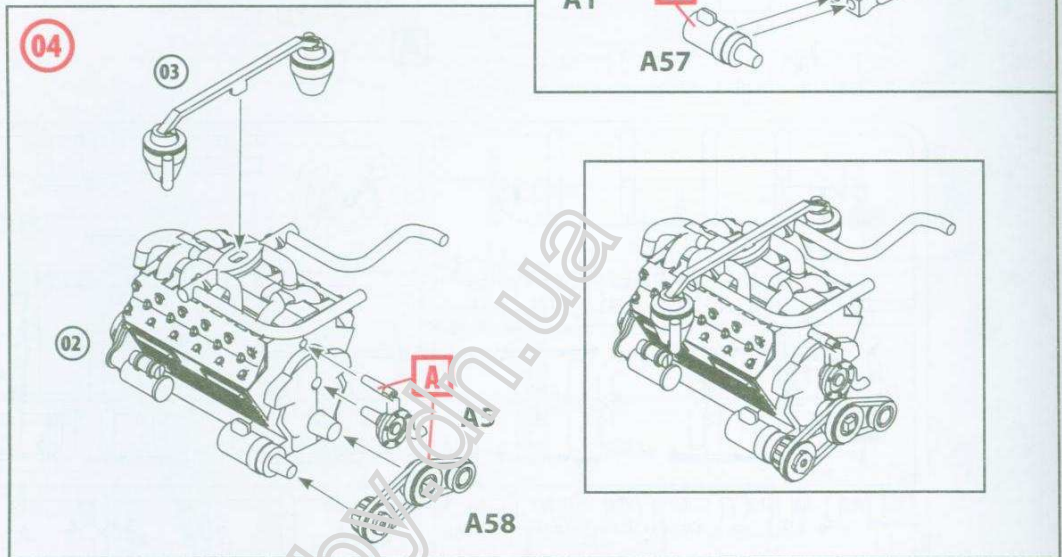
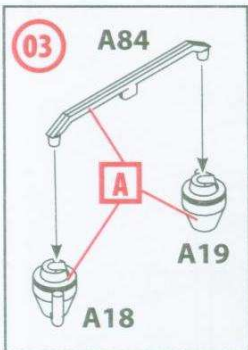
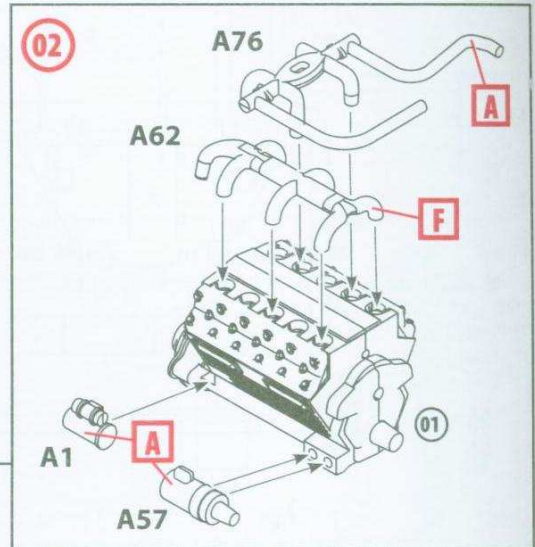
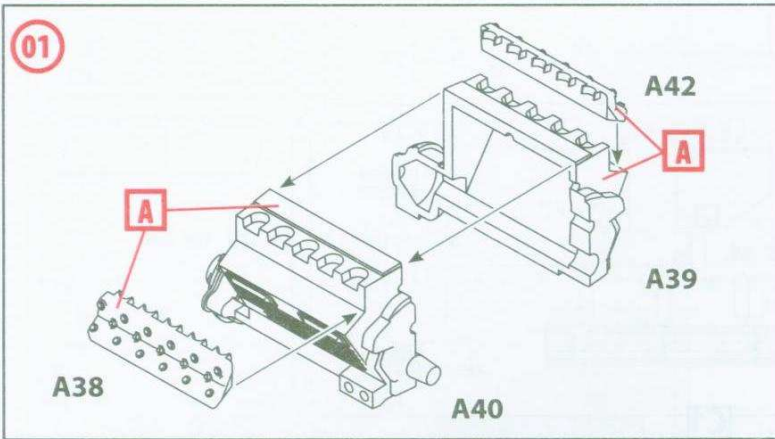

- B** ДЛЯ ВАРИАНТОВ ОКРАСКИ 1-3  
FOR PAINTING VARIANTS 1-3
- ?** ВСЕ ДЕТАЛИ ШАССИ, КРОМЕ ОБОЗНАЧЕННЫХ ОТДЕЛЬНО  
ALL CHASSIS DETAILS EXCEPT MARKED SEPARATLY
- C** ДЛЯ ВАРИАНТА ОКРАСКИ 4  
FOR PAINTING VARIANT 4



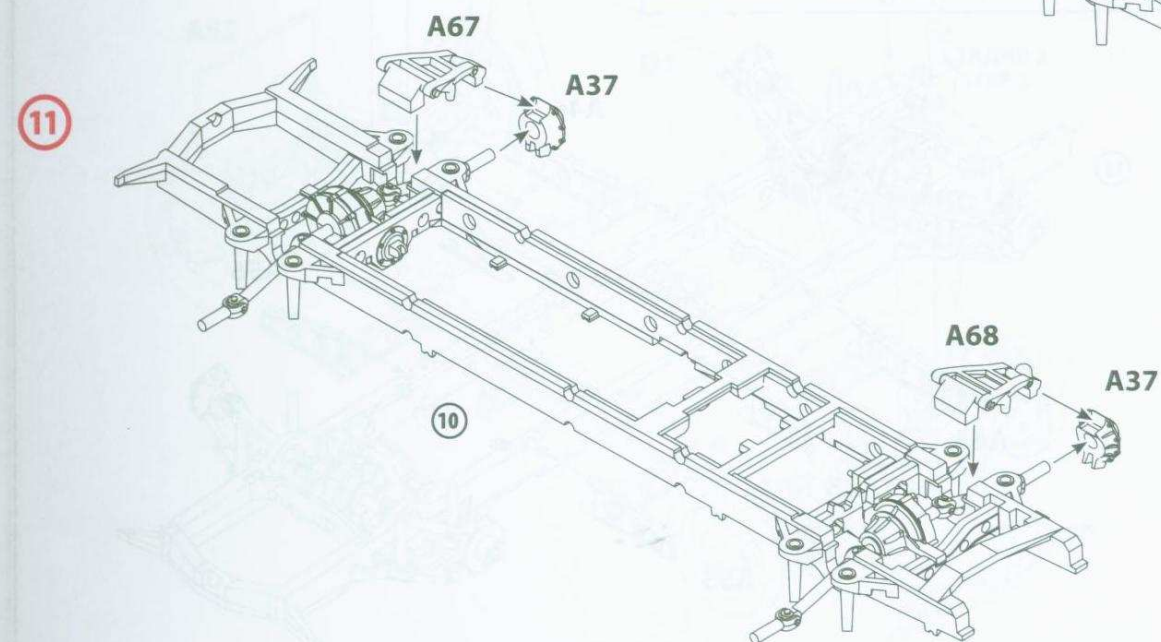
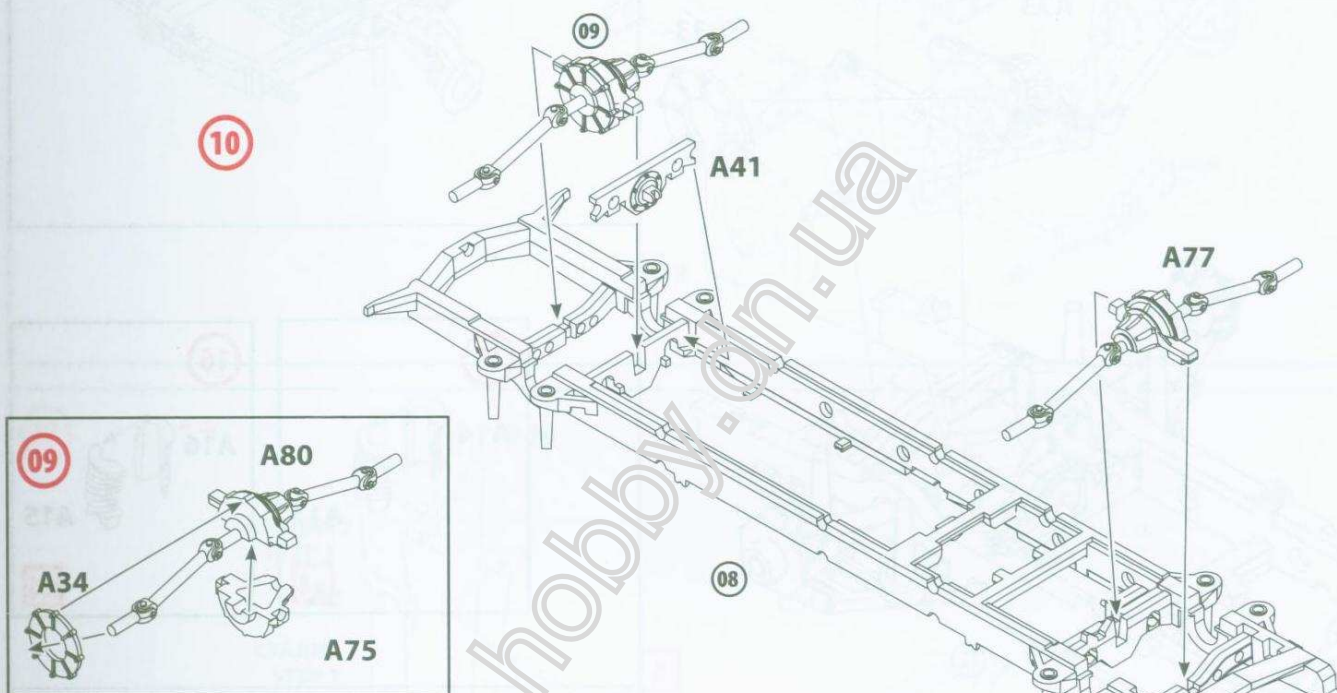
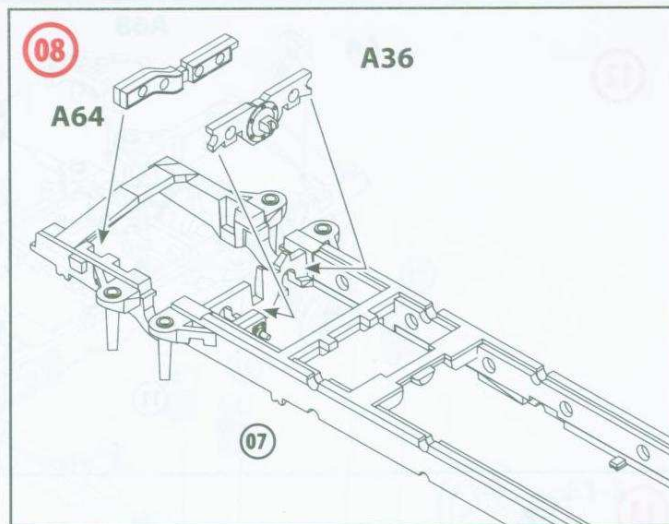
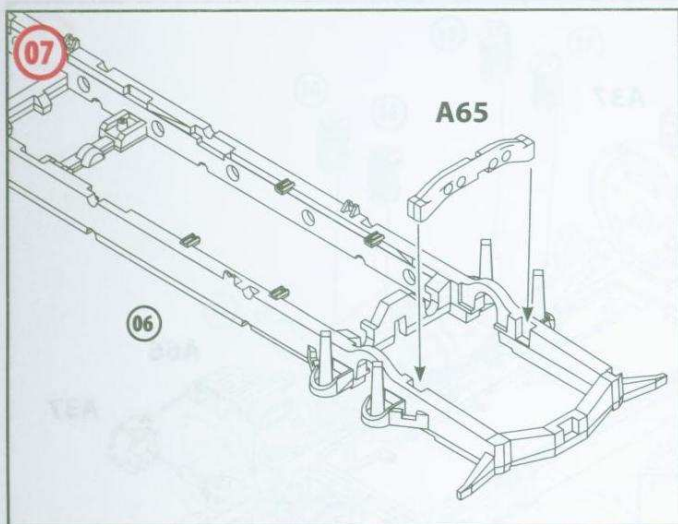



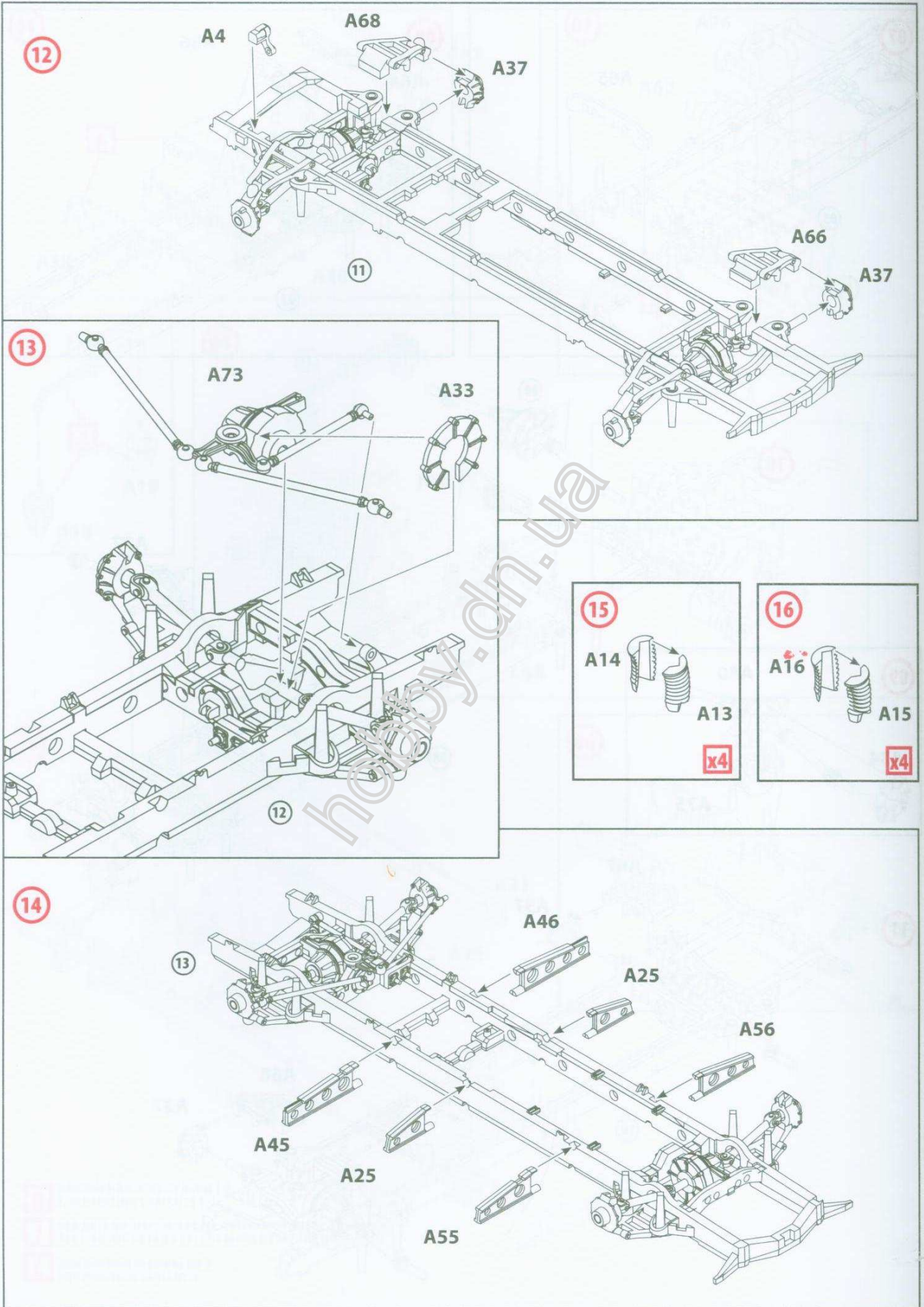



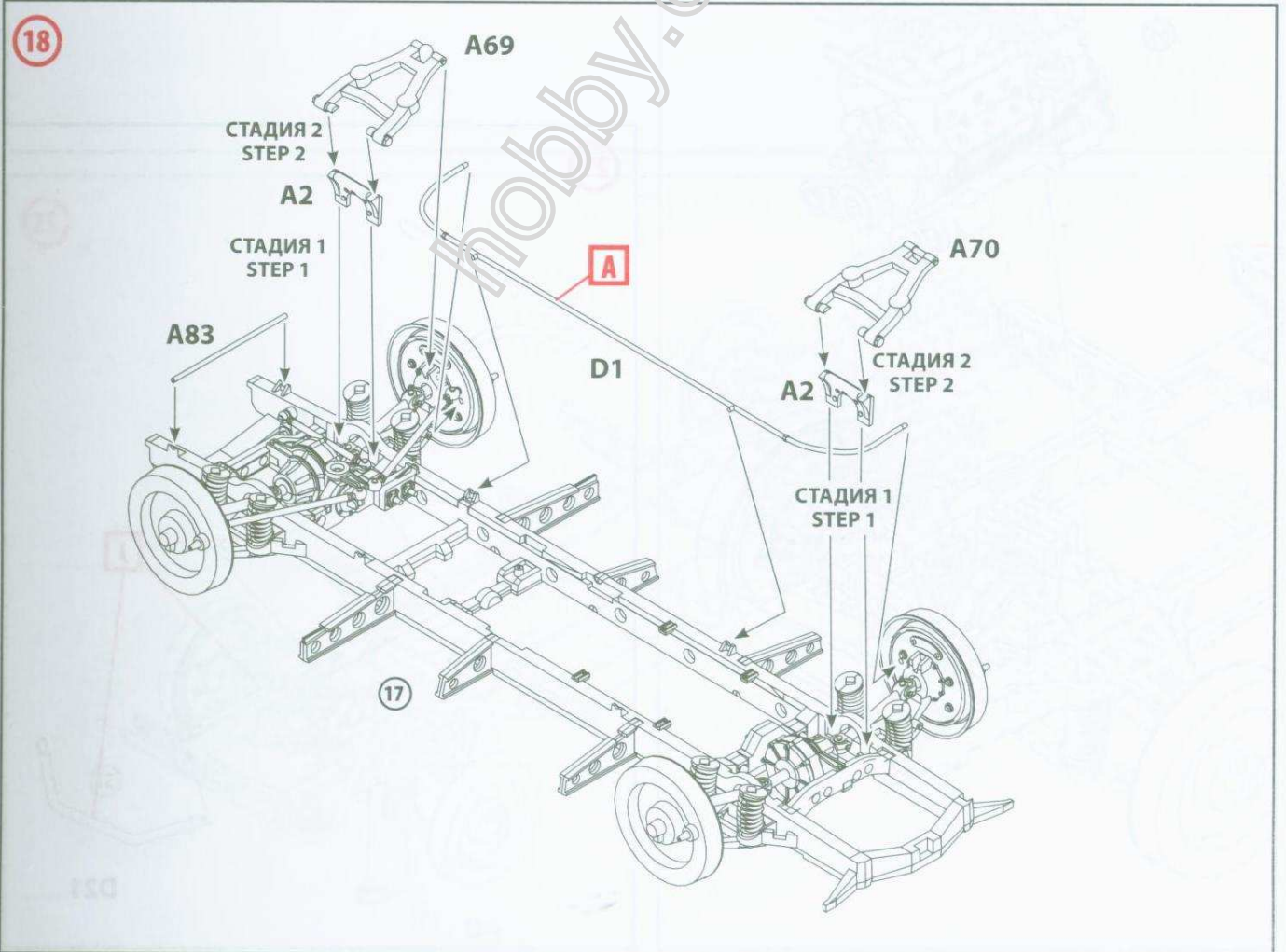
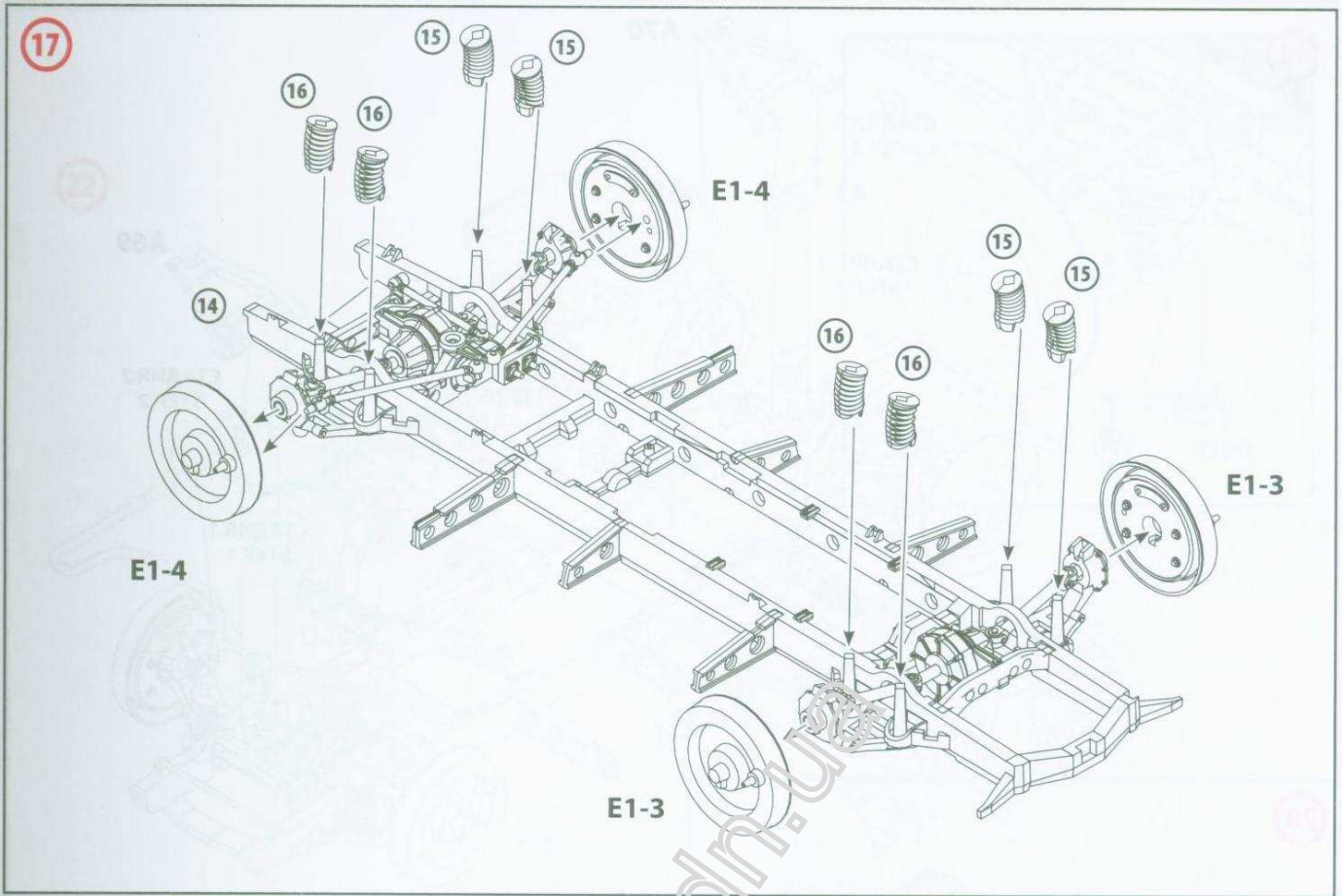



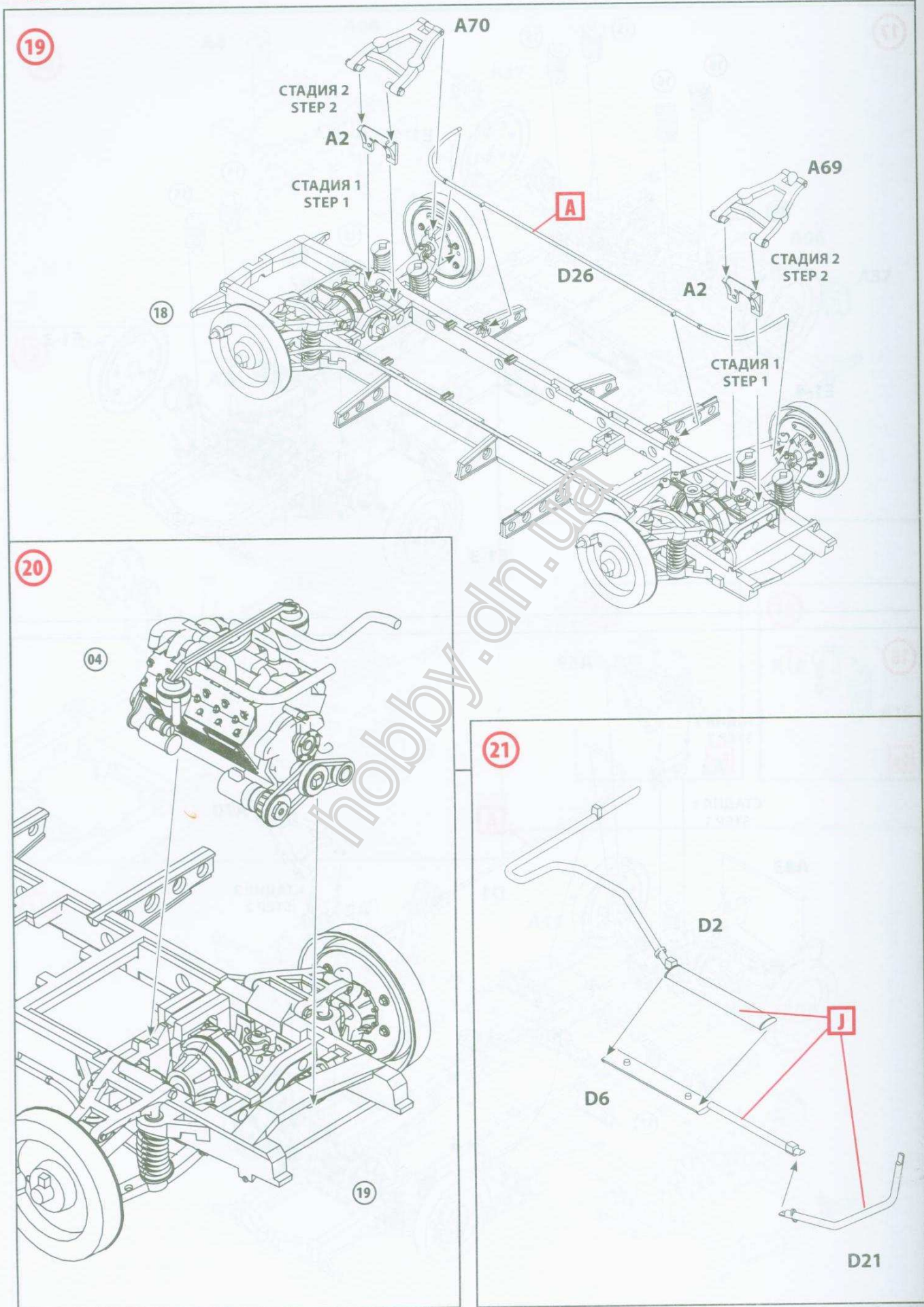



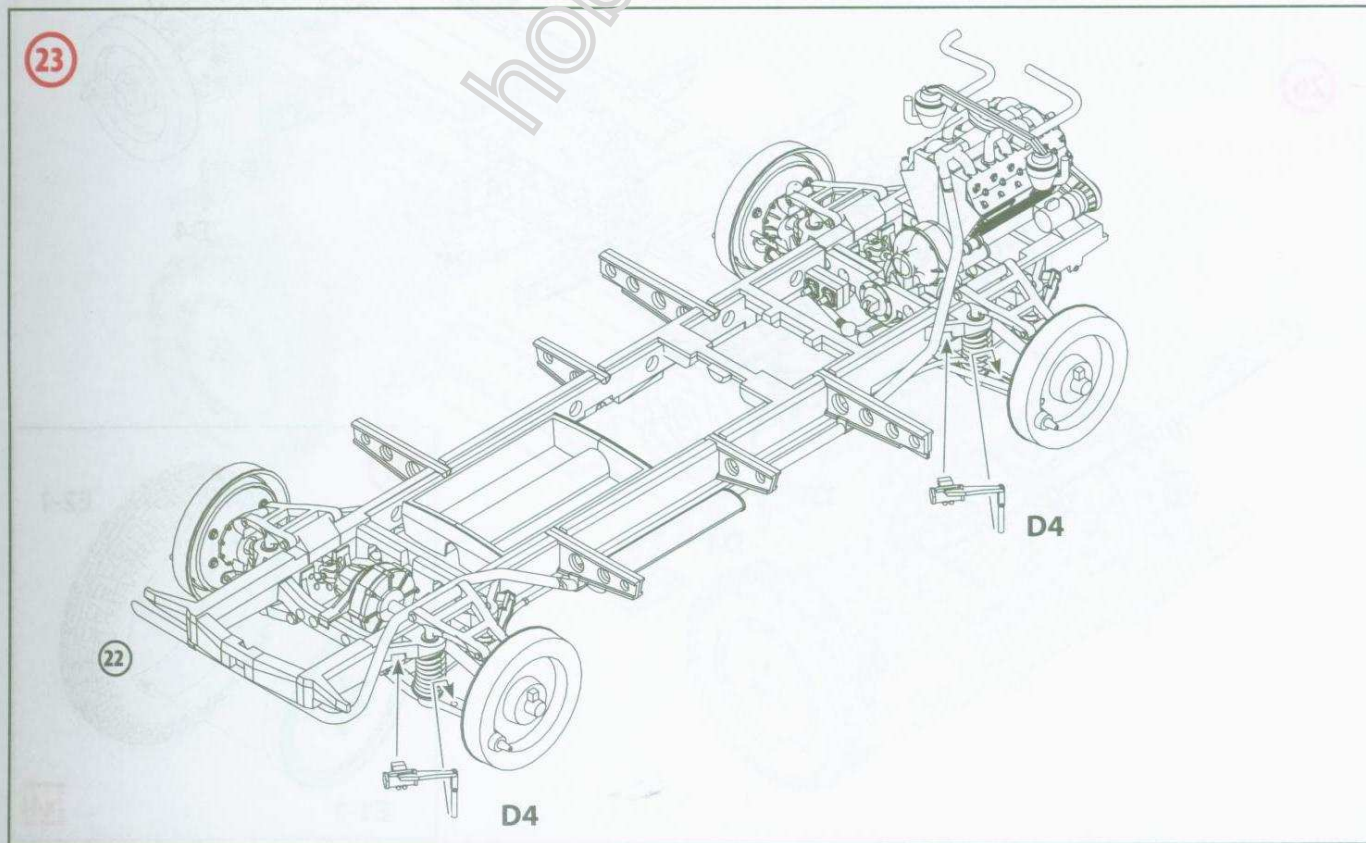
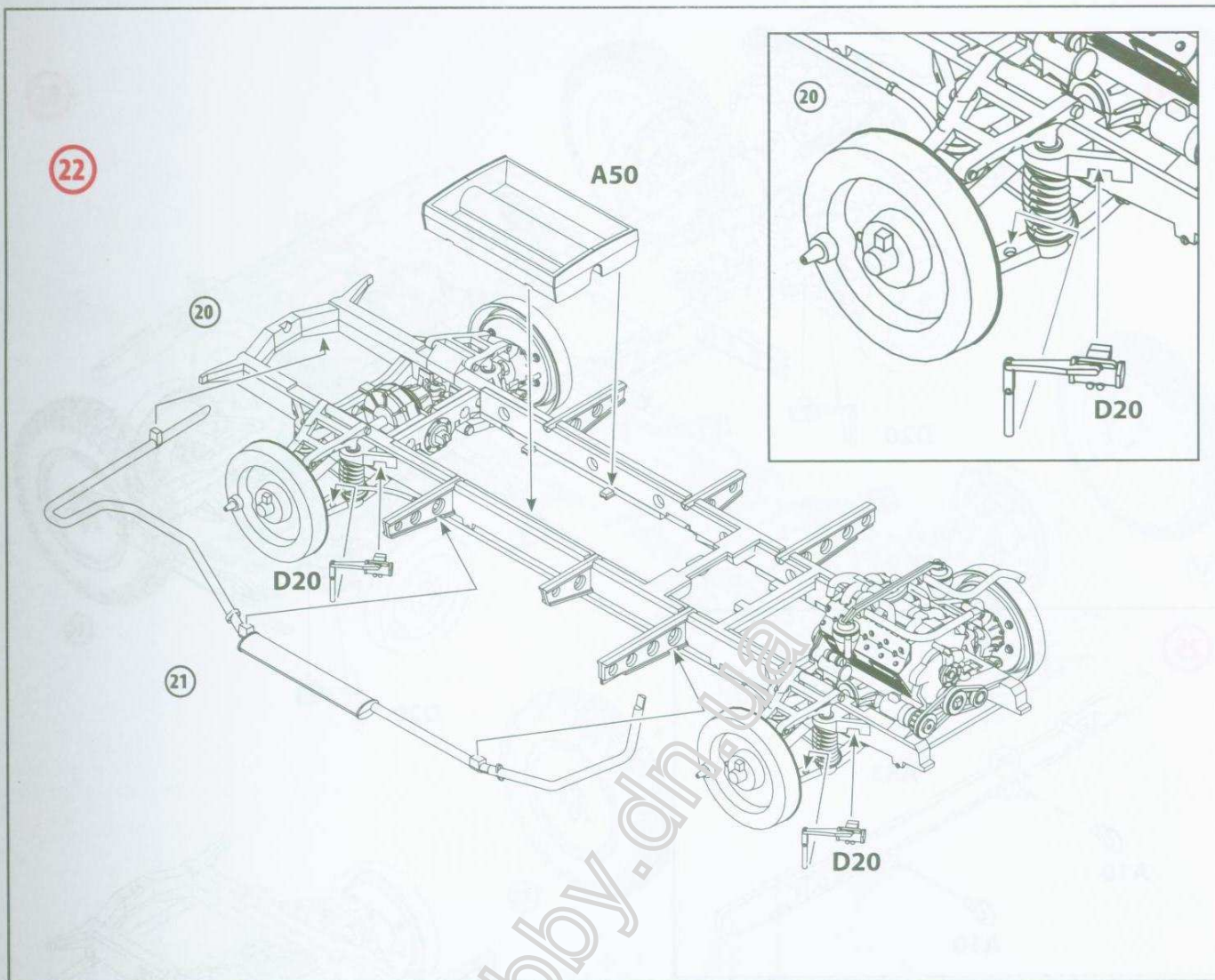



24

23

D20

D20

25

A53

A10

A10

26

25

D4

24

D4

27

E2-1

E1-1

x4



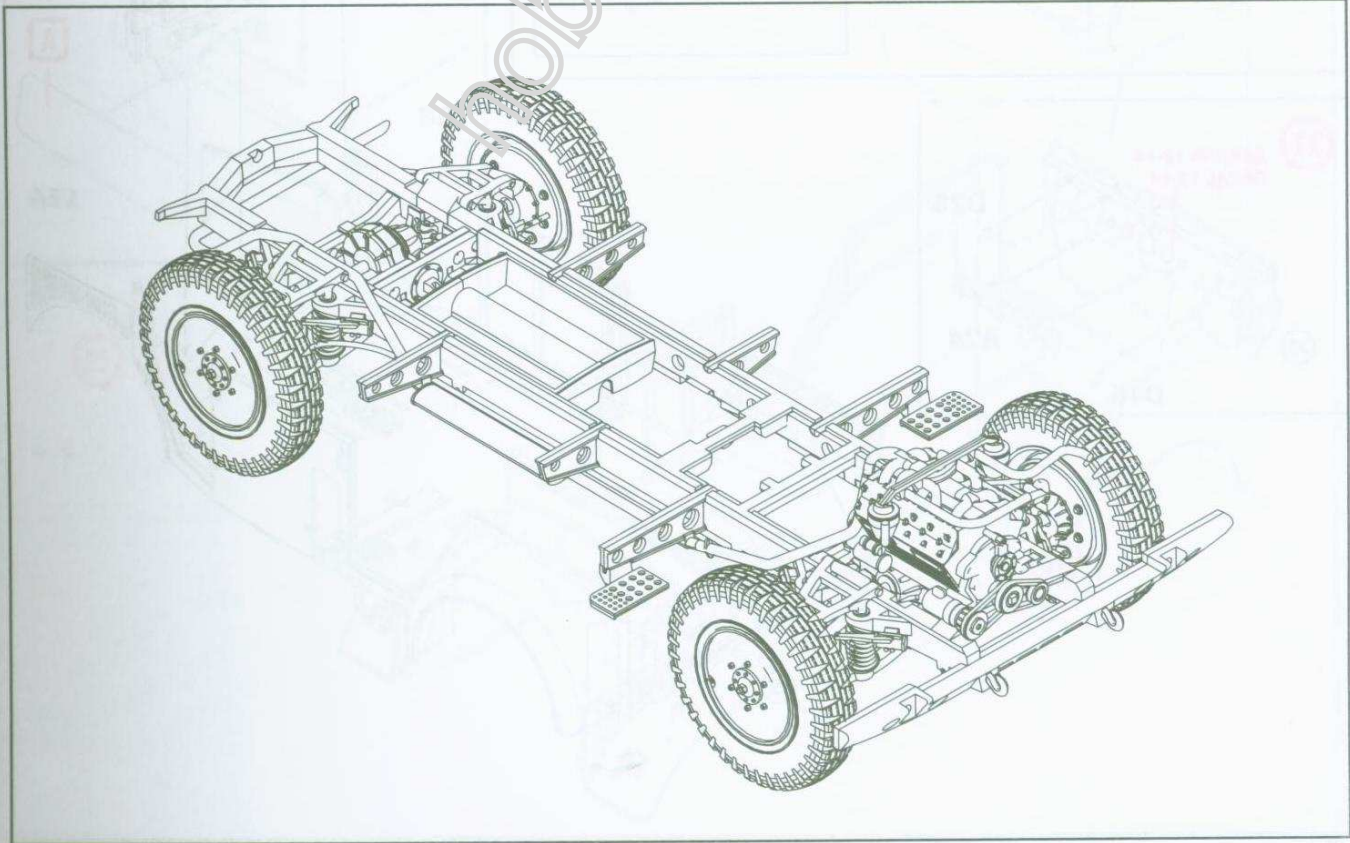
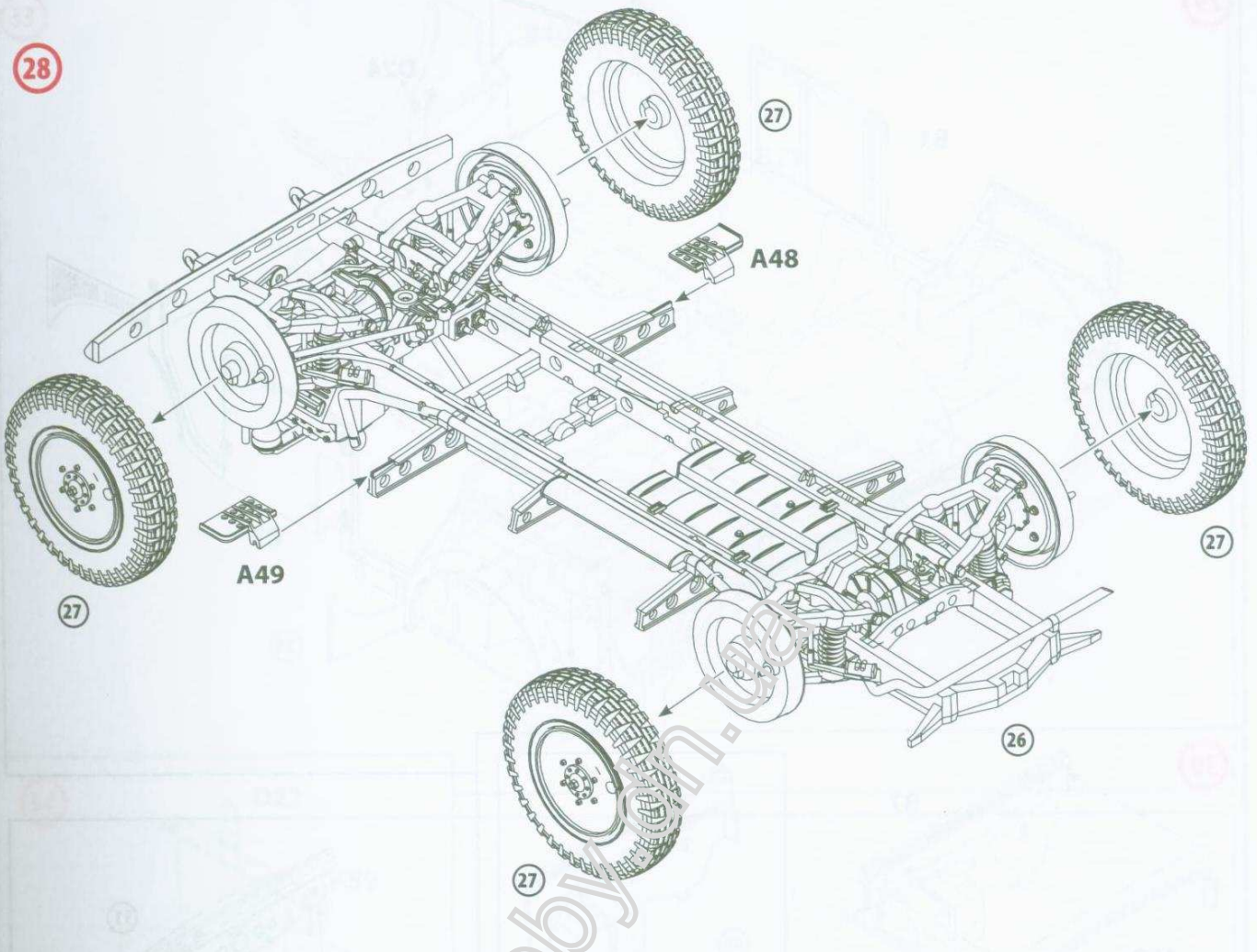



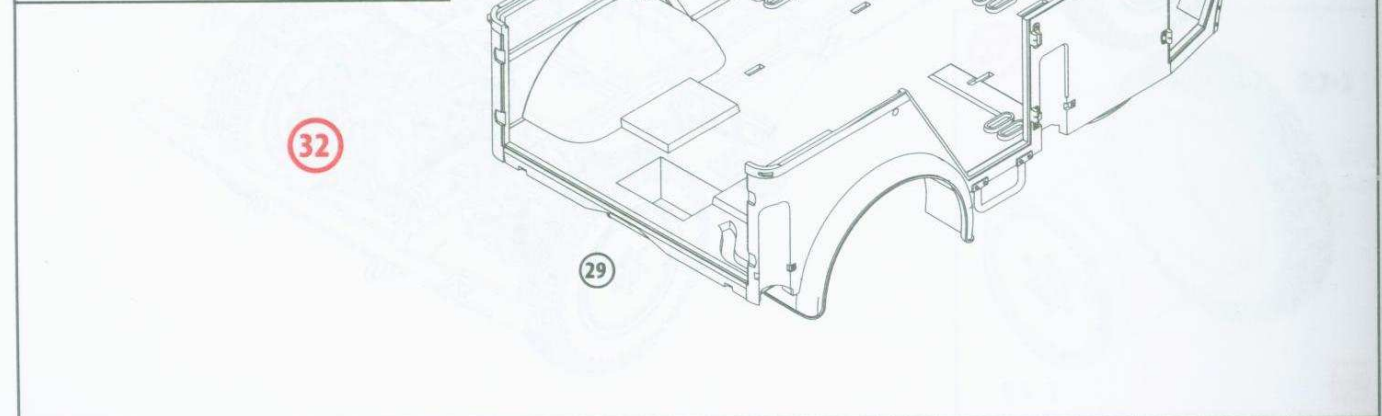
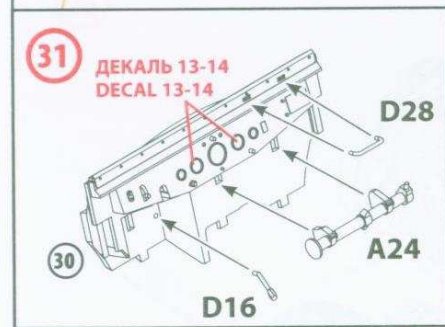
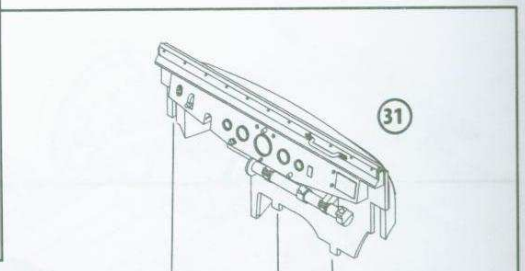
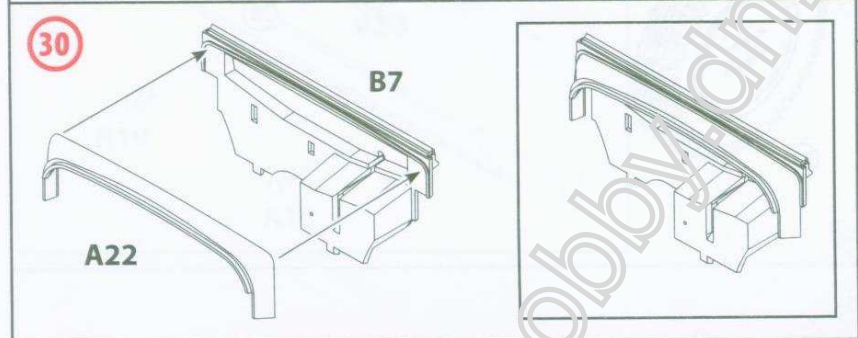
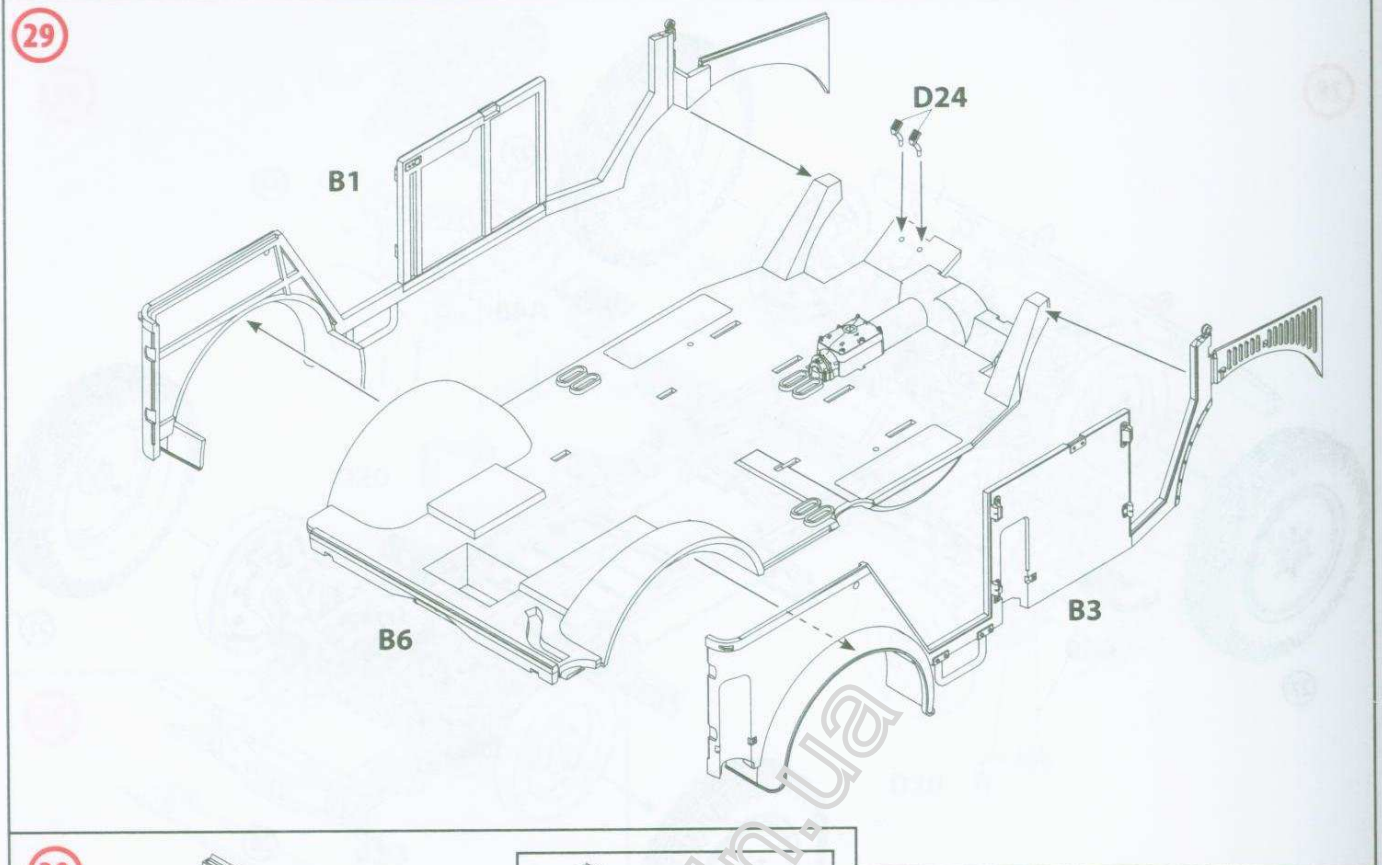



33

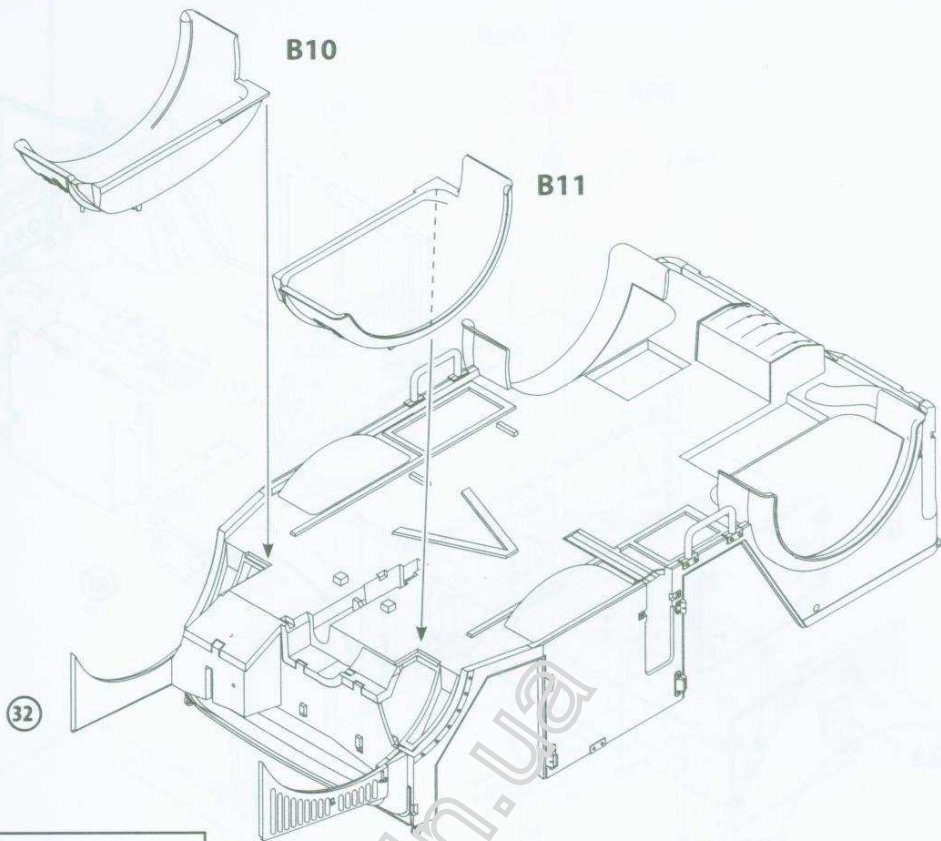

34

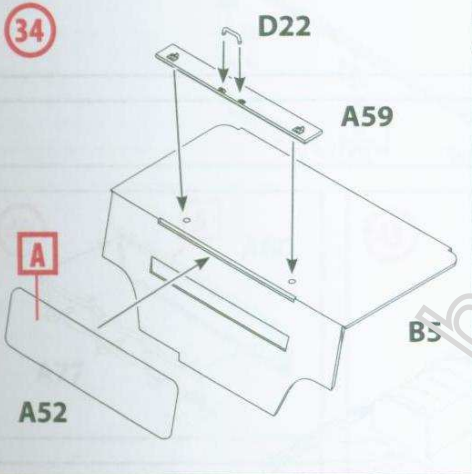

34

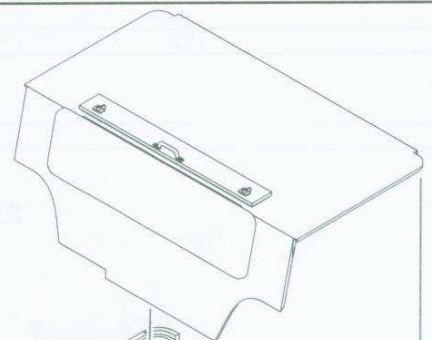

35

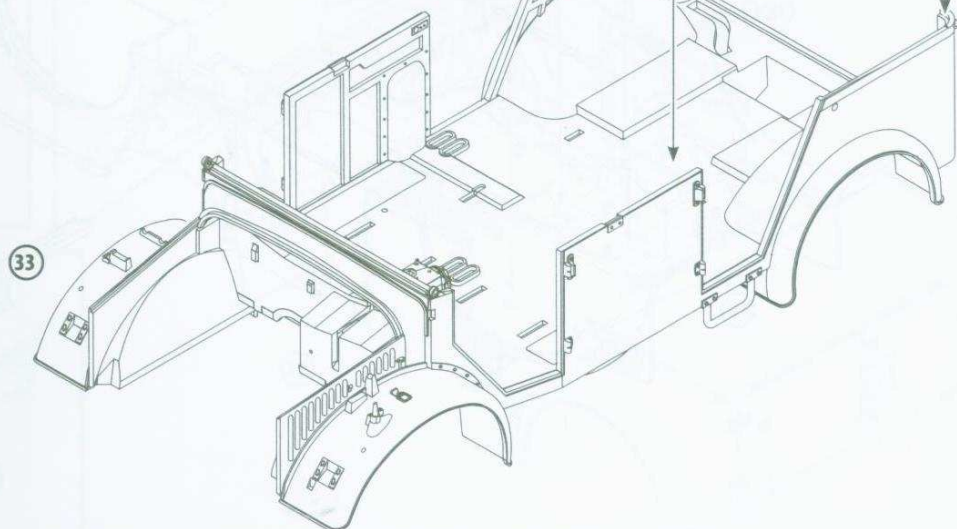



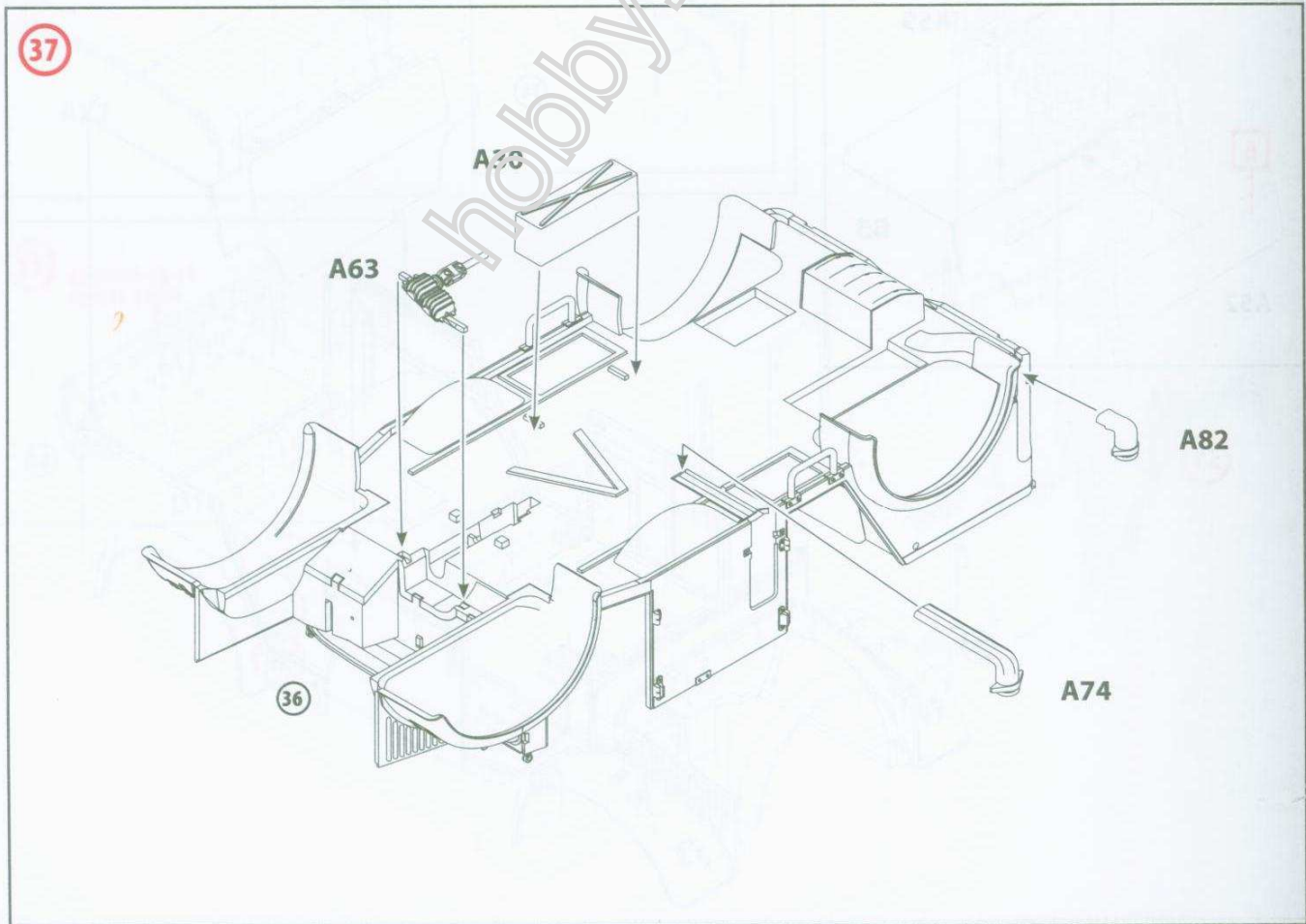
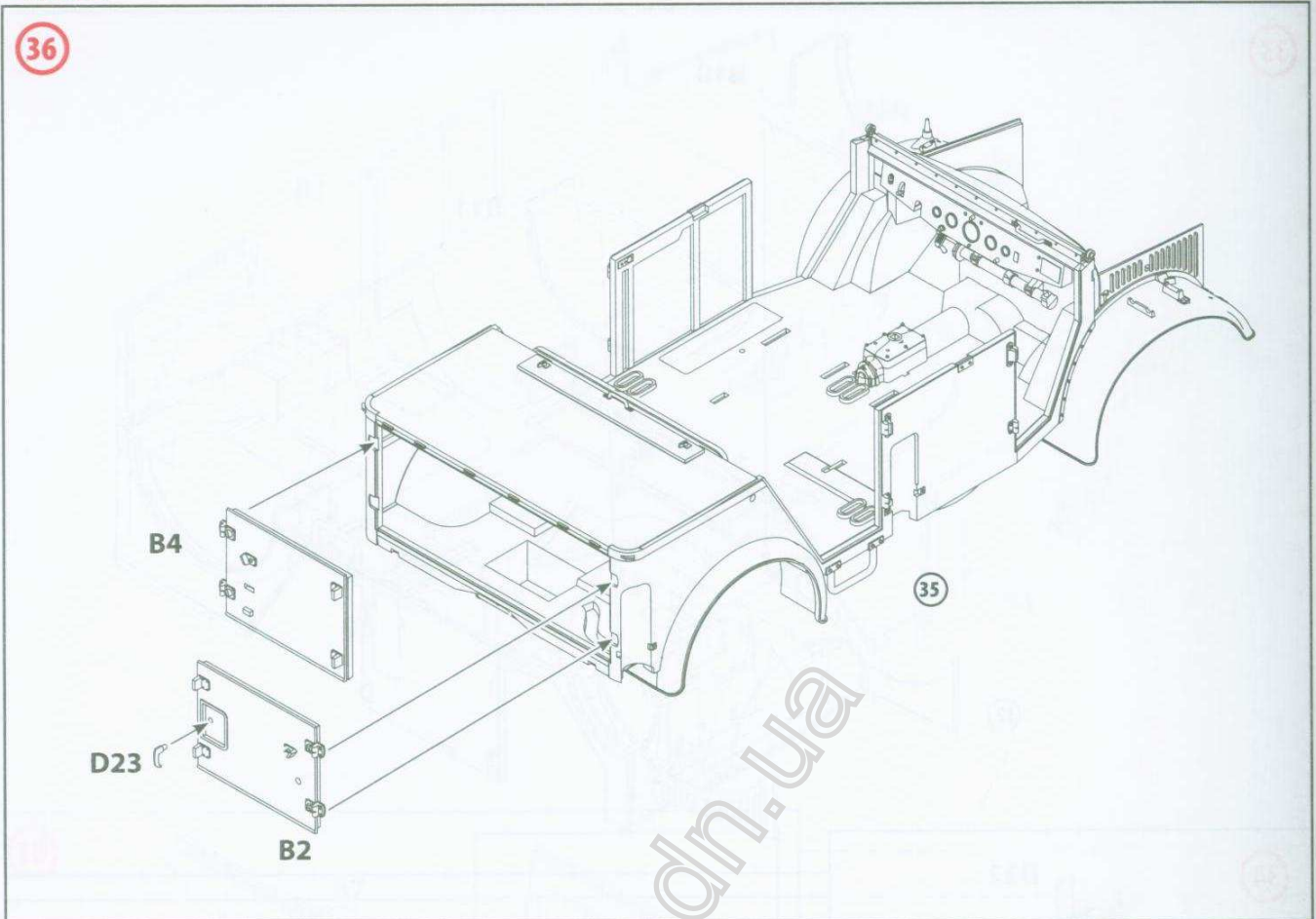



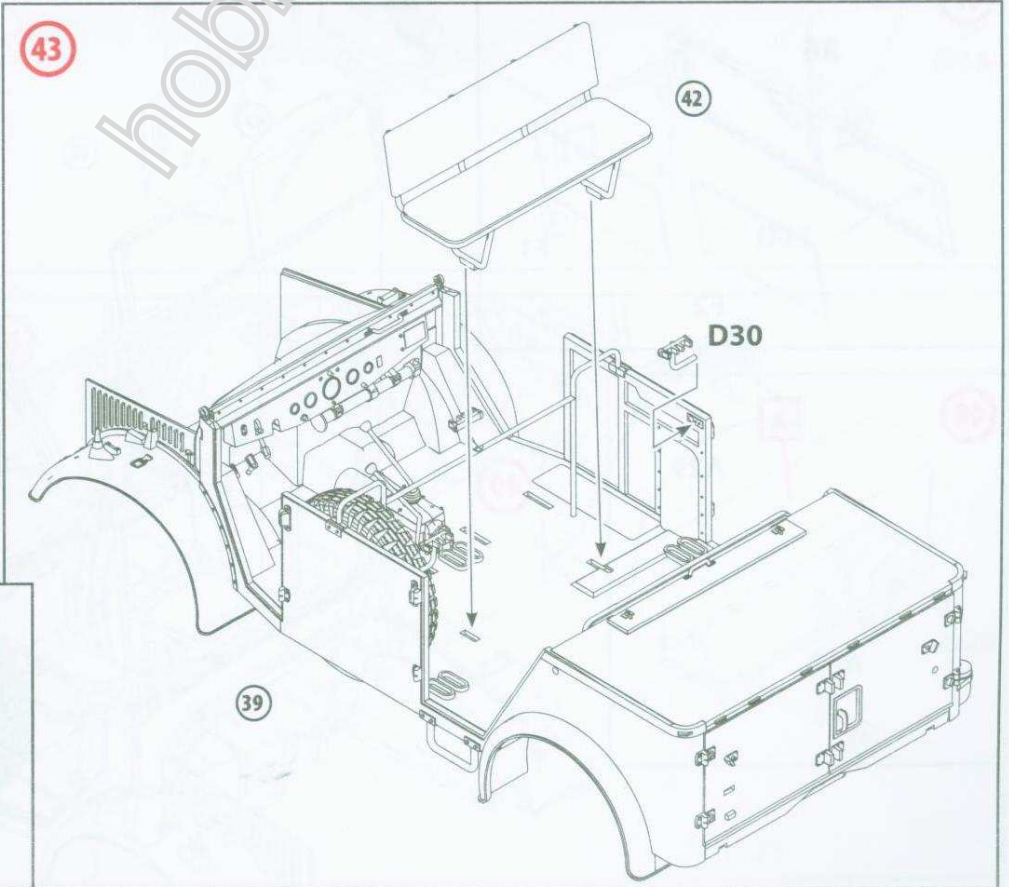
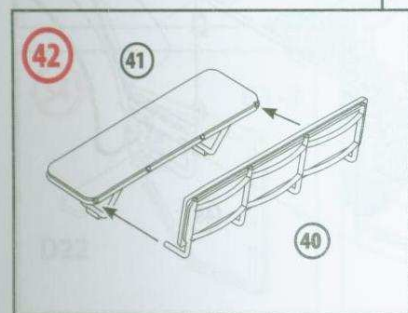
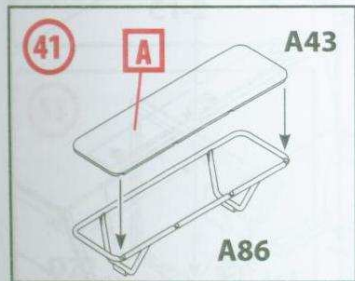
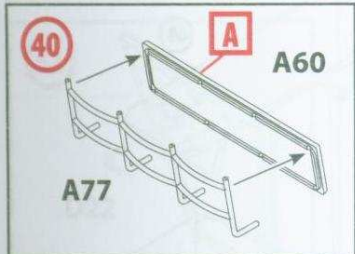
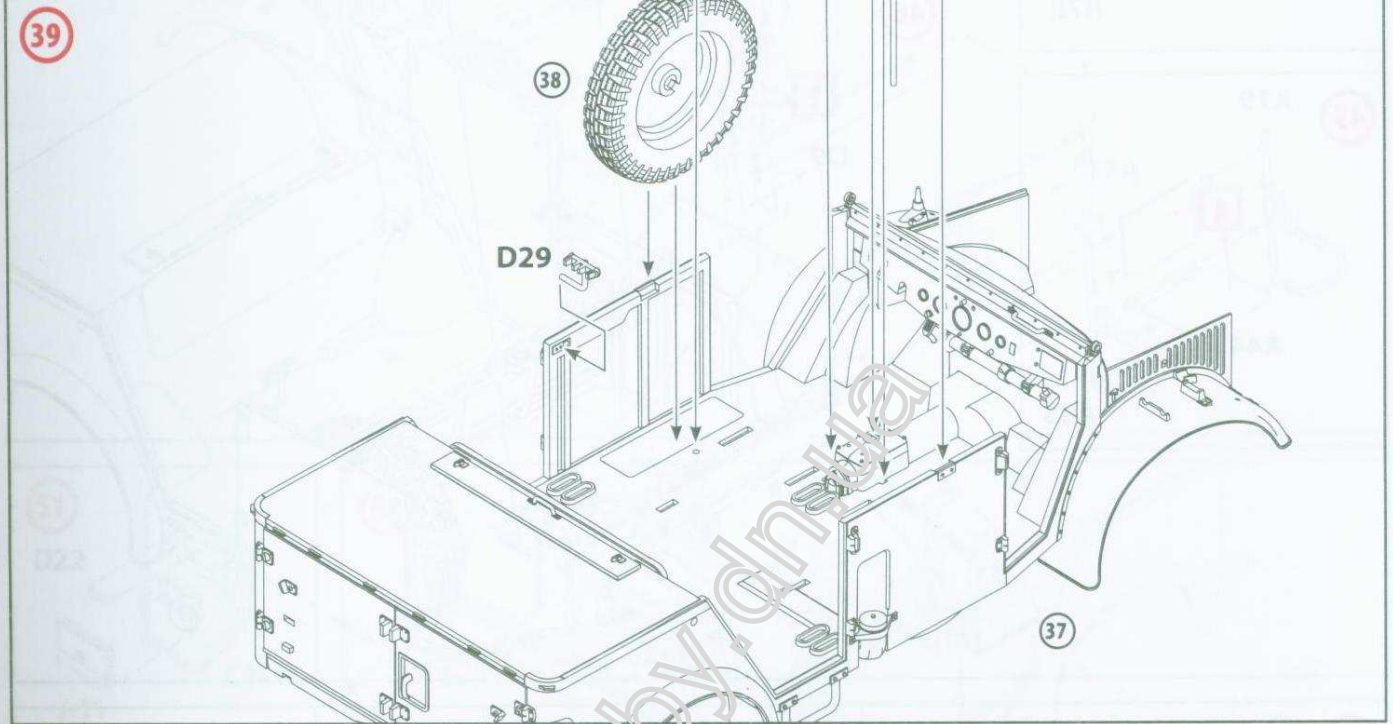
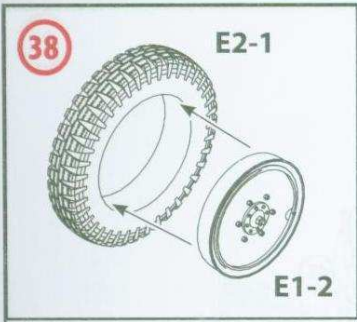



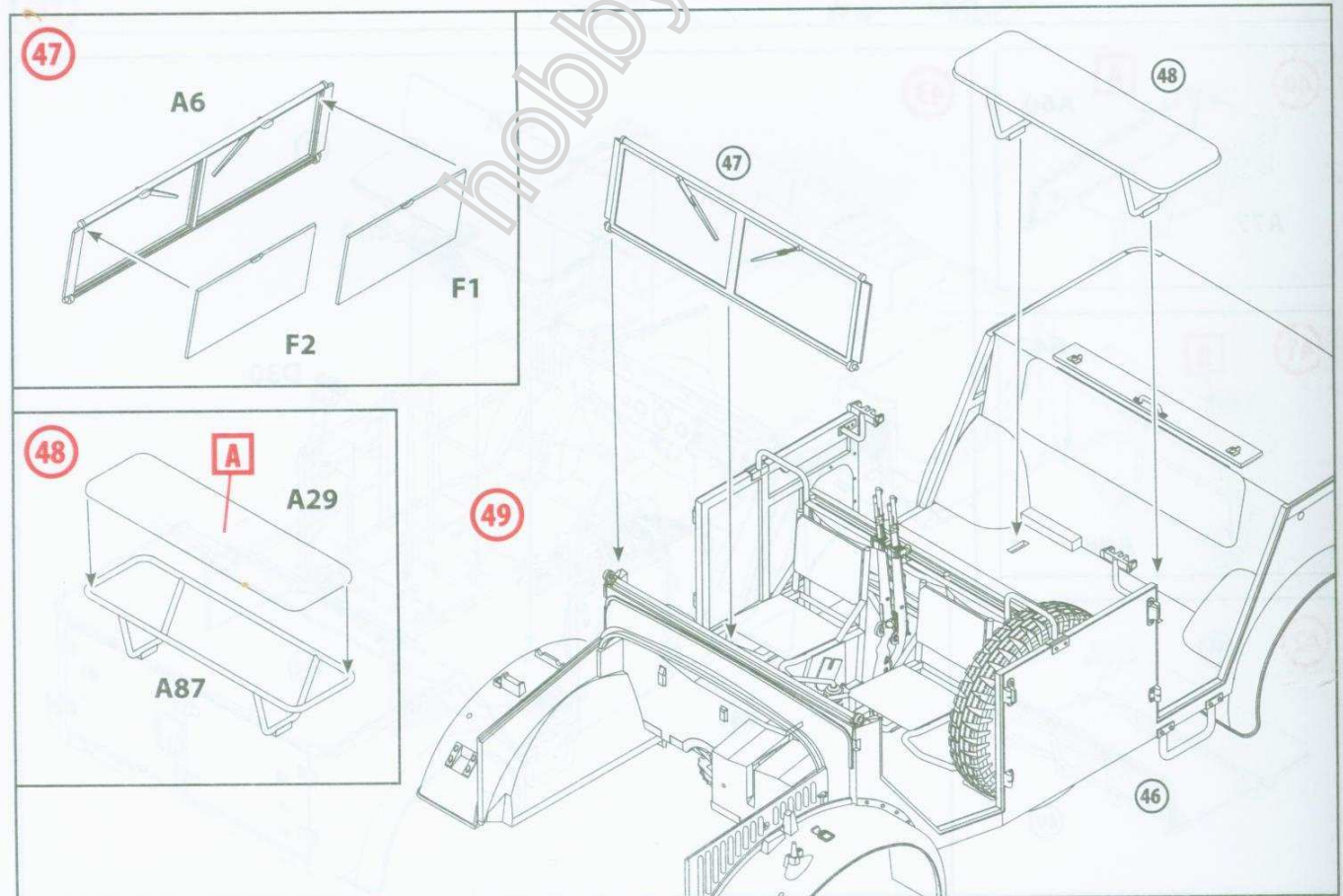
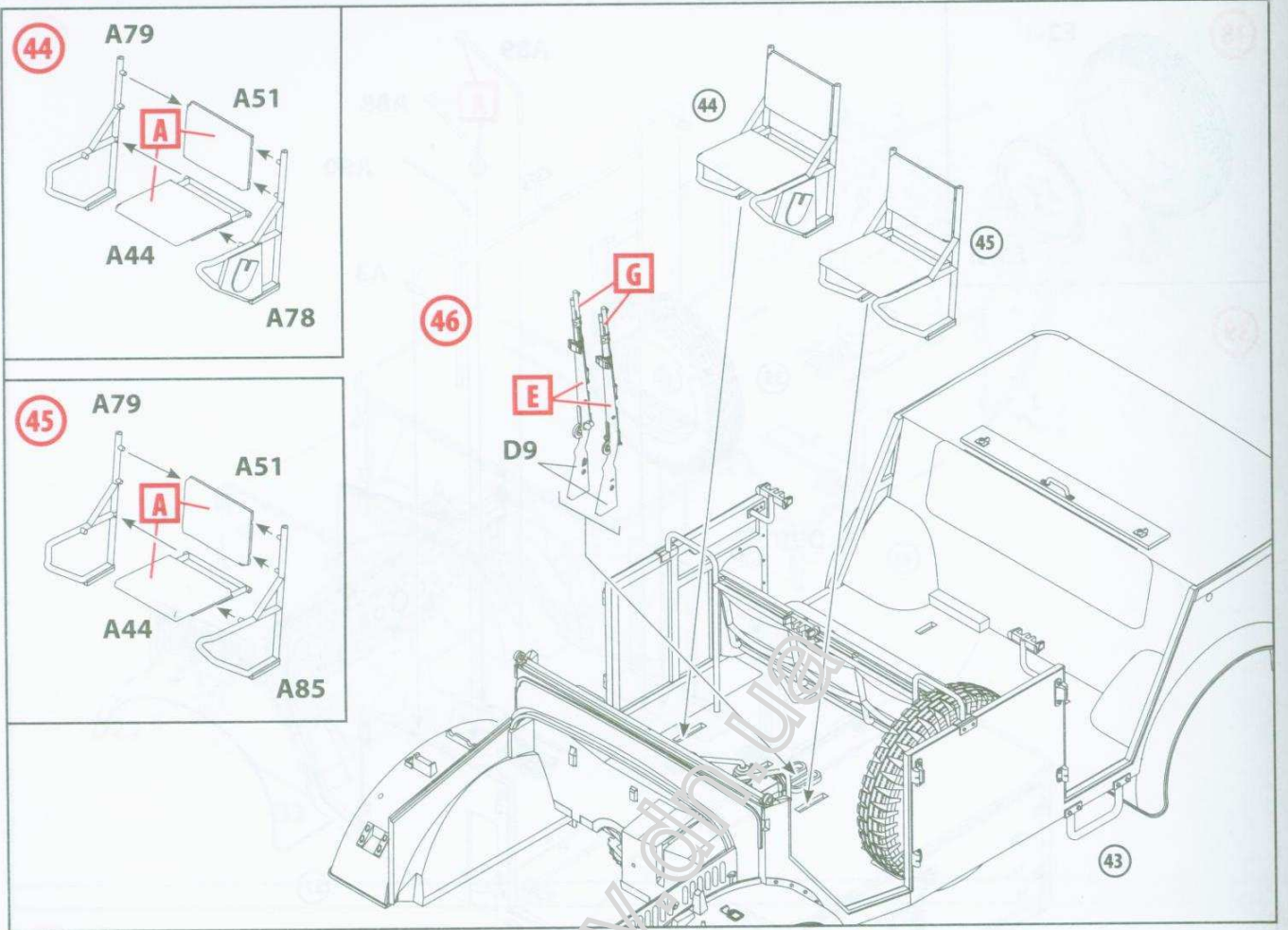



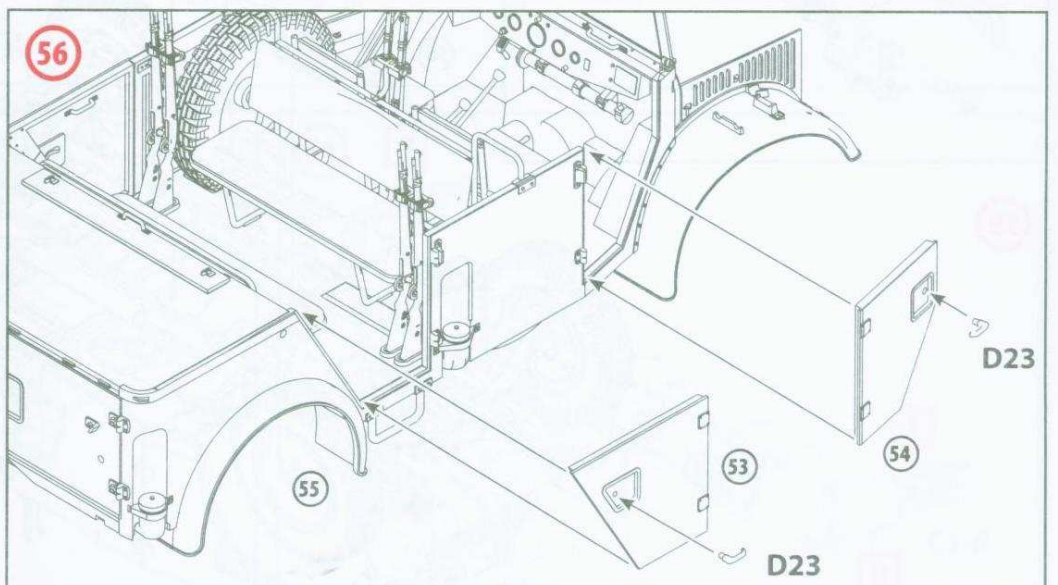
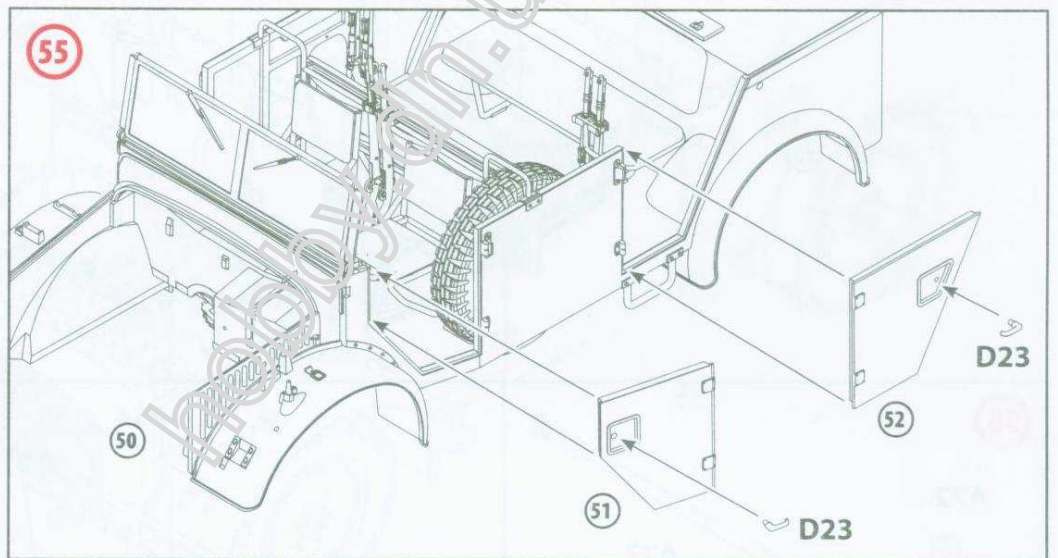
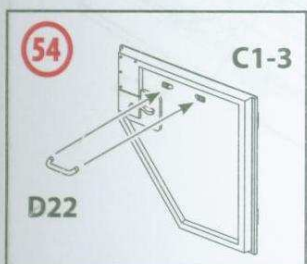
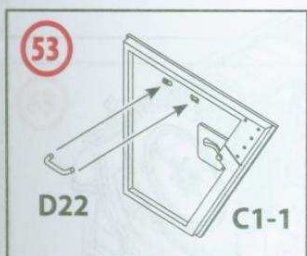
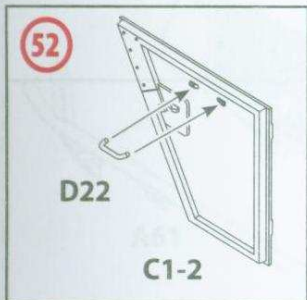
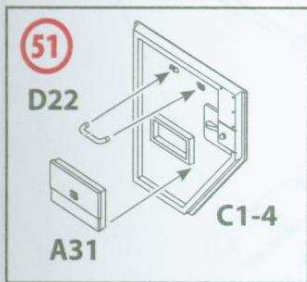
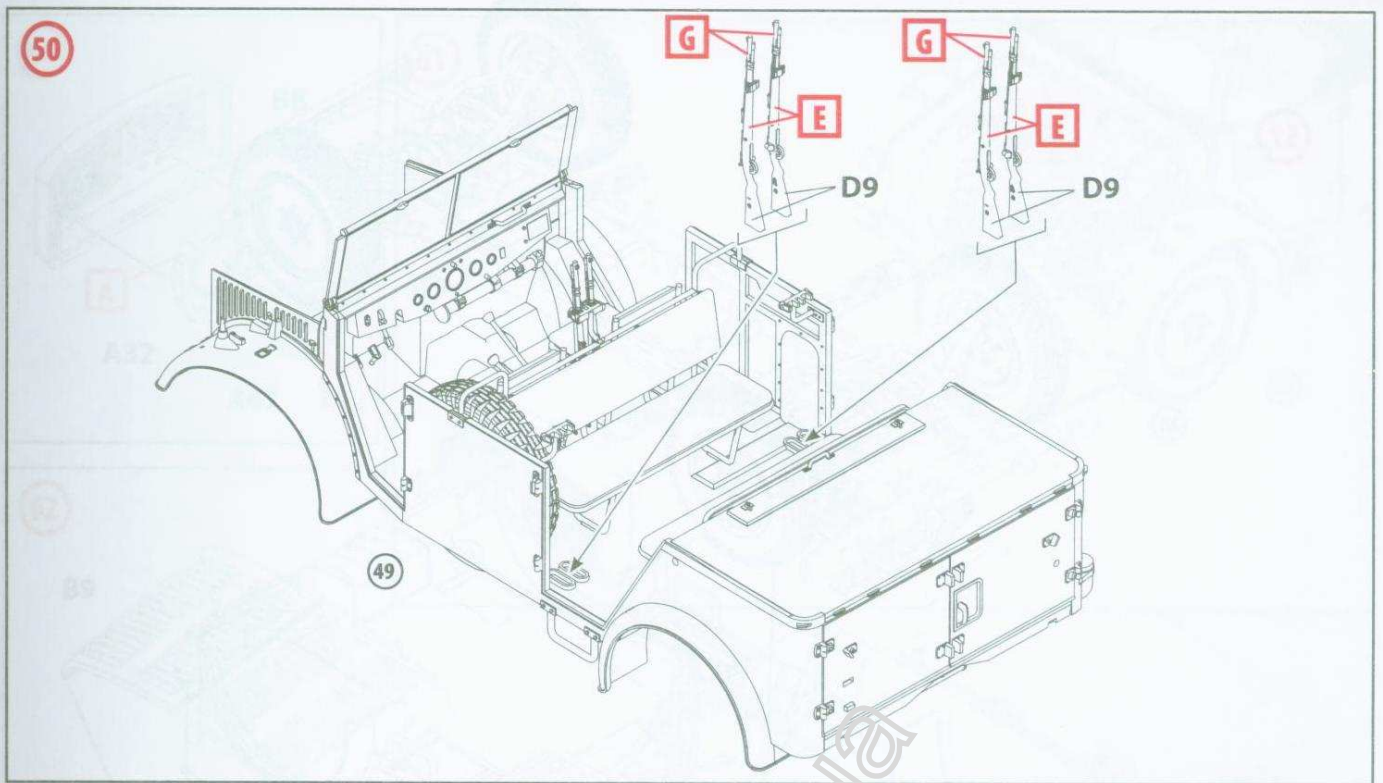



57

28

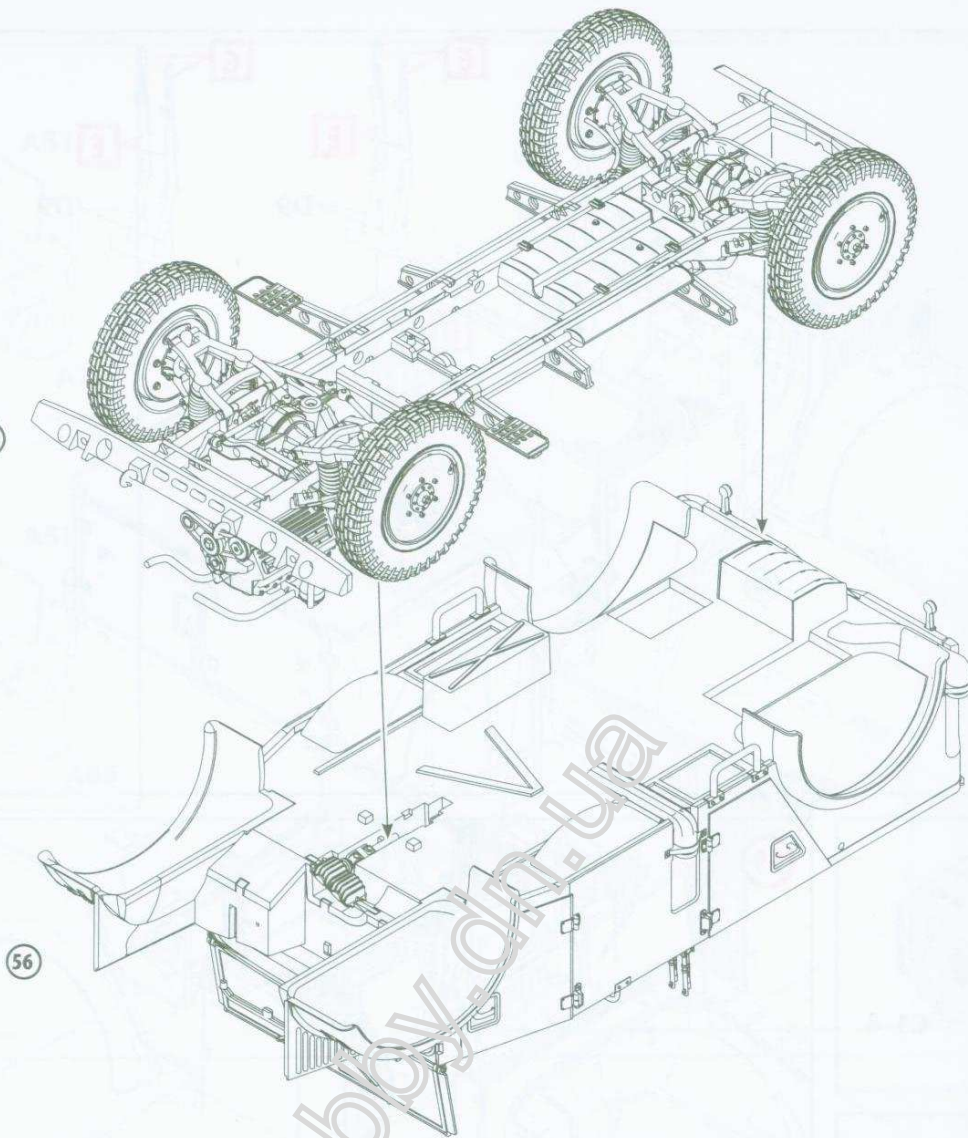

58

A72

A23

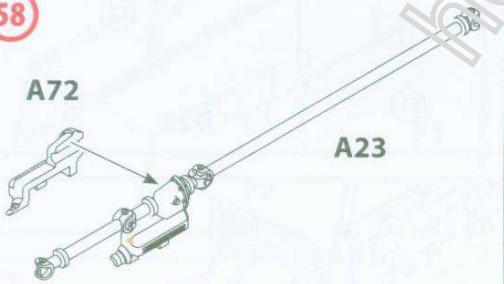

A54

58

59

57

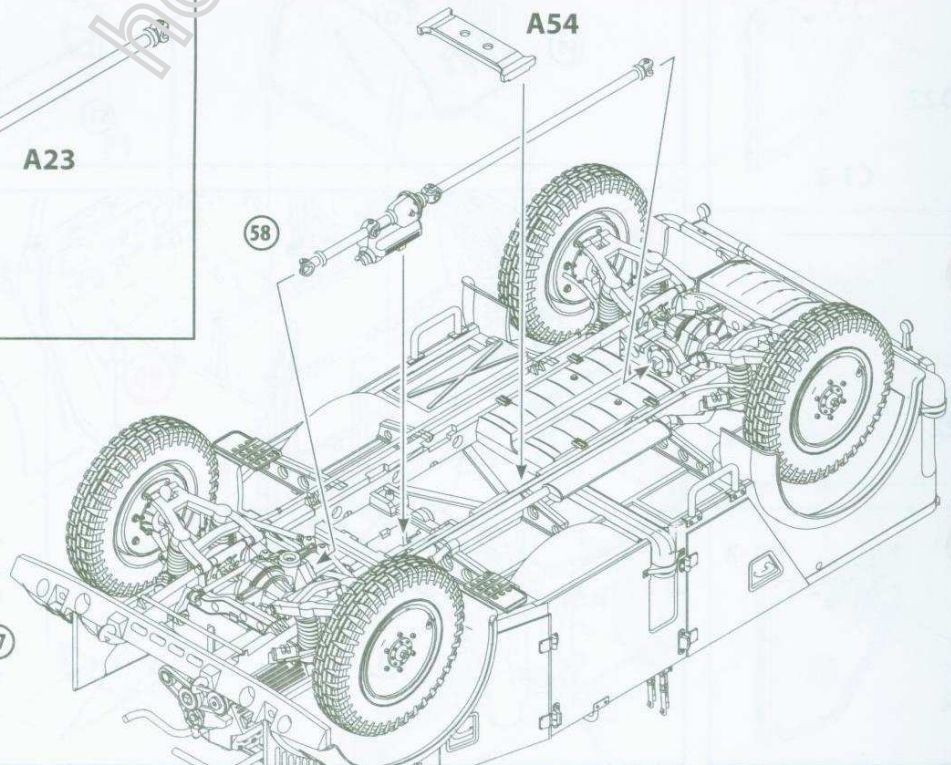



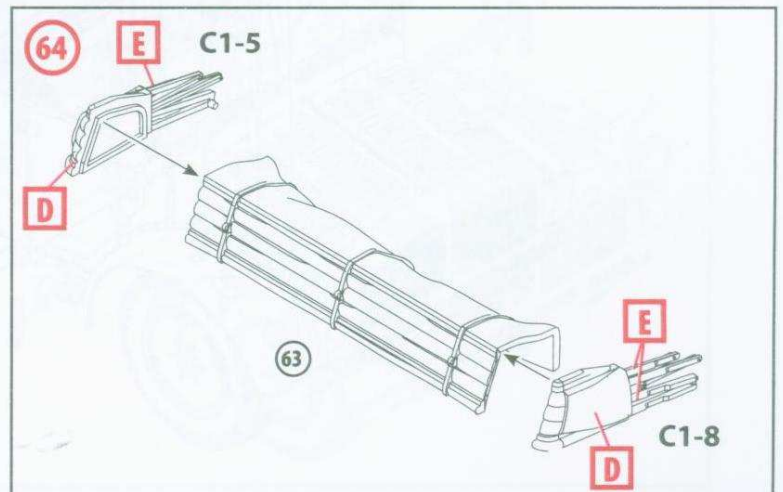
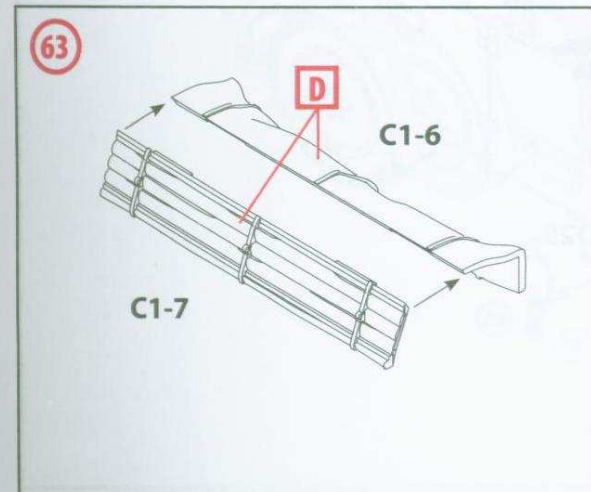
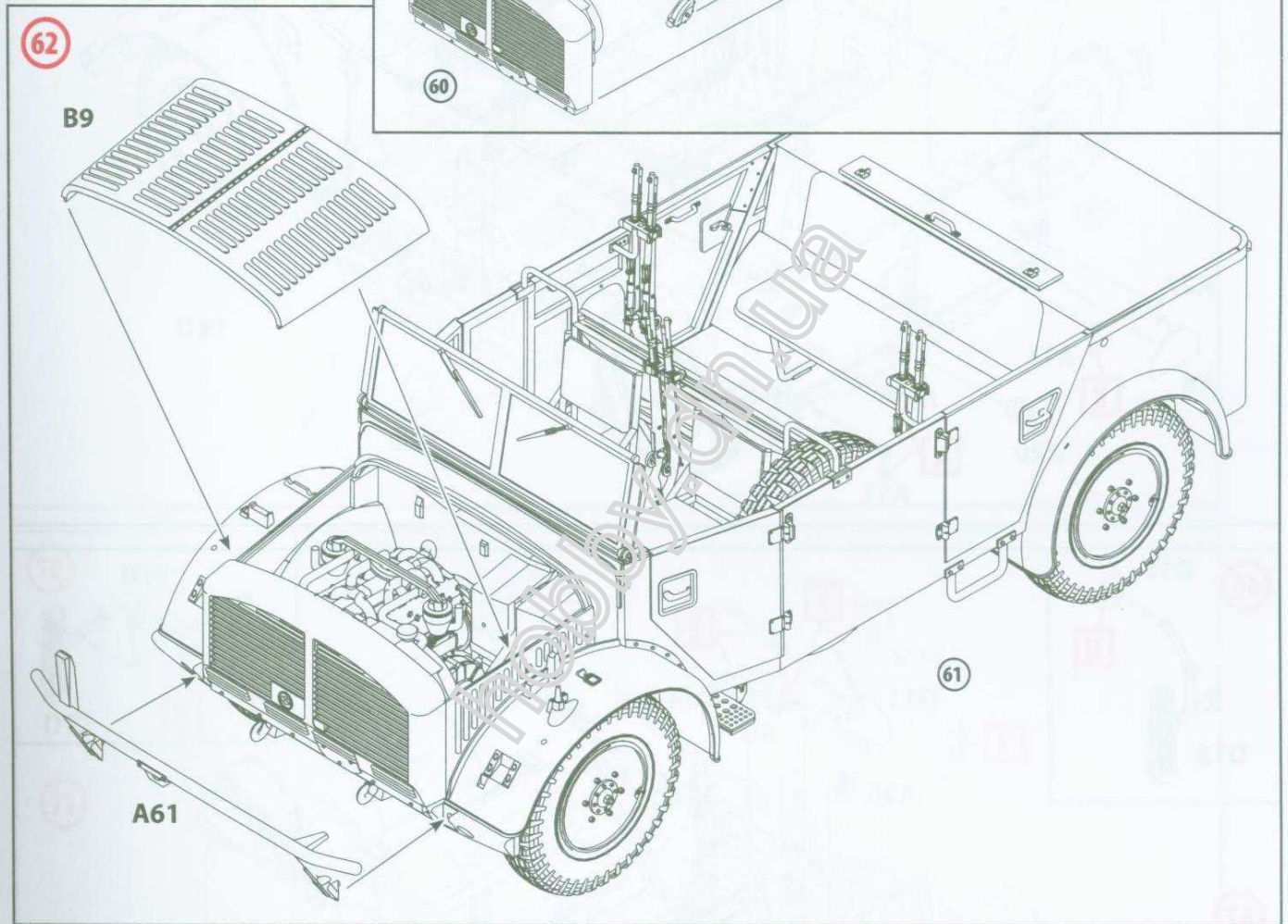
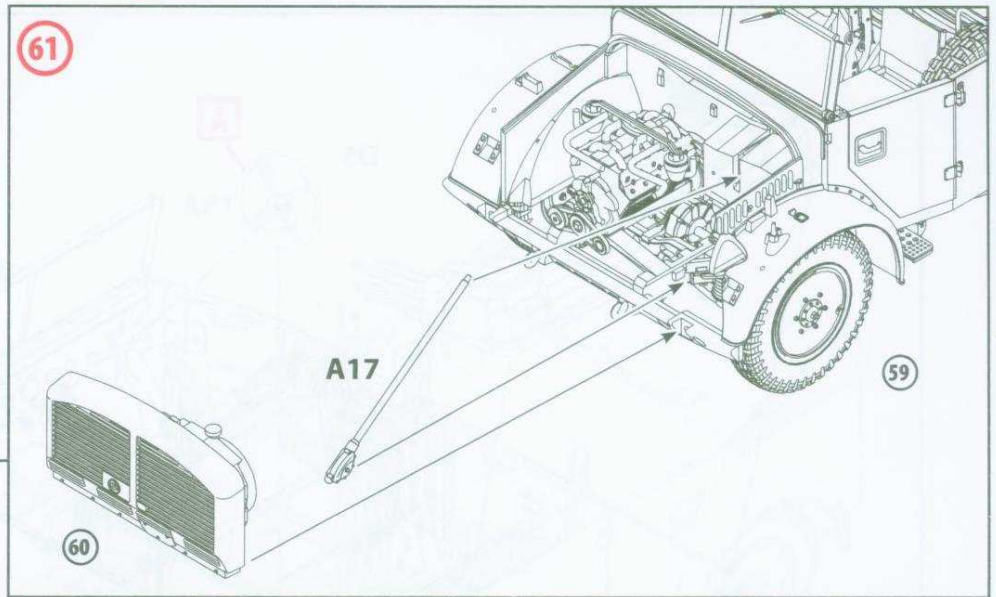
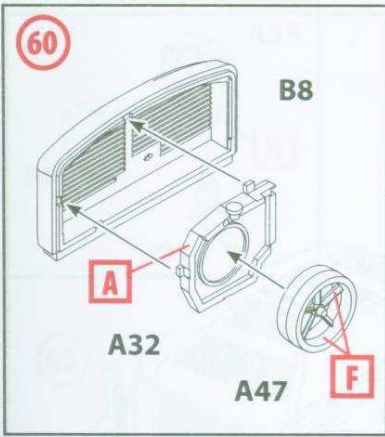



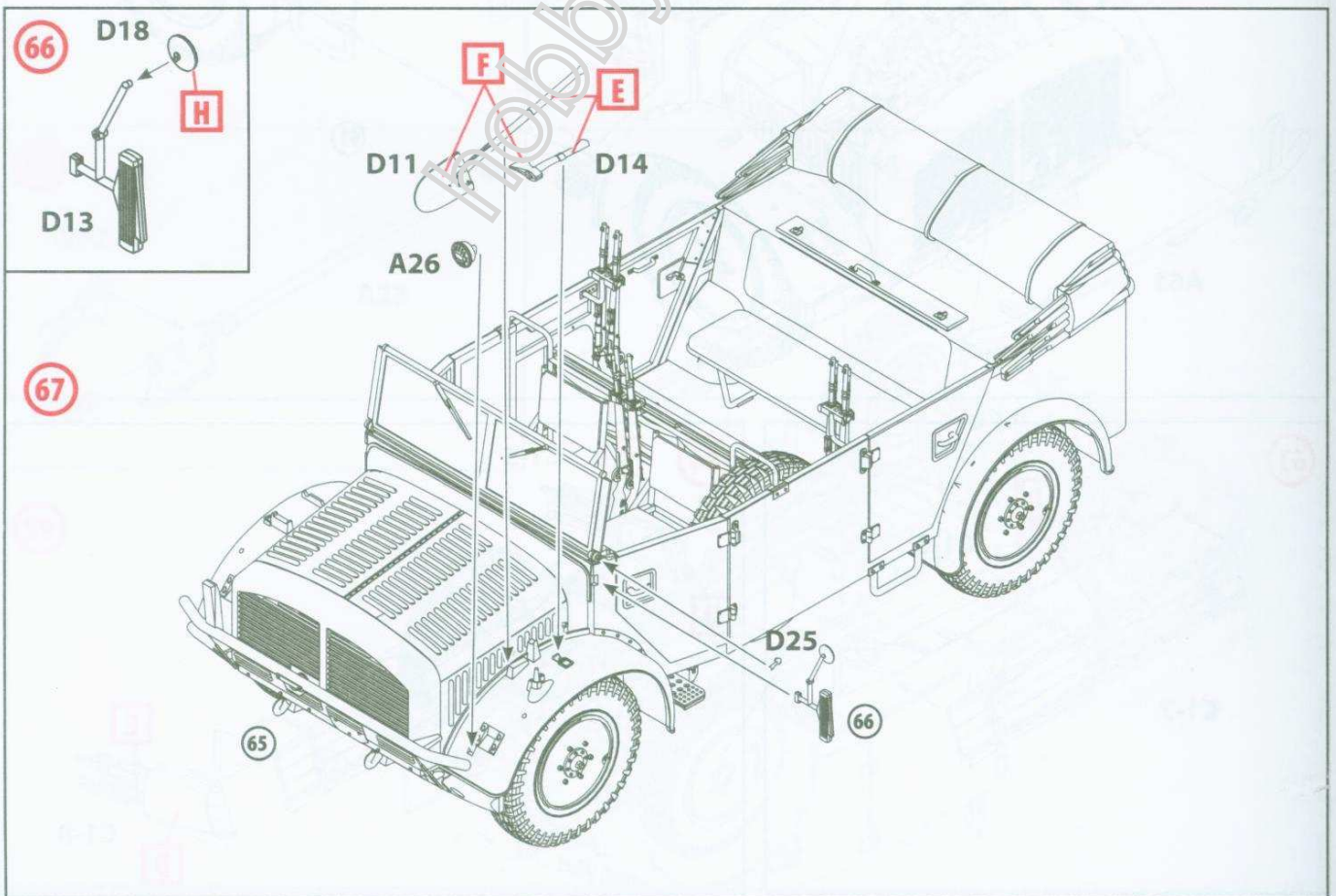
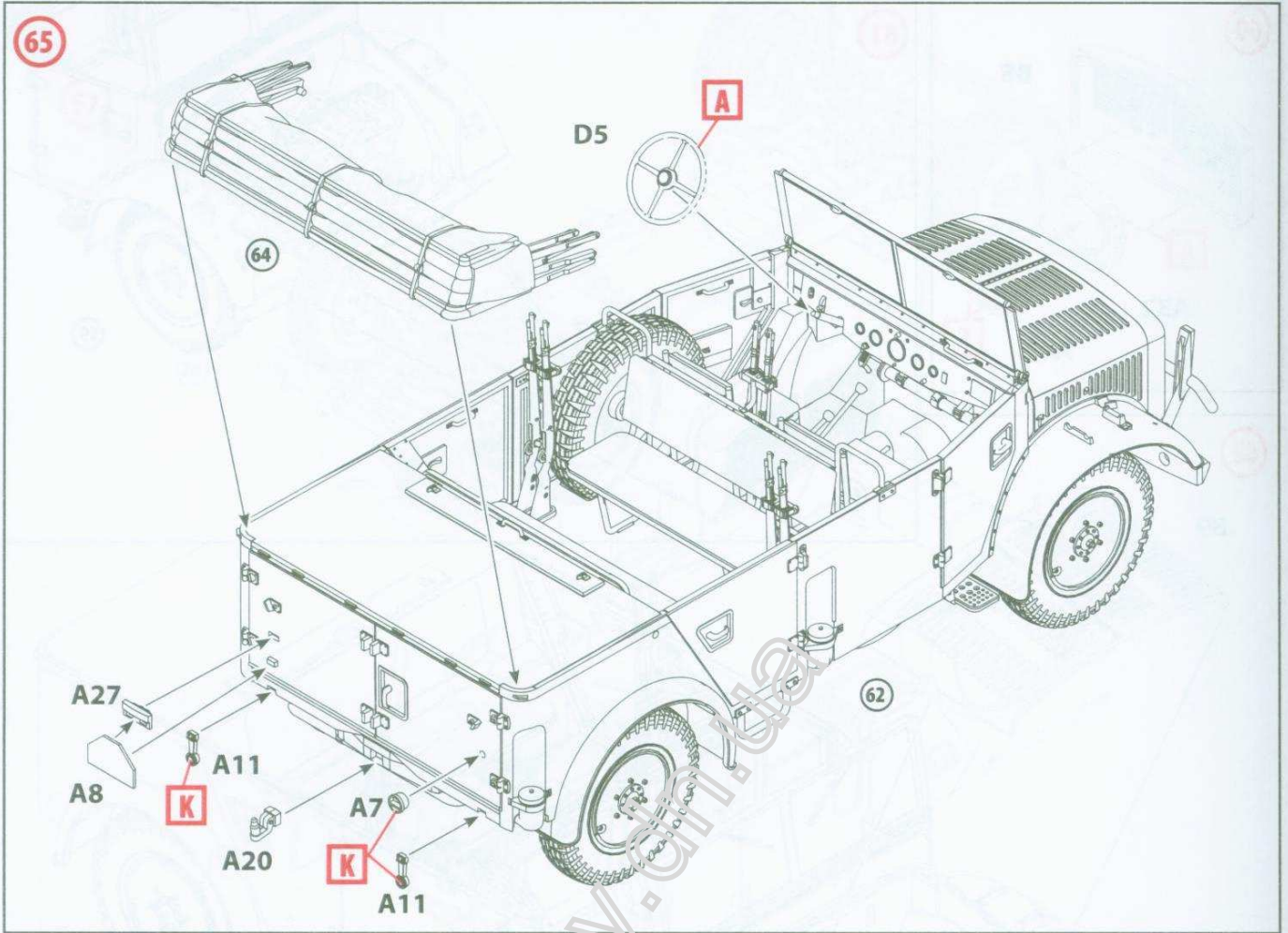



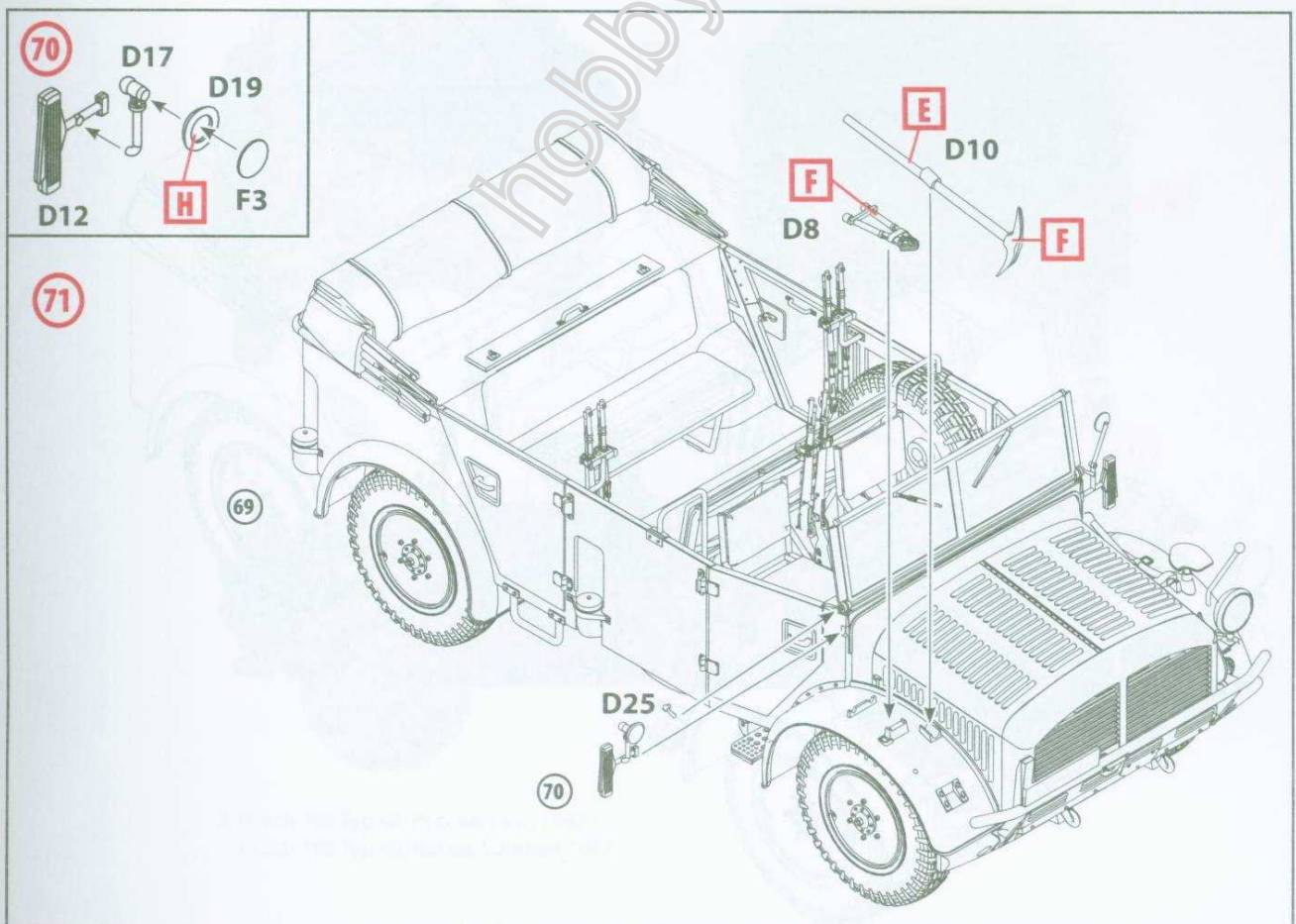
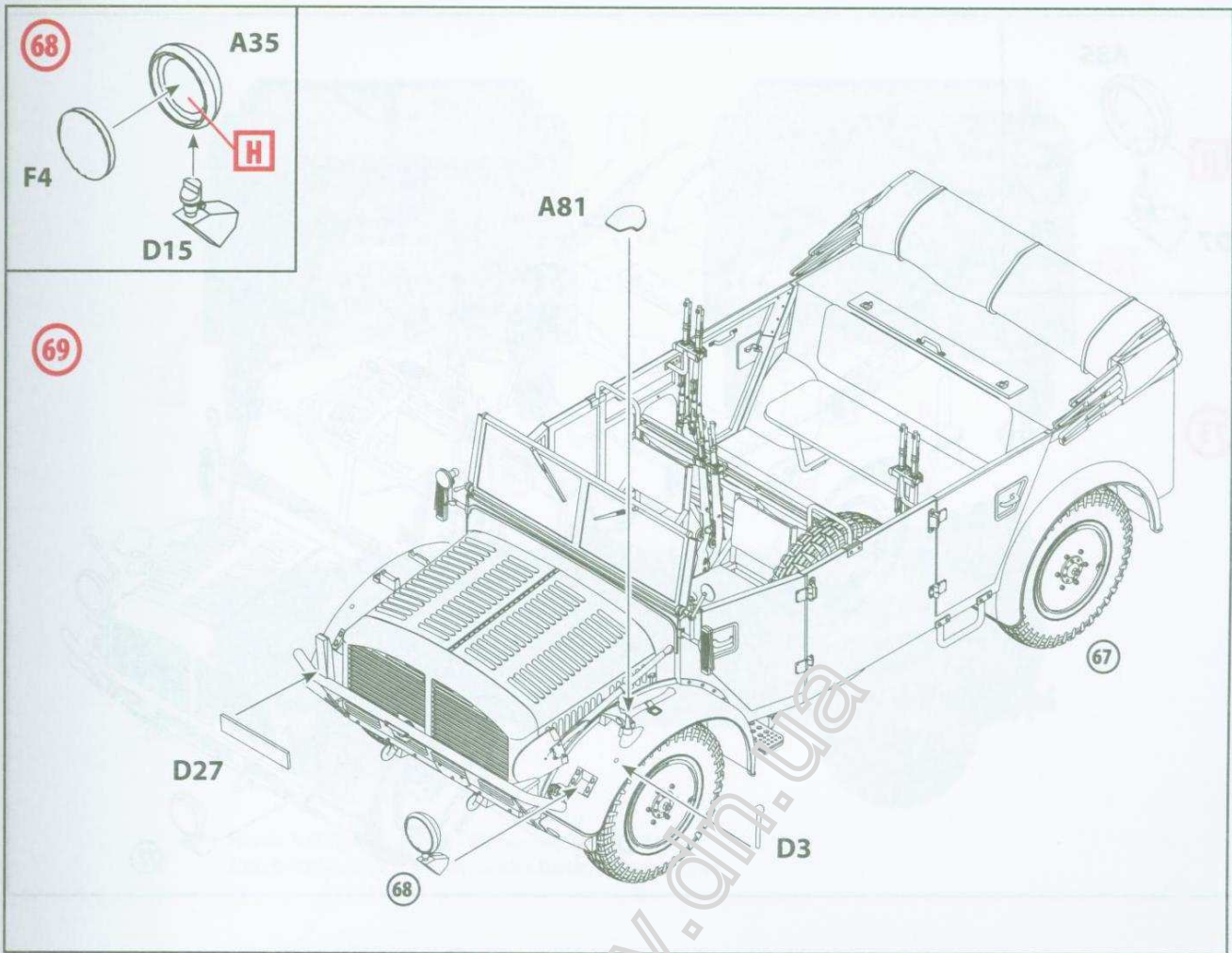



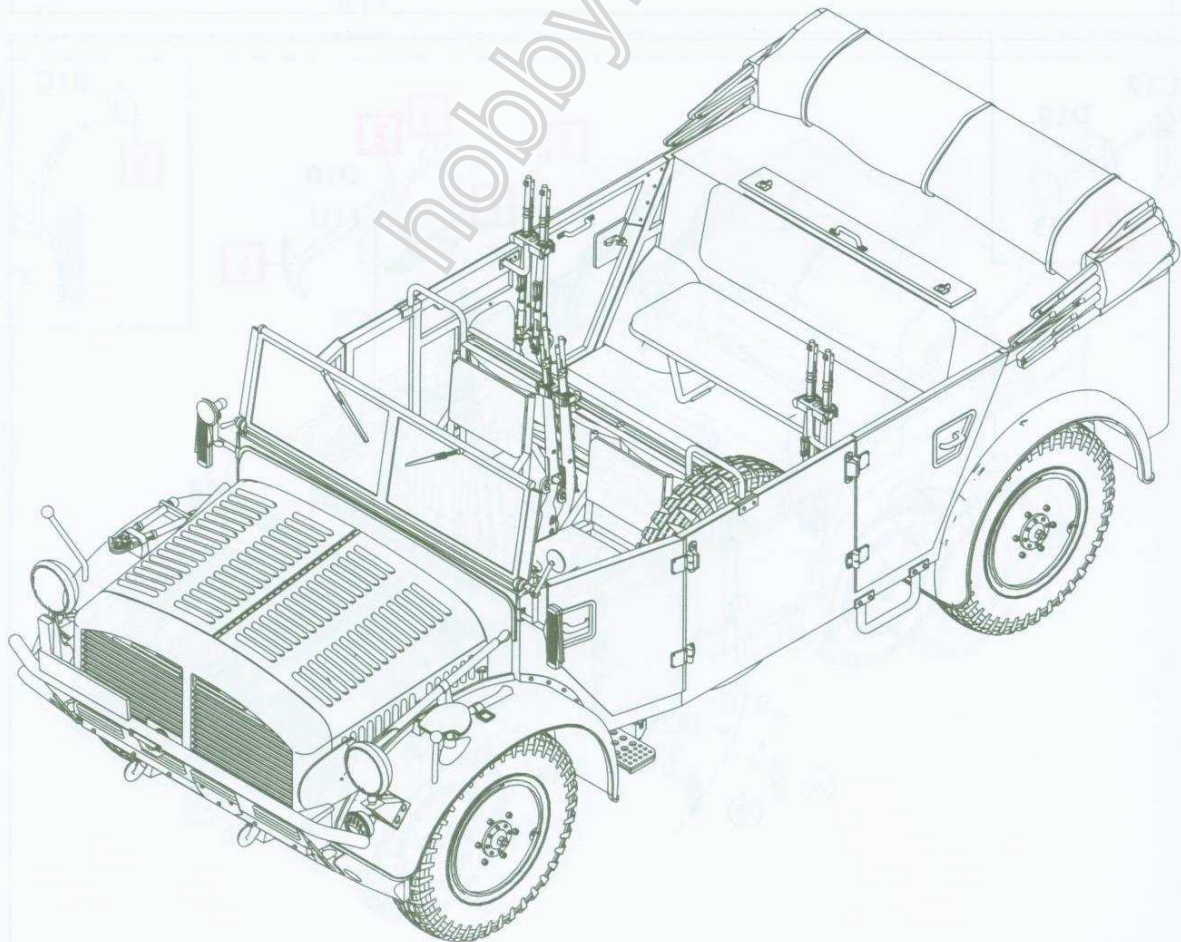
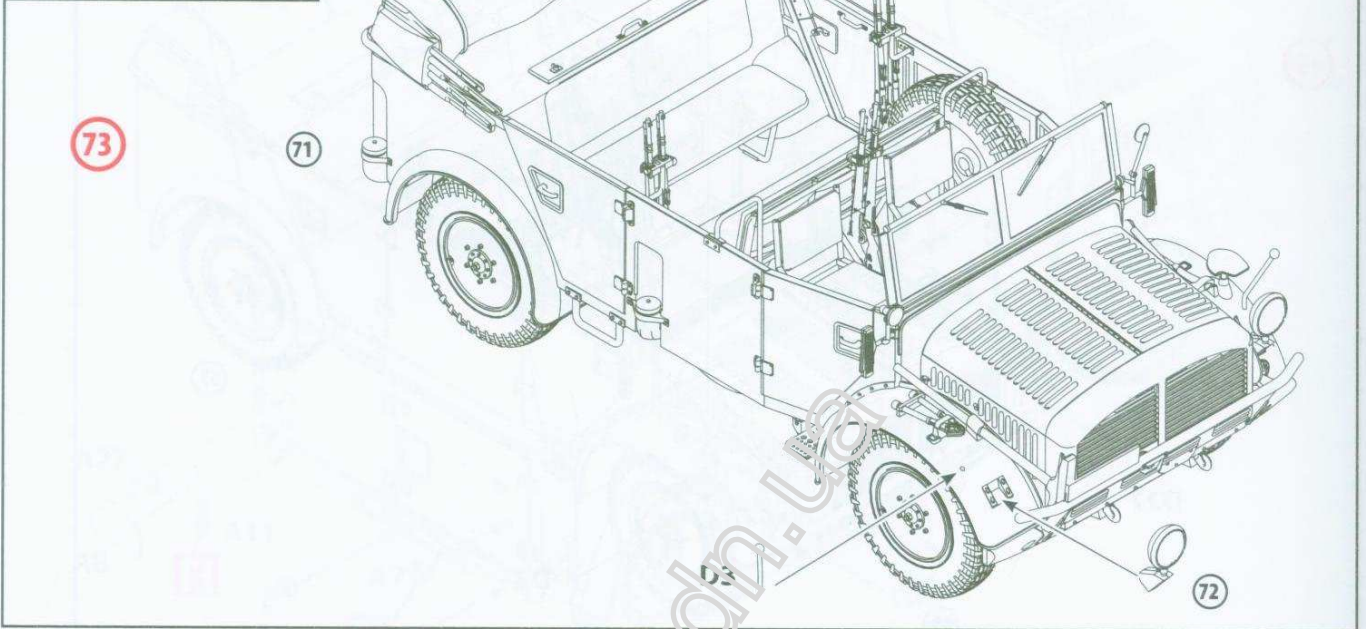
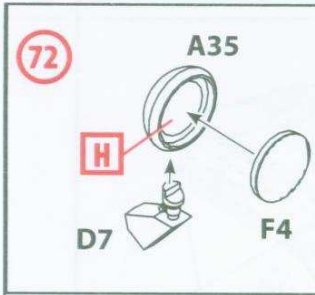



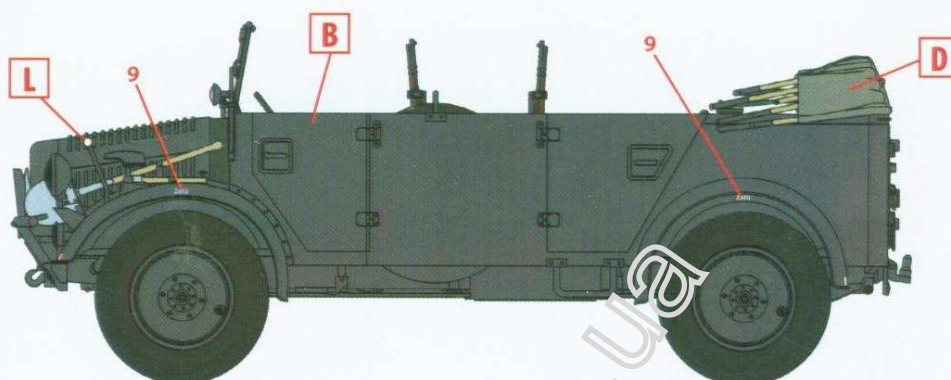
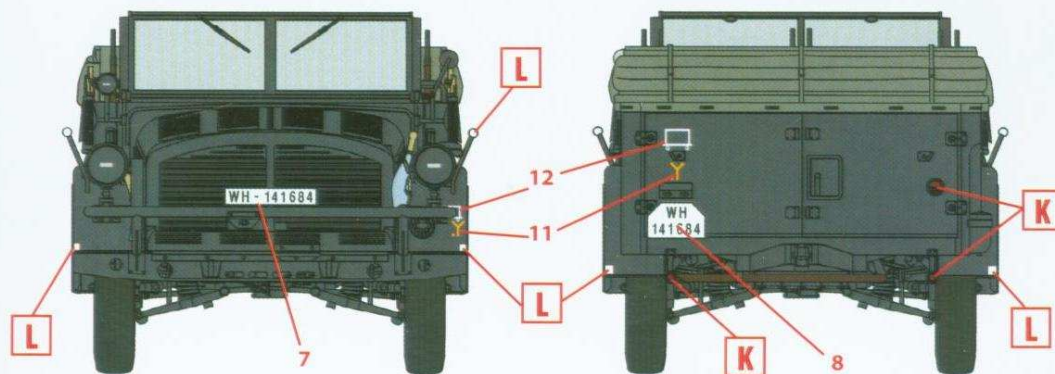

1. Horch 108 Typ 40, 8-я ТД, Прибалтика, лето 1941 г.  
Horch 108 Typ 40, 8. Pz Div, Soviet Baltic, Summer 1941

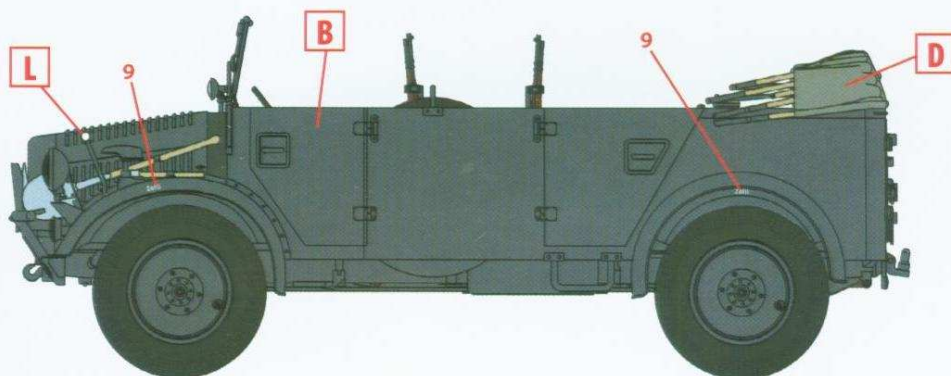
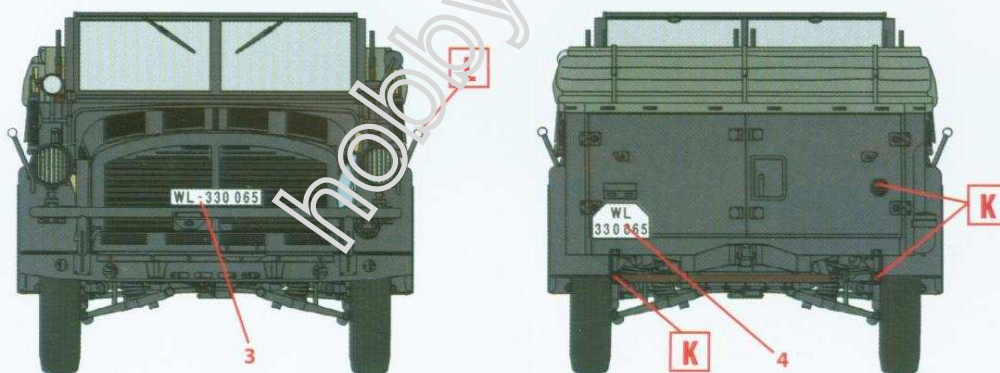

2. Horch 108 Typ 40, Россия, лето 1942 г.  
Horch 108 Typ 40, Russia, Summer 1942

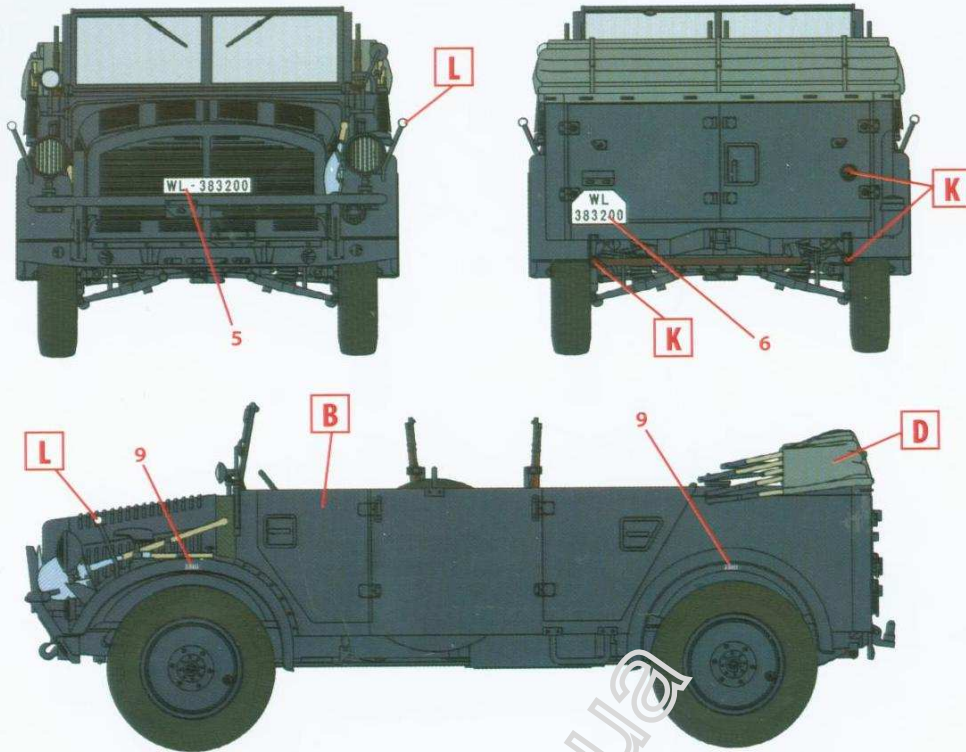

3. Horch 108 Typ 40, Россия, осень 1942 г.  
Horch 108 Typ 40, Russia, Autumn 1942

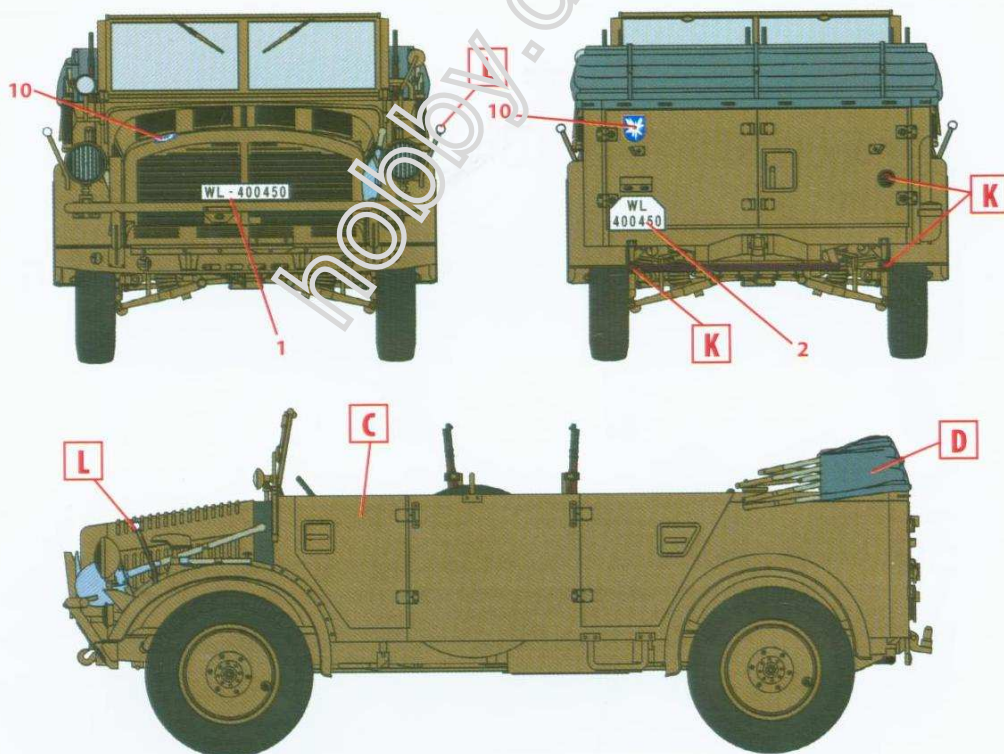

4. Horch 108 Typ 40, KG 51, Россия, лето 1943 г.  
Horch 108 Typ 40, KG 51, Russia, Summer 1943

ООО ICM Холдинг  
ул. Бориспольская 9, строение 64,  
02099, Киев, Украина  
Тел./факс: +38(044) 369 54 12  
E-mail: export@icm.com.ua

ICM Holding  
Borispolskaya, 9, build. 64,  
02099, Kiev, Ukraine  
Tel./Fax: +38(044) 369 54 12  
E-mail: export@icm.com.ua



**Оружие и снаряжение  
пехоты Германии II MB**

**№ 35638  
1:35**

**WWII German Infantry  
Weapons & Equipment**

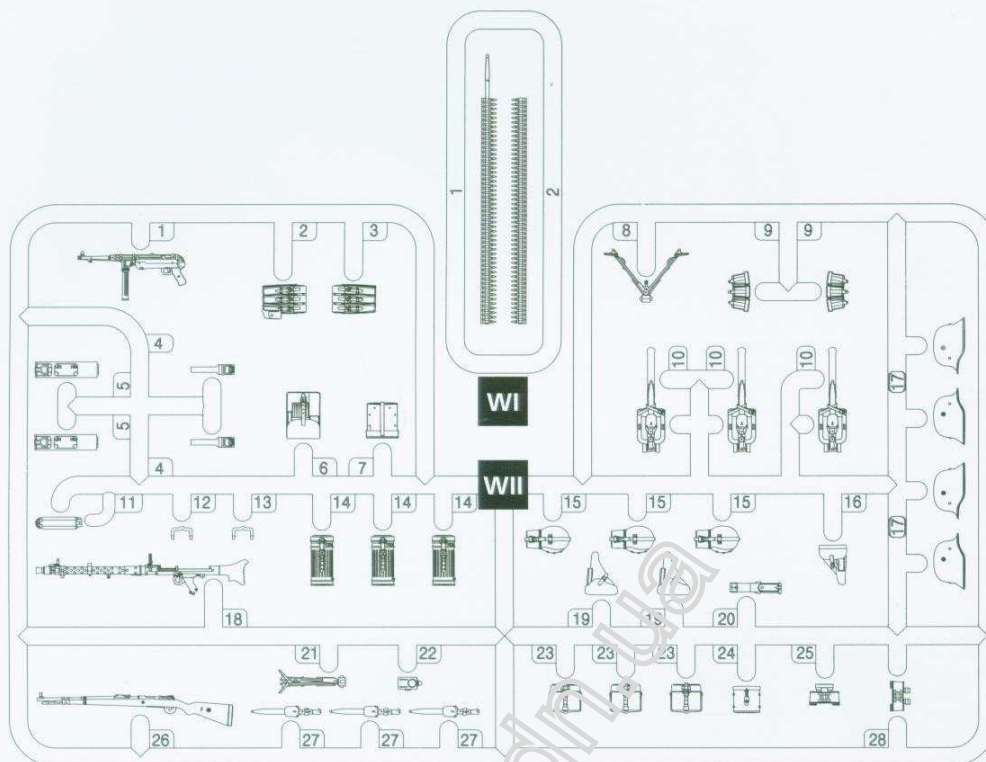

**ИСПОЛЗУЕМЫЕ КРАСКИ / USED COLORS:**

	Model Master		
<b>A</b>	<b>1597</b>	Черный, полуматовый	Semigloss Black
<b>B</b>	<b>1596</b>	Белый, полуматовый	Semigloss White
<b>C</b>	<b>1764</b>	Темно-зеленый, матовый	European Green
<b>D</b>	<b>1754</b>	Светло-коричневый, мат.	Light Earth
<b>E</b>	<b>1790</b>	Серебристый	Chrome Silver
<b>F</b>	<b>1780</b>	Сталь	Steel
<b>G</b>	<b>1781</b>	Алюминий	Aluminum
<b>H</b>	<b>1782</b>	Латунь	Bright Brass
<b>J</b>	<b>1795</b>	Темная сталь	Gunmetal
<b>K</b>	<b>1701</b>	Коричневый, полумат.	Military Brown
<b>L</b>	<b>1567</b>	Бежевый, матовый	Flat Tan
<b>M</b>	<b>1735</b>	Дерево	Wood
<b>N</b>	<b>1736</b>	Кожа	Leather

**ВНИМАНИЕ!**

Перед сборкой внимательно прочитайте руководство по монтажу. Каждая деталь пронумерована. Соблюдать последовательность монтажа. Необходимые рабочие инструменты: нож и напильник для зачистки деталей; резиновая лента, клейкая лента и зажимы для сушки белья для прижимания склеиваемых деталей. Детали из пластика очистить в растворе мягкого моющего средства и высушить на воздухе для того, чтобы краска и переводные картинки лучше прилипали. Перед приклеиванием проверить, подходят ли детали; клей наносить экономно. Хром и краску удалить с поверхностей склеивания. Небольшие детали покрасить перед тем, как они будут удалены из рамок. Краску необходимо хорошо просушить, только после этого продолжать сборку.

**CAUTION!**

Read the instructions thoroughly prior to assembly. Each component is numbered. Adhere to specified sequence of assembly. Tools required: knife and file for removal of components from frame; rubber bond, adhesive tape and clothes pegs for clamping components together after applying adhesive. Clean plastic components in a mild detergent solution and allow to air-dry so that paint and transfers adhere better. Prior to applying adhesive, check to see whether the components fit together; apply adhesive sparingly. Remove chrome and paint from the contact surfaces. Paint small components before removing them from the frame. Allow paint to dry well, and only then continue to assemble.

**W5** ДЕТАЛЬ  
PART



**1** СТАДИЯ СБОРКИ  
ASSEMBLY STEP



**A** ИСПОЛЗУЕМАЯ КРАСКА  
USED COLOR



**x2** СДЕЛАТЬ ДВЕ ДЕТАЛИ  
MAKE 2 PCS



**?** ПРОИЗВОЛЬНЫЙ ВЫБОР  
OPTIONAL

ООО ICM Холдинг  
ул. Бориспольская 9, строение 64,  
02099, Киев, Украина  
Тел./факс: +38(044) 369 54 12  
E-mail: export@icm.com.ua



ICM Holding  
Borispolskaya, 9, build. 64,  
02099, Kiev, Ukraine  
Tel./Fax: +38(044) 369 54 12  
E-mail: export@icm.com.ua



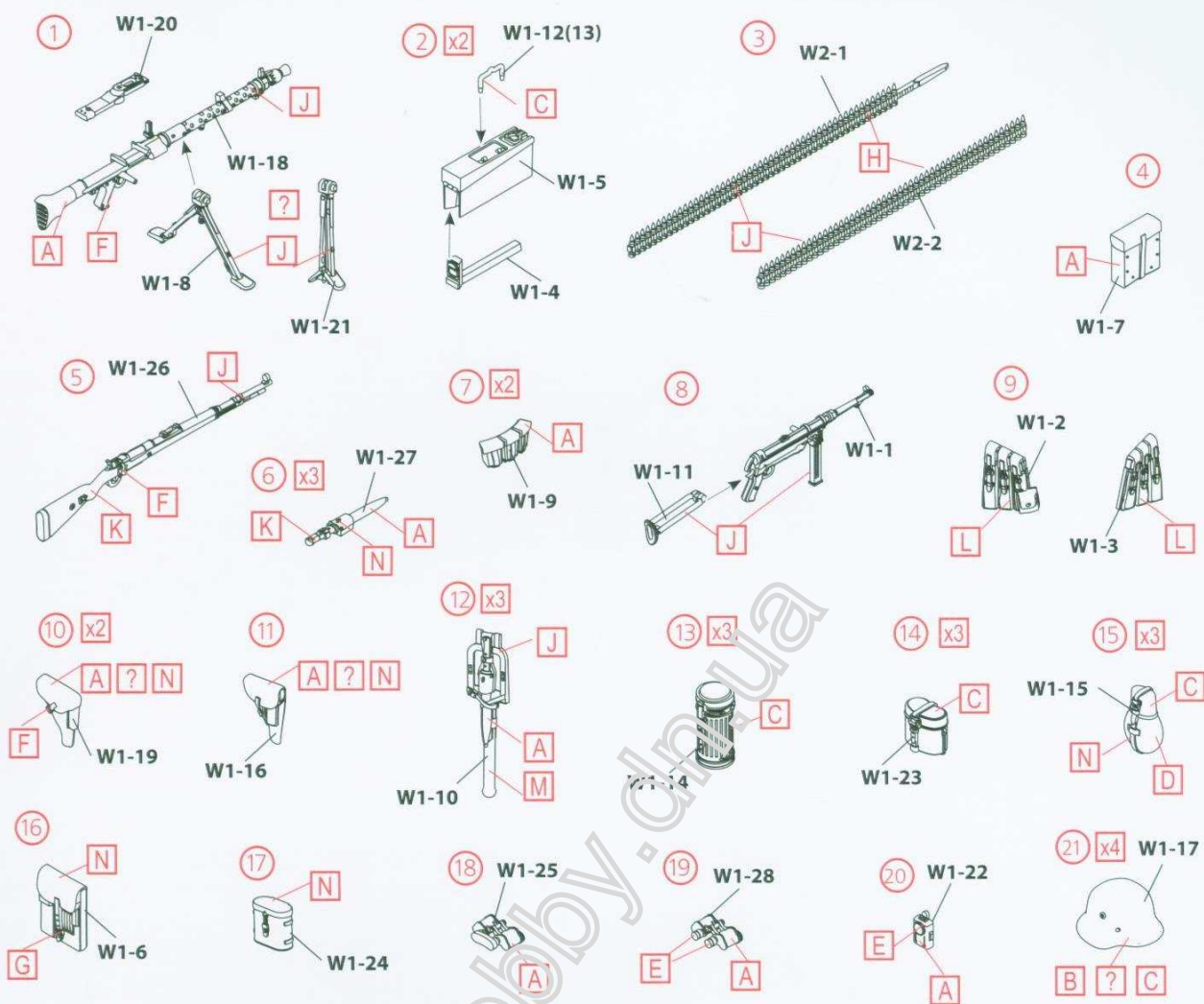

- |                                     |                                |  |  |
|-------------------------------------|--------------------------------|--|--|
| 1. Пулемет MG34                     | 1. MG34 machine gun            | 11. Кобура пистолета Walther P38                 | 11. Walther P38 pistol holster             |
| 2. Патронный ящик MG34              | 2. MG34 ammunition box         | 12. Лопатка малая саперная в чехле со штыком M98 | 12. Small shovel in case with M98k bayonet |
| 3. Ленты MG34                       | 3. MG34 ammunition belts       | 13. Противогазный бачок                          | 13. Respirator canister                    |
| 4. Подсумок с принадлежностями MG34 | 4. MG34 accessory box          | 14. Котелок                                      | 14. Mess tin                               |
| 5. Винтовка Mauser 98k              | 5. Mauser 98k rifle            | 15. Фляга  | 15. Canteen                                |
| 6. Штык M98k в ножнах               | 6. M98 bayonet in scabbard     | 16. Офицерская сумка                             | 16. Officer bag                            |
| 7. Подсумок к винтовке Mauser 98k   | 7. Mauser rifle pouches        | 17. Футляр бинокля                               | 17. Binoculars case                        |
| 8. Пистолет-пулемет MP40            | 8. MP40 submachine gun         | 18. Бинокль с крышкой                            | 18. Binoculars with cover                  |
| 9. Подсумки к MP40                  | 9. MP40 submachine gun pouches | 19. Бинокль                                      | 19. Binoculars                             |
| 10. Кобура пистолета Luger P08      | 10. Luger P08 pistol holster   | 20. Фонарик                                      | 20. Flashlight                             |
|                                     |                                | 21. Стальной шлем M3                             | 21. M3 steel helmet                        |



# Германская пехота (1939-1942 г.)

№ 35639  
1:35

# German Infantry (1939-1942)

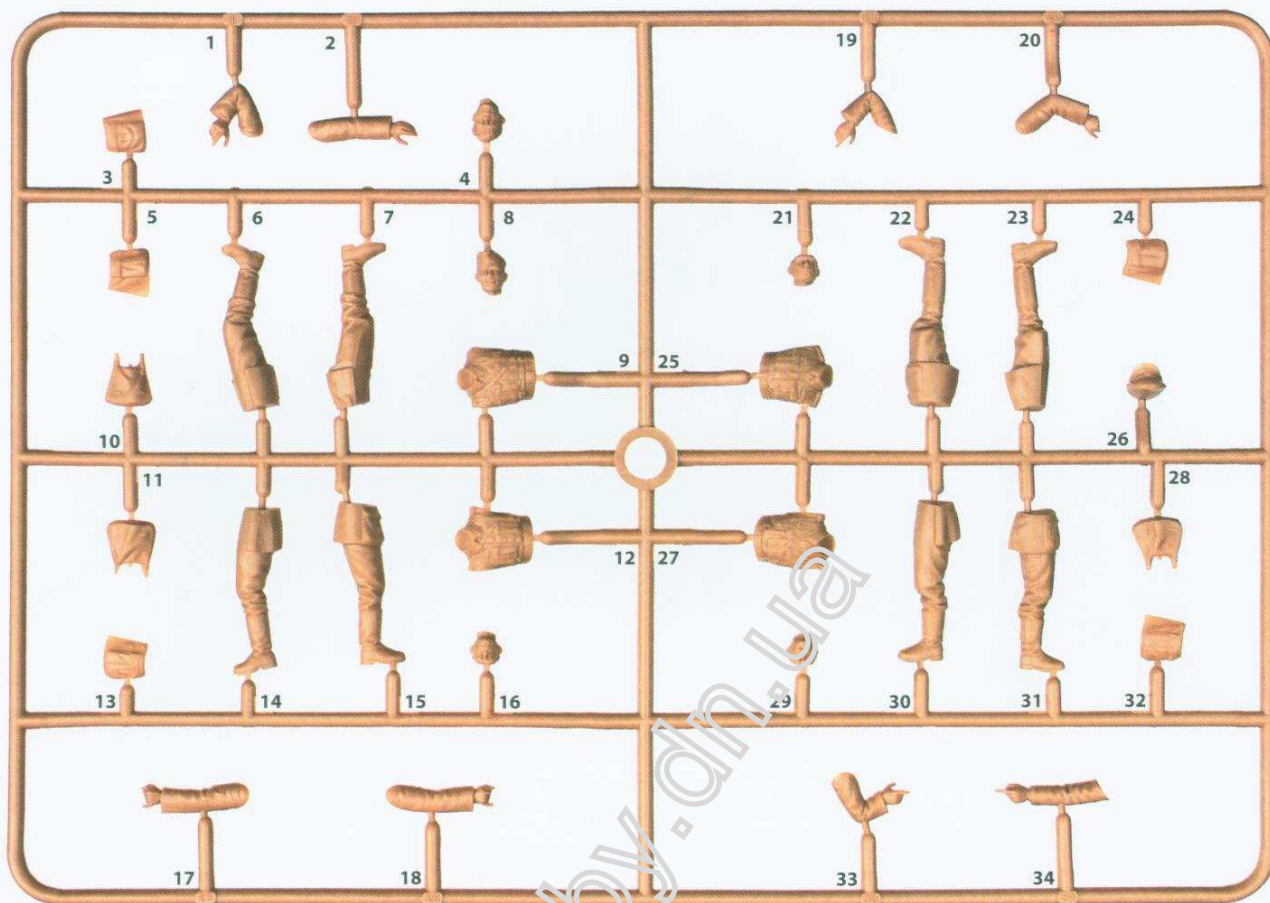

### ИСПОЛЬЗУЕМЫЕ КРАСКИ / USED COLORS:

	Revell	Tamiya		
<b>A</b>	302	X12	Черный, полуматовый	Semigloss Black
<b>B</b>	105	XF2	Белый, матовый	Flat White
<b>C</b>	139	XF61	Темно-зеленый, матовый	Dark Green
<b>D</b>	167	XF22	Серо-зеленый, матовый	Feldgrau
<b>E</b>	189	XF57	Бежевый, матовый	Beige
<b>F</b>	184	XF64	Кожа	Leather
<b>G</b>	199	XF16	Алюминий	Aluminium
<b>H</b>	192	X33	Латунь	Bright Brass
<b>J</b>	136	XF7	Красный, матовый	Flat Red
<b>K</b>	135	XF15	Телесный, матовый	Flat Flesh

#### ВНИМАНИЕ!

Перед сборкой внимательно прочитать руководство по монтажу. Каждая деталь пронумерована. Соблюдать последовательность монтажа. Необходимые рабочие инструменты: нож и напильник для зачистки деталей; резиновая лента, клейкая лента и зажимы для сушки белья для прижимания склеиваемых деталей. Детали из пластика очистить в растворе мягкого моющего средства и высушить на воздухе для того, чтобы краска и переводные картинки лучше прилипали. Перед приклеиванием проверить, подходят ли детали; клей наносить экономно. Хром и краску удалить с поверхностей склеивания. Небольшие детали покрасить перед тем, как они будут удалены из рамок. Краску необходимо хорошо просушить, только после этого продолжать сборку.

#### CAUTION!

Read the instructions thoroughly prior to assembly. Each component is numbered. Adhere to specified sequence of assembly. Tools required: knife and file for removal of components from frame; rubber bond, adhesive tape and clothes pegs for clamping components together after applying adhesive. Clean plastic components in a mild detergent solution and allow to air-dry so that paint and transfers adhere better. Prior to applying adhesive, check to see whether the components fit together; apply adhesive sparingly. Remove chrome and paint from the contact surfaces. Paint small components before removing them from the frame. Allow paint to dry well, and only then continue to assemble.

ООО ICM Холдинг  
ул. Бориспольская 9, строение 64,  
02099, Киев, Украина  
Тел./факс: +38(044) 369 54 12  
E-mail: export@icm.com.ua

**ICM**  
*Not in the Seat*  
www.icm.com.ua

ICM Holding  
Borispolskaya, 9, build. 64,  
02099, Kiev, Ukraine  
Tel./Fax: +38(044) 369 54 12  
E-mail: export@icm.com.ua



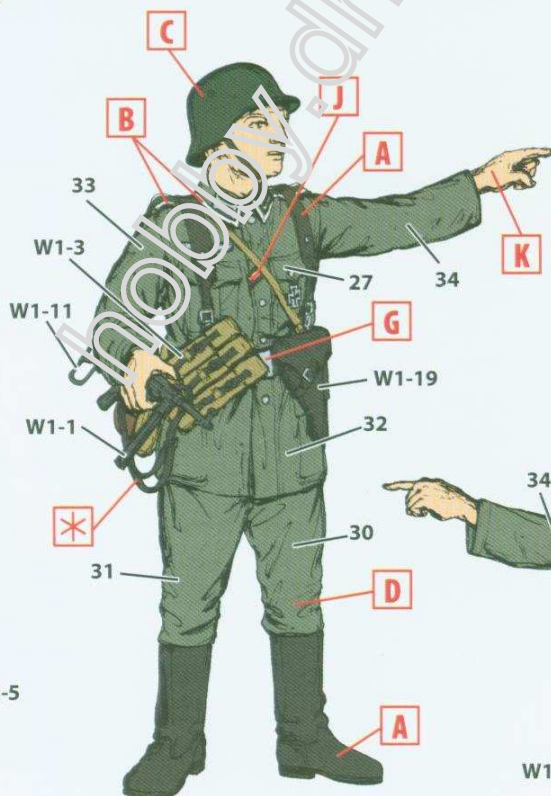
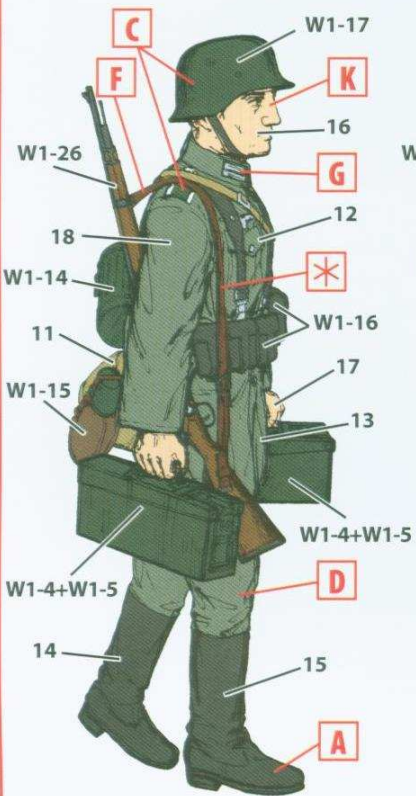
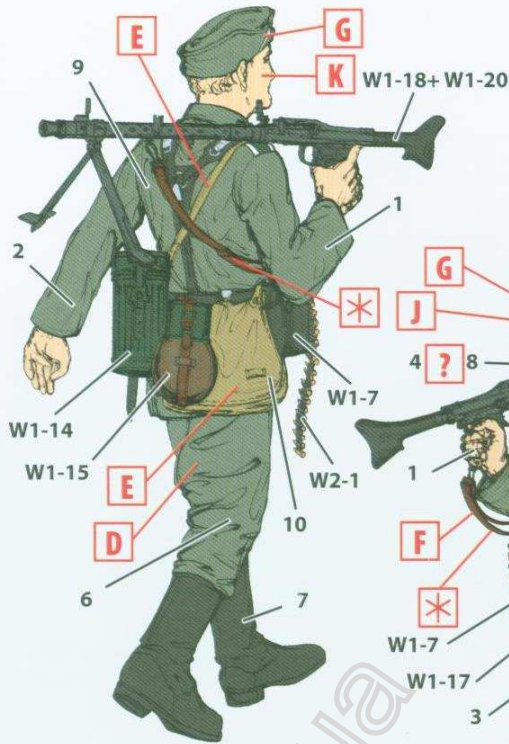
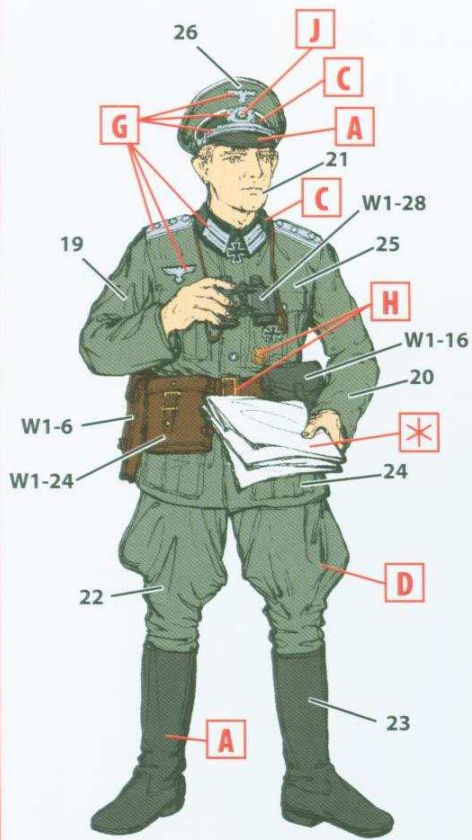

22 ДЕТАЛЬ PART

**A** ИСПОЛЬЗУЕМАЯ КРАСКА USED COLOR

**\*** СДЕЛАТЬ САМОМУ SCRATCH BUILD

**?** ПРОИЗВОЛЬНЫЙ ВЫБОР OPTIONAL