



## AT-7C/SNB-2C Navigator

### Американский учебный самолет II MB

Одним из самых удачных и знаменитых самолетов в истории мировой авиации был Beech Model 18, прозванный Twin Beech. Он был разработан как легкий двухмоторный 6-8 местный пассажирский самолет. Первый полет состоялся в январе 1937 г.

Со вступлением США во Вторую мировую войну ВВС армии и флота стали испытывать потребность в недорогом самолете для подготовки штурманов бомбардировочной авиации.

В 1943 году фирме Beechcraft был выдан заказ на производство самолетов усовершенствованной модели C185. Учебно-тренировочная модификация получила в ВВС армии обозначение AT-7C Navigator, а в ВВС флота – SNB-2C. Всего в 1944 г. было произведено 549 AT-7C и 375 SNB-2C.

Эти самолеты использовались как на территории США, так и за ее пределами. В 1950-1951 г.г. 28 самолетов AT-7 были переданы Королевским ВВС Нидерландов.

#### Тактико-технические характеристики AT-7C/SNB-2C

Экипаж, чел. ....	2+3
Длина, м ..... 10,41	
Размах крыла, м ..... 14,53	
Взлетный вес, кг ..... 3400	
Двигатели ..... 2 x Pratt&Whitney R-985-AN-1, 2 x 450 л. с.	
Максимальная скорость, км/ч ..... 360	
Потолок, м ..... 7930	
Дальность, км ..... 1900	

#### ВНИМАНИЕ!

Перед сборкой внимательно прочитать руководство по монтажу. Каждая деталь пронумерована. Соблюдать последовательность монтажа. Необходимые рабочие инструменты: нож и напильник для зачистки деталей; резиновая лента, клейкая лента и зажимы для сушки белья для прижимания склеиваемых деталей. Детали из пластика очистить в растворе мягкого моющего средства и высушить на воздухе для того, чтобы краска и переводные картинки лучше прилипали. Перед приклеиванием проверить, подходят ли детали; клей наносить экономно. Хром и краску удалить с поверхностей склеивания. Небольшие детали покрасить перед тем, как они будут удалены из рамок. Краску необходимо хорошо просушить, только после этого продолжать сборку. Каждую соответствующую переводную картинку отдельно вырезать и примерно на 20 секунд окунуть в теплую воду. На обозначенном месте картинку отделить от бумаги и прижать промокательной бумагой.

## AT-7C/SNB-2C Navigator

### WWII American Training Plane

One of the most successful and famous aircraft in the world aviation history was the Beech Model 18 nicknamed Twin Beech. It was designed as light twin-engine 6-8-seat light passenger aircraft. The maiden flight was in January 1937.

With the US entry into World War II Army Air Force and Navy began to feel the need for an inexpensive aircraft for training navigators of bombers.

In 1943, the company Beechcraft was issued an order for the production of improved C185 model aircraft. Training modification was designated AT-7C Navigator in the Army Air Force, and in the Navy – SNB-2C. Total in 1944 it were produced 549 of AT-7C and 375 of SNB-2C.

These aircraft were used both in the US and abroad. In 1950-1951 28 AT-7 aircraft were received by the Royal Netherlands Air Force.

#### Tactical and Technical Specifications of AT-7C/SNB-2C

Crew, men ..... 2+3	
Length, m ..... 10,41	
Wingspan, m ..... 14,53	
Start Weight, kg ..... 3400	
Engines ..... 2 x Pratt&Whitney R-985-AN-1, 2 x 450 hp	
Max. Speed, km/h ..... 360	
Service Ceiling, m ..... 7930	
Range, km ..... 1900	

#### CAUTION!

Read the instructions thoroughly prior to assembly. Each component is numbered. Adhere to specified sequence of assembly. Tools required: knife and file for removal of components from frame; rubber bond, adhesive tape and clothes pegs for clamping components together after applying adhesive. Clean plastic components in a mild detergent solution and allow to air-dry so that paint and transfers adhere better. Prior to applying adhesive, check to see whether the components fit together; apply adhesive sparingly. Remove chrome and paint from the contact surfaces. Paint small components before removing them from the frame. Allow paint to dry well, and only then continue to assemble. Cut out each transfer individually and immerse in warm water for approx. 20 seconds. Slide transfer off paper and into designated position, then press on with blotting paper.

#### ИСПОЛЗУЕМЫЕ КРАСКИ / USED COLORS:

	Revell	Tamiya		
A	142	XF62	Оливковый, матовый	Olive Drab
B	302	X18	Черный, полуматовый	Semigloss Black
C	148	XF5	Зеленый, матовый	Flat Green
D	139	XF61	Темно-зеленый, мат.	Dark Green
E	184	XF64	Коричневый, матовый	Leather Brown
F	178	XF24	Темно-серый, матовый	Dark Grey

	Revell	Tamiya		
G	155	XF4	Желто-зеленый, полумат.	Yellow Green
H	199	XF16	Алюминий	Aluminium
J	191	X11	Полированная сталь	Steel
K	183	XF64	Ржавчина	Rust
L	115	XF3	Желтый, матовый	Flat Yellow
M	105	XF2	Белый, матовый	Flat White

**01** СТАДИЯ СБОРКИ  
ASSEMBLY STEP

**03** СБОРОЧНАЯ ЕДИНИЦА  
ASSEMBLY UNIT

**✂** ОТРЕЗАТЬ  
CUT OFF

**A** ИСПОЛЗУЕМАЯ КРАСКА  
USED COLOR

**\*** СДЕЛАТЬ САМОМУ  
SCRATCH BUILD

**x2** СДЕЛАТЬ ДВЕ ДЕТАЛИ  
MAKE 2 PCS

**?** ПРОИЗВОЛЬНЫЙ ВЫБОР  
OPTIONAL

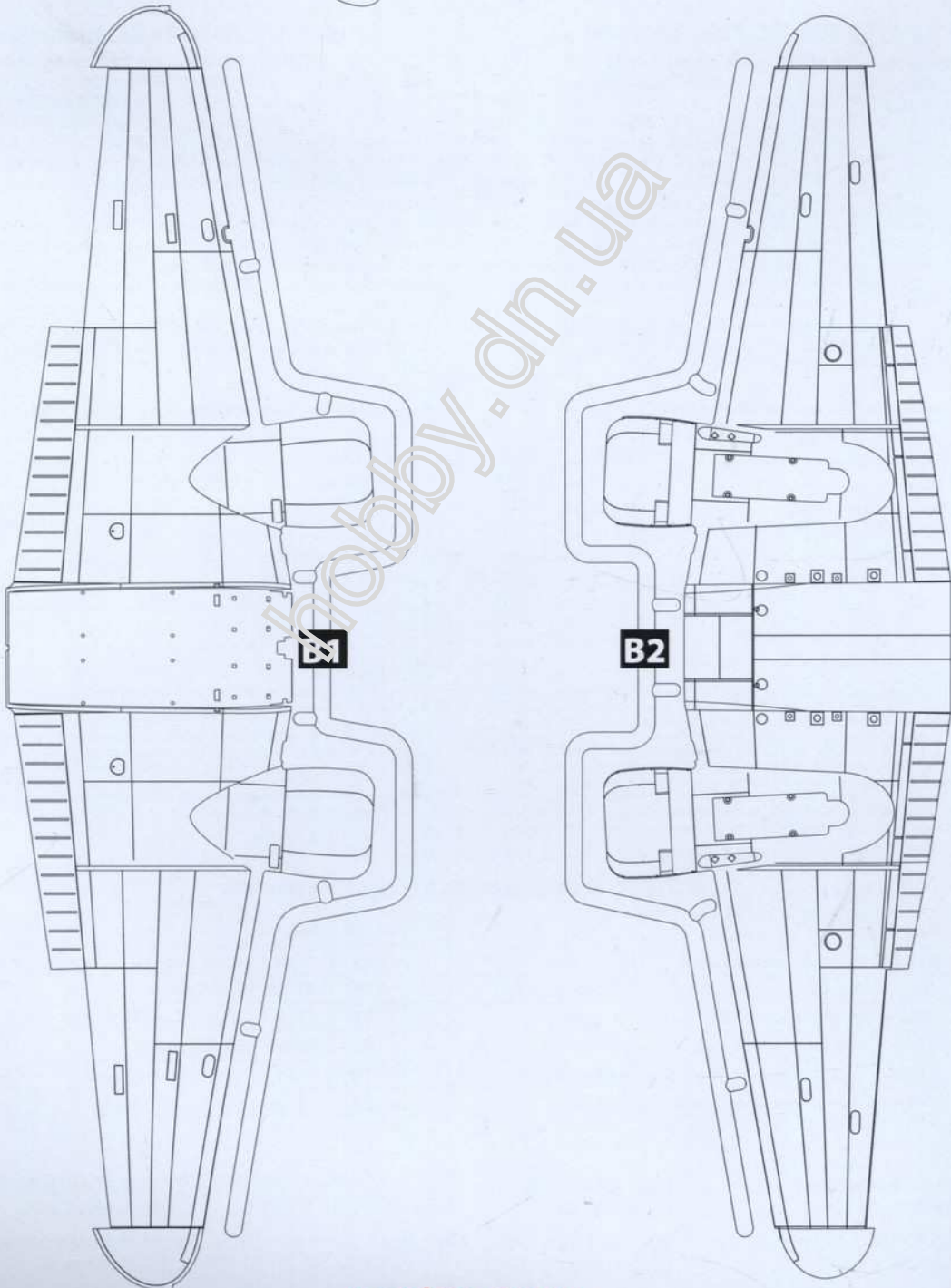
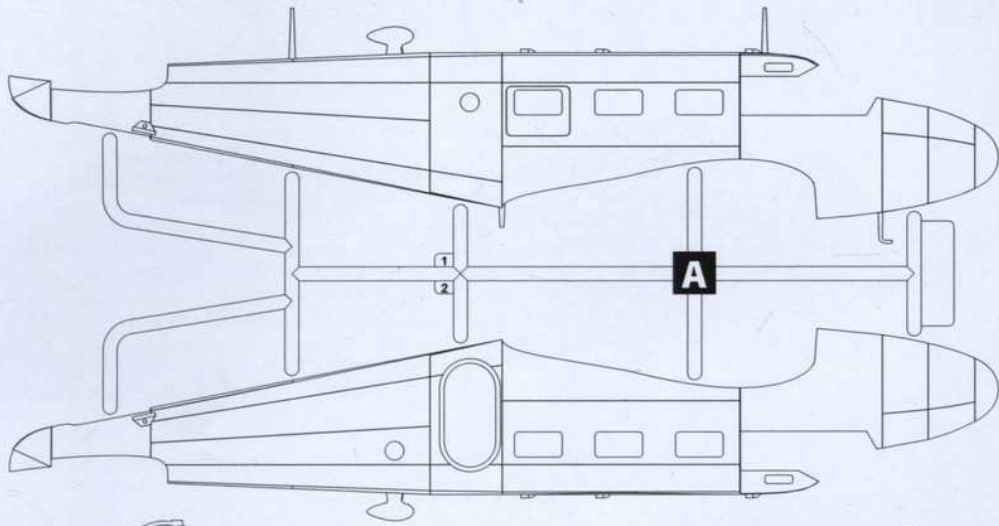

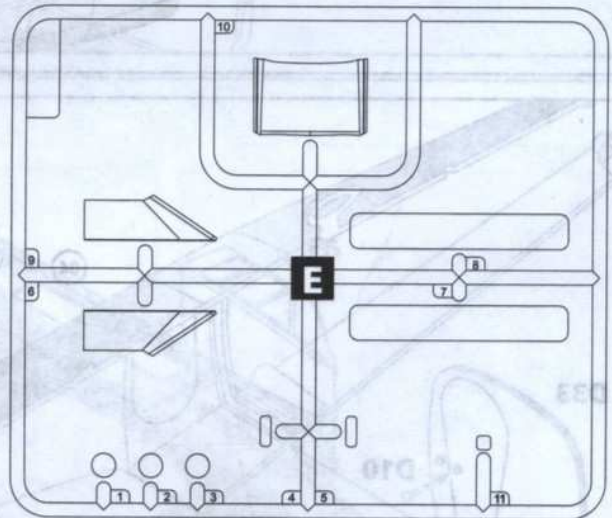
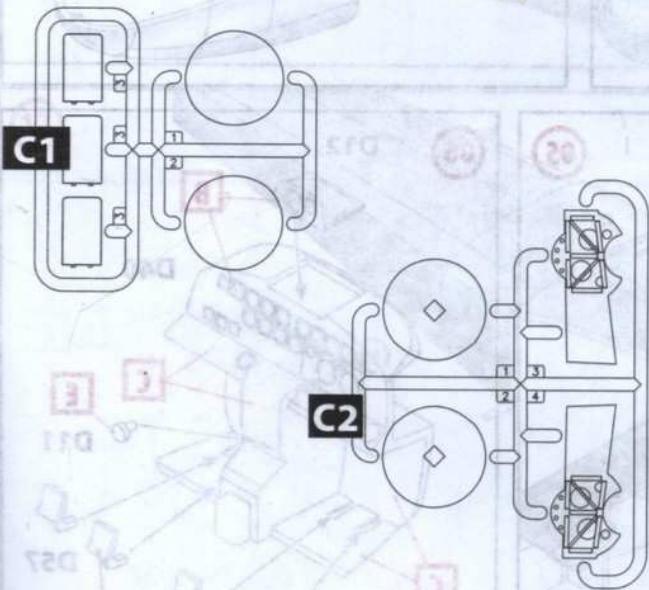
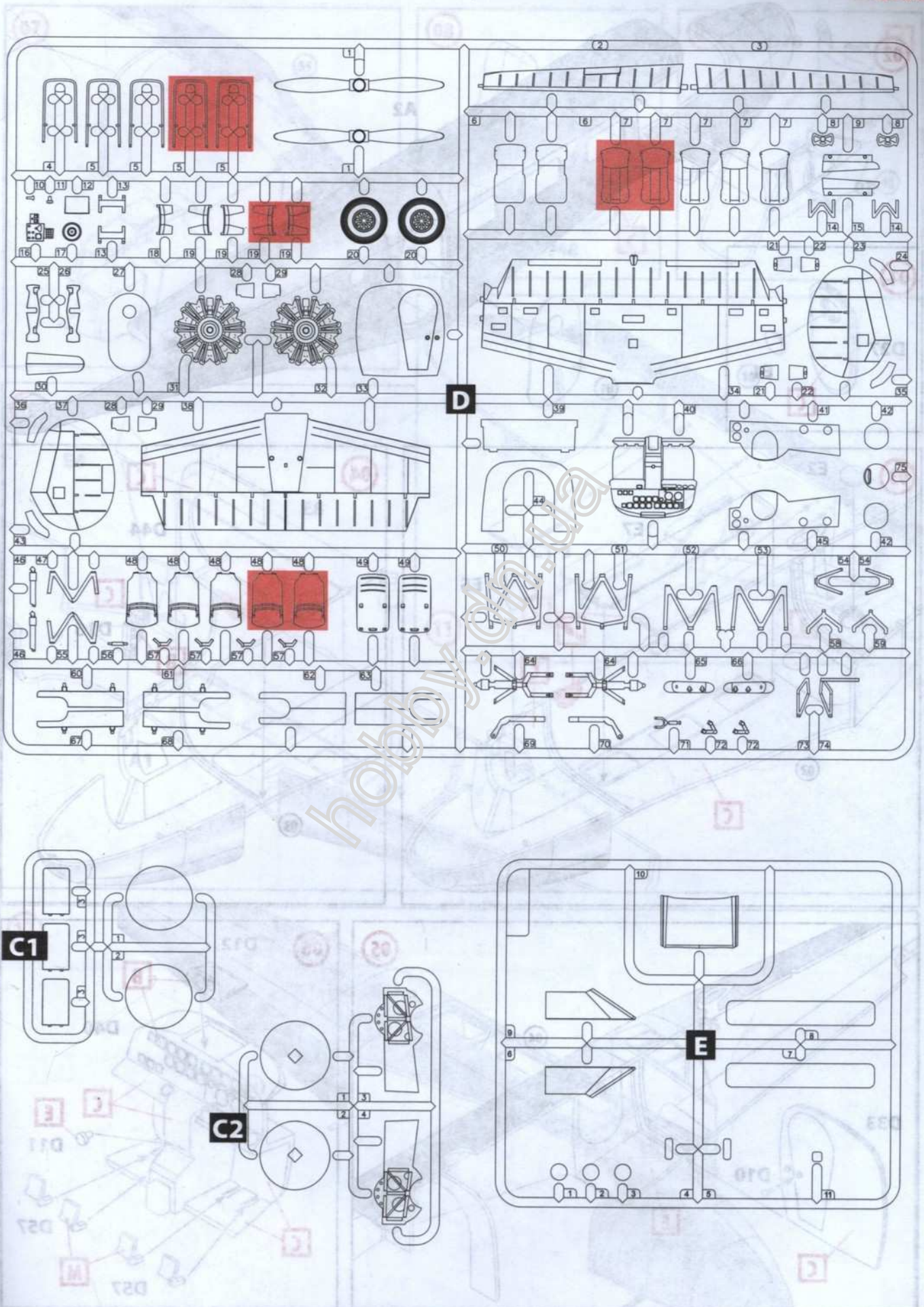

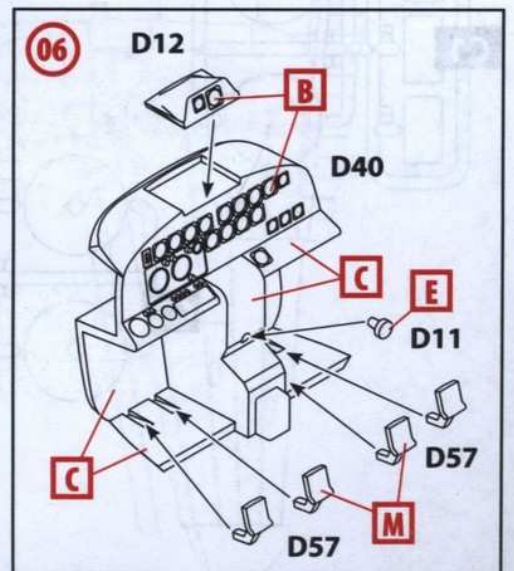
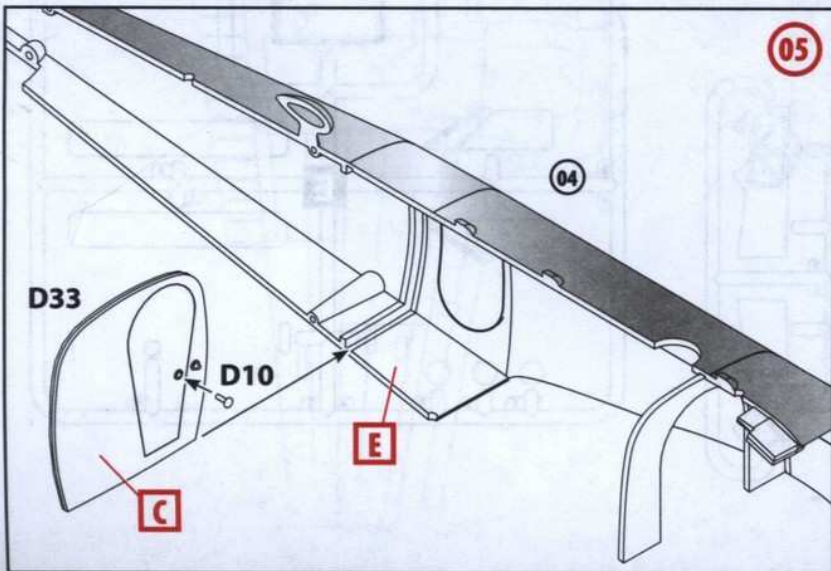
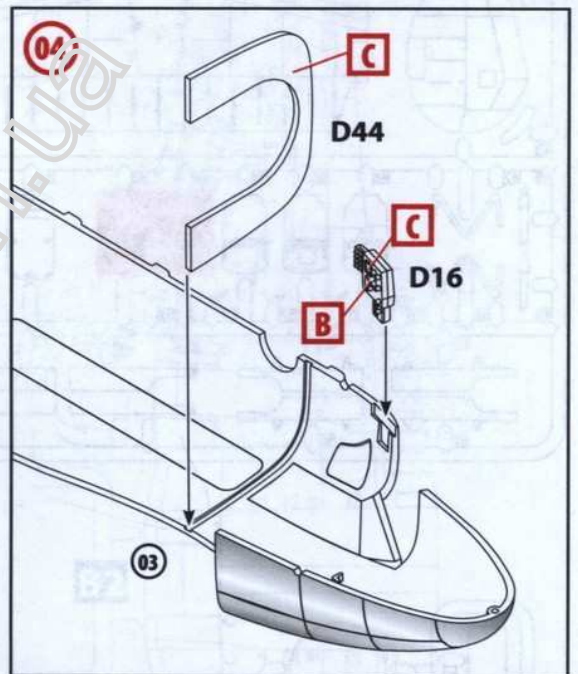
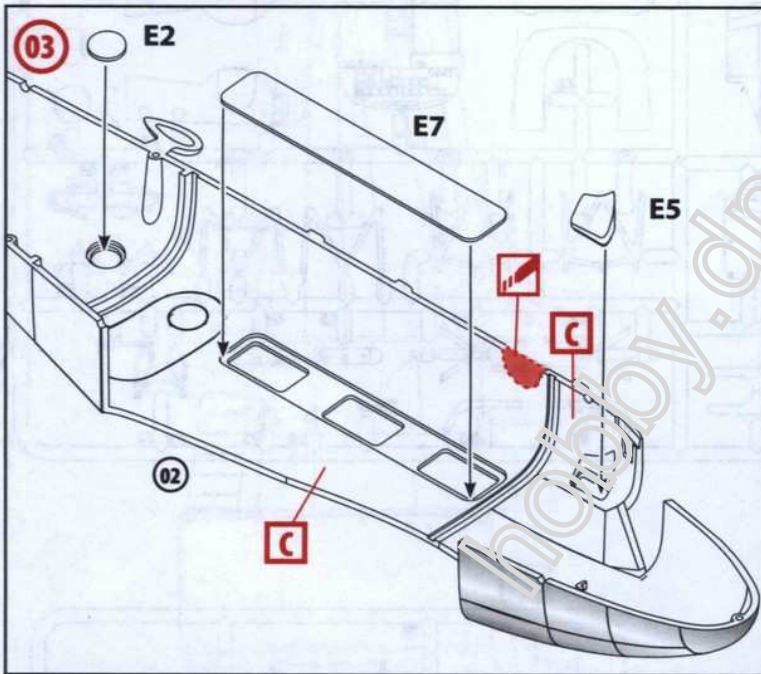
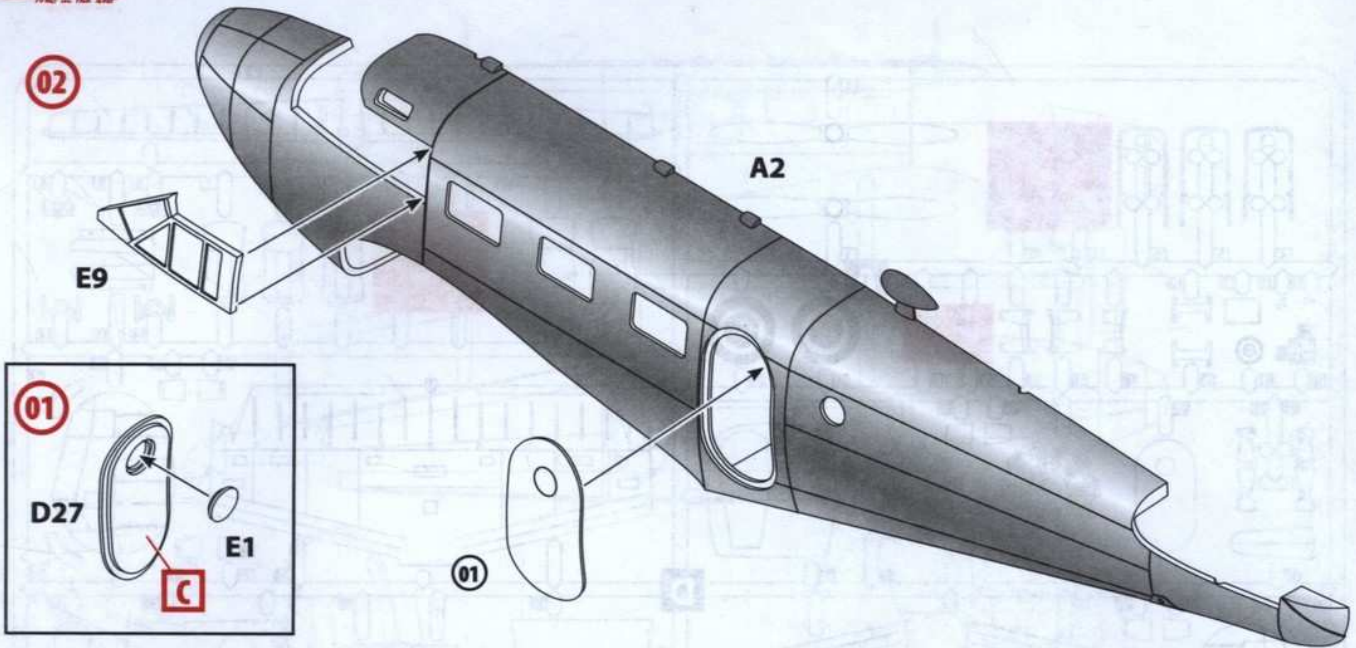

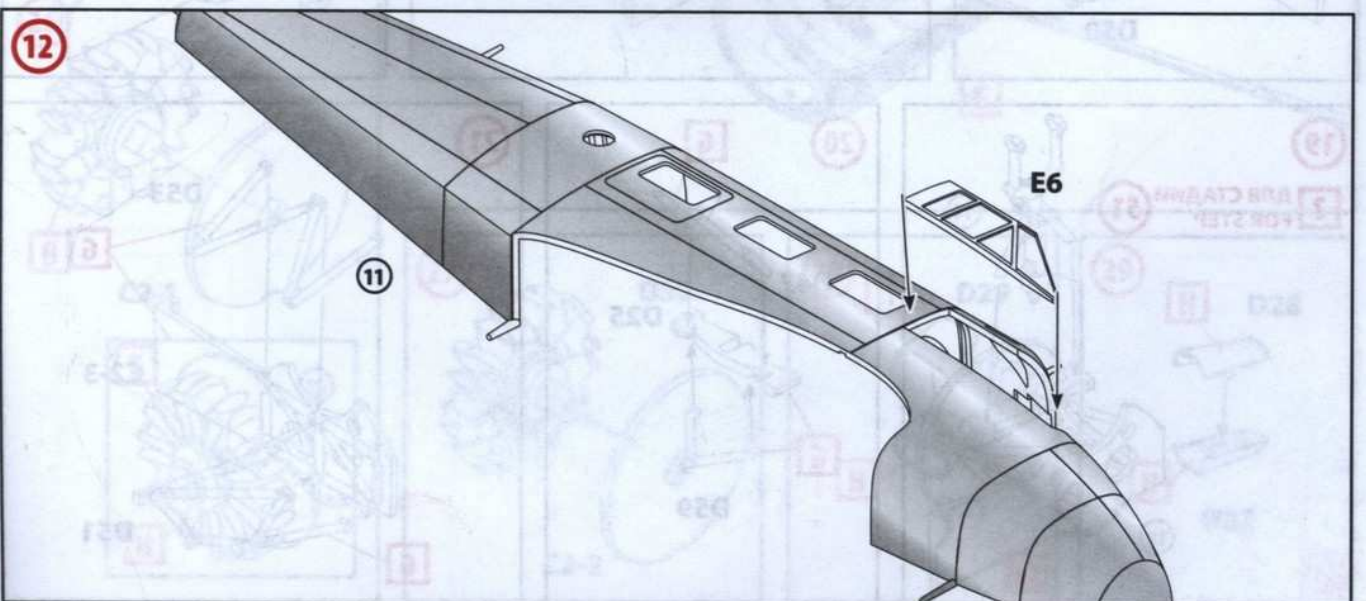
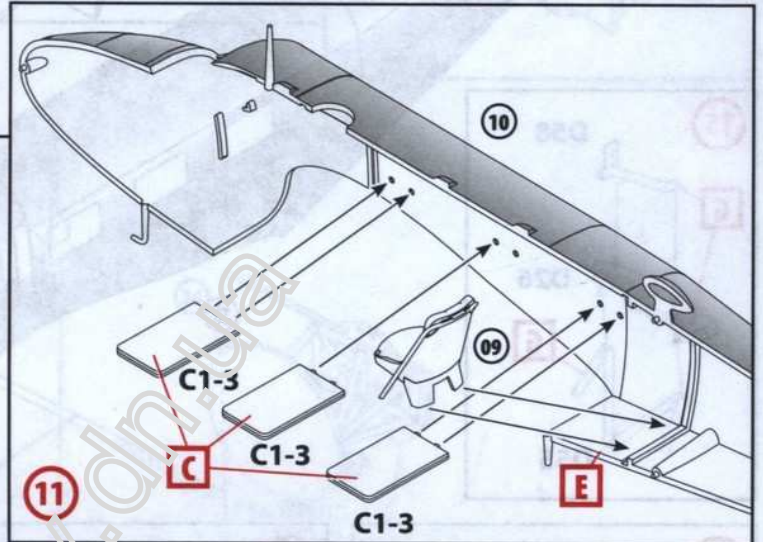
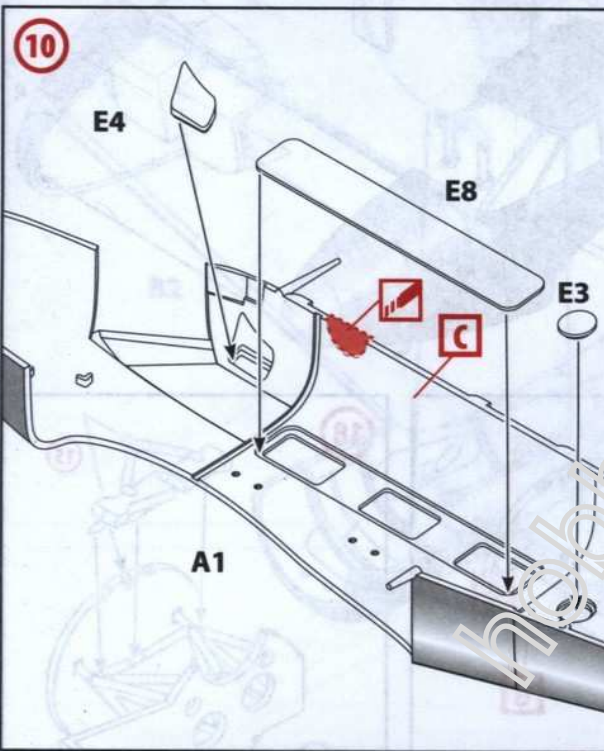
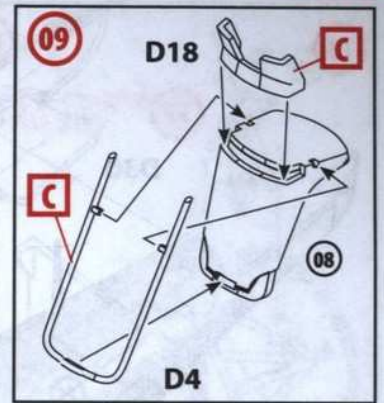
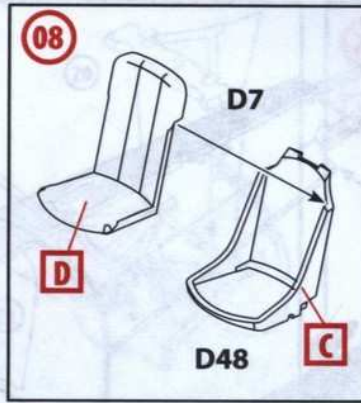
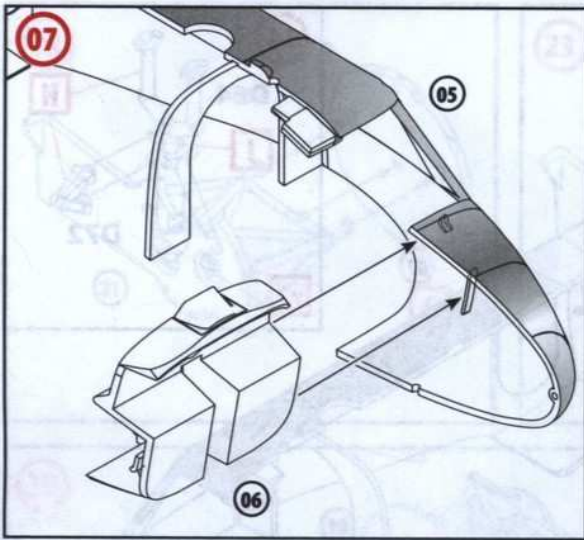

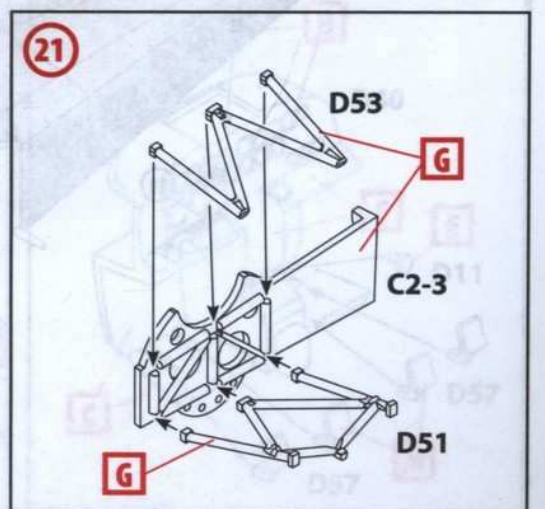
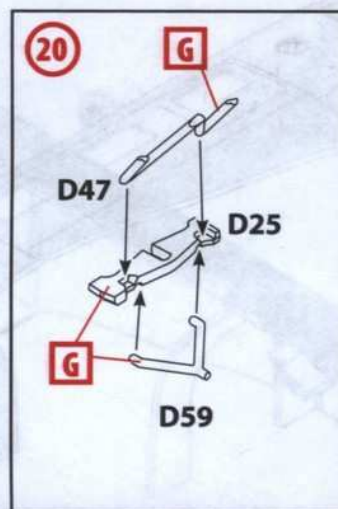
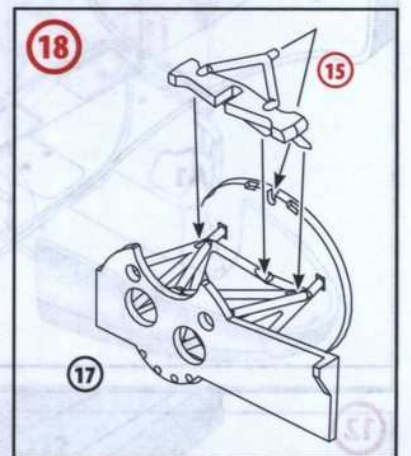
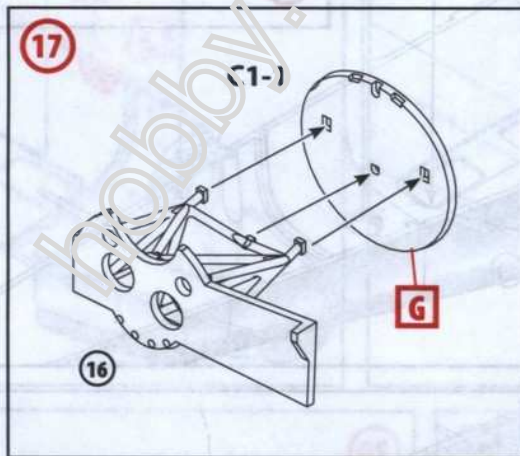
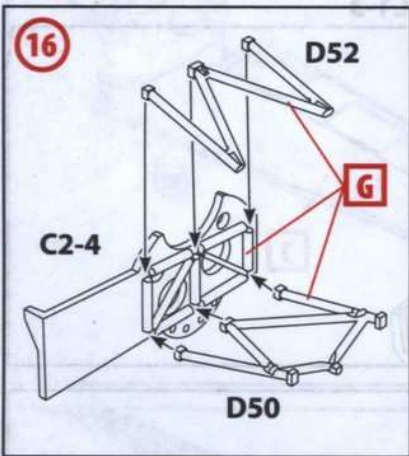
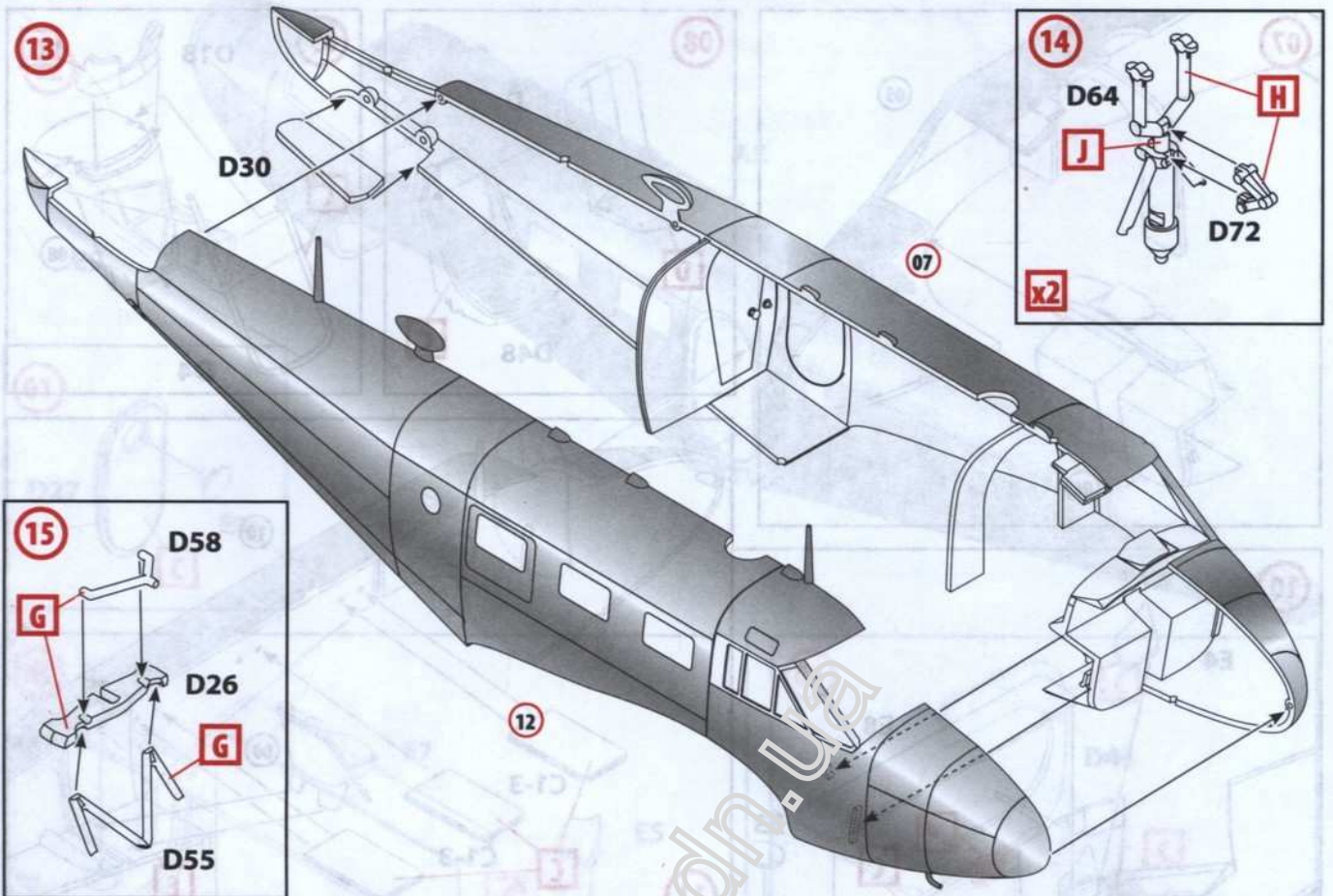

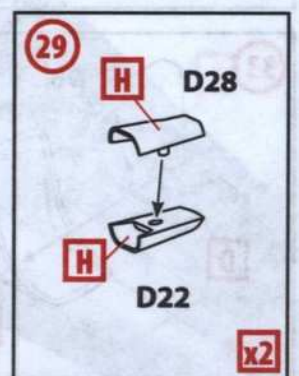
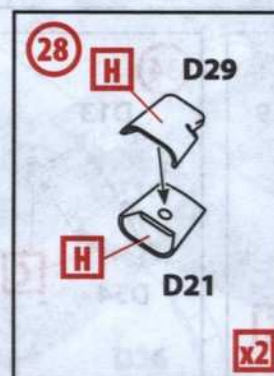
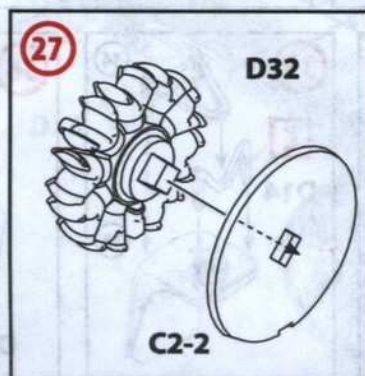
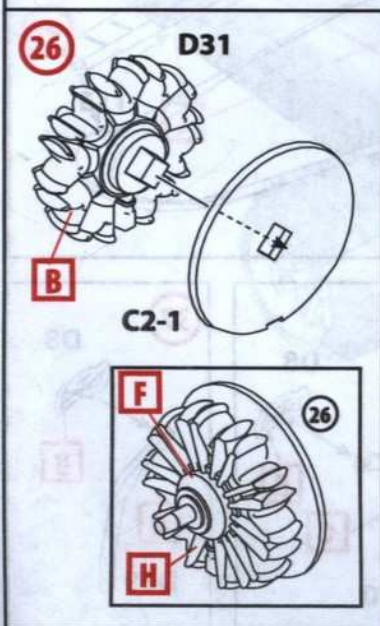
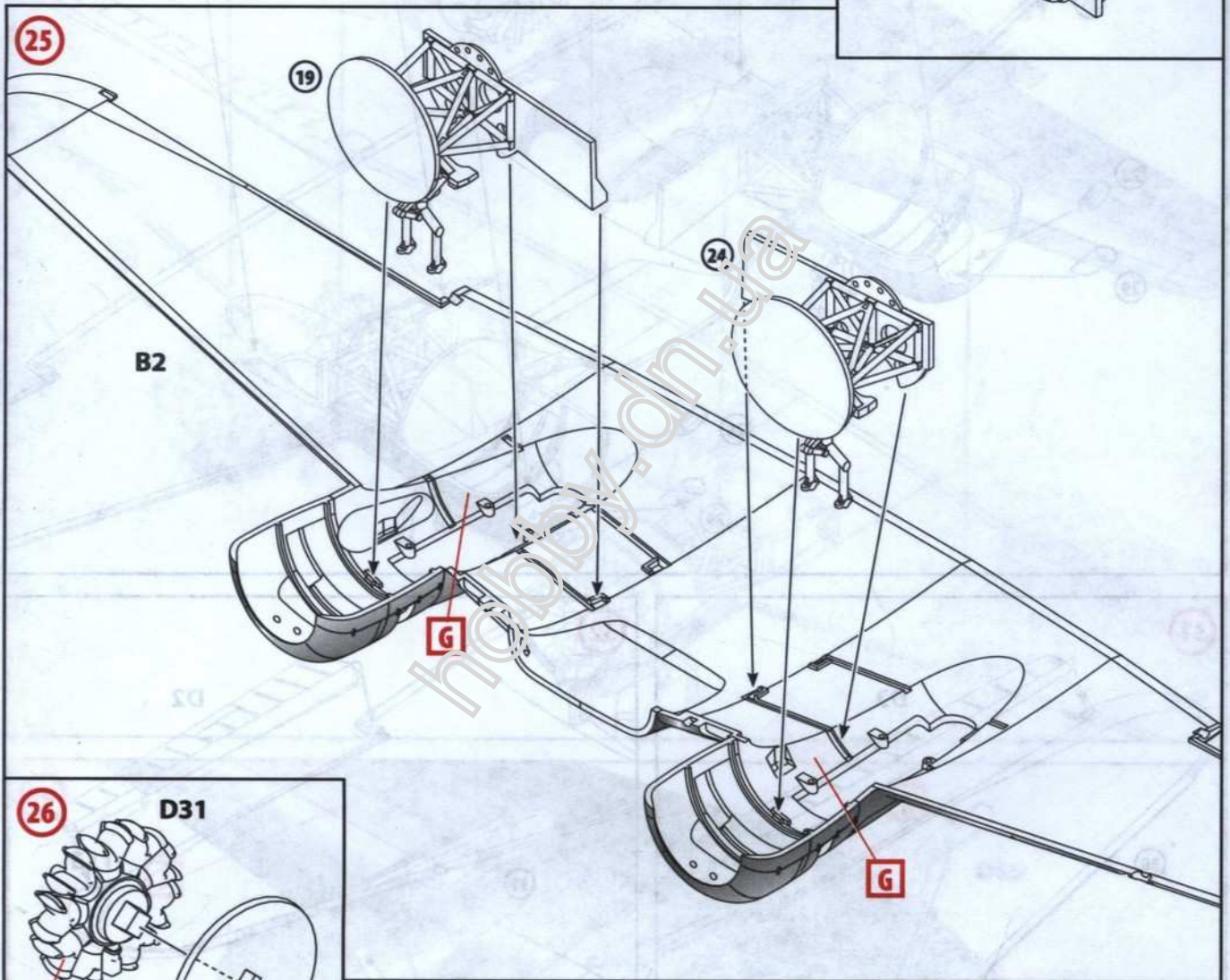
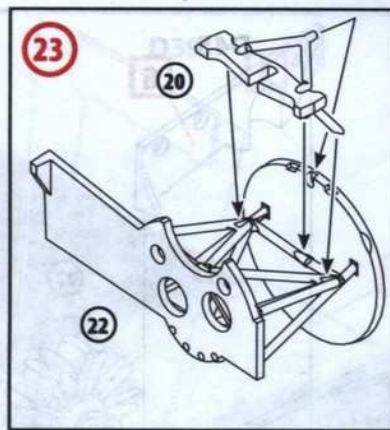
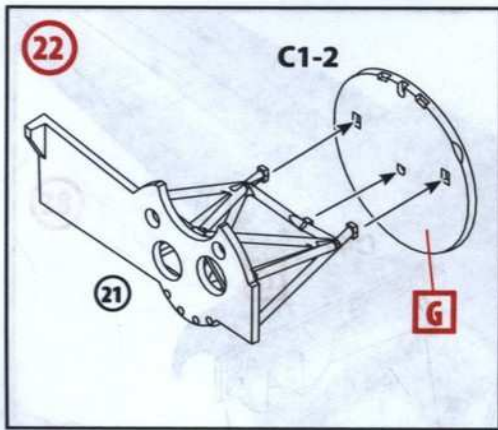

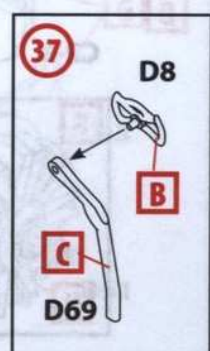
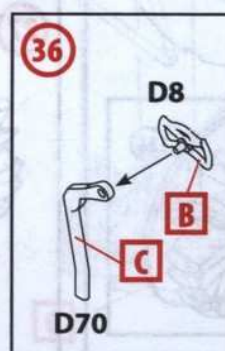
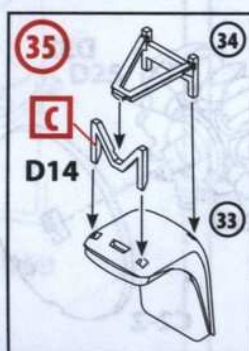
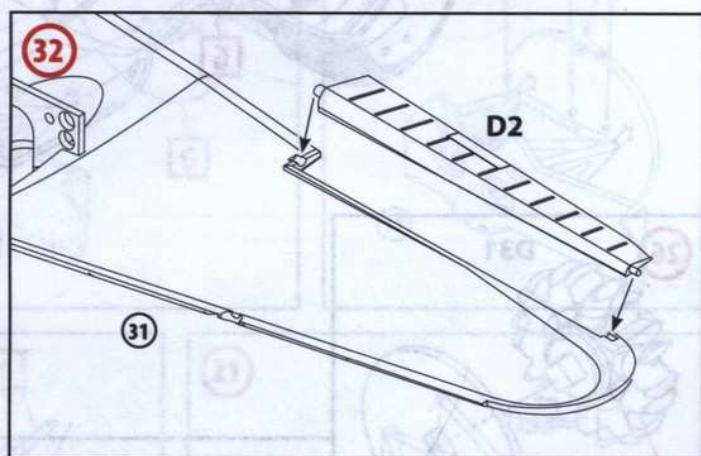
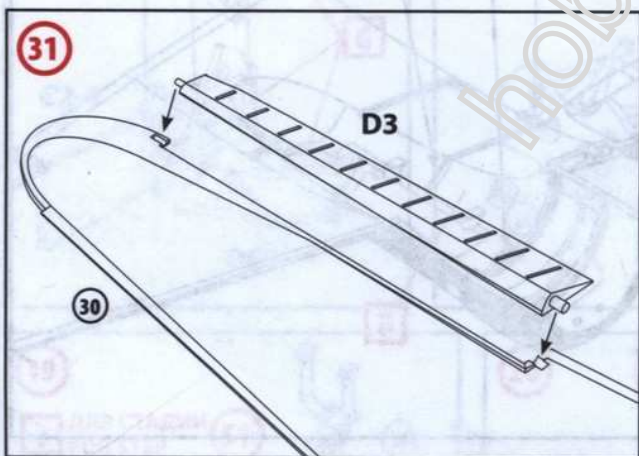
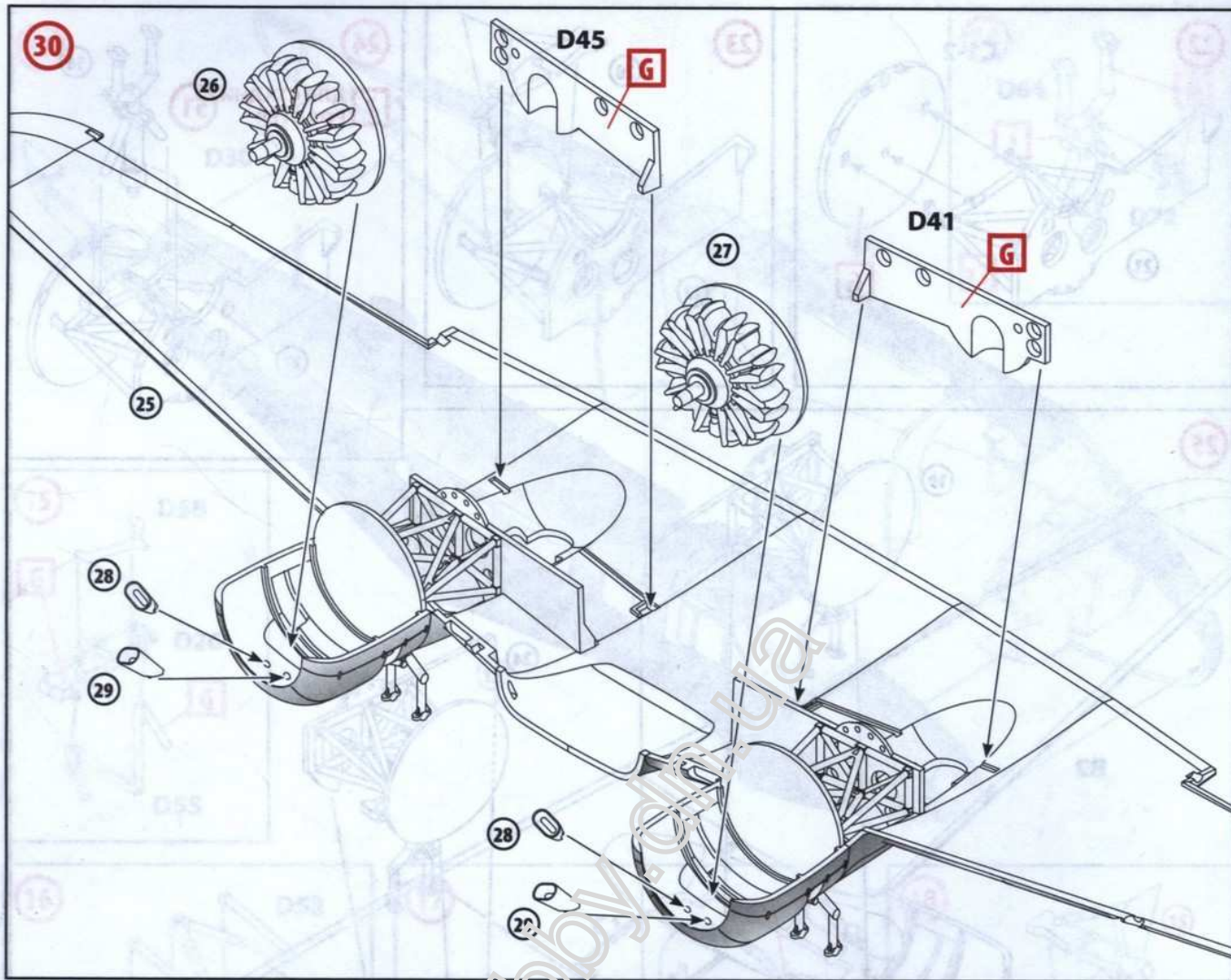



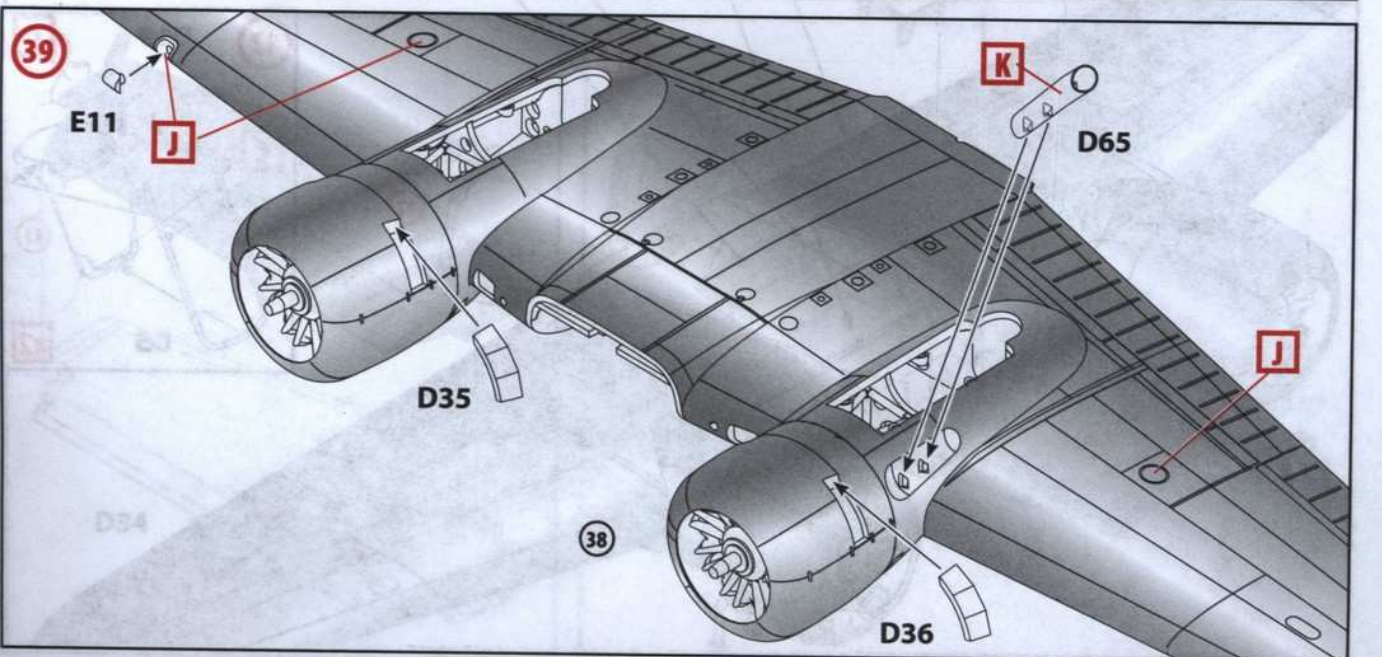
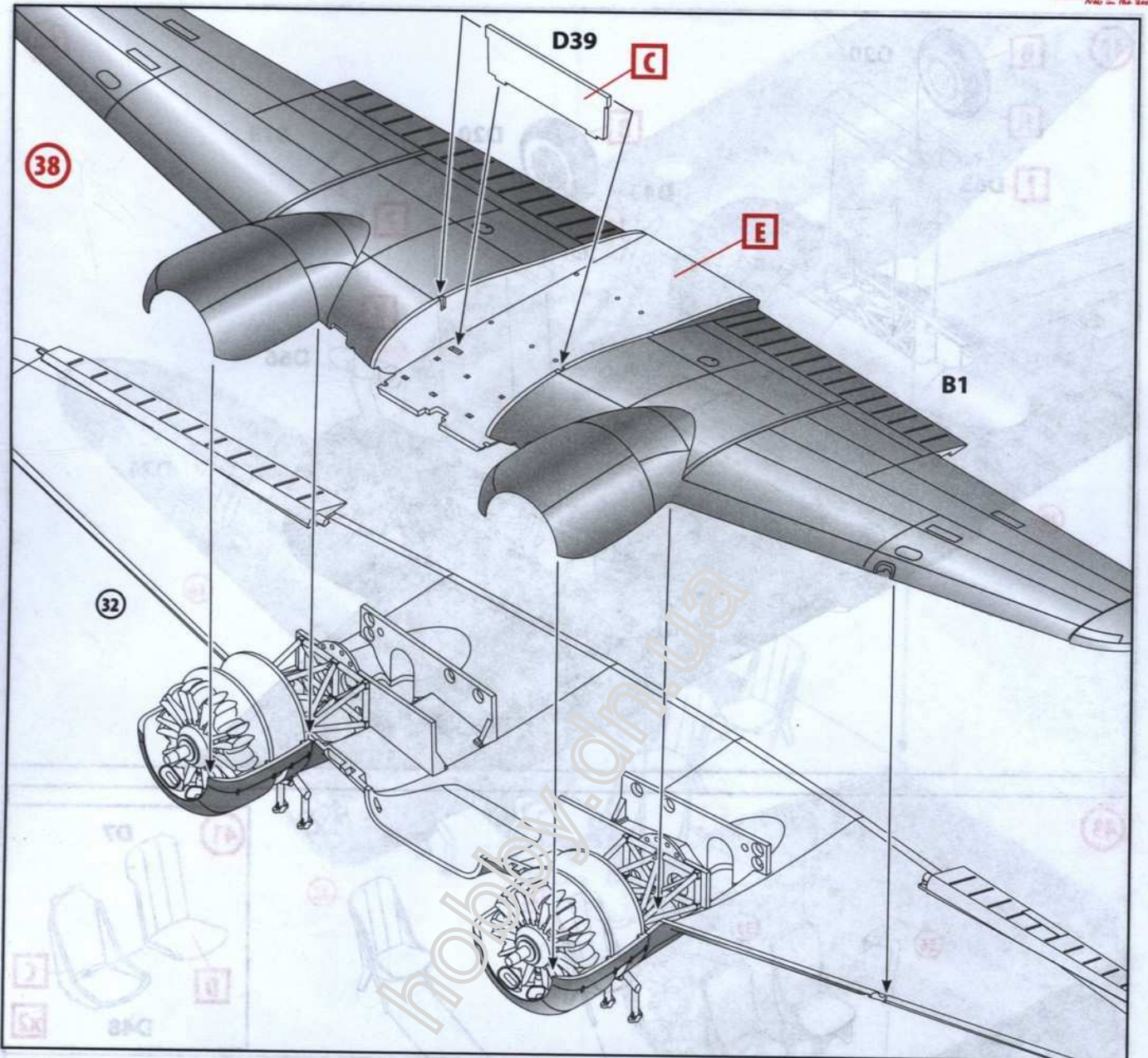

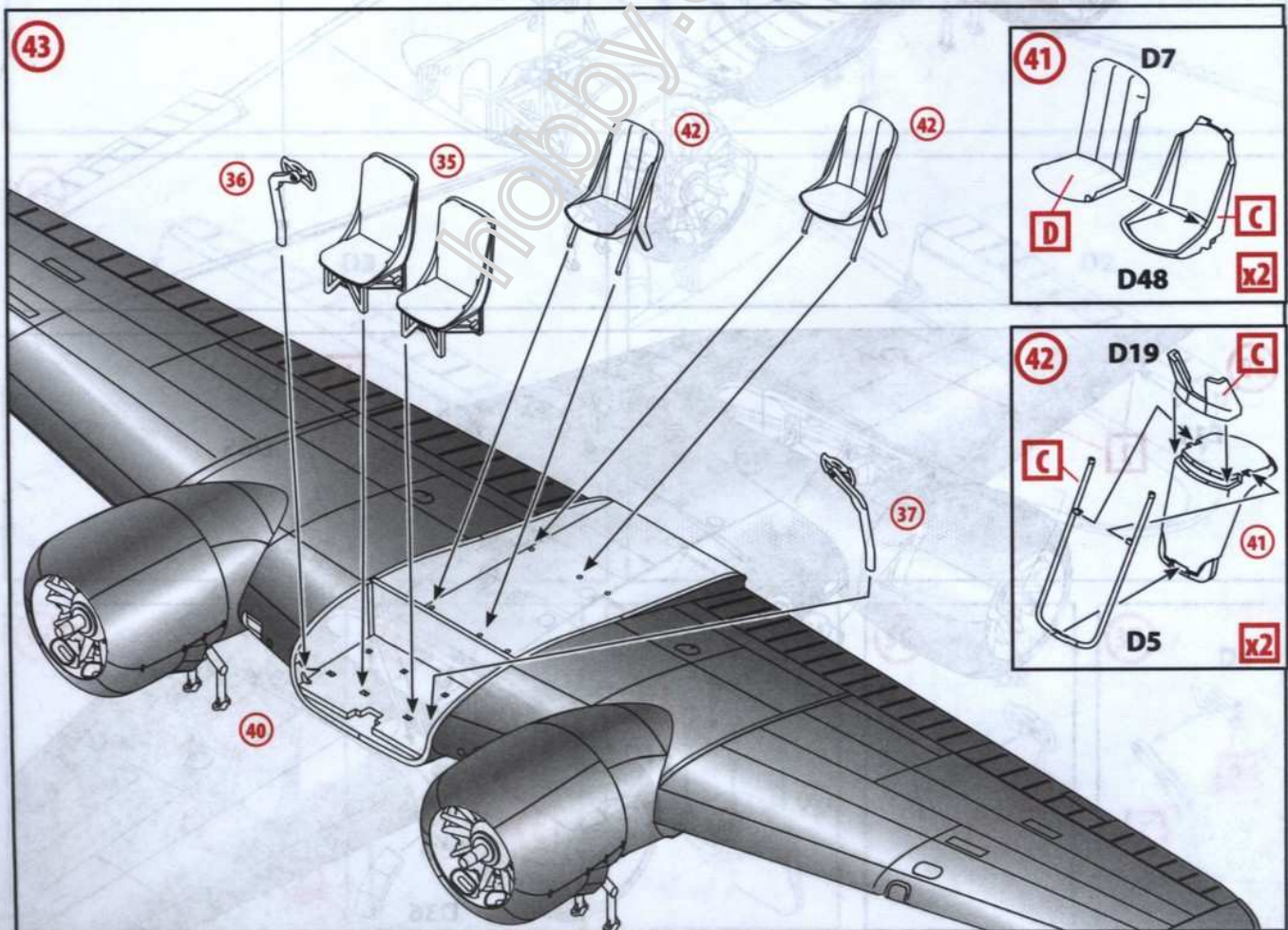
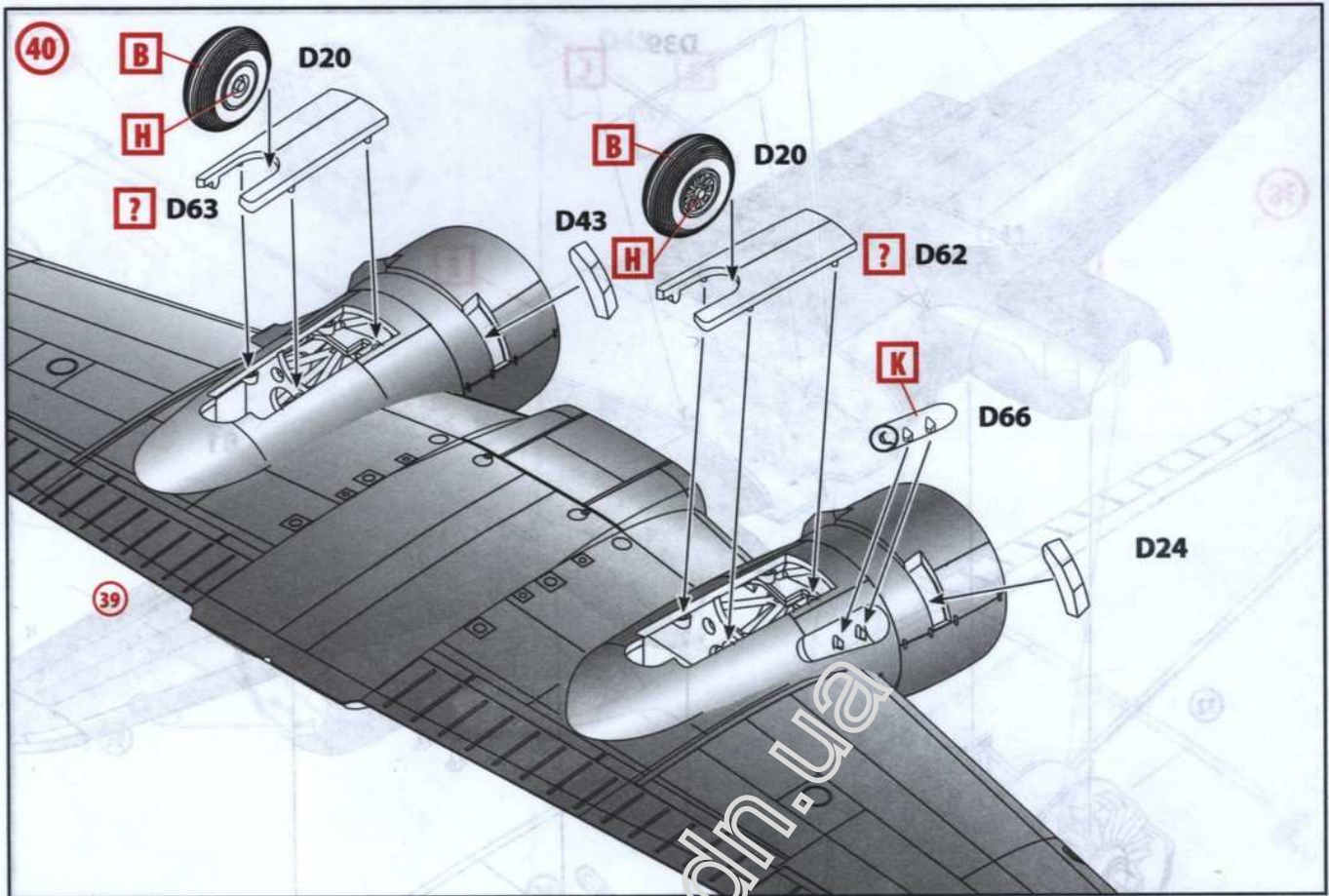

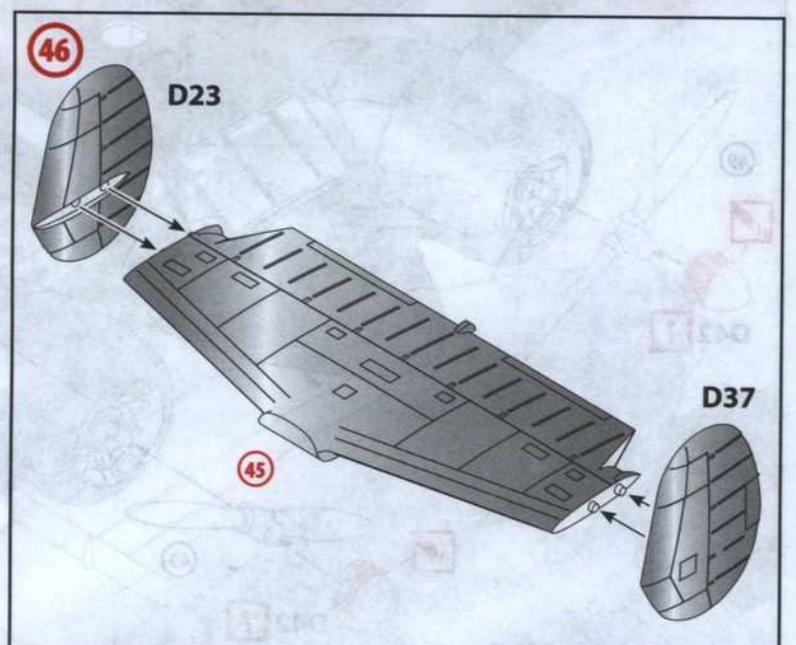
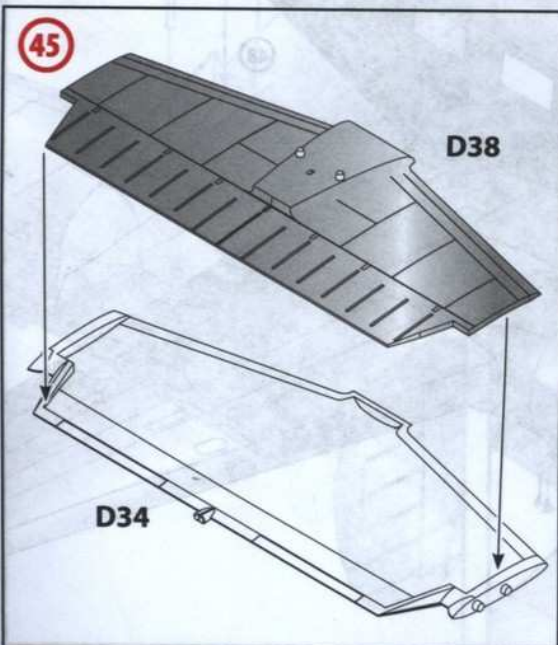
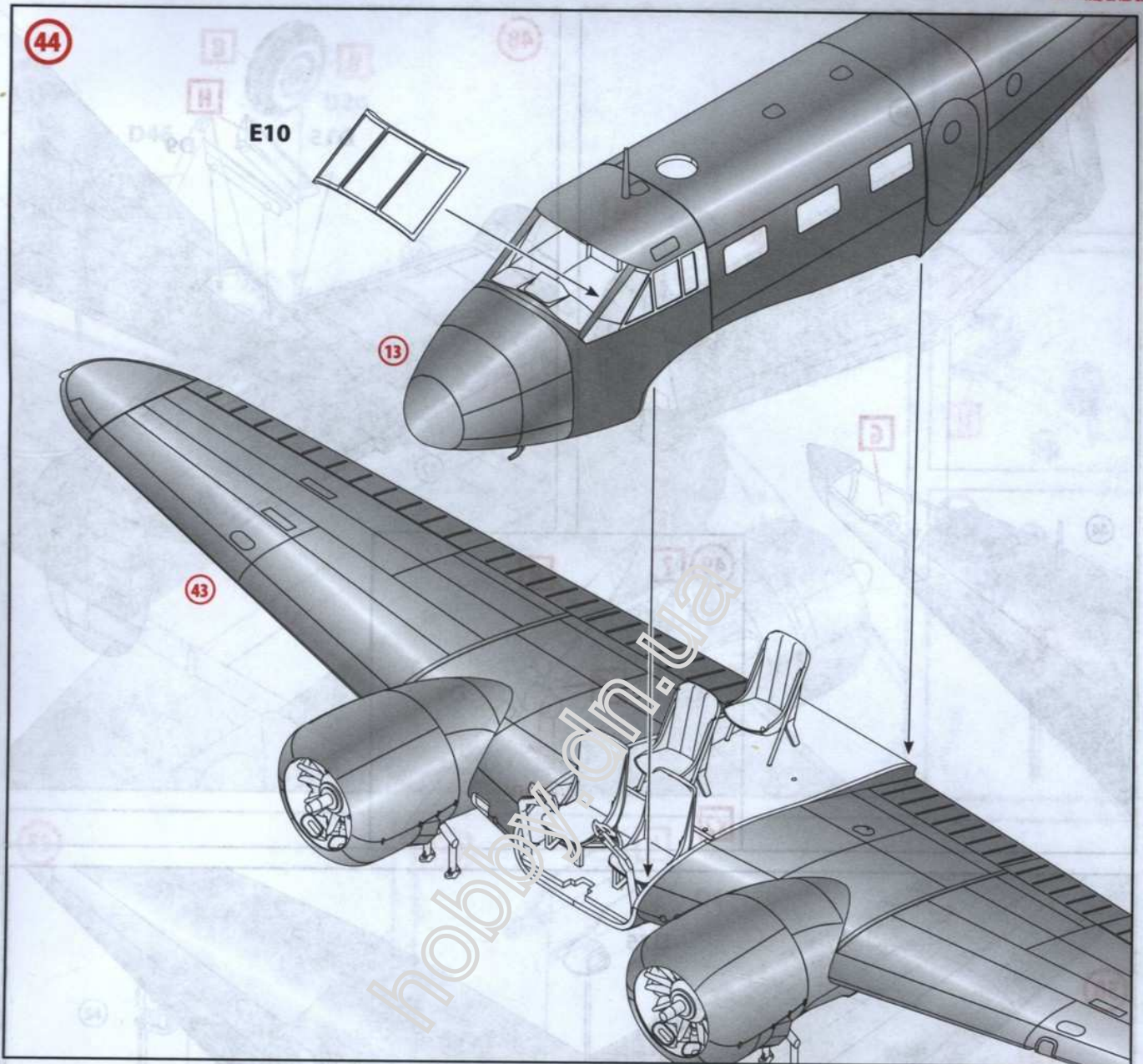

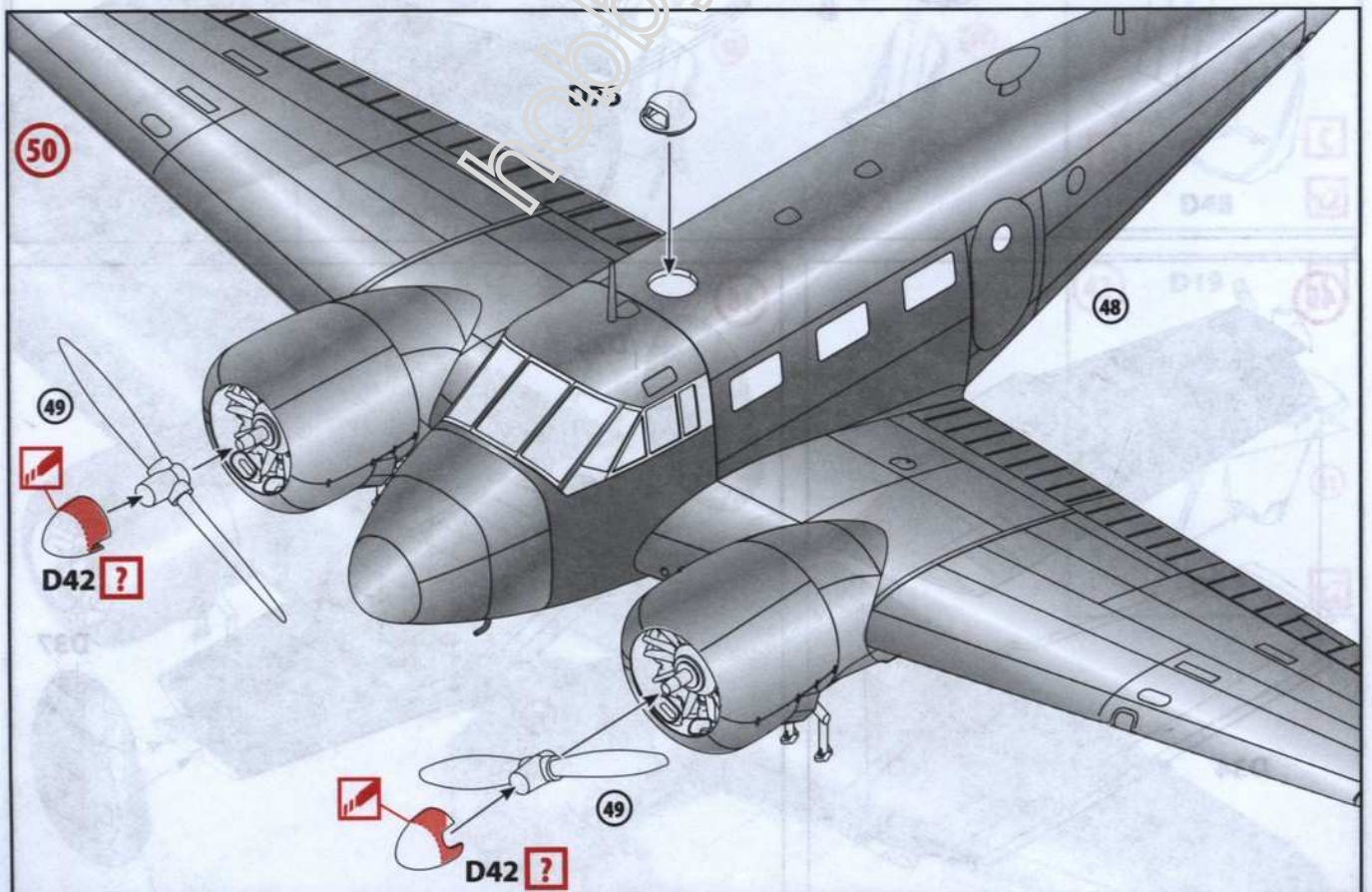
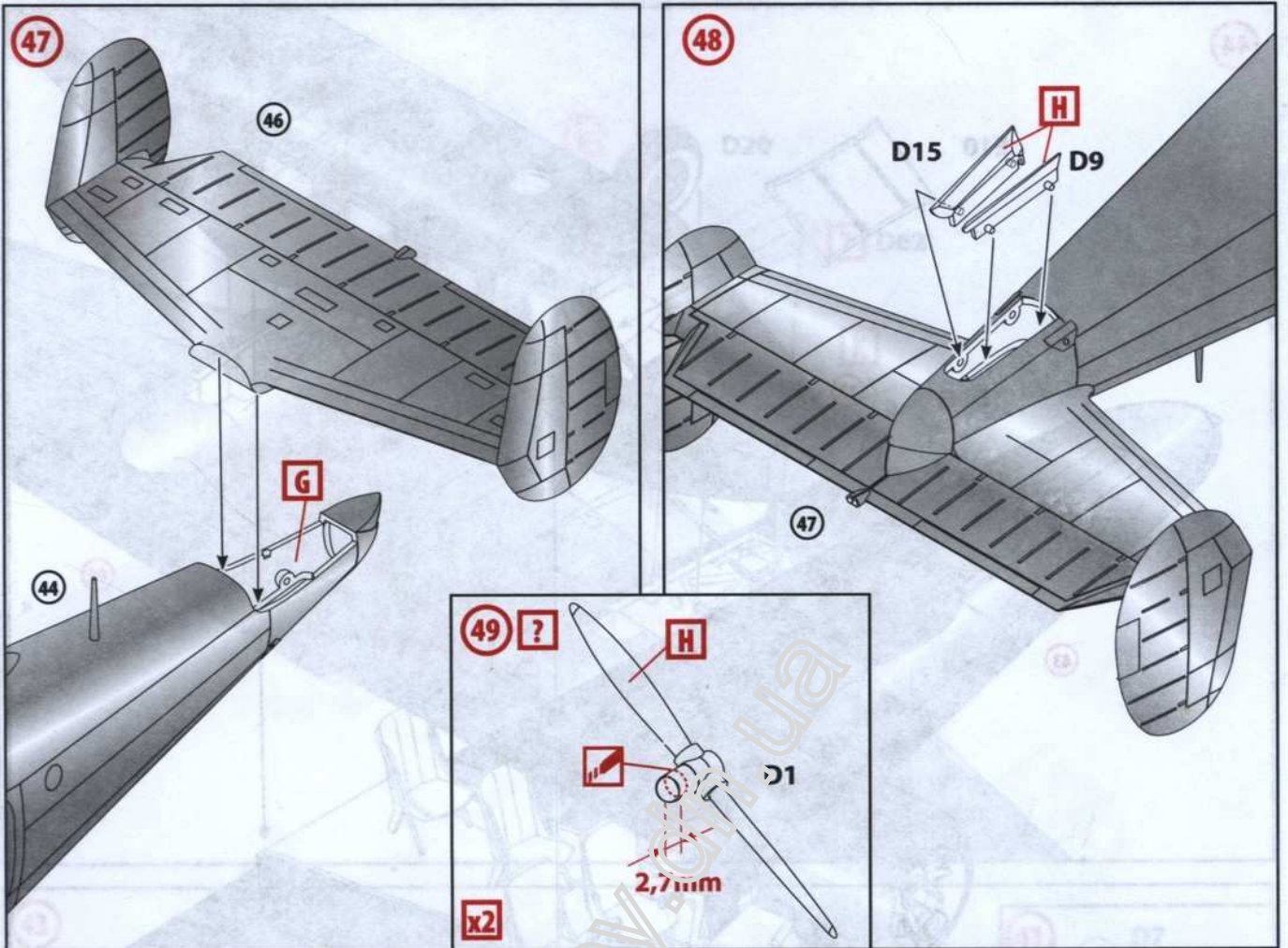

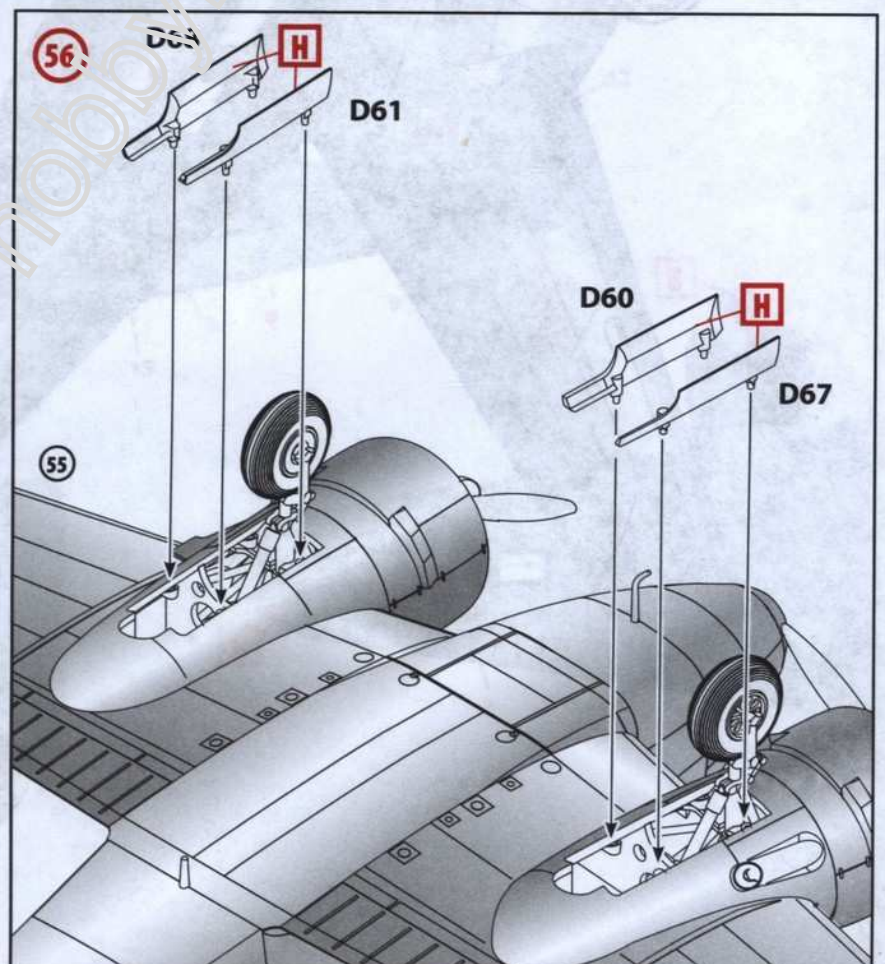
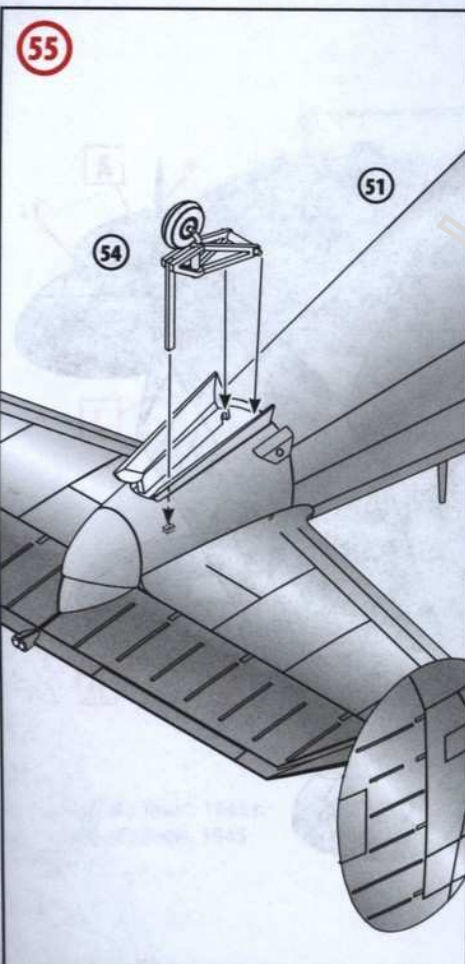
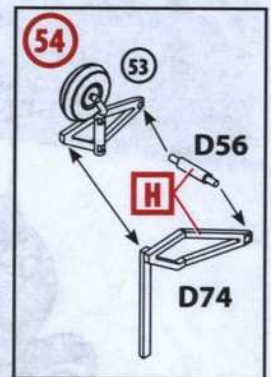
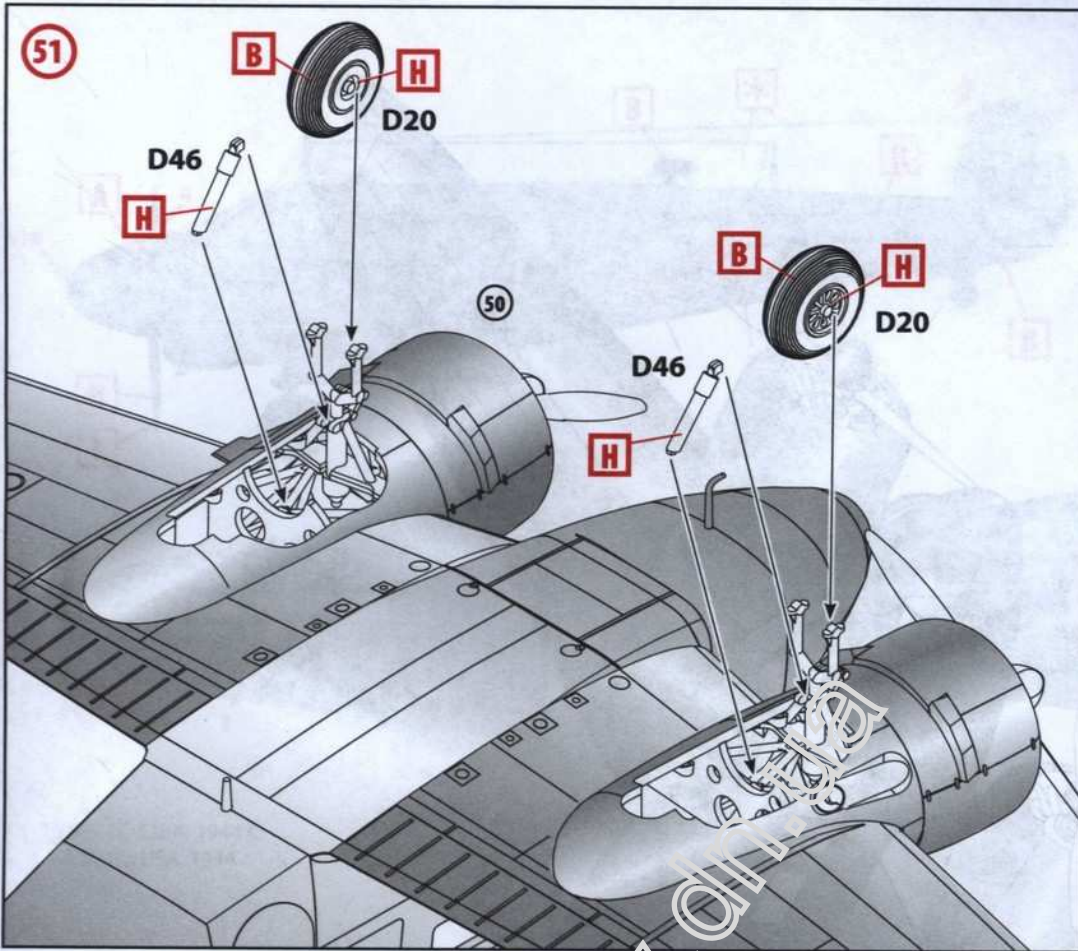

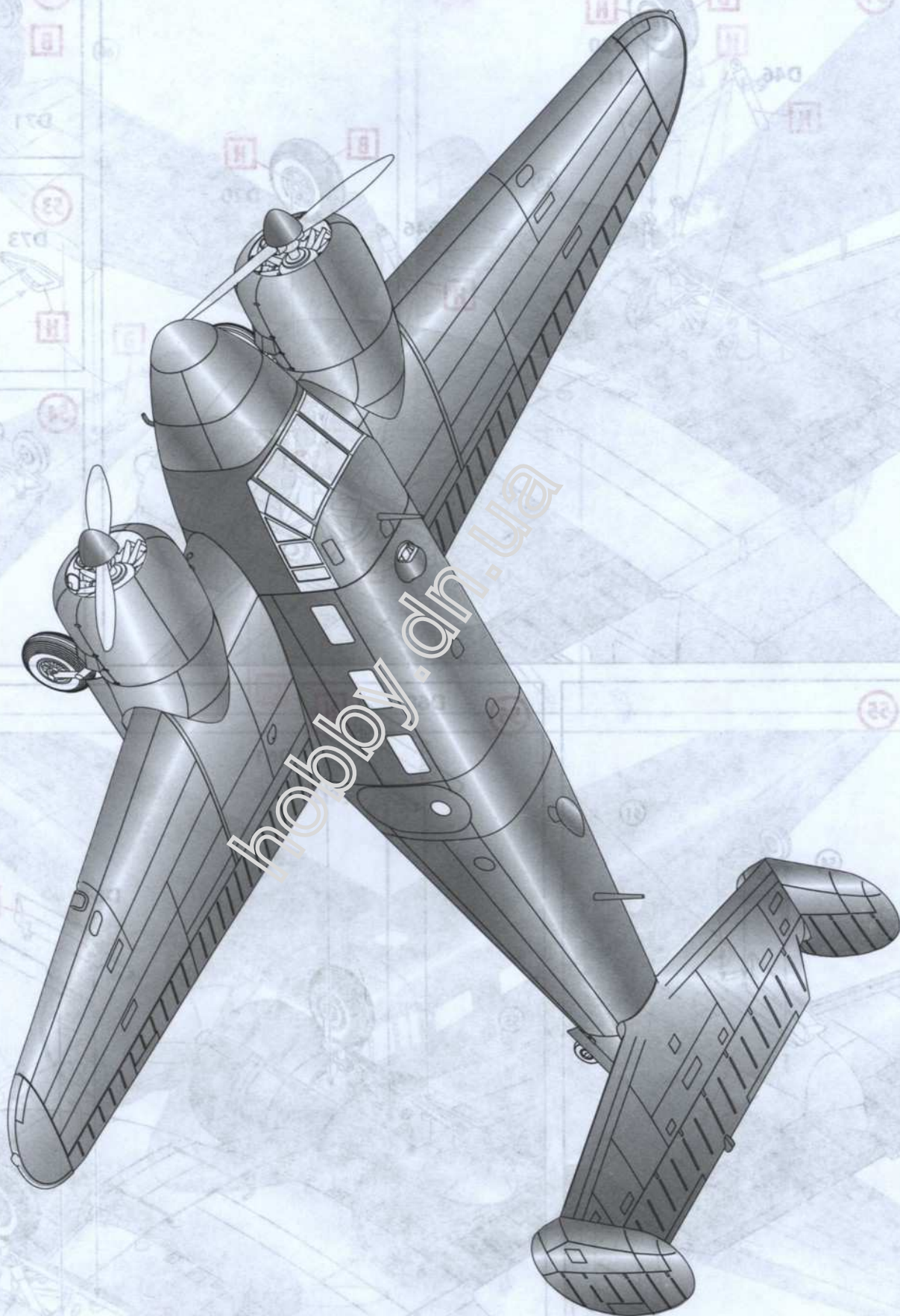

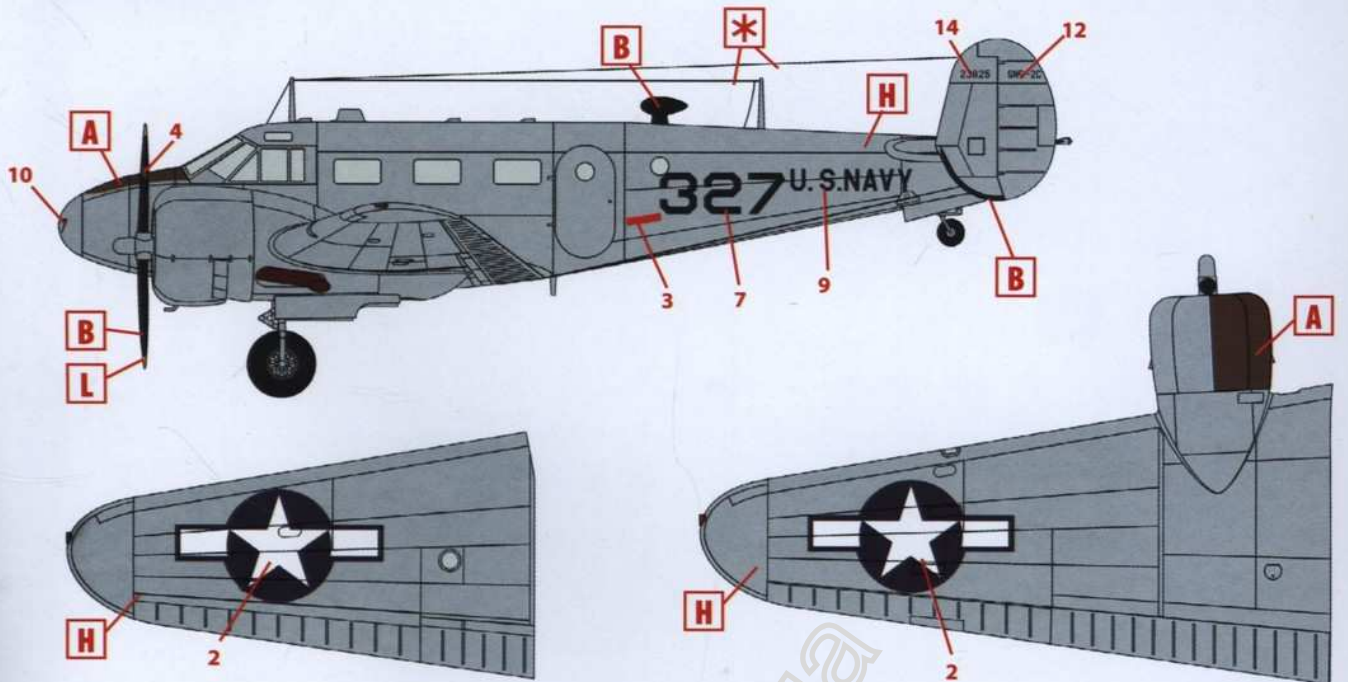

1. SNB-2C, США, 1944 г.  
SNB-2C, USA, 1944

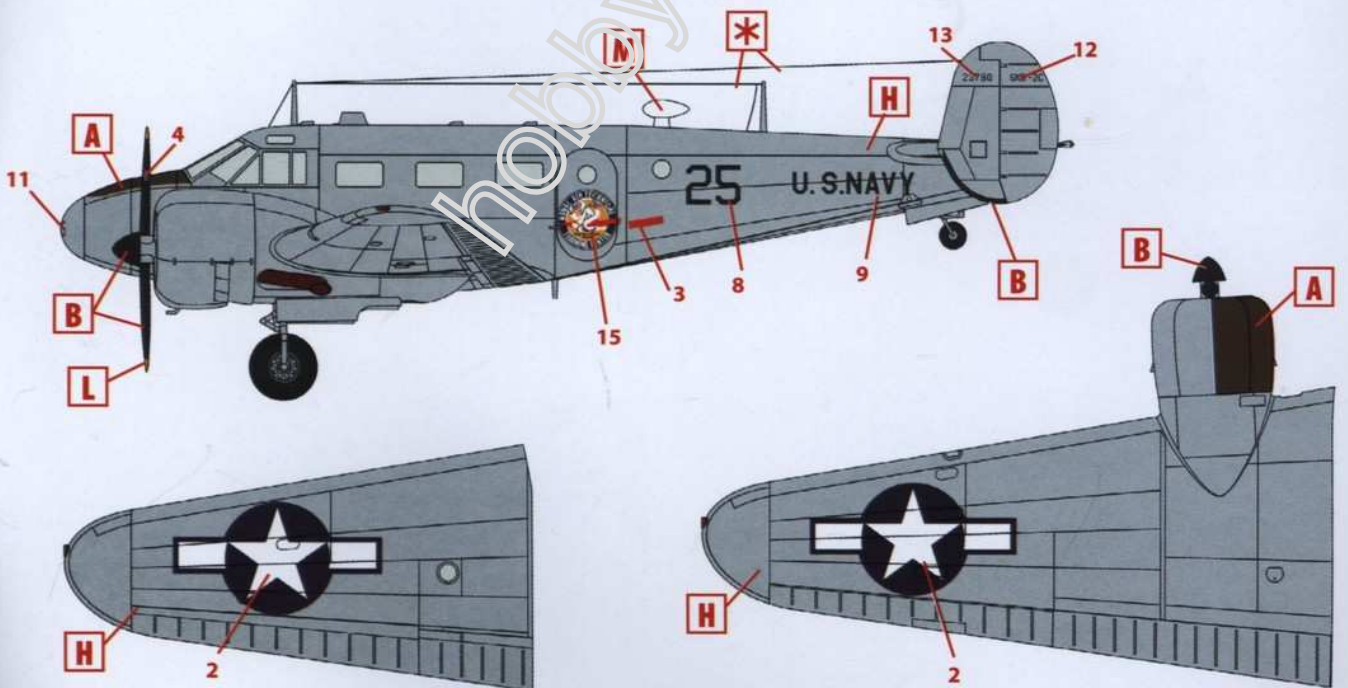

2. SNB-2C, Texac, 1945 г.  
SNB-2C, Texas, 1945

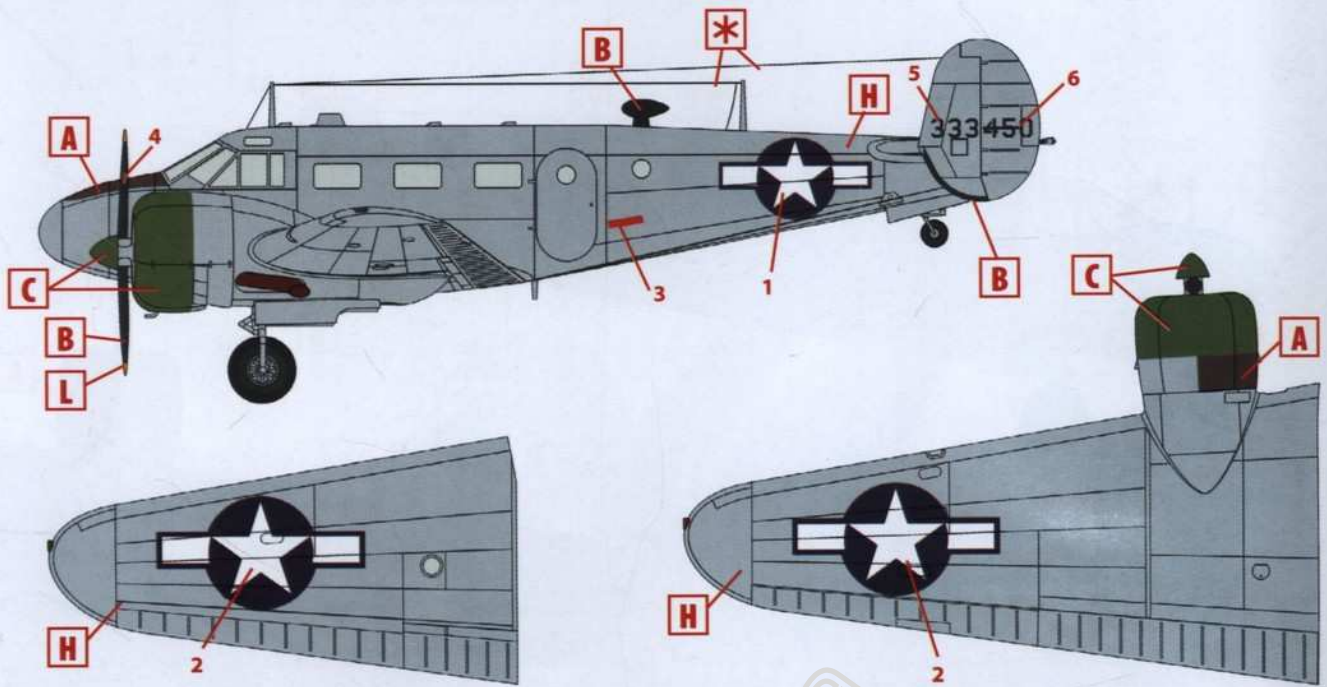

3. AT-7C, США, 1945 г.  
AT-7C, USA, 1945

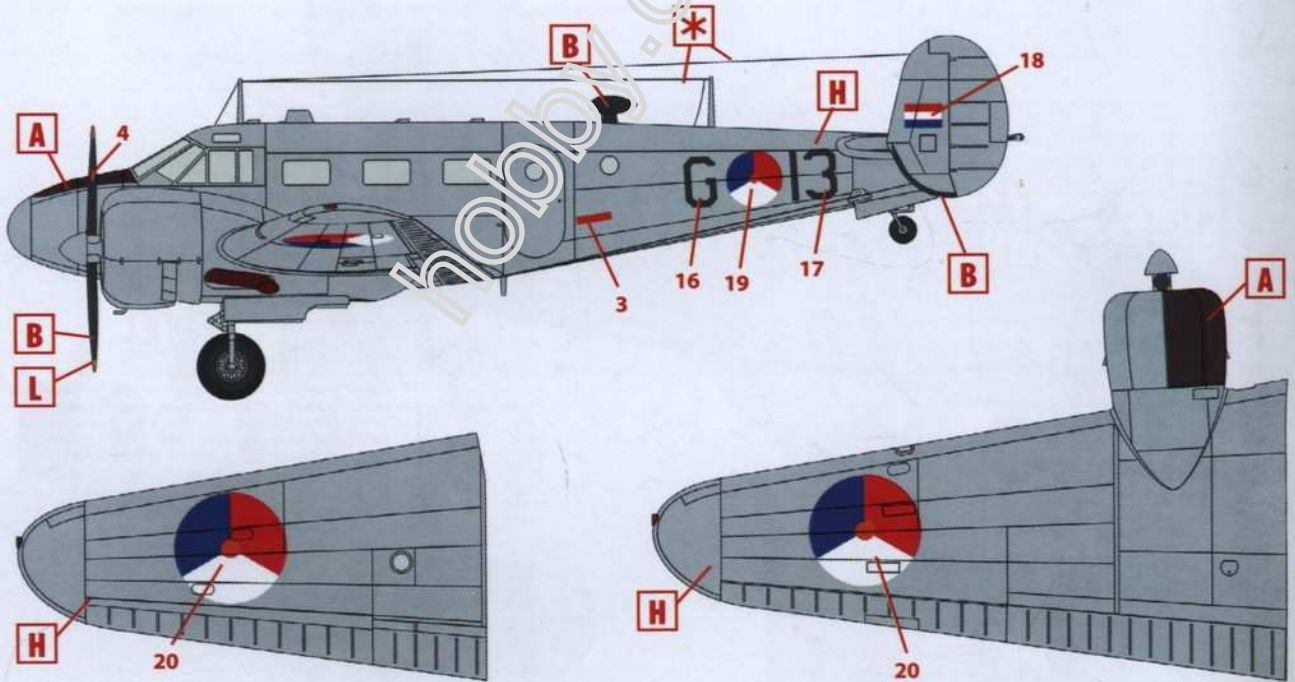

4. AT-7C, BBC Голландии, 1950 г.  
AT-7C, Royal Netherlands AF, 1950

ООО ICM Холдинг  
ул. Бориспольская 9, строение 64,  
02099, Киев, Украина  
Тел./факс: +38(044) 369 54 12  
E-mail: export@icm.com.ua

**ICM**  
*Note in the Text*  
[www.icm.com.ua](http://www.icm.com.ua)

ICM Holding  
Borispolskaya, 9, build. 64,  
02099, Kiev, Ukraine  
Tel./Fax: +38(044) 369 54 12  
E-mail: export@icm.com.ua