



## FW 189A-1

### Германский ночной истребитель II MB

Фокке-Вульф Fw 189A Uhu («Филин») - германский двухмоторный двухбалочный трехместный самолет-разведчик. Он поступил на вооружение Люфтваффе в 1940 г. и производился до 1944 г. Всего было построено 845 серийных самолетов.

Ночной истребитель на базе разведчика Fw 189A-1 имел дополнительное вооружение из пушки MG 151, стреляющей вперед - вверх, а также радар FuG 212C. Эти самолеты использовались на Восточном фронте в 1943-1944 г.

#### Тактико-технические характеристики ночного истребителя FW 189A-1

Длина, м .....	12,03
Размах крыла, м .....	18,4
Взлетный вес (нормальный), кг .....	3950
Двигатели .....	2x As 410A-1, 465 л.с.
Максимальная скорость, км/ч .....	350
Потолок, м .....	7300
Дальность, км .....	670
Вооружение .....	2x7,92-мм пулемета MG 17, 1x20-мм пушка MG 151

#### ВНИМАНИЕ!

Перед сборкой внимательно прочитайте руководство по монтажу. Каждая деталь пронумерована. Соблюдать последовательность монтажа. Необходимые рабочие инструменты: нож и напильник для зачистки деталей; резиновая лента, клейкая лента и зажимы для шушки белья для прижимания склеиваемых деталей. Детали из пластика очистить в растворе мягкого моющего средства и высушить на воздухе для того, чтобы краска и переводные картинки лучше прилипали. Перед приклеиванием проверить, подходят ли детали; клей наносить экономно. Хром и краску удалить с поверхностей склеивания. Небольшие детали покрасить перед тем, как они будут удалены из рамок. Краску необходимо хорошо просушить, только после этого продолжать сборку. Каждую соответствующую переводную картинку отдельно вырезать и примерно через 20 секунд окунуть в теплую воду. На обозначенном месте картинку отделить от бумаги и прижать термокатальной бумагой.

## FW 189A-1

### WWII German Night Fighter

The Focke-Wulf Fw 189A Uhu («Eagle Owl») was a German twin-engine twin-boom three-seat tactical reconnaissance and army cooperation aircraft. It entered Luftwaffe service in 1940, and was produced until mid 1944. In total 845 serial aircraft were produced.

Night fighter on Focke-Wulf FW 189A-1 reconnaissance plane base had additional MG 151 gun, shoot forward and upward, and also FuG 212C radar. It was used in the Eastern front in 1943-1944.

#### Tactical and Technical Specifications of FW 189A-1 night fighter

Length, m .....	12,03
Span, m .....	18,4
Start weight (normal), kg .....	3950
Engines .....	2xAs 410A-1, 465 hp
Max. Speed, km/h .....	350
Service ceiling, m .....	7300
Range, km .....	670
Armament .....	2x7,92 mm MG 17, 1x20 mm MG 151

#### CAUTION!

Read the instructions thoroughly prior to assembly. Each component is numbered. Adhere to specified sequence of assembly. Tools required: knife and file for removal of components from frame; rubber bond, adhesive tape and clothes pegs for clamping components together after applying adhesive. Clean plastic components in a mild detergent solution and allow to air-dry so that paint and transfers adhere better. Prior to applying adhesive, check to see whether the components fit together; apply adhesive sparingly. Remove chrome and paint from the contact surfaces. Paint small components before removing them from the frame. Allow paint to dry well, and only then continue to assemble. Cut out each transfer individually and immerse in warm water for approx. 20 seconds. Slide transfer off paper and into designated position, then press on with blotting paper.

#### ИСПОЛЬЗУЕМЫЕ КРАСКИ / USED COLORS:

	Revell	Tamiya		
<b>A</b>	<b>108</b>	<b>XF1</b>	Черный, матовый	Flat Black
<b>B</b>	<b>105</b>	<b>XF2</b>	Белый, матовый	Flat White
<b>C</b>	<b>115</b>	<b>XF3</b>	Желтый, матовый	Flat Yellow
<b>D</b>	<b>140</b>	<b>XF27</b>	Черно-зеленый RLM 70	Schwarzgrun RLM70
<b>E</b>	<b>139</b>	<b>XF61</b>	Темно-зеленый RLM71	Dunkelgrun RLM71
<b>F</b>	<b>149</b>	<b>XF23</b>	Голубой RLM65	Hellblau RLM65
<b>G</b>	<b>177</b>	<b>XF84</b>	Черно-серый, матовый	Schwarzgrau RLM66

	Revell	Tamiya		
<b>H</b>	<b>145</b>	<b>XF22</b>	Серо-зеленый RLM02	Grau RLM02
<b>J</b>	<b>199</b>	<b>XF16</b>	Алюминий, полуматовый	Aluminium
<b>K</b>	<b>191</b>	<b>X11</b>	Сталь	Steel
<b>L</b>	<b>109</b>	<b>X10</b>	Темный металл	Gun Metal
<b>M</b>	<b>183</b>	<b>XF64</b>	Ржавчина	Rust
<b>N</b>	<b>330</b>	<b>XF7</b>	Красный, матовый	Flat Red
<b>P</b>	<b>364</b>	<b>XF26</b>	Зеленый, матовый	Flat Green

**01** СТАДИЯ СБОРКИ  
ASSEMBLY STEP

**■** ПРИ СБОРКЕ НЕ ИСПОЛЬЗУЕТСЯ  
PARTS NOT FOR USE

**\*** СДЕЛАТЬ САМОМУ  
SCRATCH BUILD

**x2** СДЕЛАТЬ ДВЕ ДЕТАЛИ  
MAKE 2 PCS

**03** СБОРОЧНАЯ ЕДИНИЦА  
ASSEMBLY UNIT

**□** ПРОСВЕРЛИТЬ  
OPEN HOLE

**?** ПРОИЗВОЛЬНЫЙ ВЫБОР  
OPTIONAL

**A** ИСПОЛЬЗУЕМАЯ КРАСКА  
USED COLOR

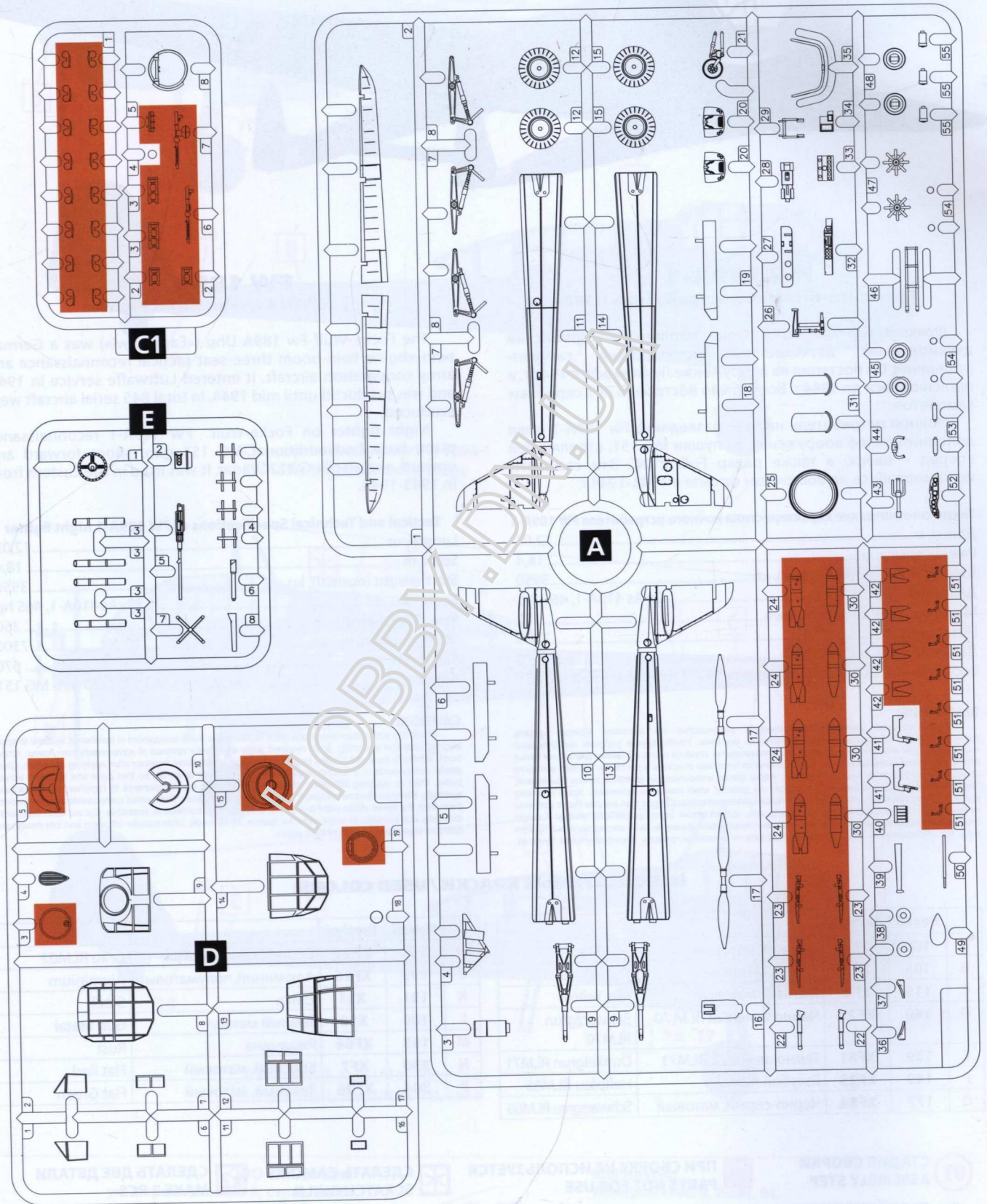

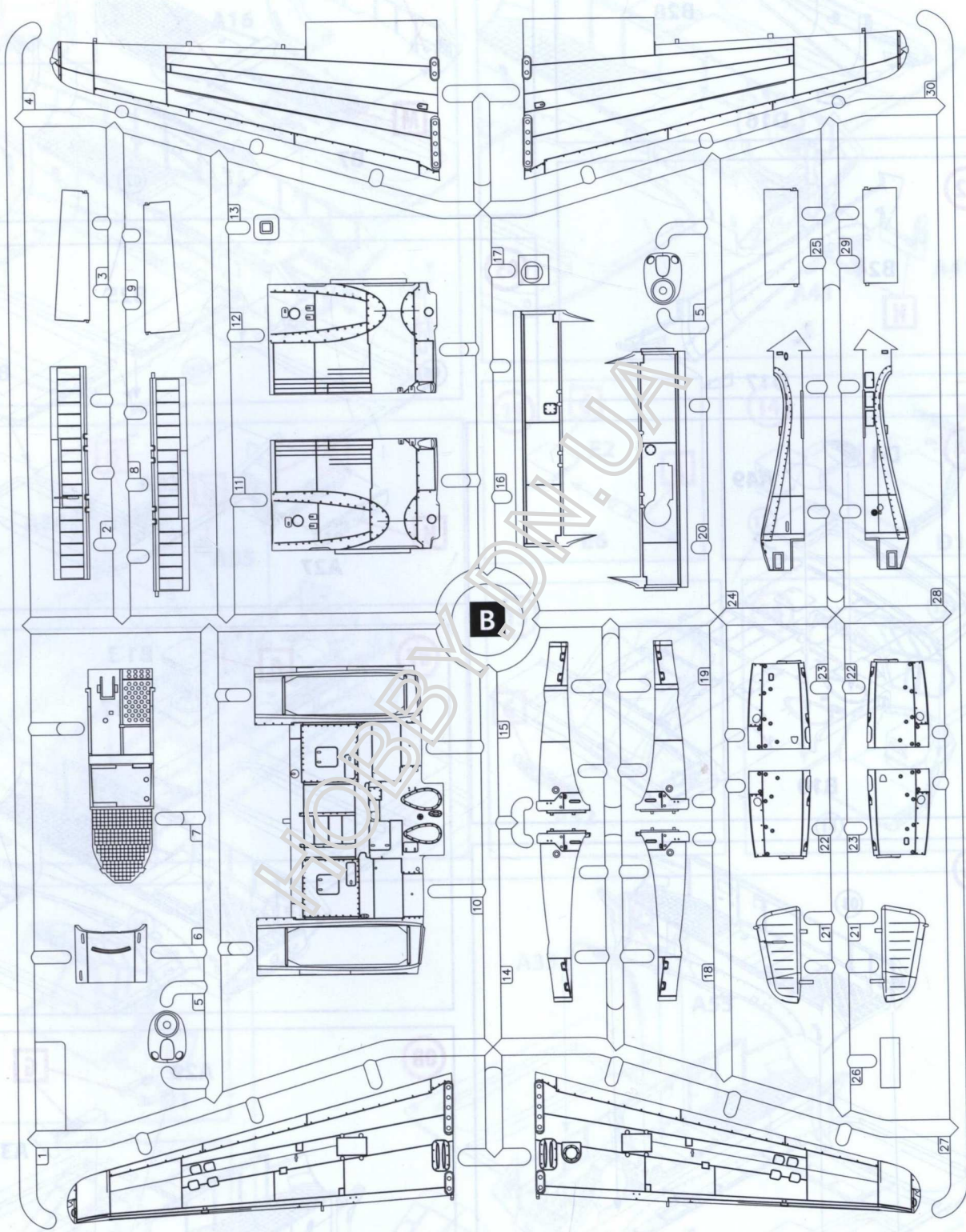

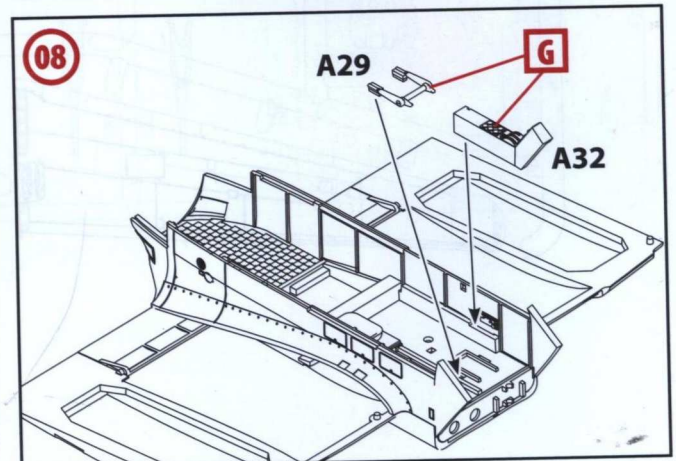
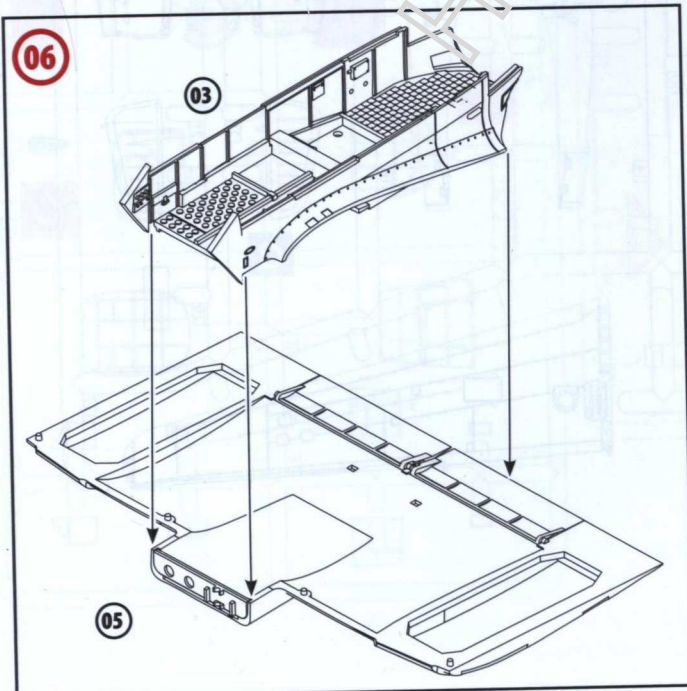
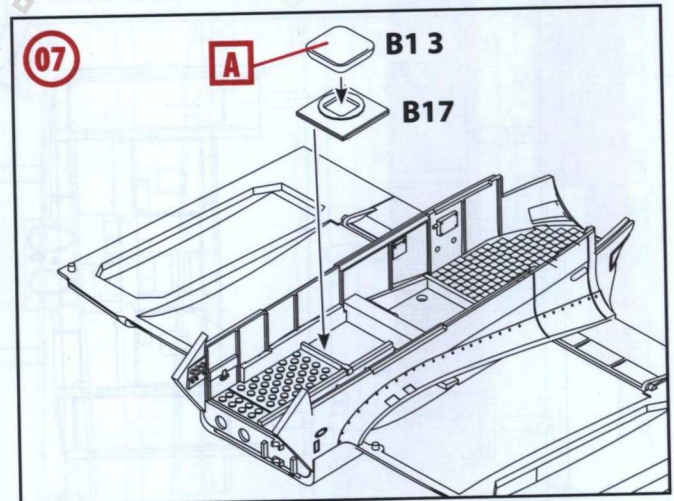
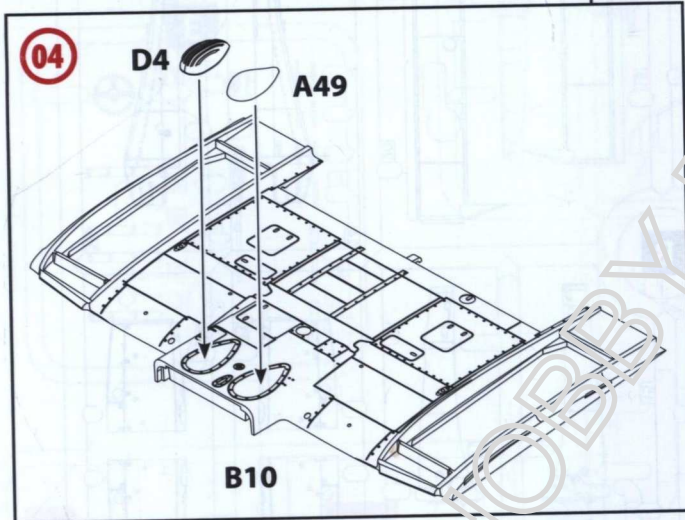
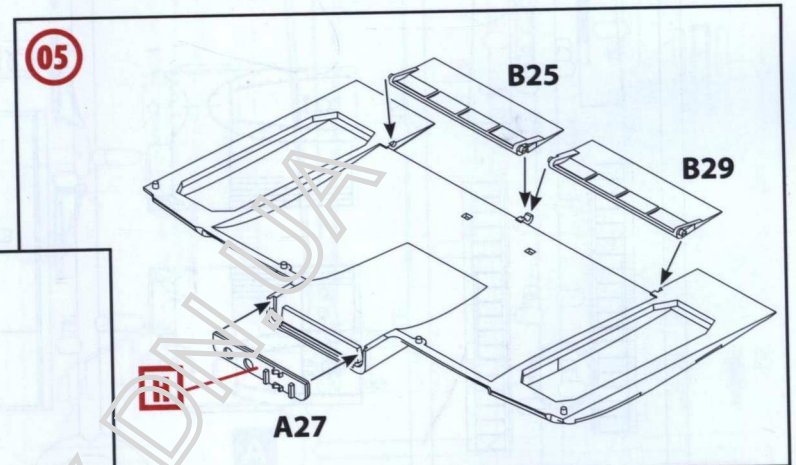
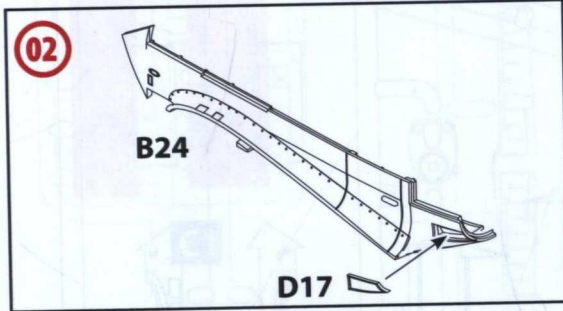
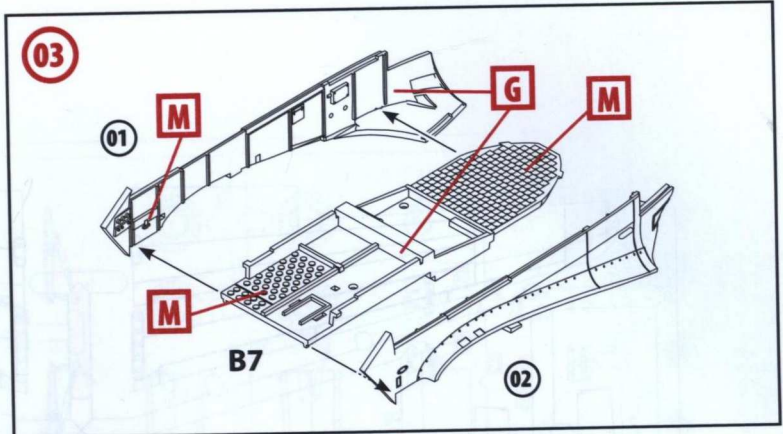
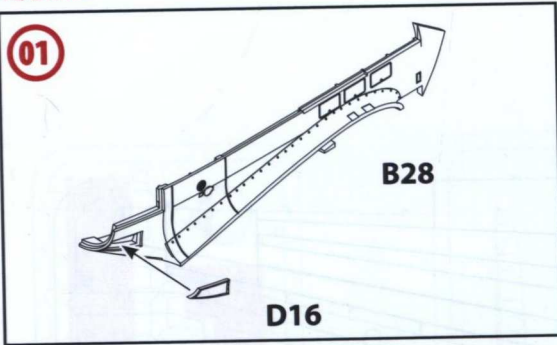

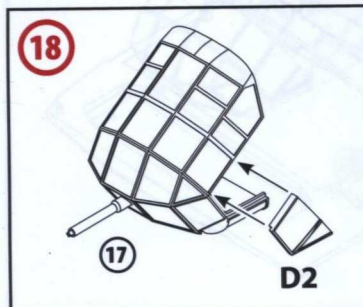
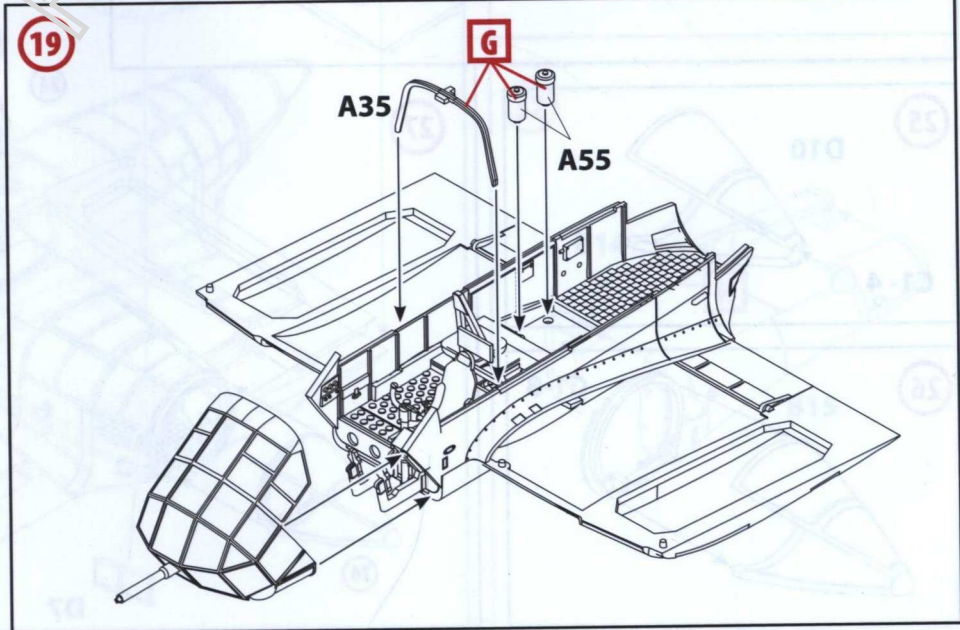
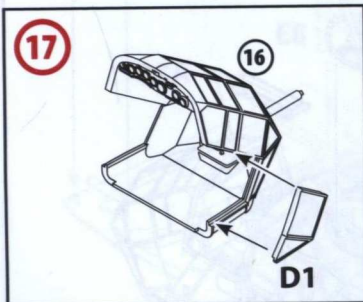
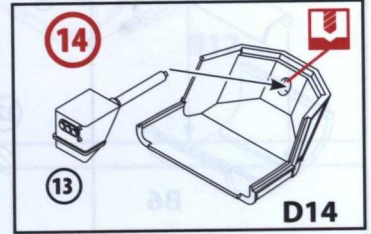
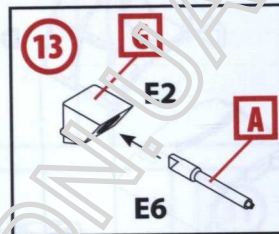
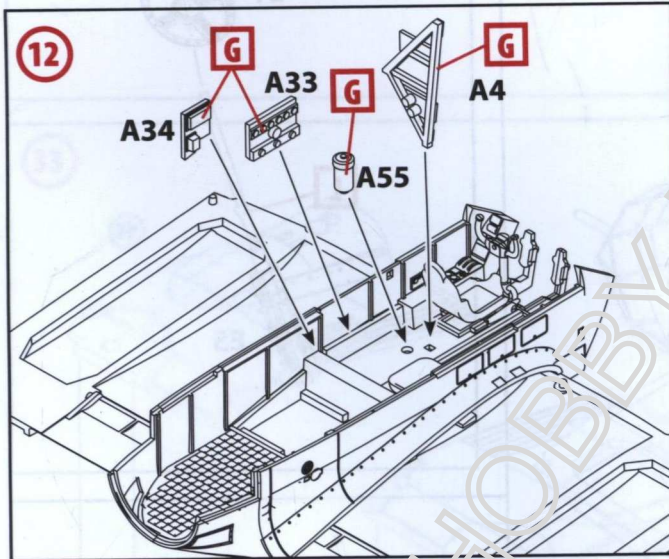
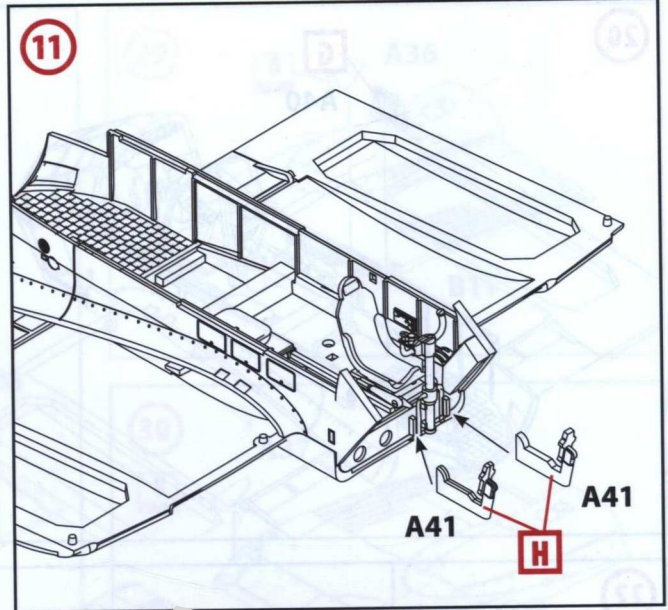
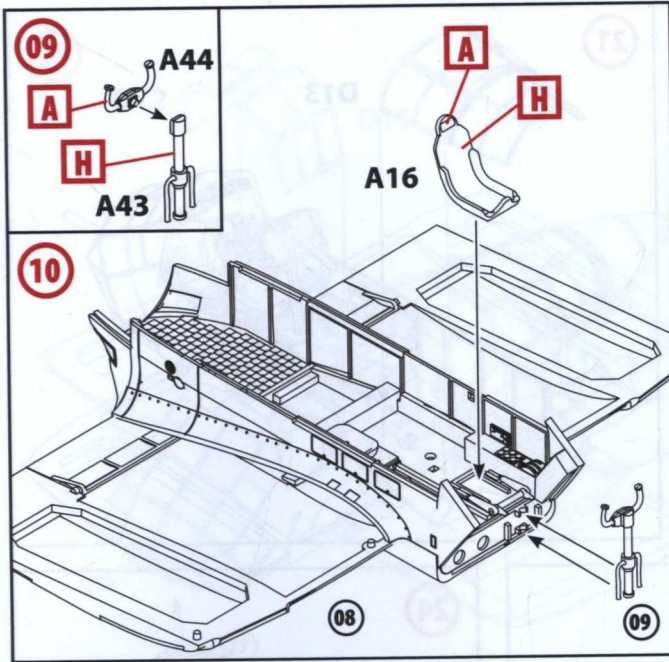

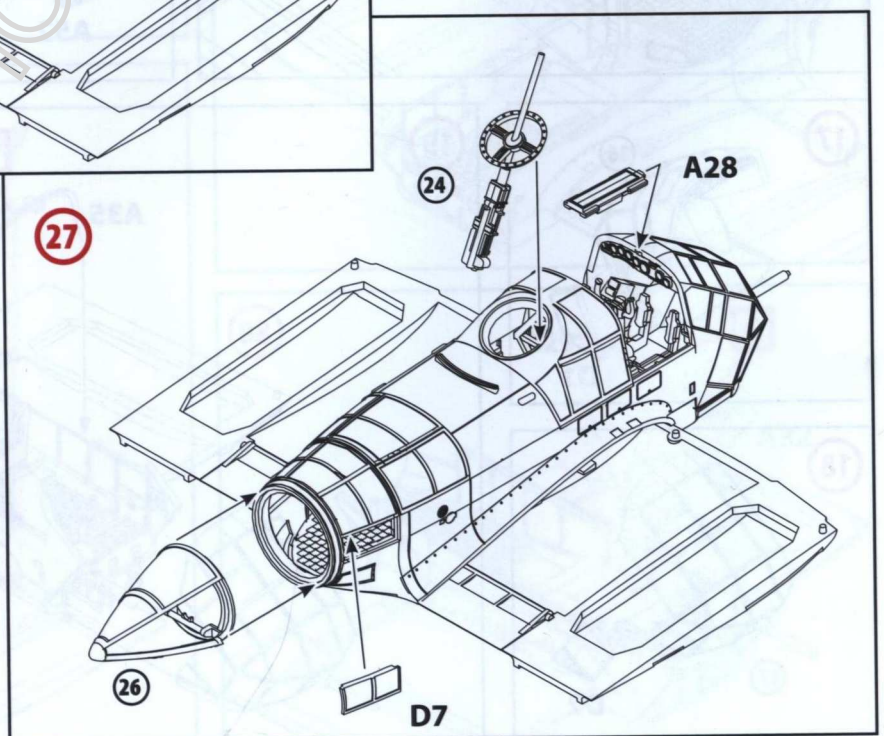
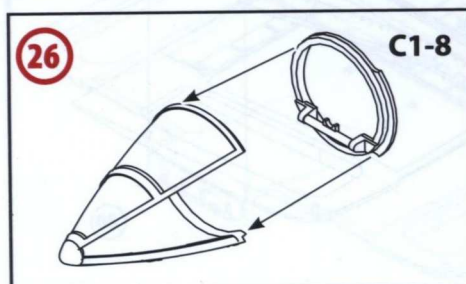
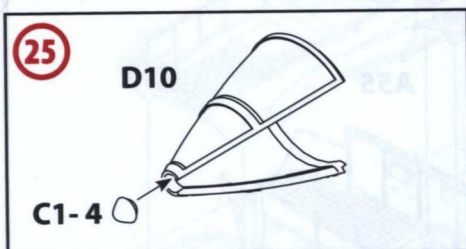
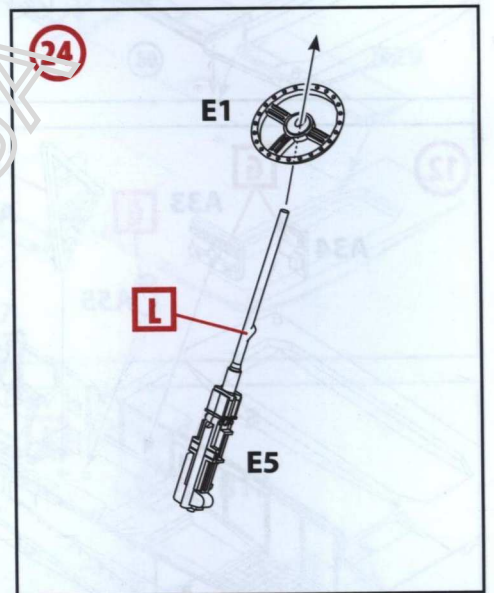
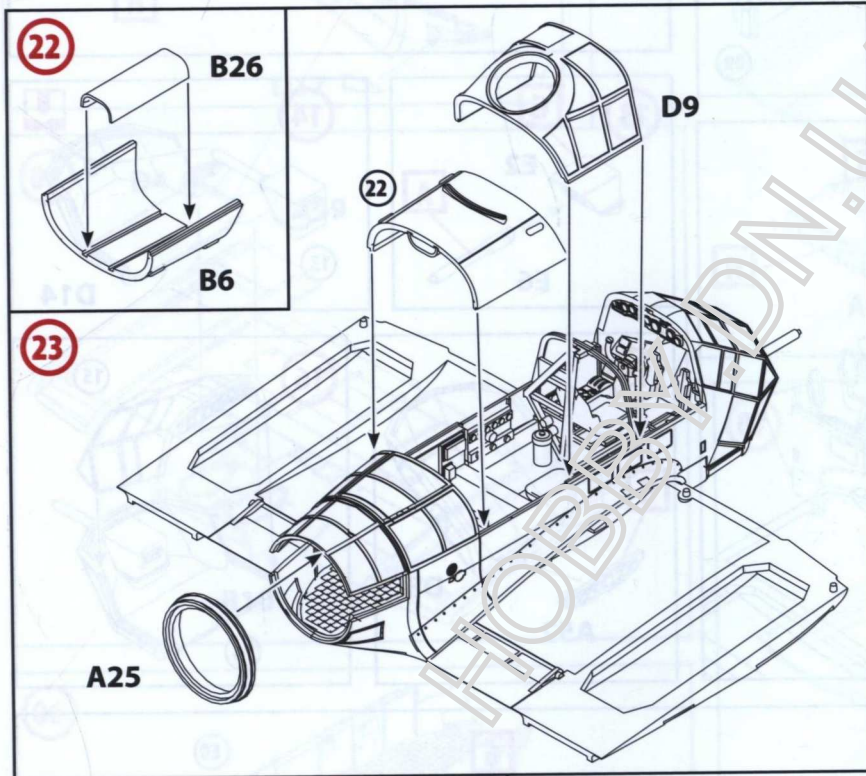
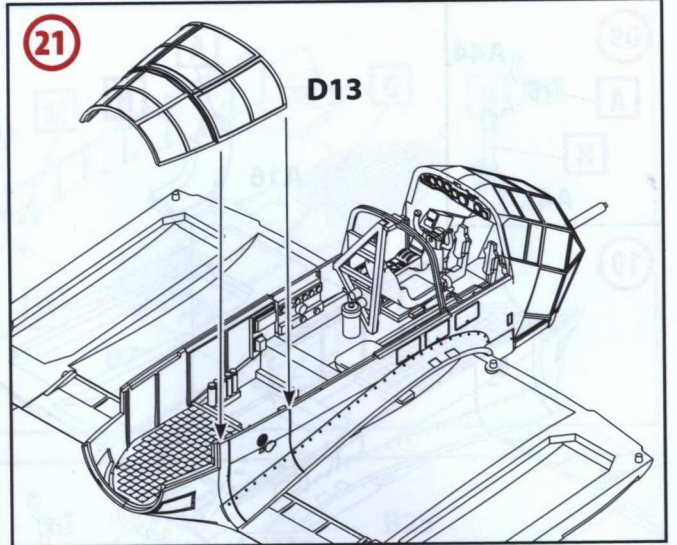
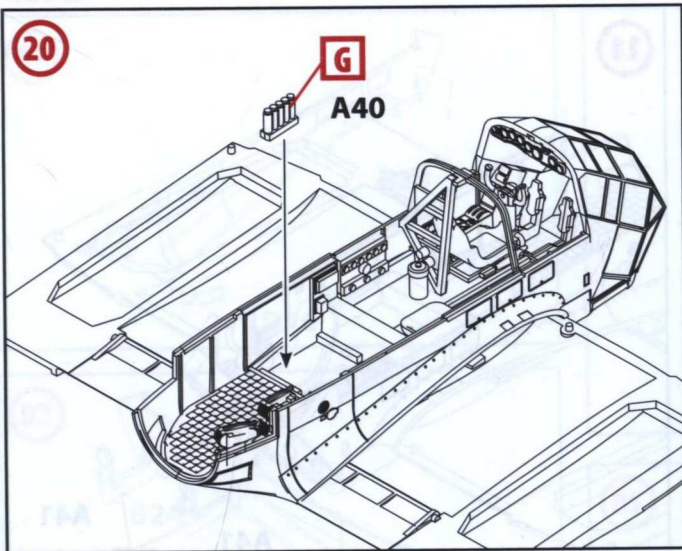

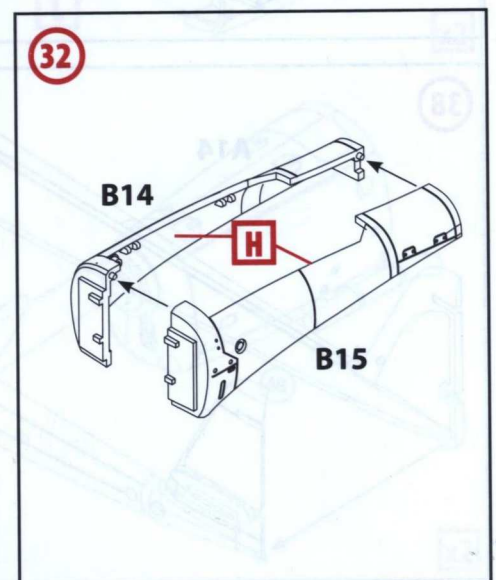
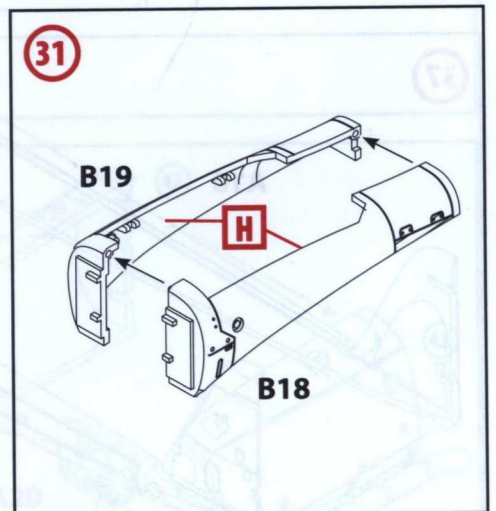
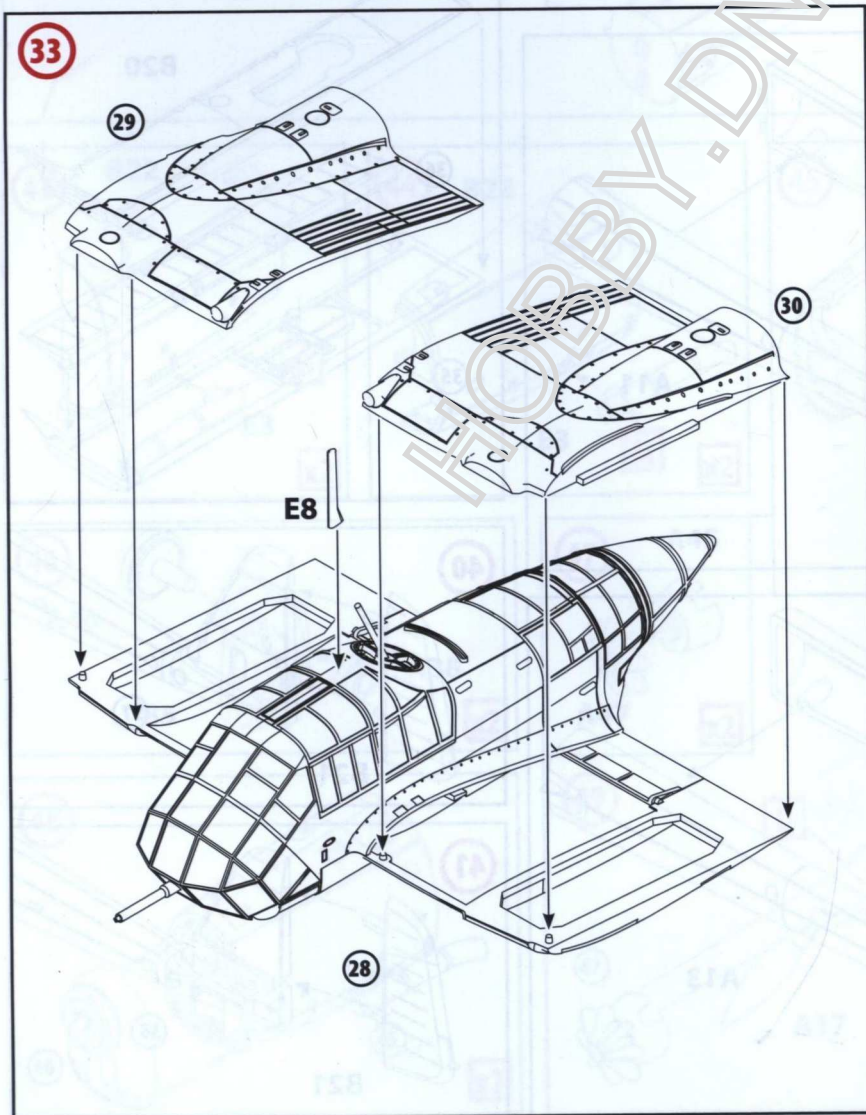
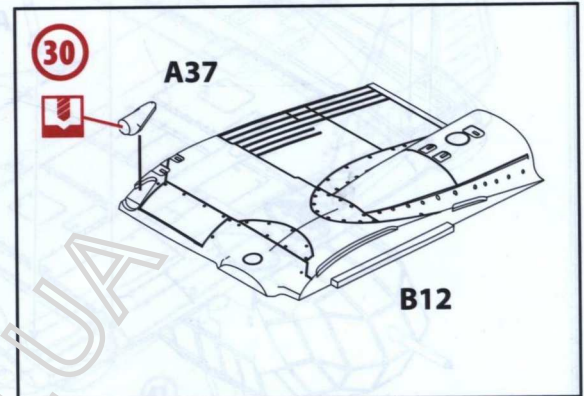
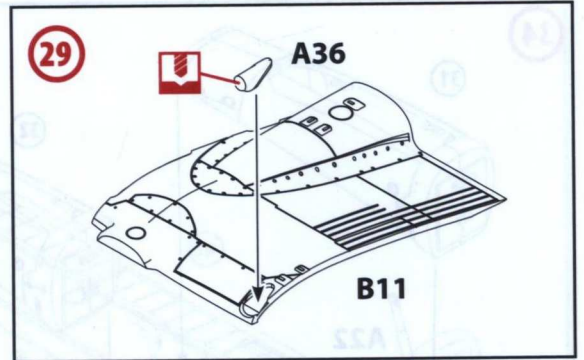
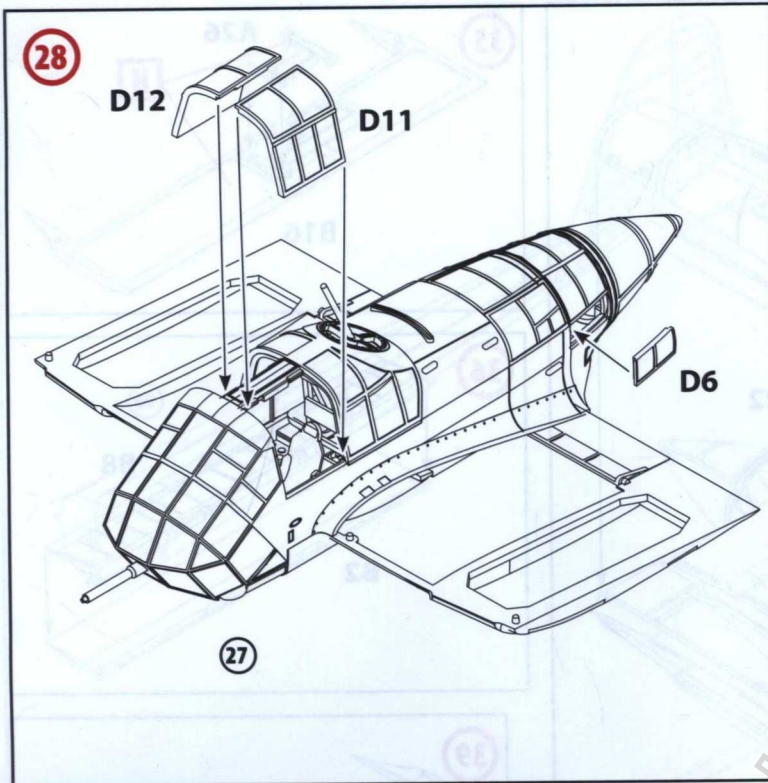

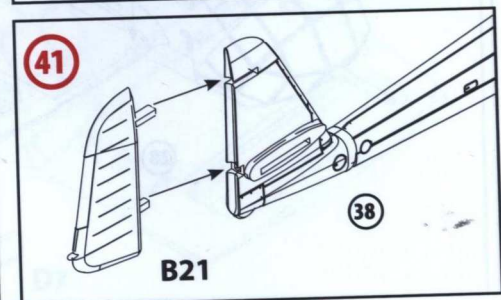
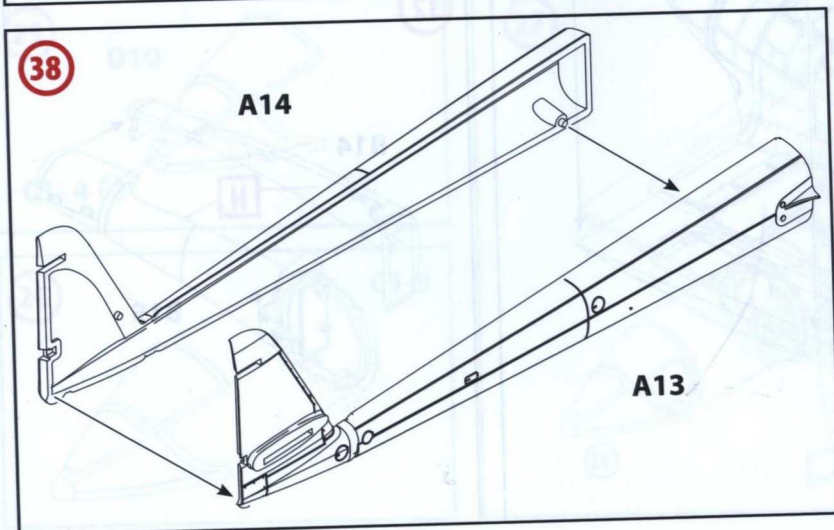
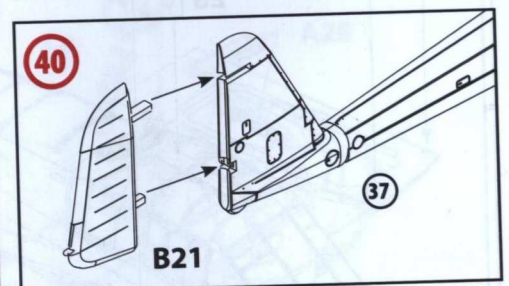
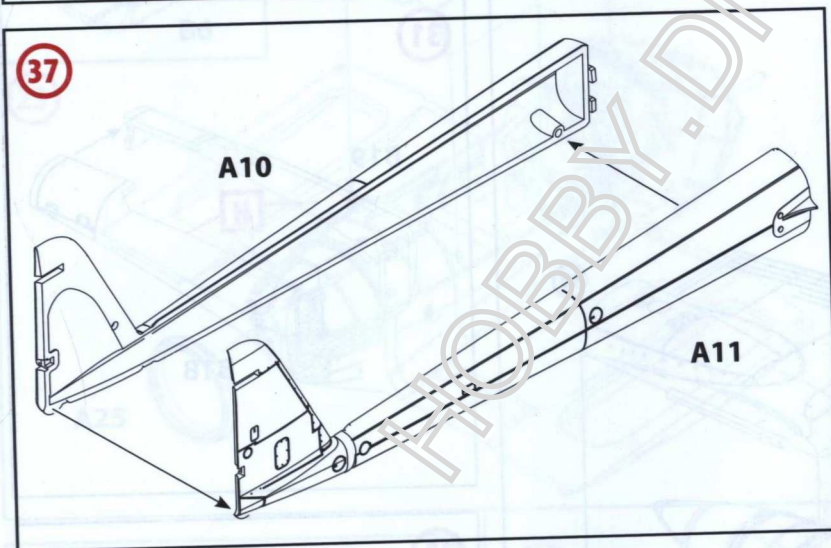
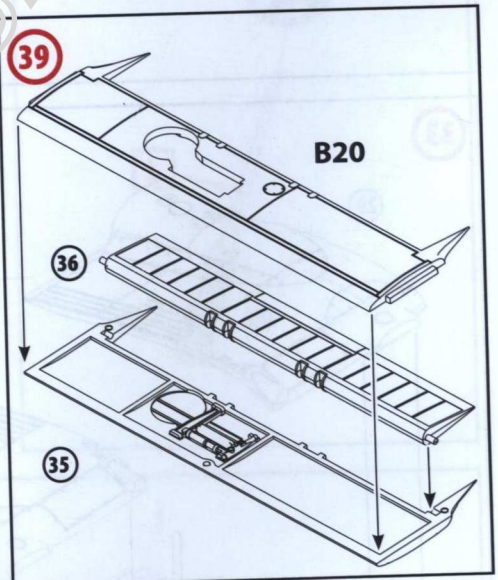
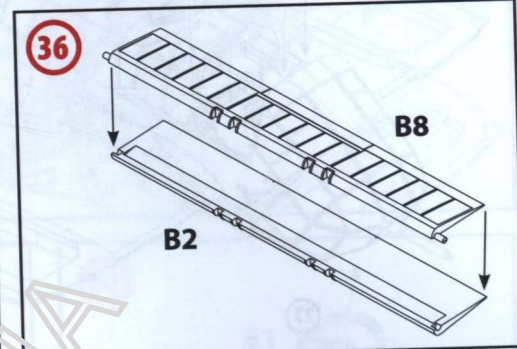
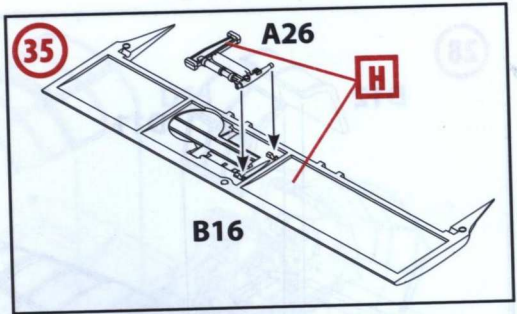
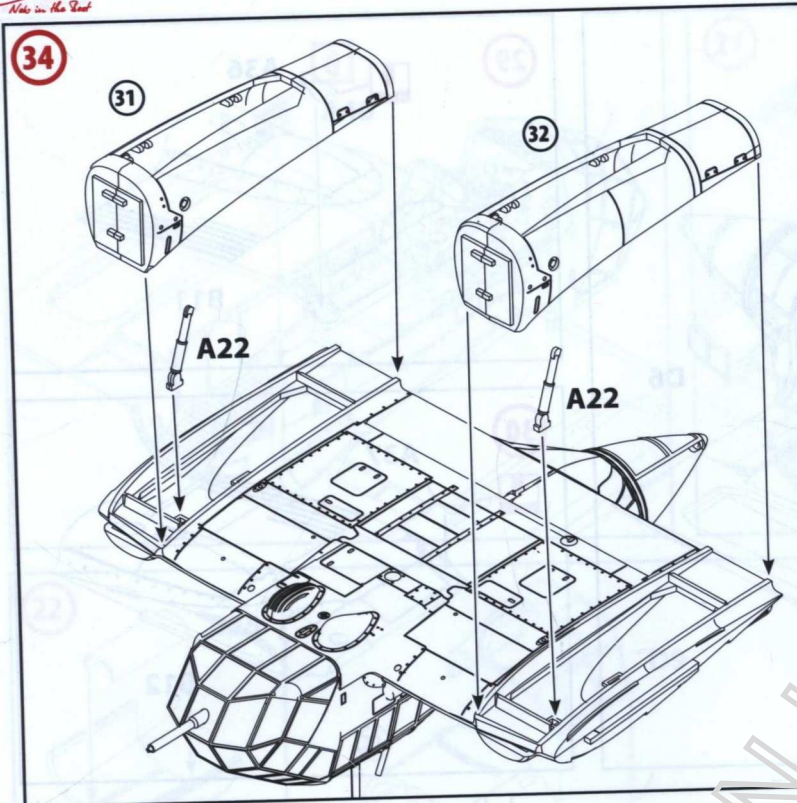



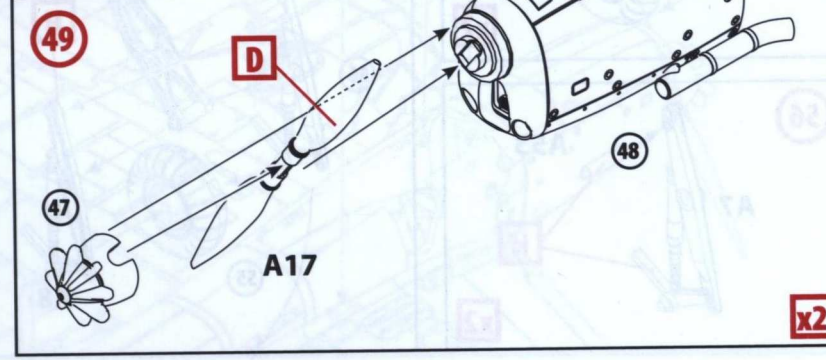
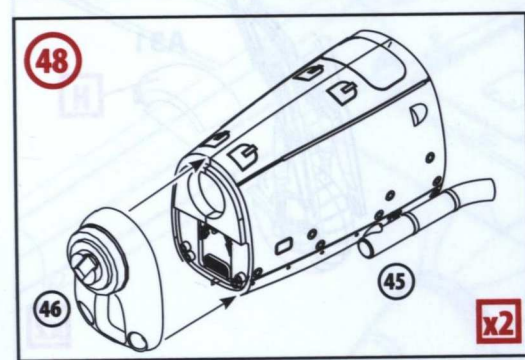
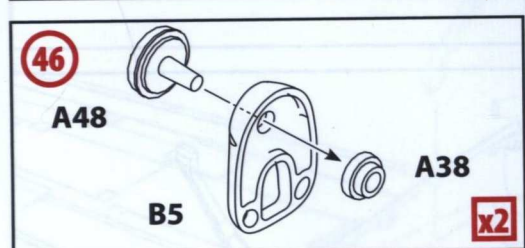
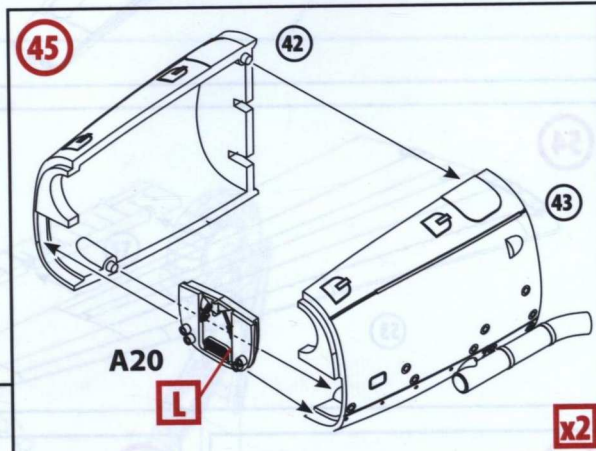
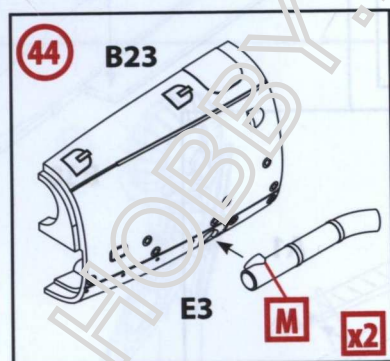
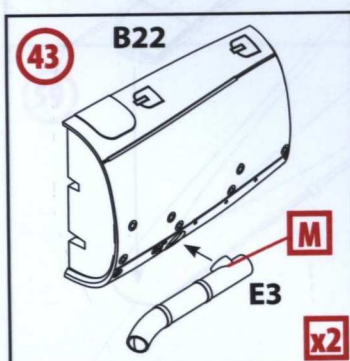
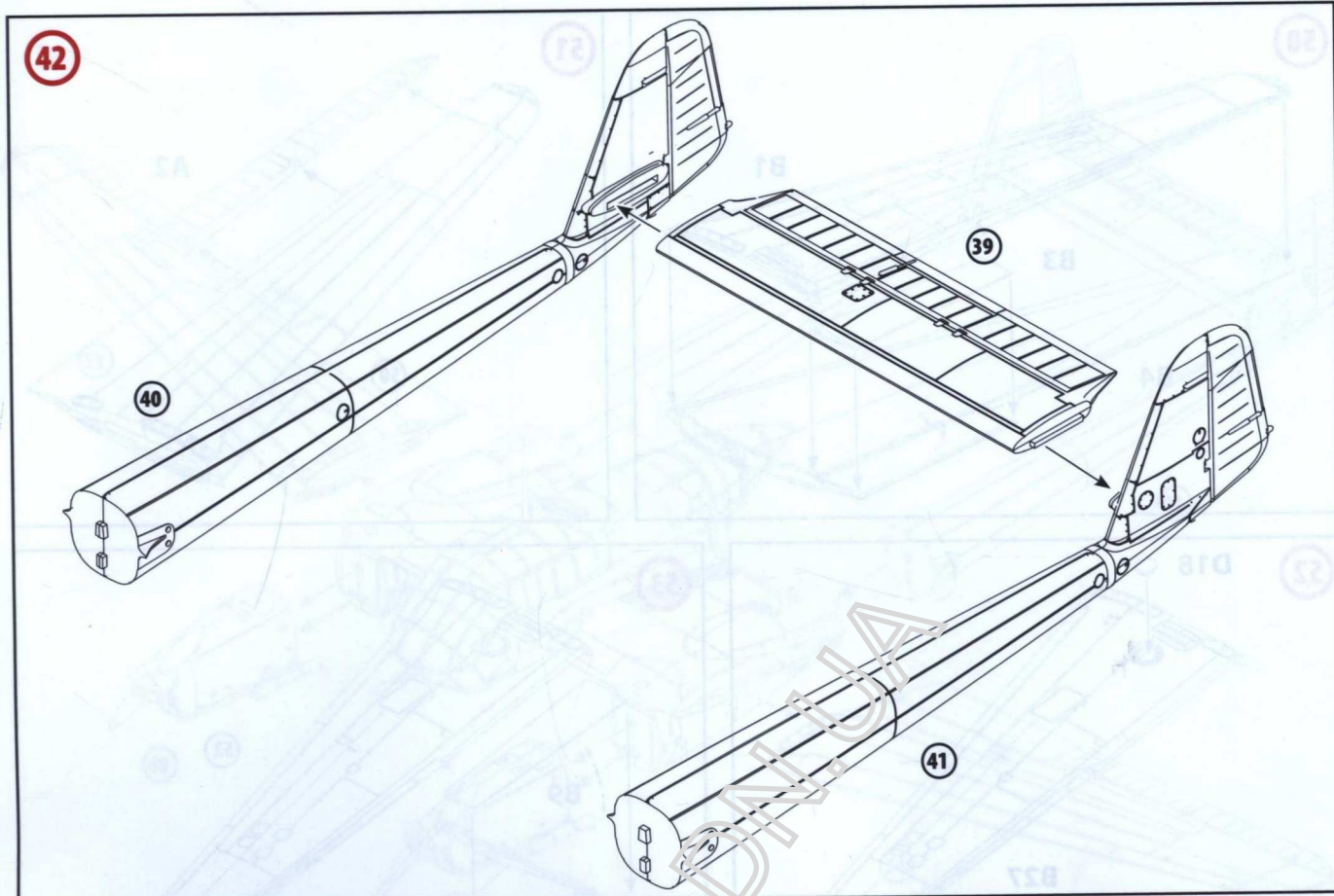

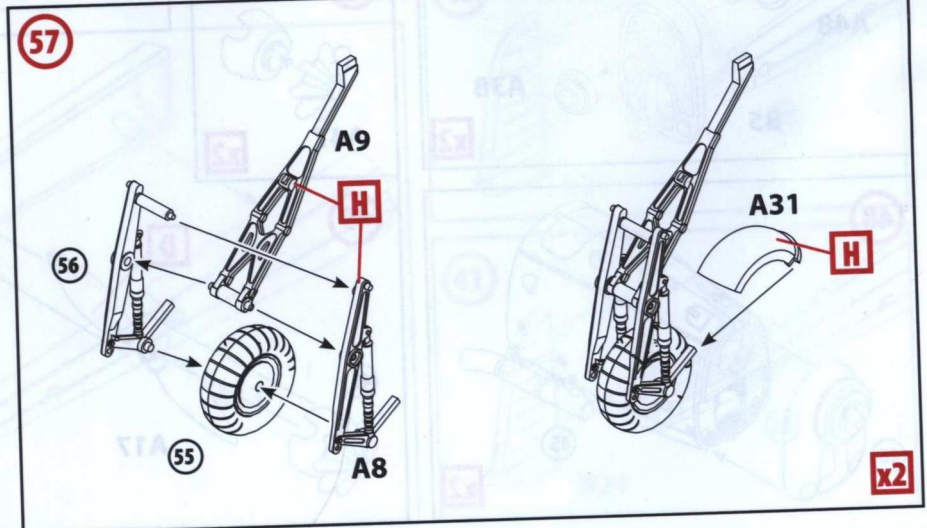
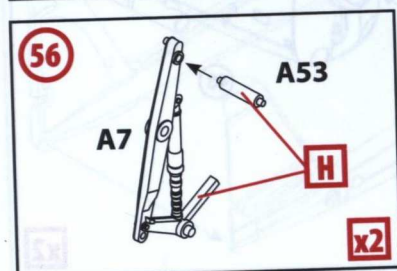
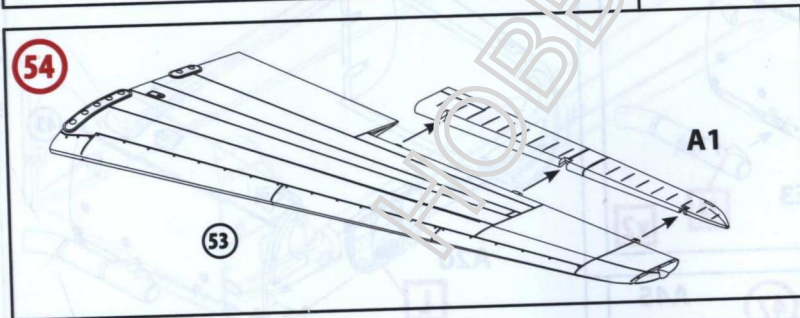
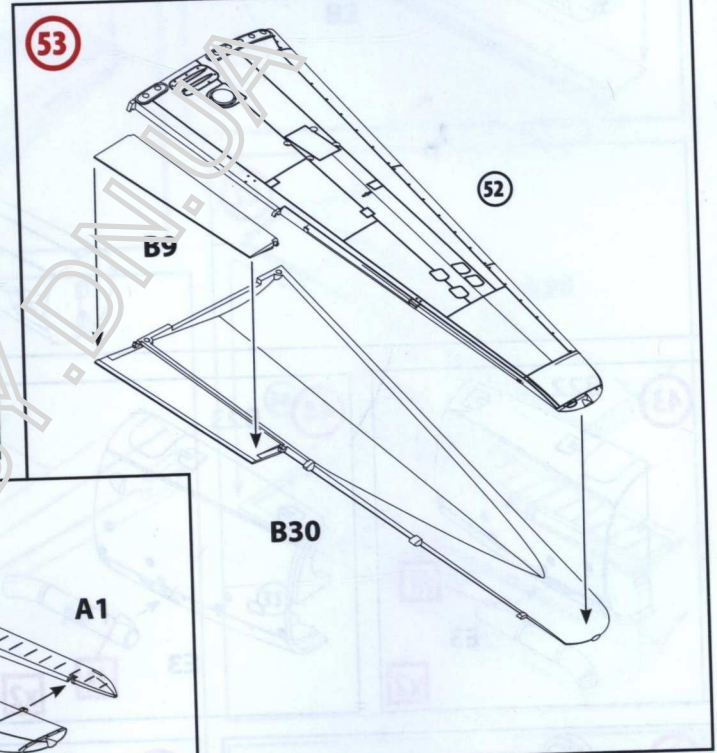
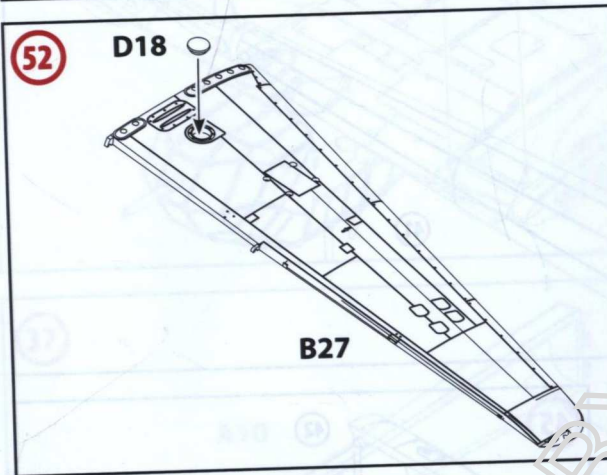
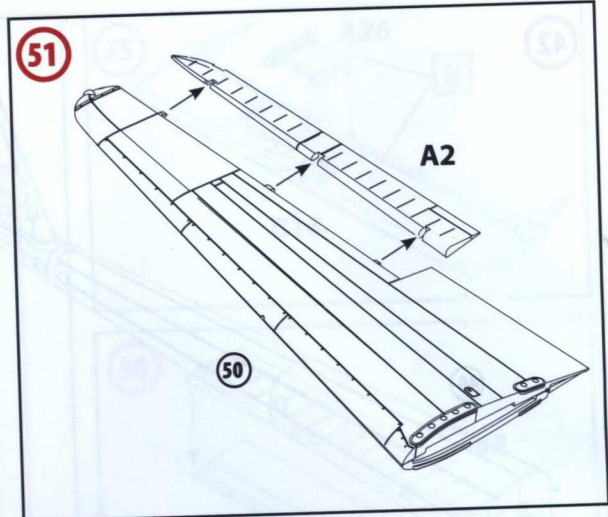
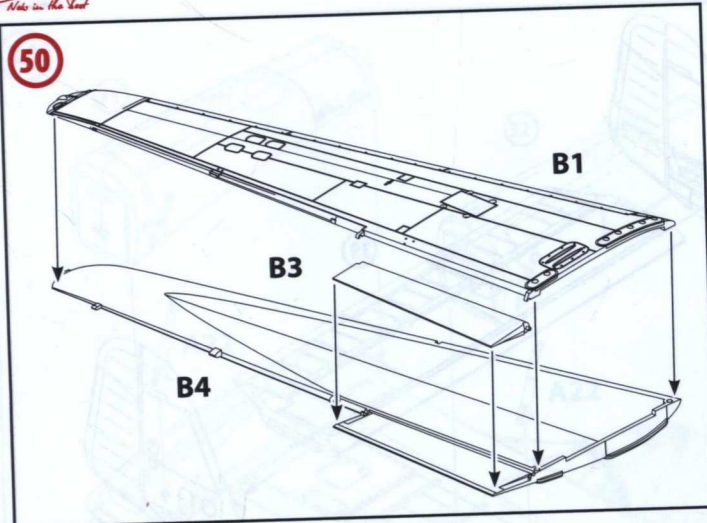

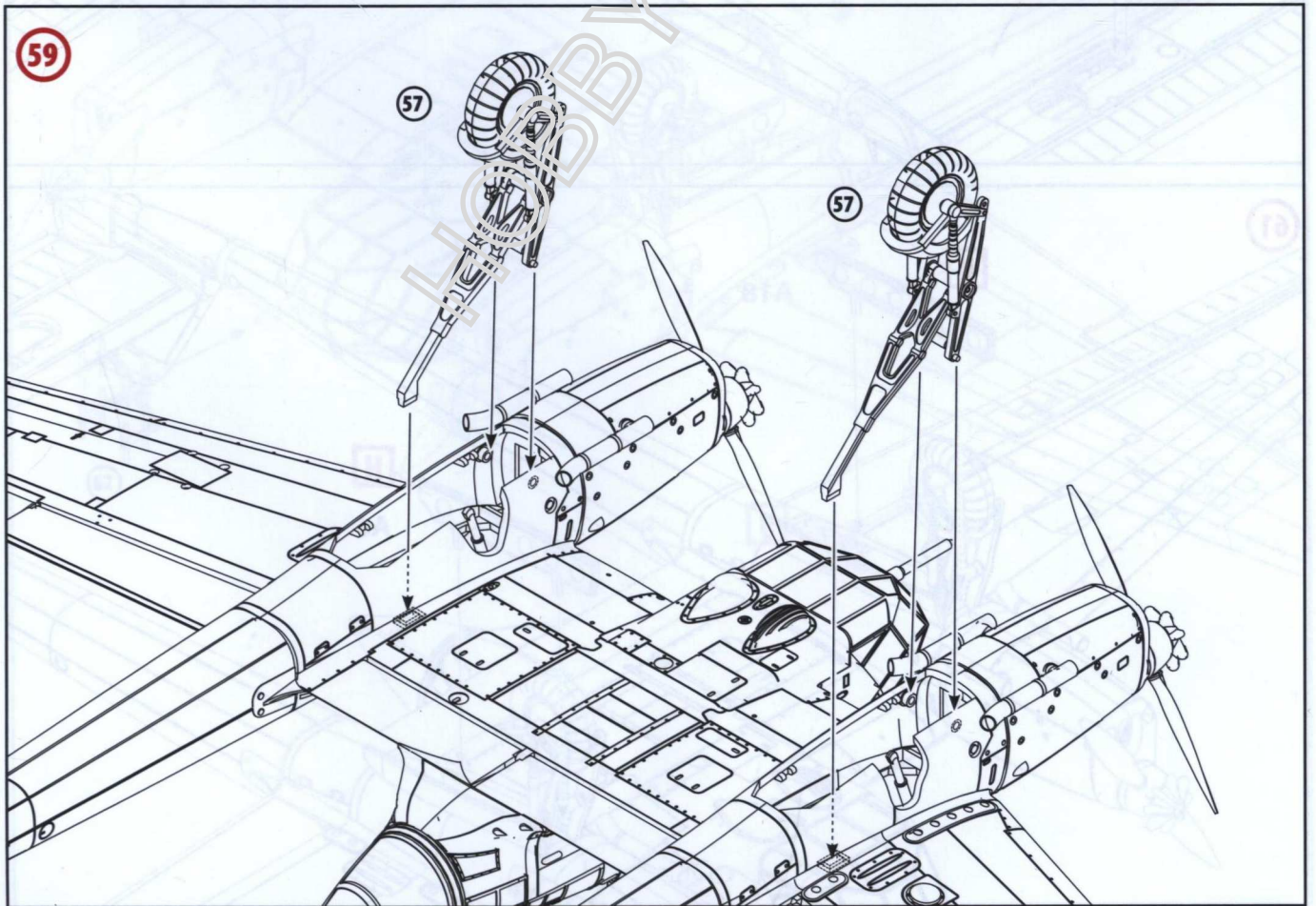
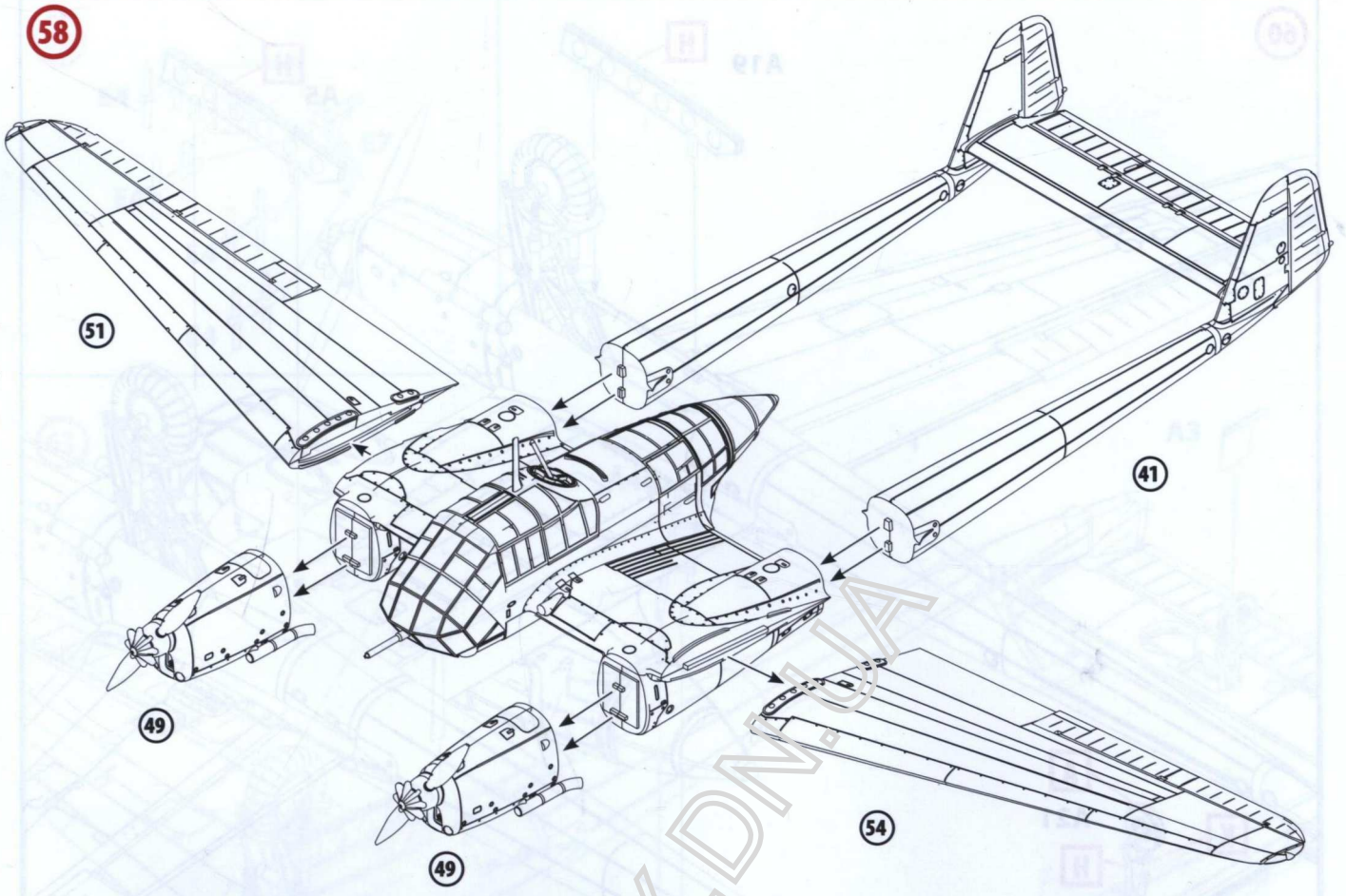

60

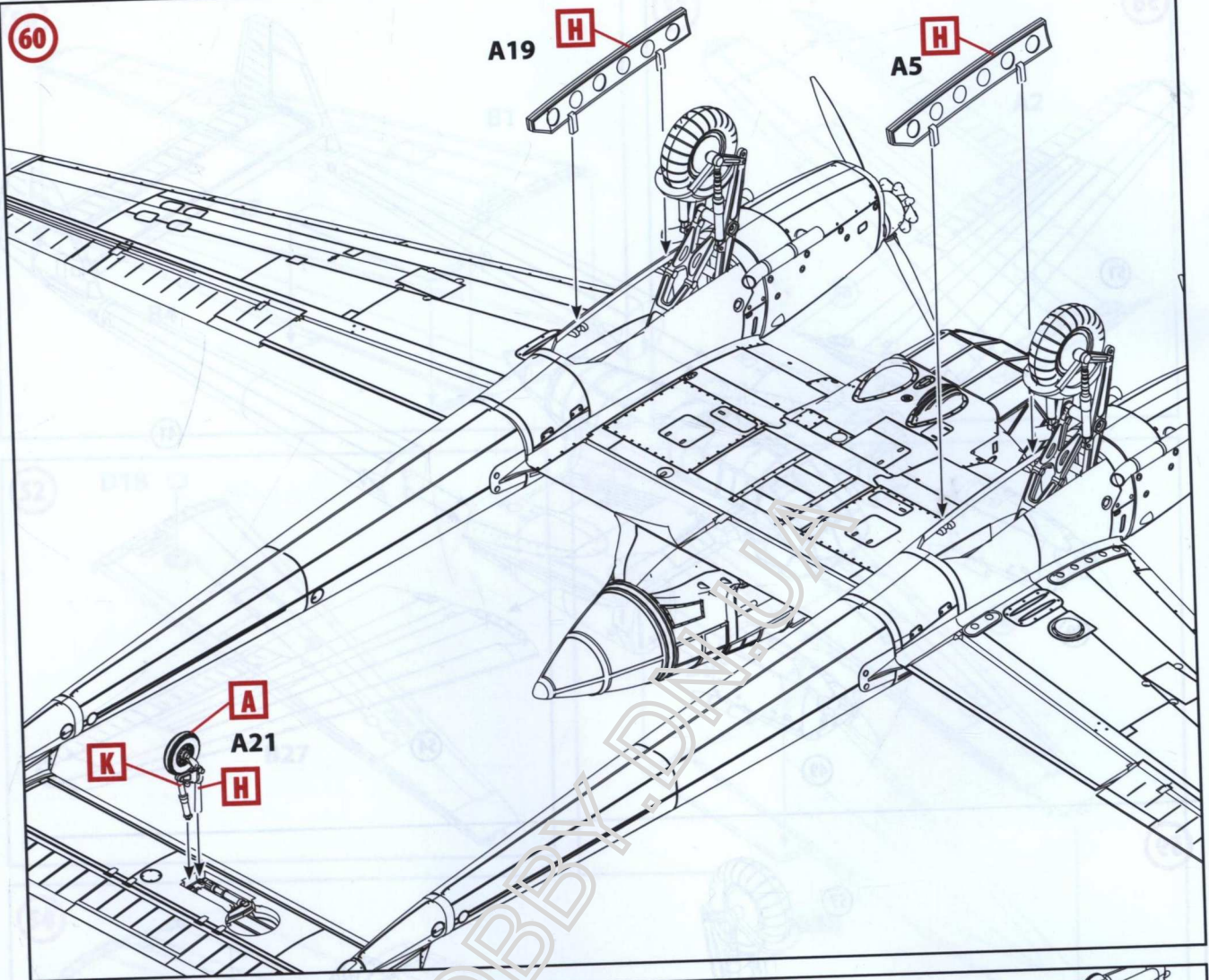

61

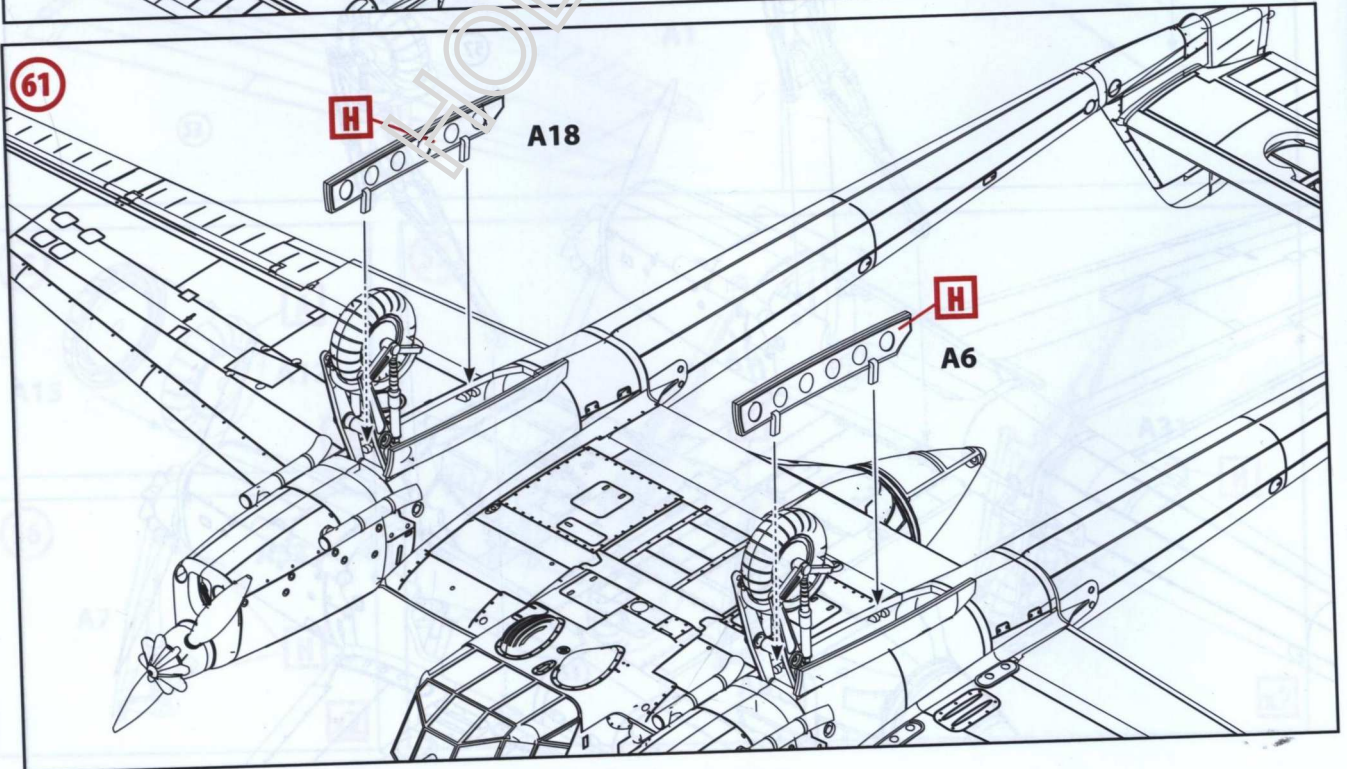

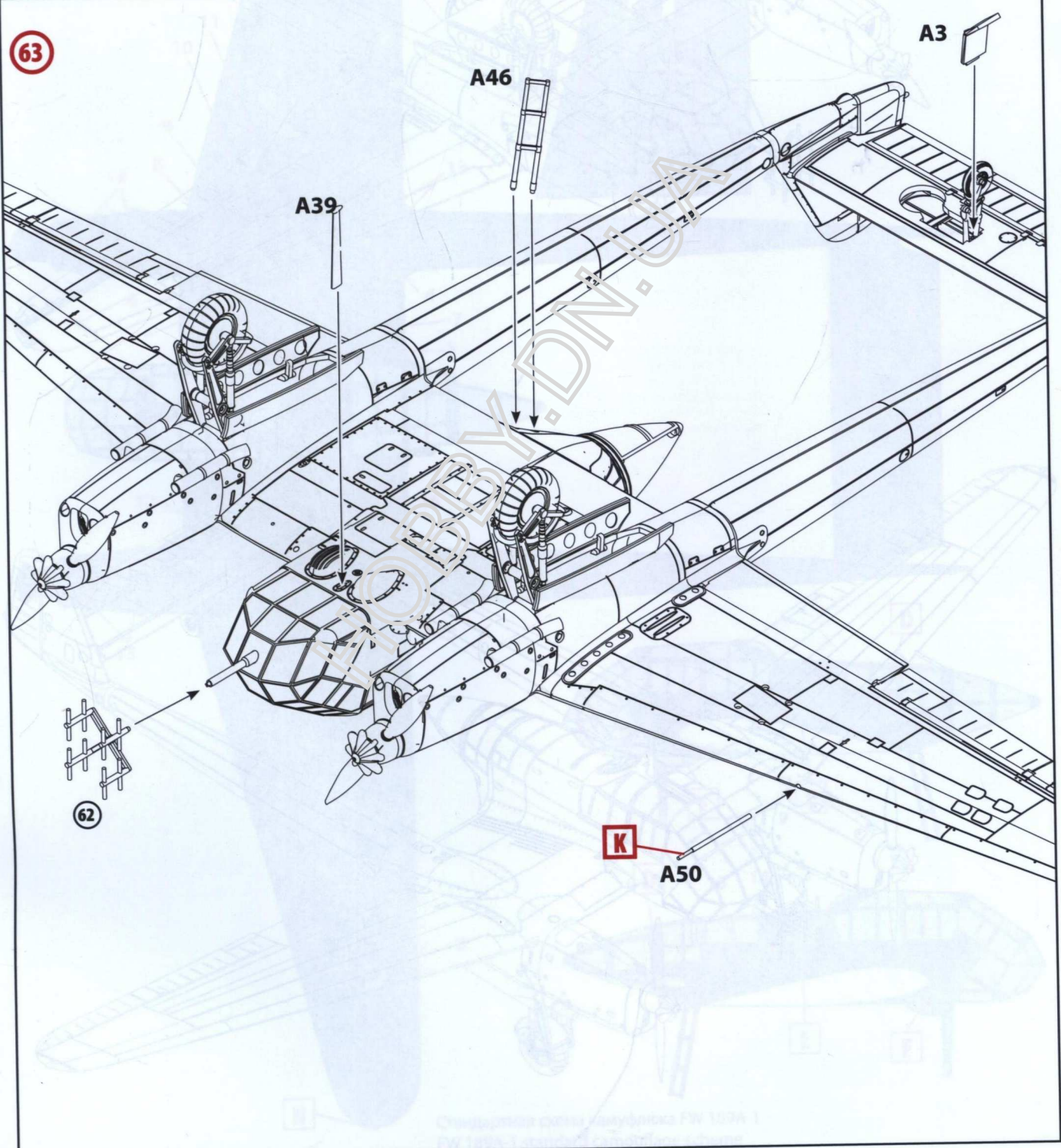
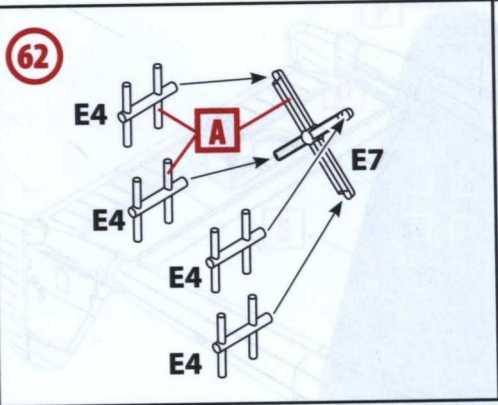

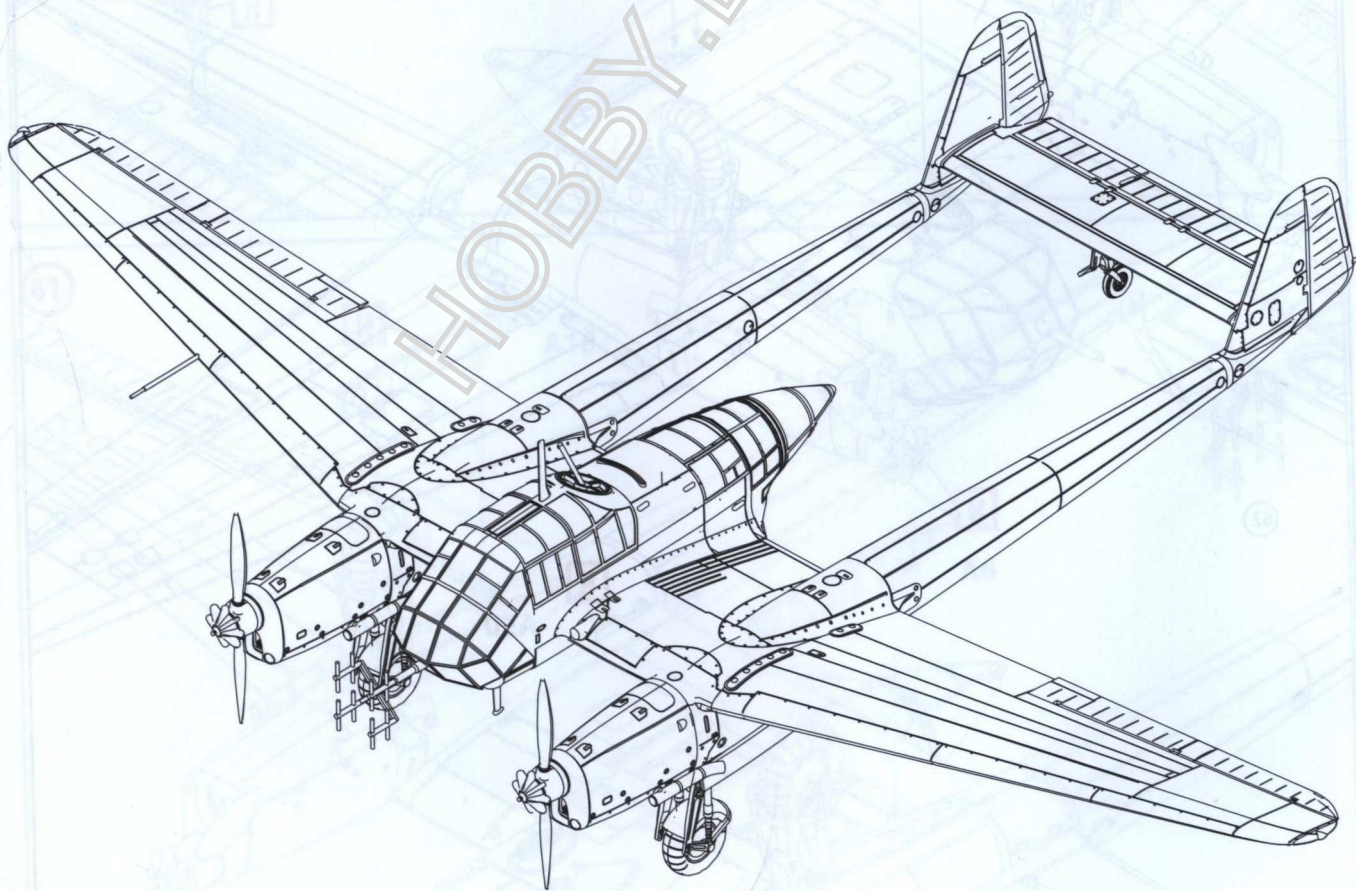
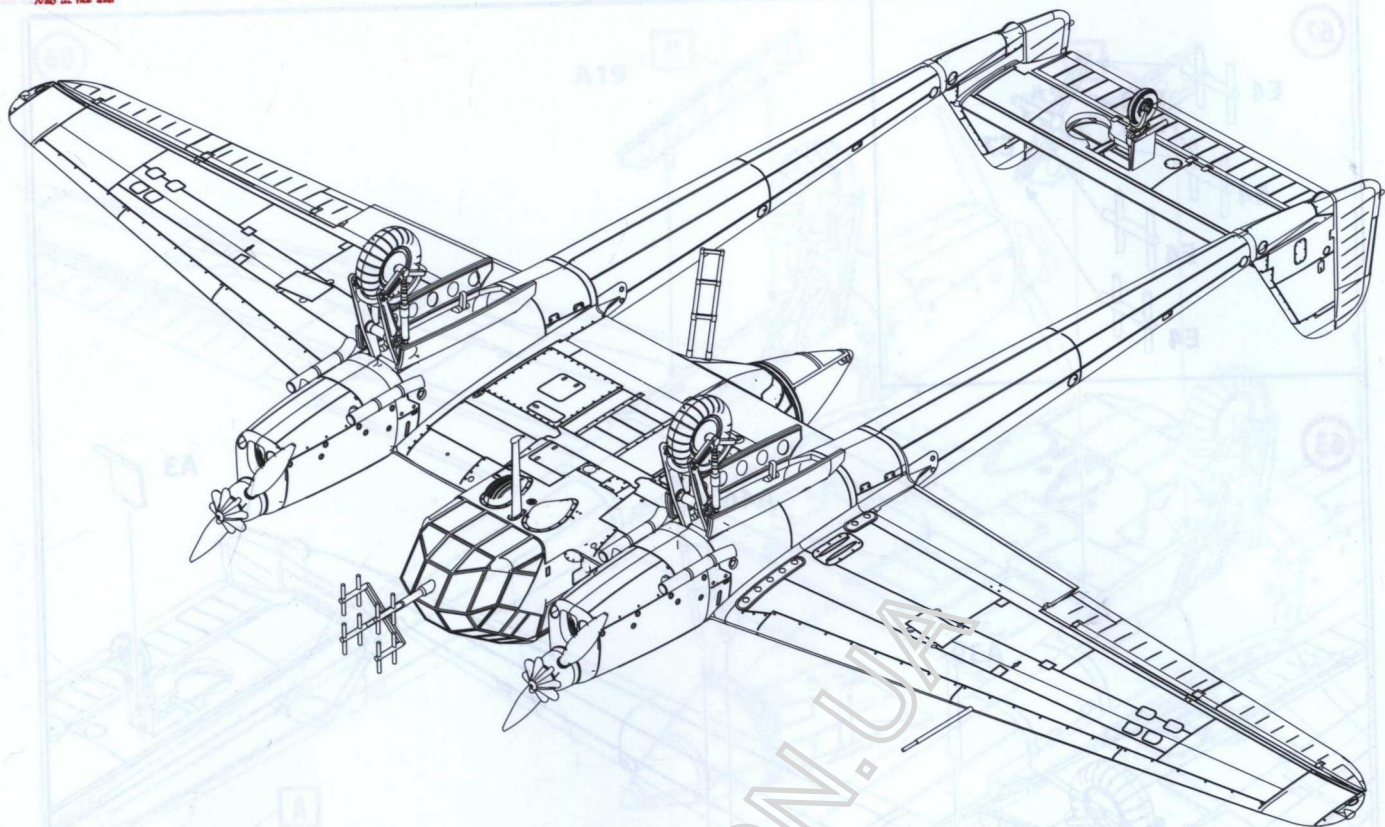

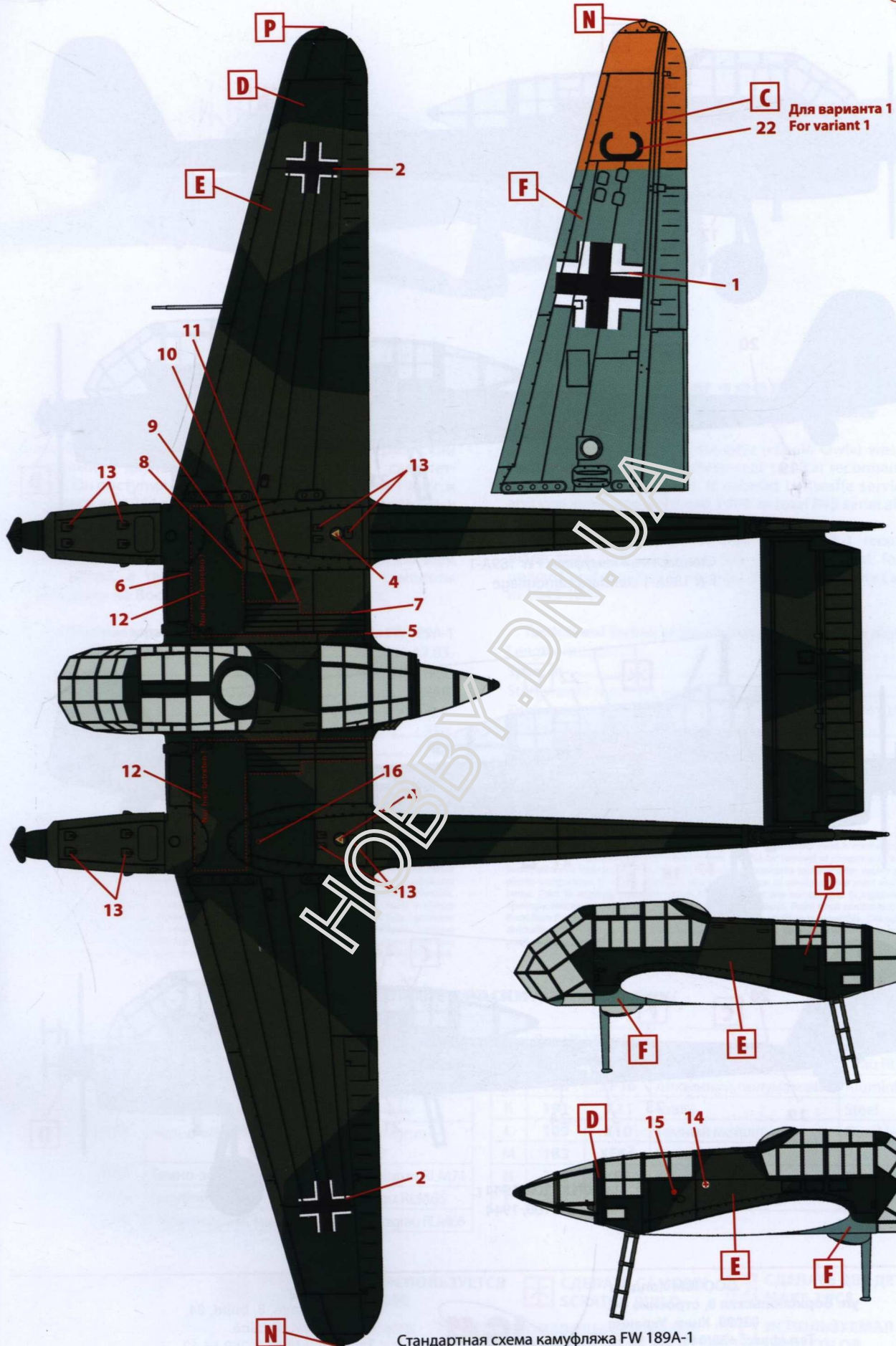

Стандартная схема камуфляжа FW 189A-1  
FW 189A-1 standard camouflage scheme

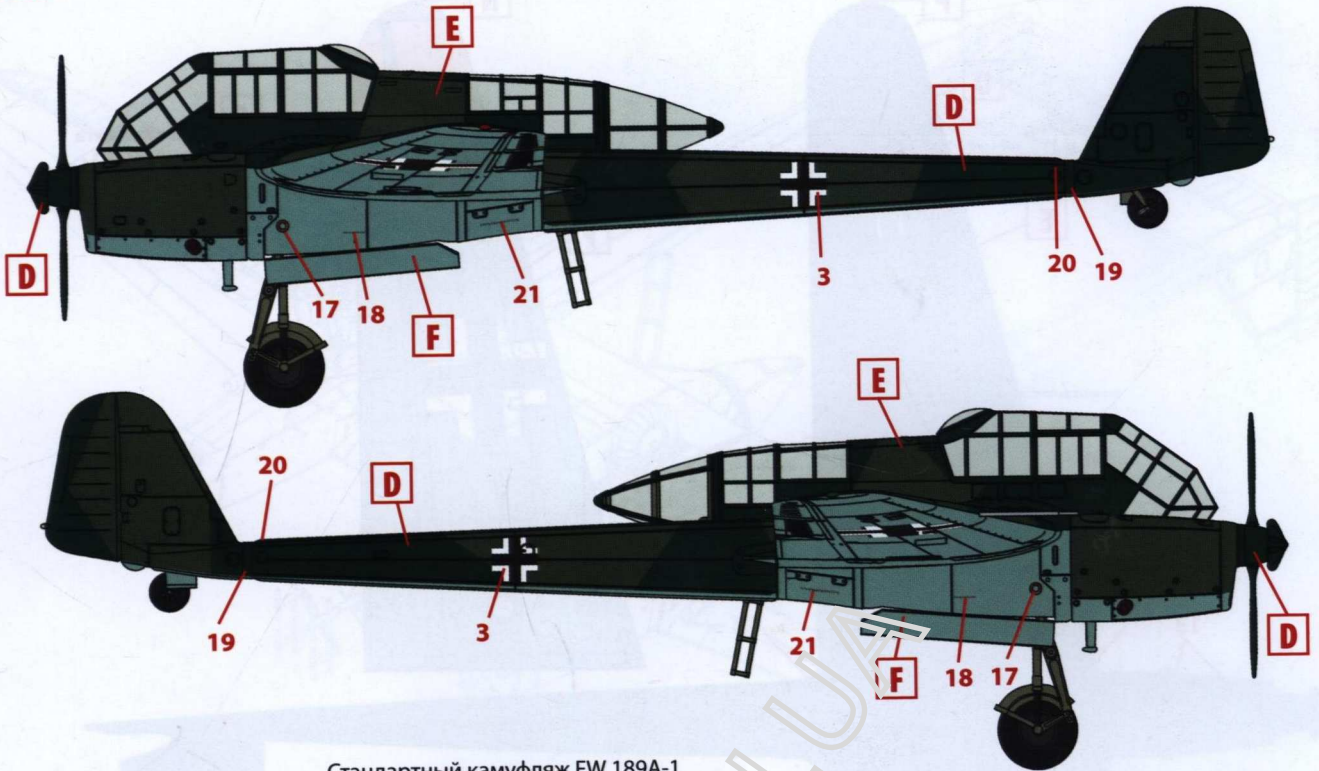

Стандартный камуфляж FW 189A-1  
FW 189A-1 standard camouflage

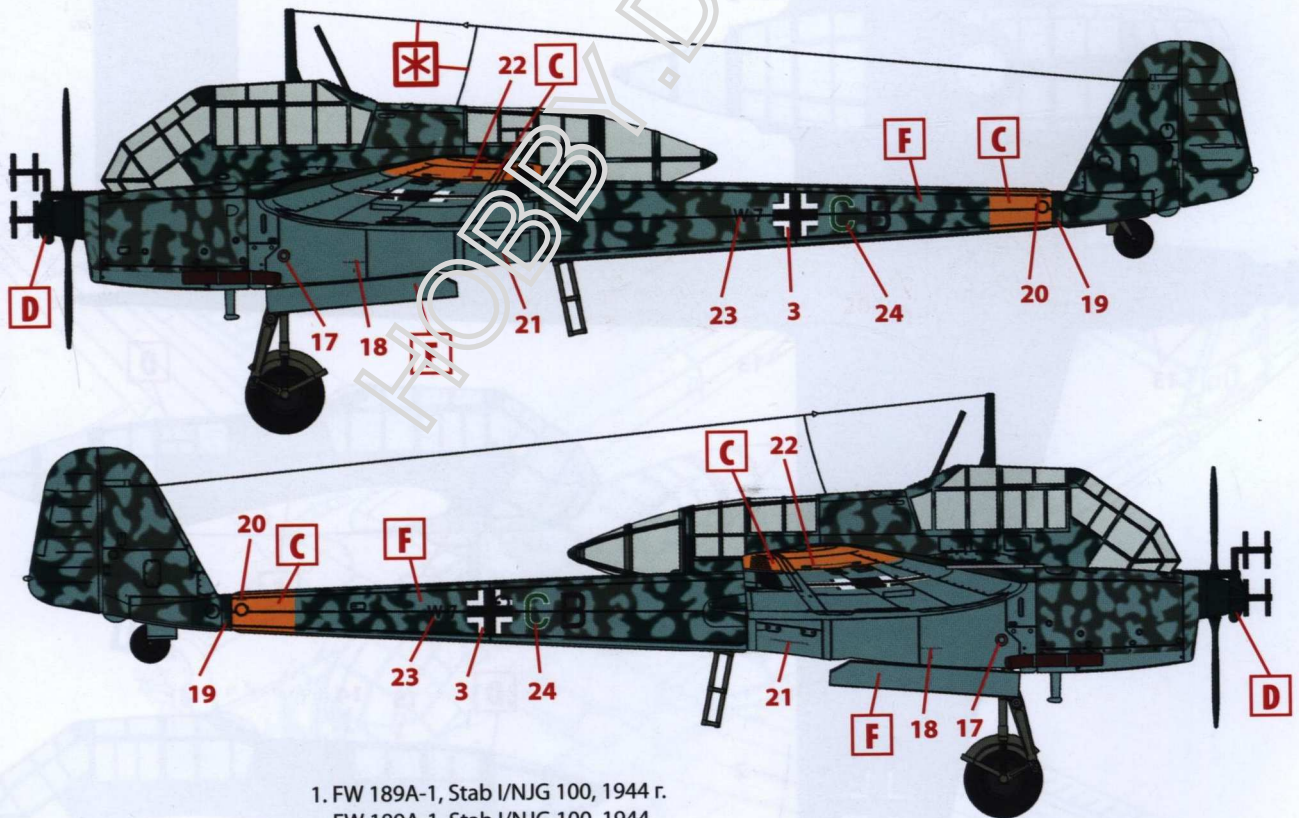

1. FW 189A-1, Stab I/NJG 100, 1944 г.  
FW 189A-1, Stab I/NJG 100, 1944

ООО ICM Холдинг  
ул. Бориспольская 9, строение 64,  
02099, Киев, Украина  
Тел./факс: +38(044) 369 54 12  
E-mail: export@icm.com.ua



ICM Holding  
Borispolskaya, 9, build. 64,  
02099, Kiev, Ukraine  
Tel./Fax: +38(044) 369 54 12  
E-mail: export@icm.com.ua