



### G4 (1935 г.) с поднятым тентом Германский легковой автомобиль II MB

Трехосный внедорожный легковой автомобиль G4 (W31) был сконструирован компанией «Даймлер-Бенц» в 1934 году. Машина оснащалась восьмицилиндровым двигателем мощностью 100 (впоследствии 110) л. с. и была рассчитана на перевозку 6 пассажиров. Автомобиль предназначался для германской армии, однако оказался слишком сложным и дорогим для массового производства. Всего до 1939 г. было изготовлено 72 автомобиля G4. Они использовались в основном высшим государственным и военным руководством Германии.

#### Тактико-технические характеристики автомобиля G4 (производства 1935 г.) с поднятым тентом

Число мест.....	7
Сухая масса, кг.....	3550
Длина, мм.....	5520
Ширина, мм.....	1870
Высота, мм.....	2030
База, мм.....	3100+950
Колея передняя, мм.....	1620
Колея задняя, мм.....	1570
Двигатель.....	M24 I, 8-цил., 5,4 л, 100 л. с.
Максимальная скорость, км/ч.....	67
Запас хода по шоссе, км.....	500

#### ВНИМАНИЕ!

Перед сборкой внимательно прочитать руководство по монтажу. Каждая деталь пронумерована. Соблюдать последовательность монтажа. Необходимые рабочие инструменты: нож и напильник для зачистки деталей; резиновая лента, клейкая лента и зажимы для сушки белья для прижимания склеиваемых деталей. Детали из пластика очистить в растворе мягкого моющего средства и высушить на воздухе для того, чтобы краска и переводные картинки лучше прилипали. Перед приклеиванием проверить, подходят ли детали; клей наносить экономно. Хром и краску удалить с поверхностей склеивания. Небольшие детали покрасить перед тем, как они будут удалены из рамок. Краску необходимо хорошо просушить, только после этого продолжать сборку. Каждую соответствующую переводную картинку отдельно вырезать и примерно на 20 секунд окунуть в теплую воду. На обозначенном месте картинку отделить от бумаги и прижать промокательной бумагой.

### G4 (1935) Soft Top WWII German Staff Car

The three-axle off-road passenger car G4 (W31) was designed by Daimler-Benz in 1934. This car had 8-cylinder engine of 100 (later 110) hp and 6 passenger seats. The car was intended for the German army but it appeared very expensive and too complicated for the mass production. There were produced only 72 G4 cars up to the 1939. They were used mainly by the highest state and military authorities of Germany.

#### Tactical and Technical Specifications of G4 (1935 production) with soft top

Crew, men.....	7
Empty weight, kg.....	3550
Length, mm.....	5520
Width, mm.....	1870
Height, mm.....	2030
Wheel base, mm.....	3100+950
Track front, mm.....	1620
Track rear, mm.....	1570
Engine.....	M24 I, 8 cyl., 5.4 l, 100 hp
Max. Speed, km/h.....	67
Range, km.....	500

#### CAUTION!

Read the instructions thoroughly prior to assembly. Each component is numbered. Adhere to specified sequence of assembly. Tools required: knife and file for removal of components from frame; rubber bond, adhesive tape and clothes pegs for clamping components together after applying adhesive. Clean plastic components in a mild detergent solution and allow to air-dry so that paint and transfers adhere better. Prior to applying adhesive, check to see whether the components fit together; apply adhesive sparingly. Remove chrome and paint from the contact surfaces. Paint small components before removing them from the frame. Allow paint to dry well, and only then continue to assemble. Cut out each transfer individually and immerse in warm water for approx. 20 seconds. Slide transfer off paper and into designated position, then press on with blotting paper.

#### ИСПОЛЗУЕМЫЕ КРАСКИ / USED COLORS:

	Revell	Tamiya		
<b>A</b>	107	X1	Черный, глянцевый	Gloss Black
<b>B</b>	302	X18	Черный, полуматовый	Semigloss Black
<b>C</b>	371	X19	Светло-серый, глянец.	Light Grey
<b>D</b>	190	X11	Хром	Chrome Silver
<b>E</b>	191	X32	Сталь	Steel

	Revell	Tamiya		
<b>F</b>	109	X10	Черная сталь	Gunmetal
<b>G</b>	183	XF64	Ржавчина	Rust
<b>H</b>	131	X7	Красный, глянцевый	Red
<b>K</b>	157	XF53	Серый, матовый	Neutral Grey

**01** СТАДИЯ СБОРКИ  
ASSEMBLY STEP

**03** СБОРОЧНАЯ ЕДИНИЦА  
ASSEMBLY UNIT

**?** ПРОИЗВОЛЬНЫЙ ВЫБОР  
OPTIONAL

**x2** СДЕЛАТЬ ДВЕ ДЕТАЛИ  
MAKE 2 PCS

**A** ИСПОЛЗУЕМАЯ КРАСКА  
USED COLOR



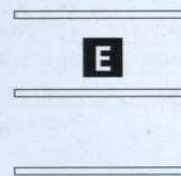
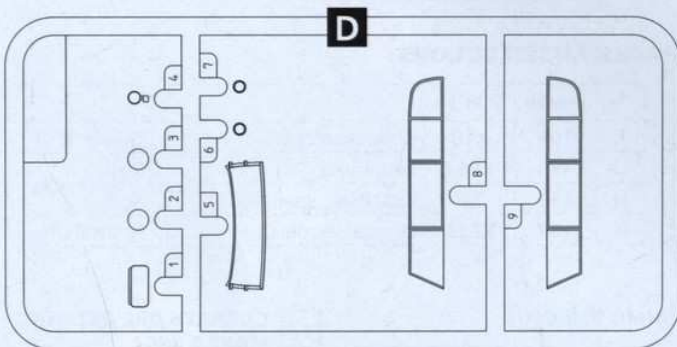
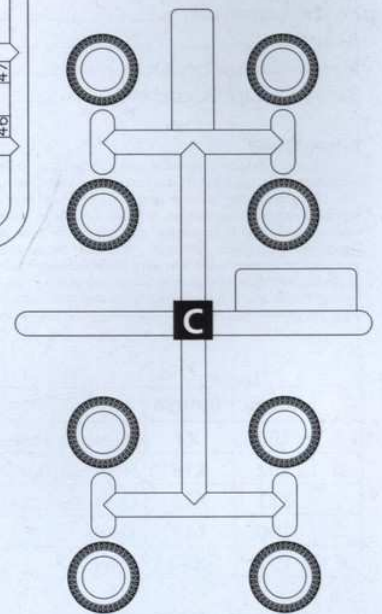
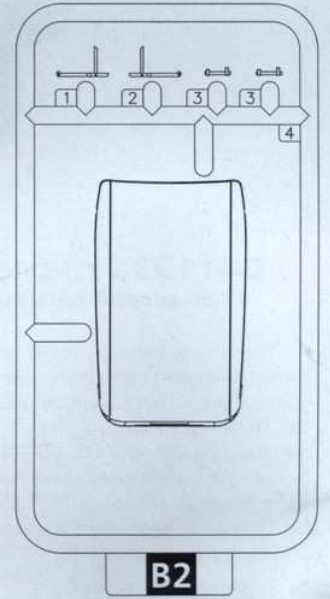
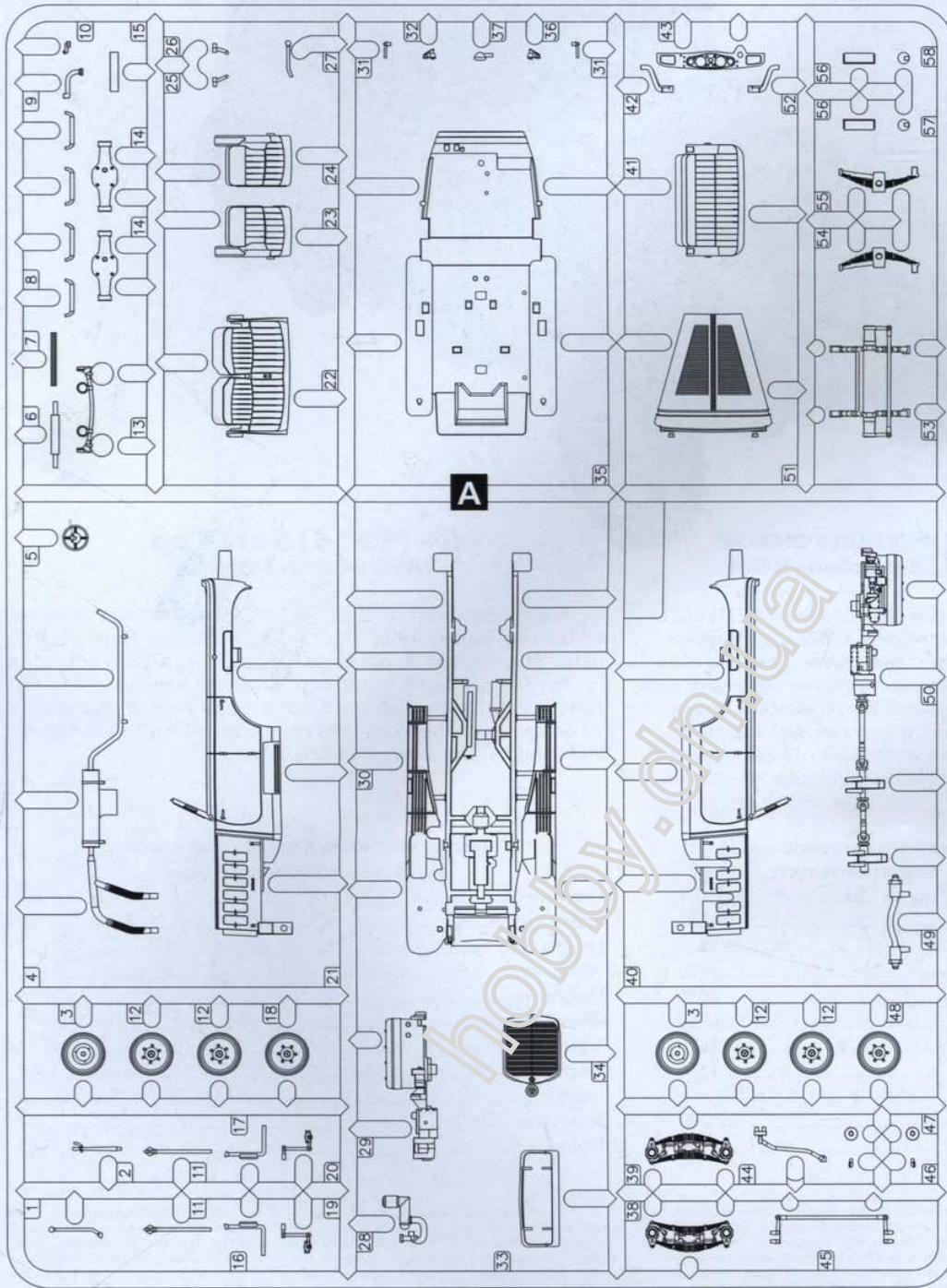

01

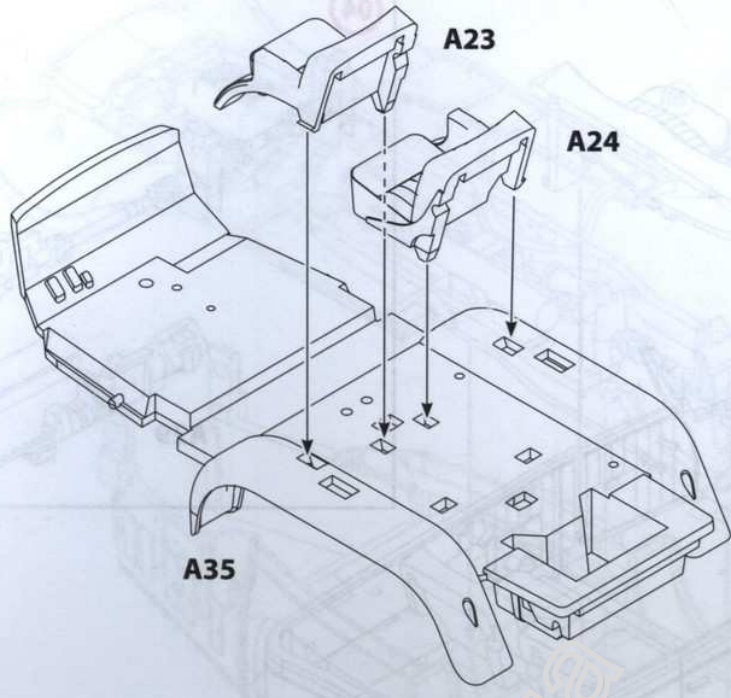

**СБОРКА  
БЕЗ КЛЕЯ  
SNAP FIT  
NO GLUE**

02

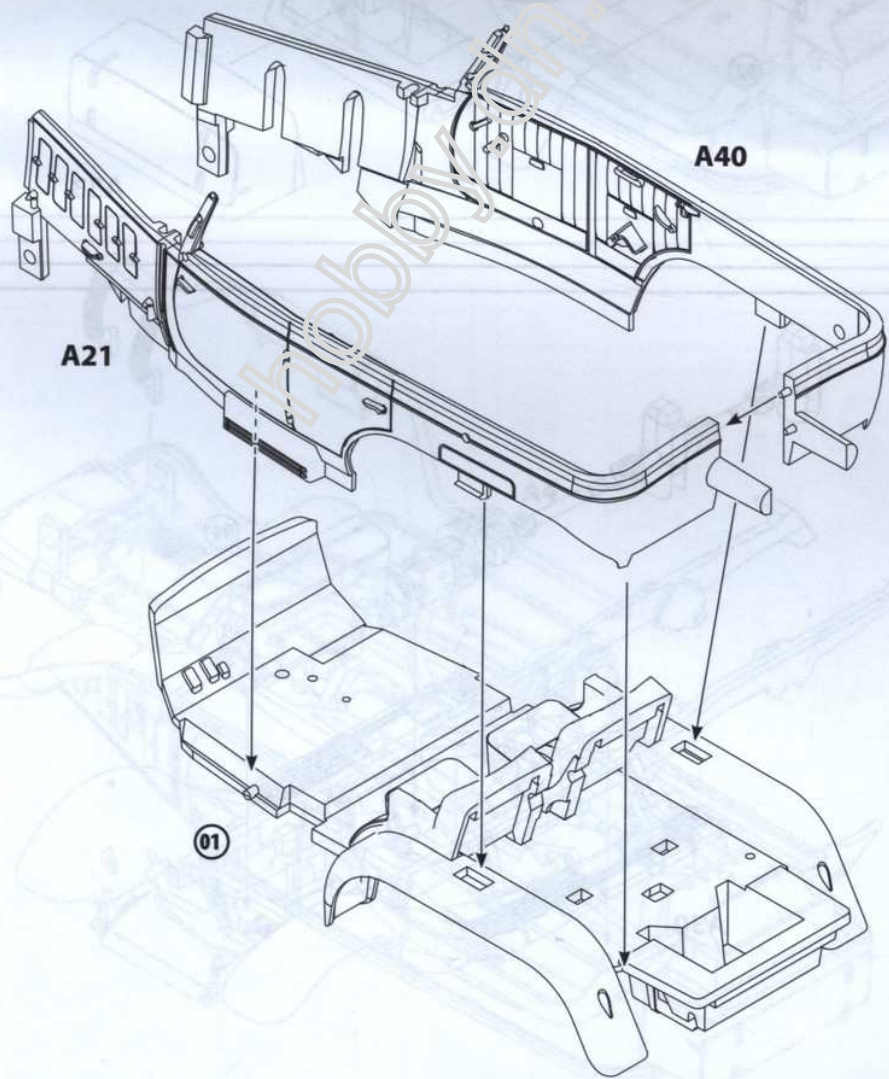



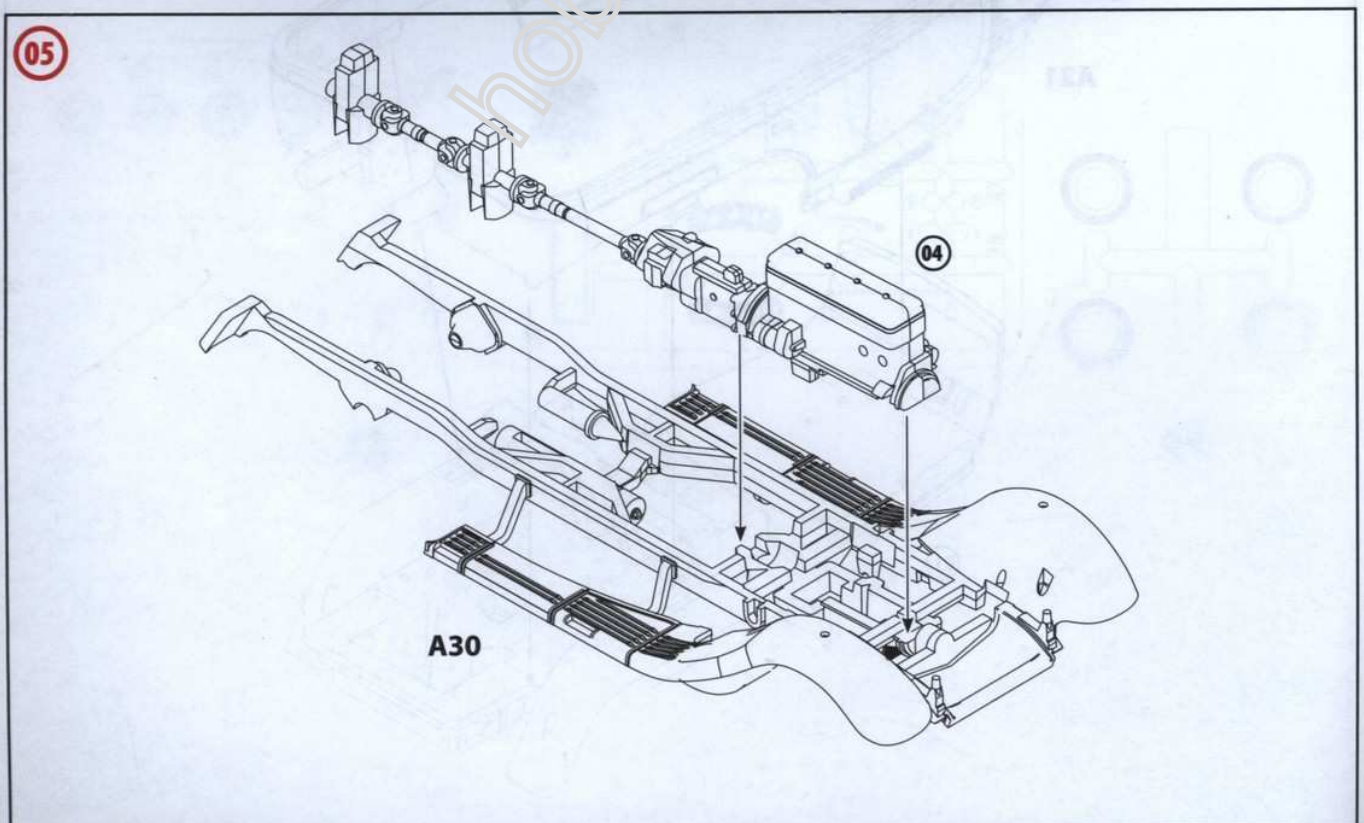
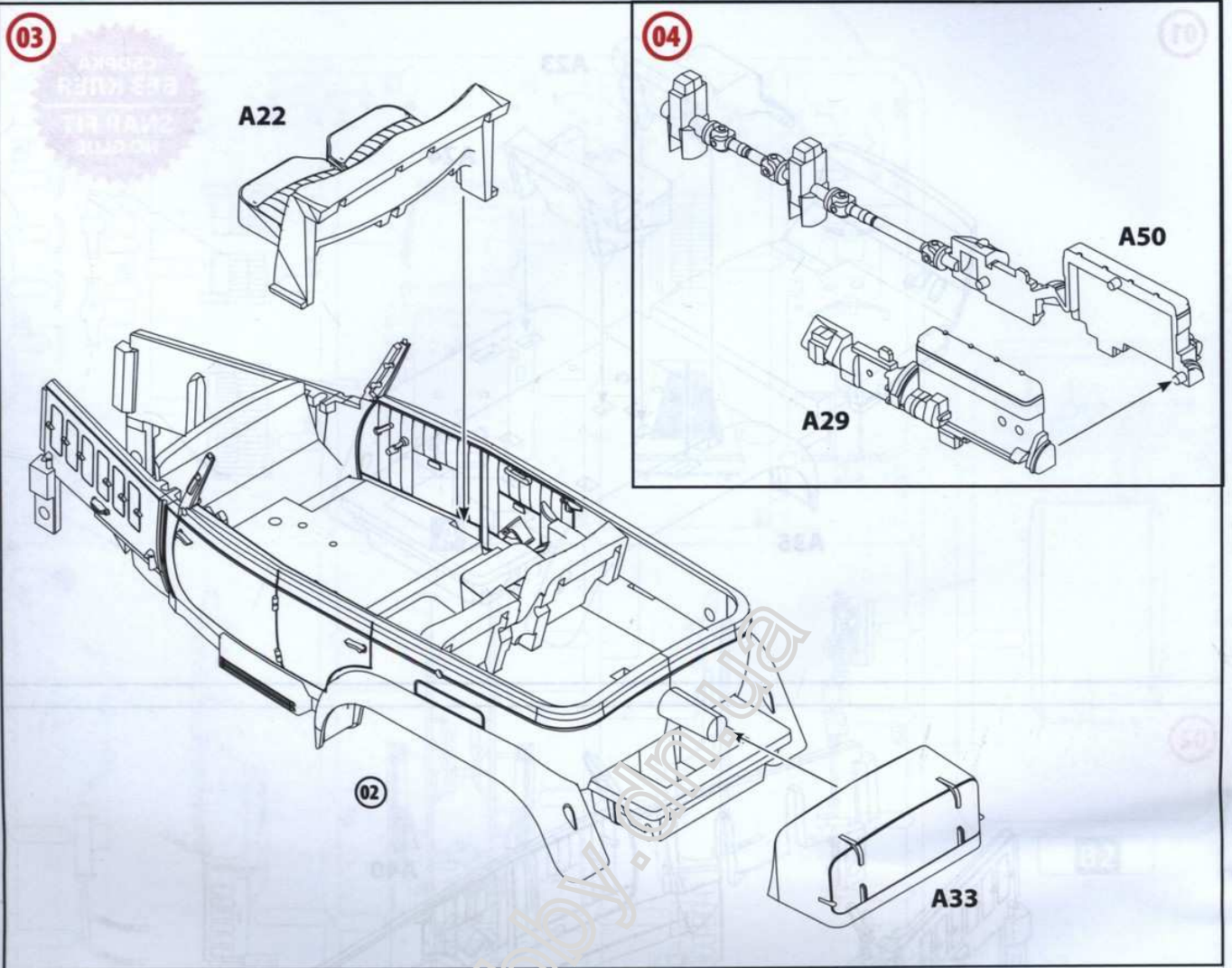



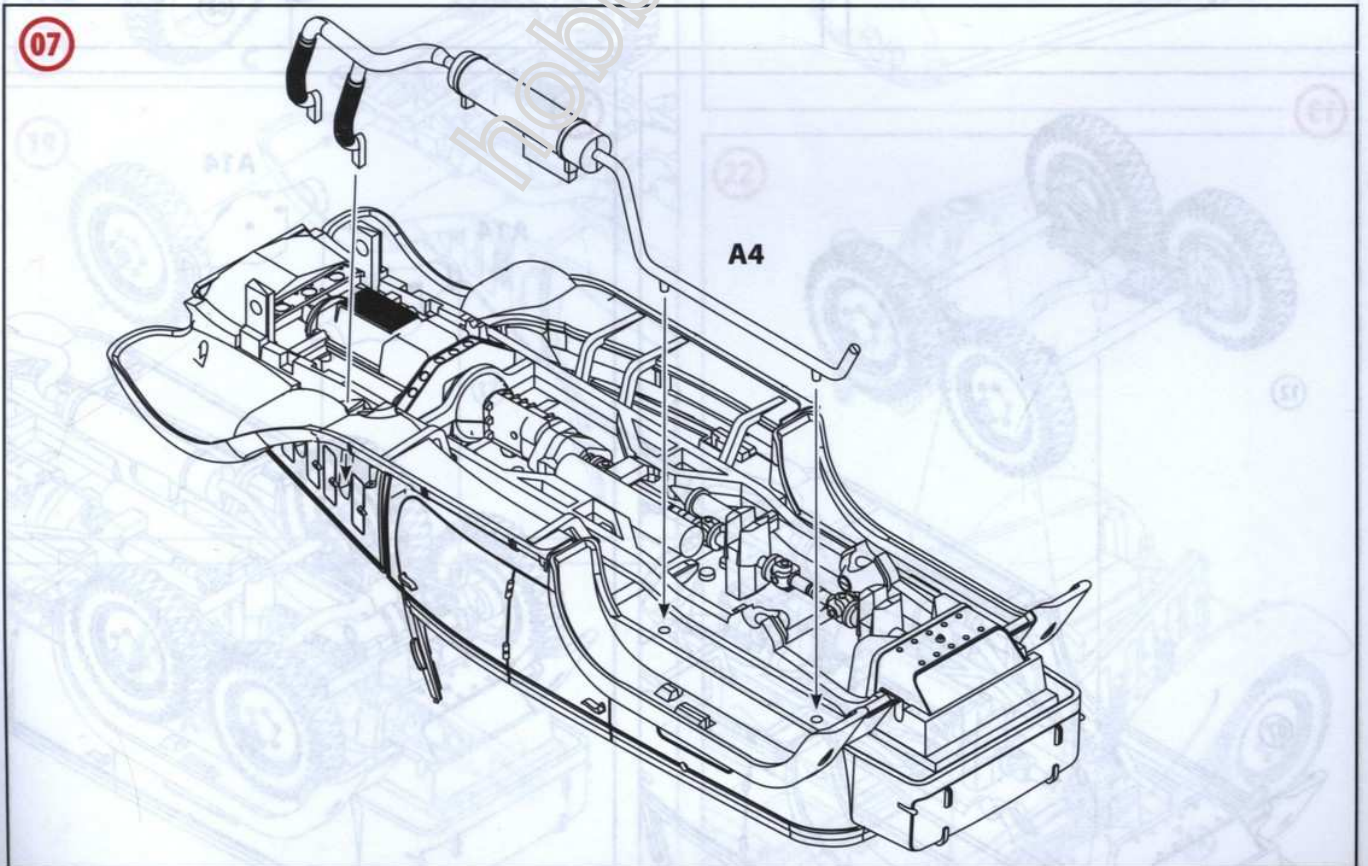
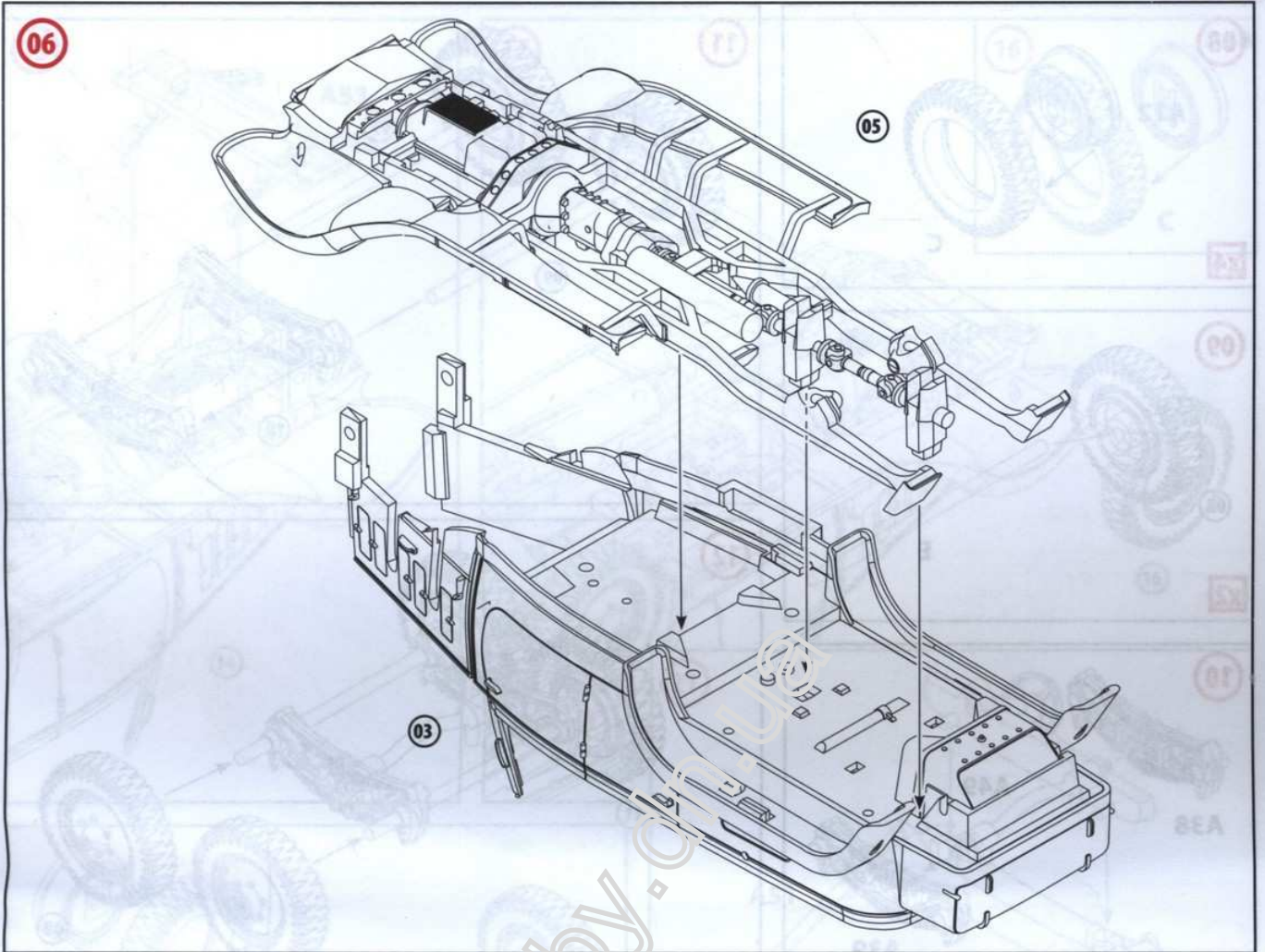



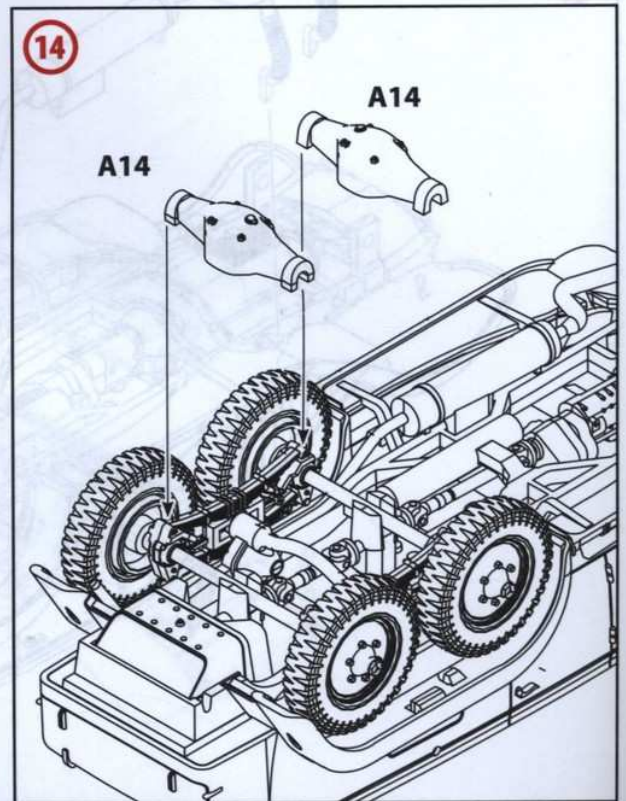
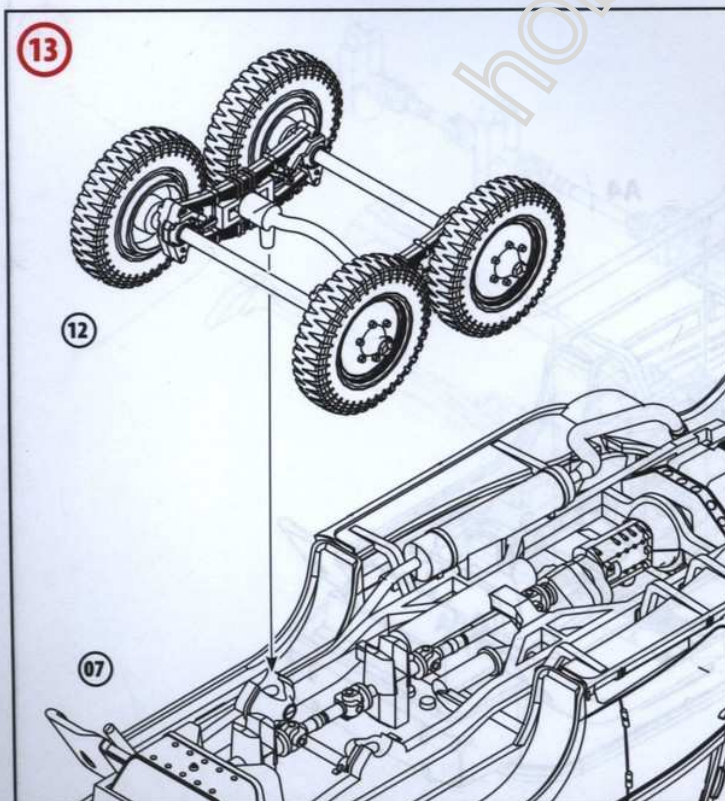
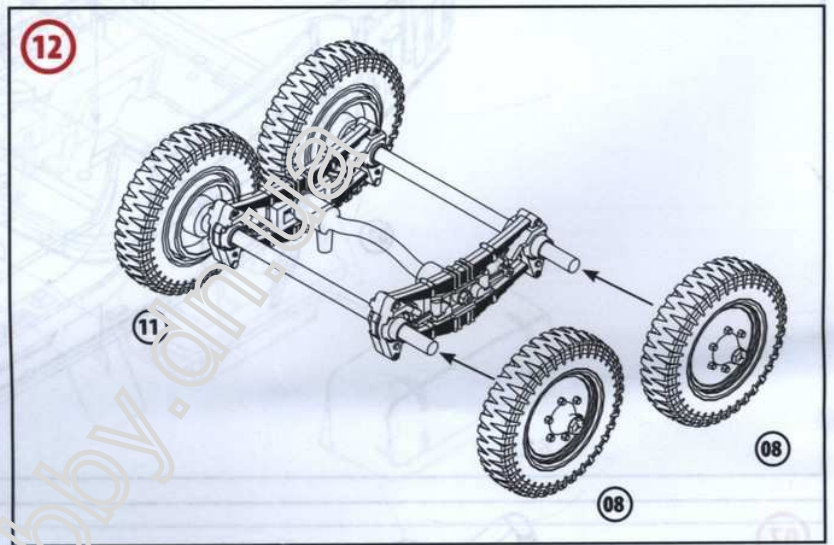
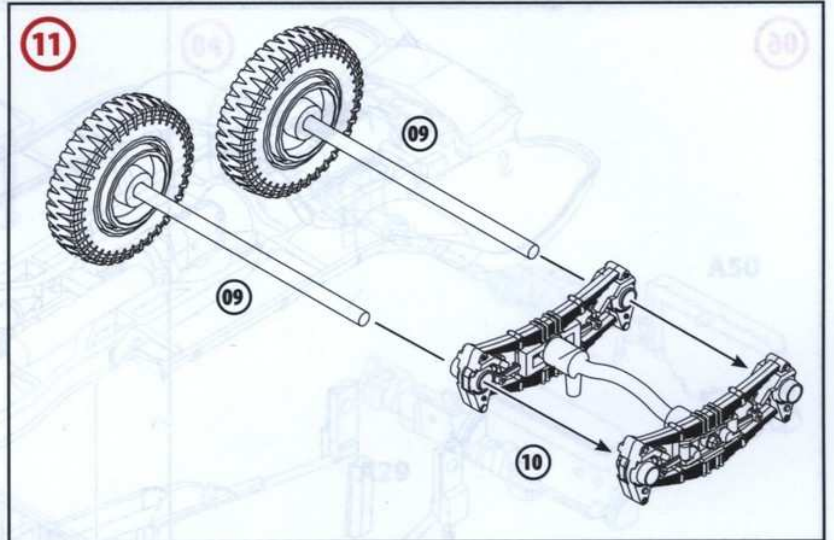
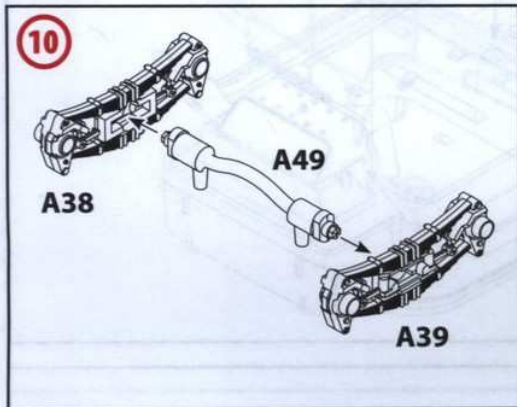
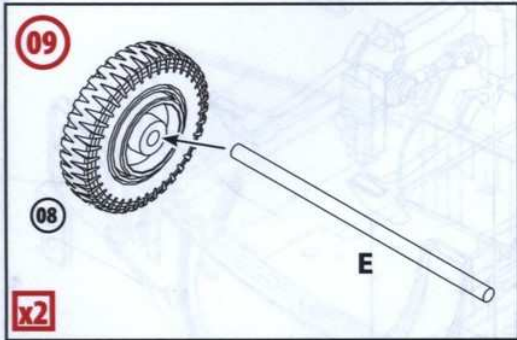
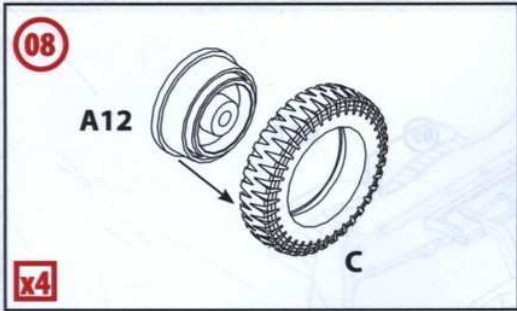



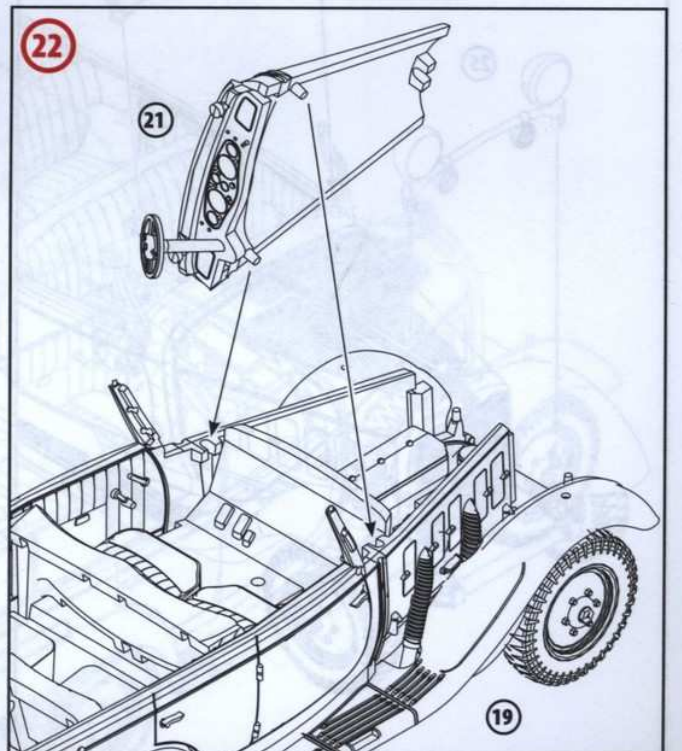
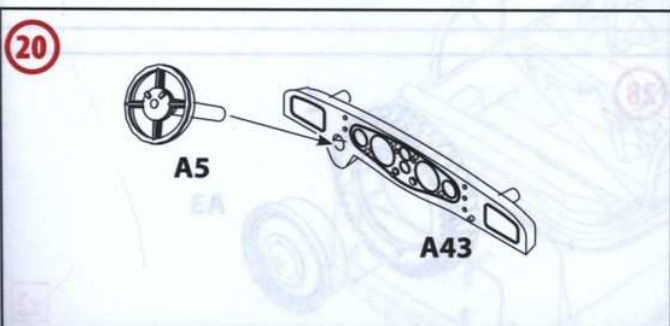
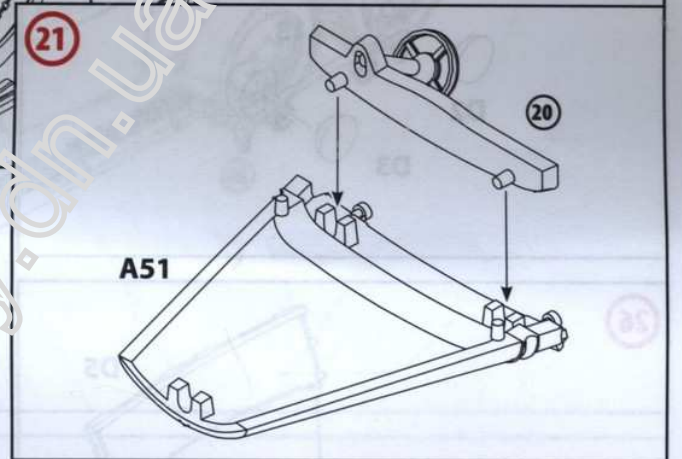
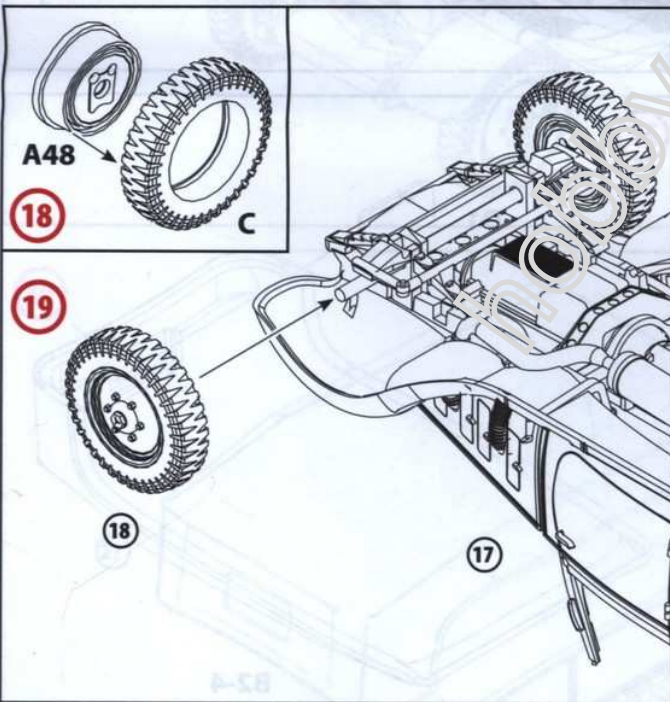
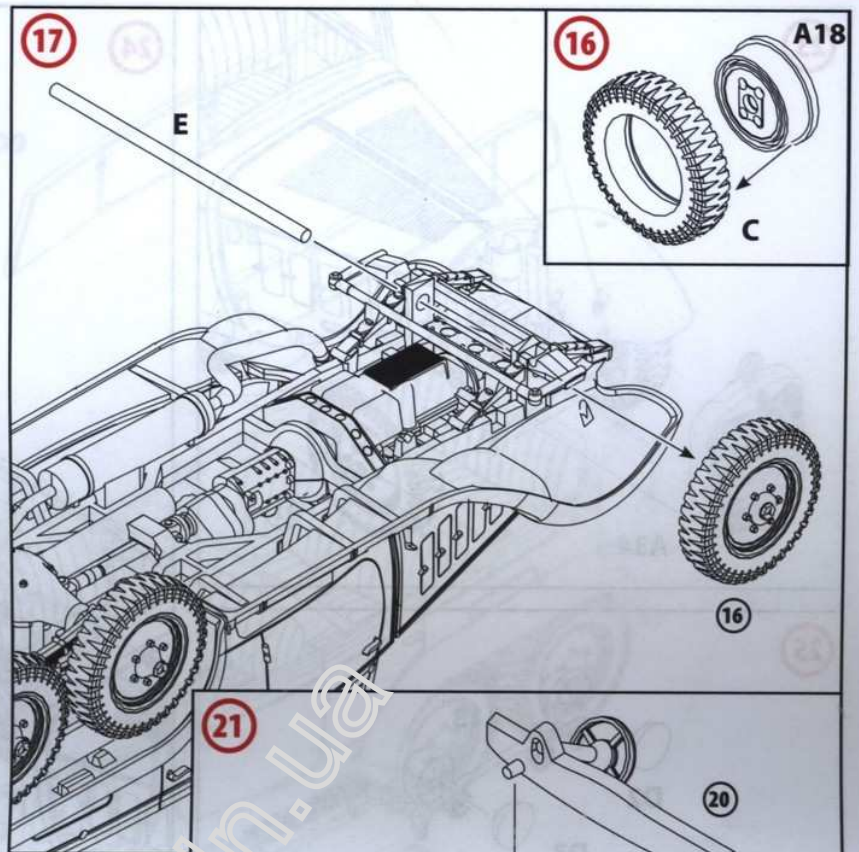
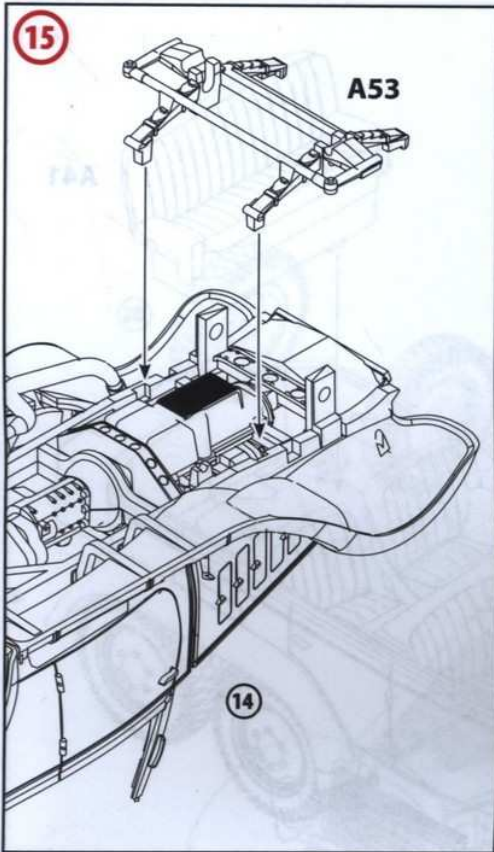



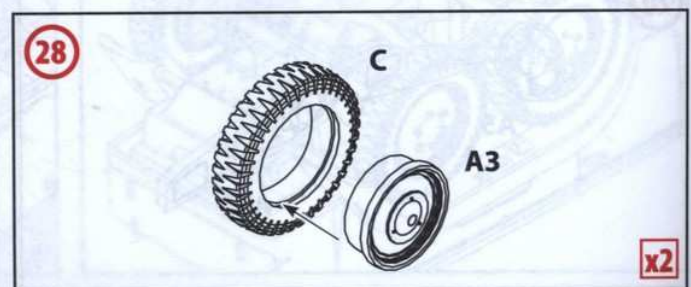
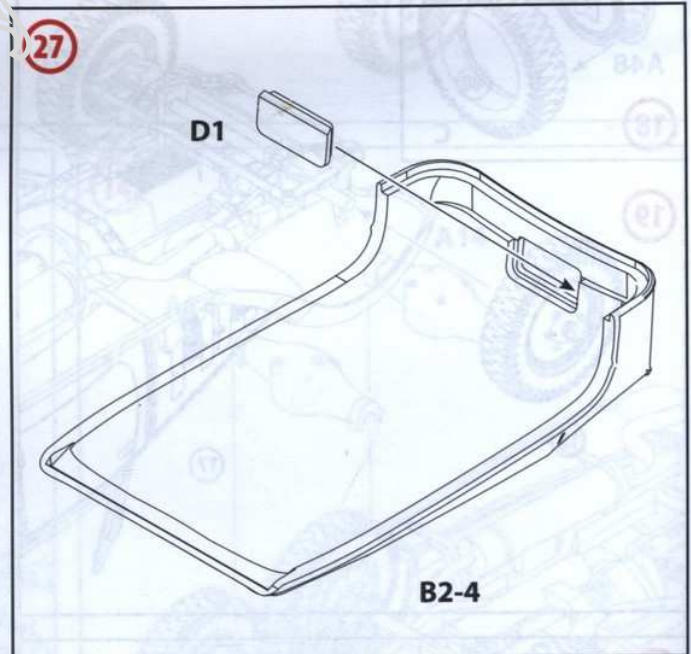
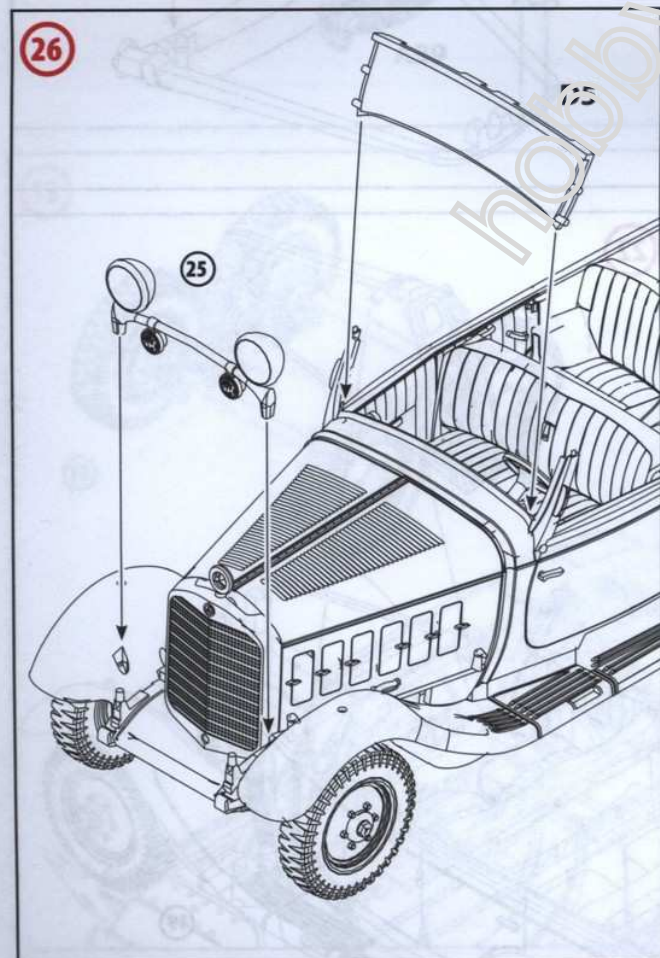
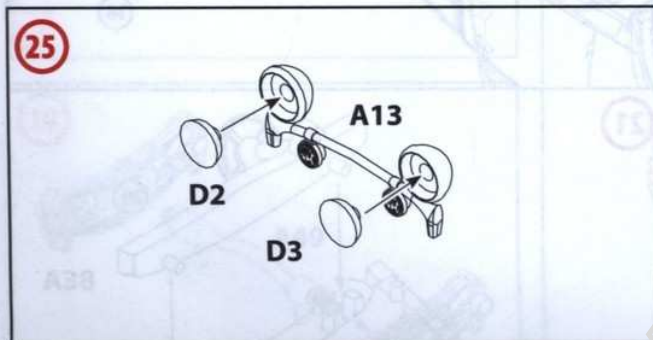
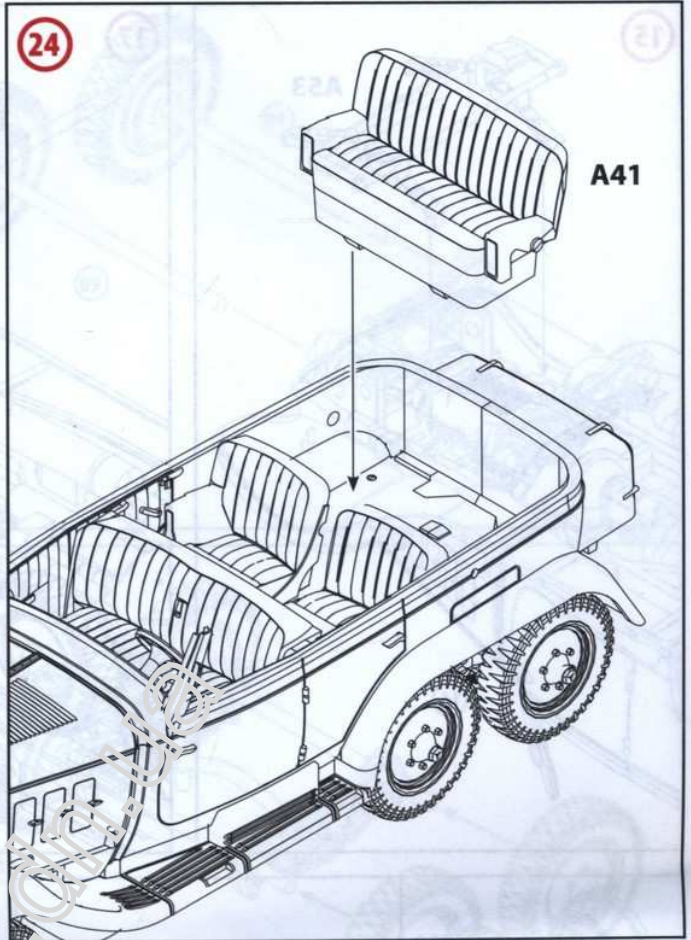
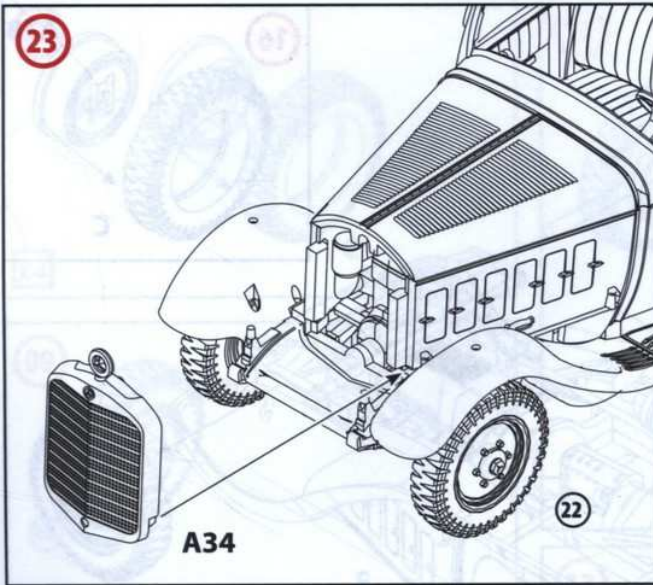



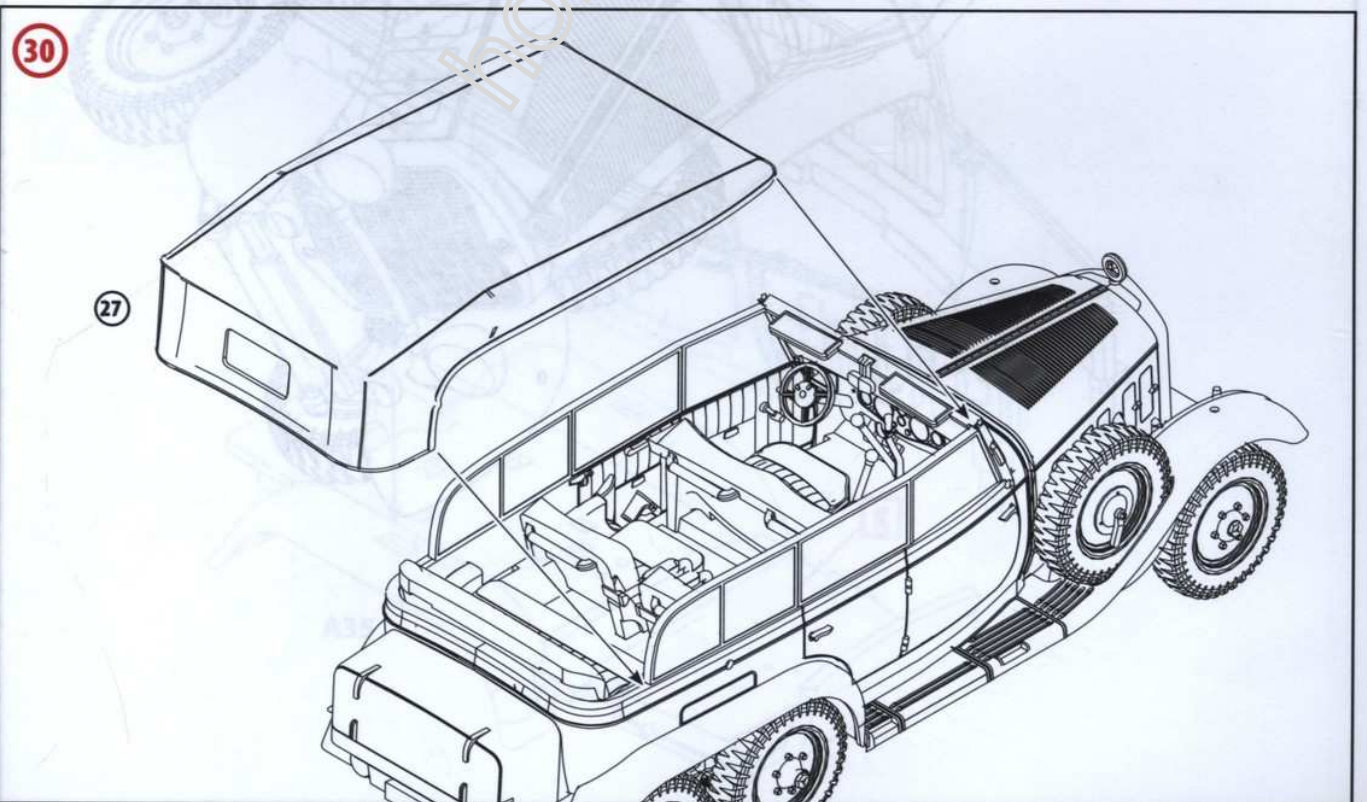
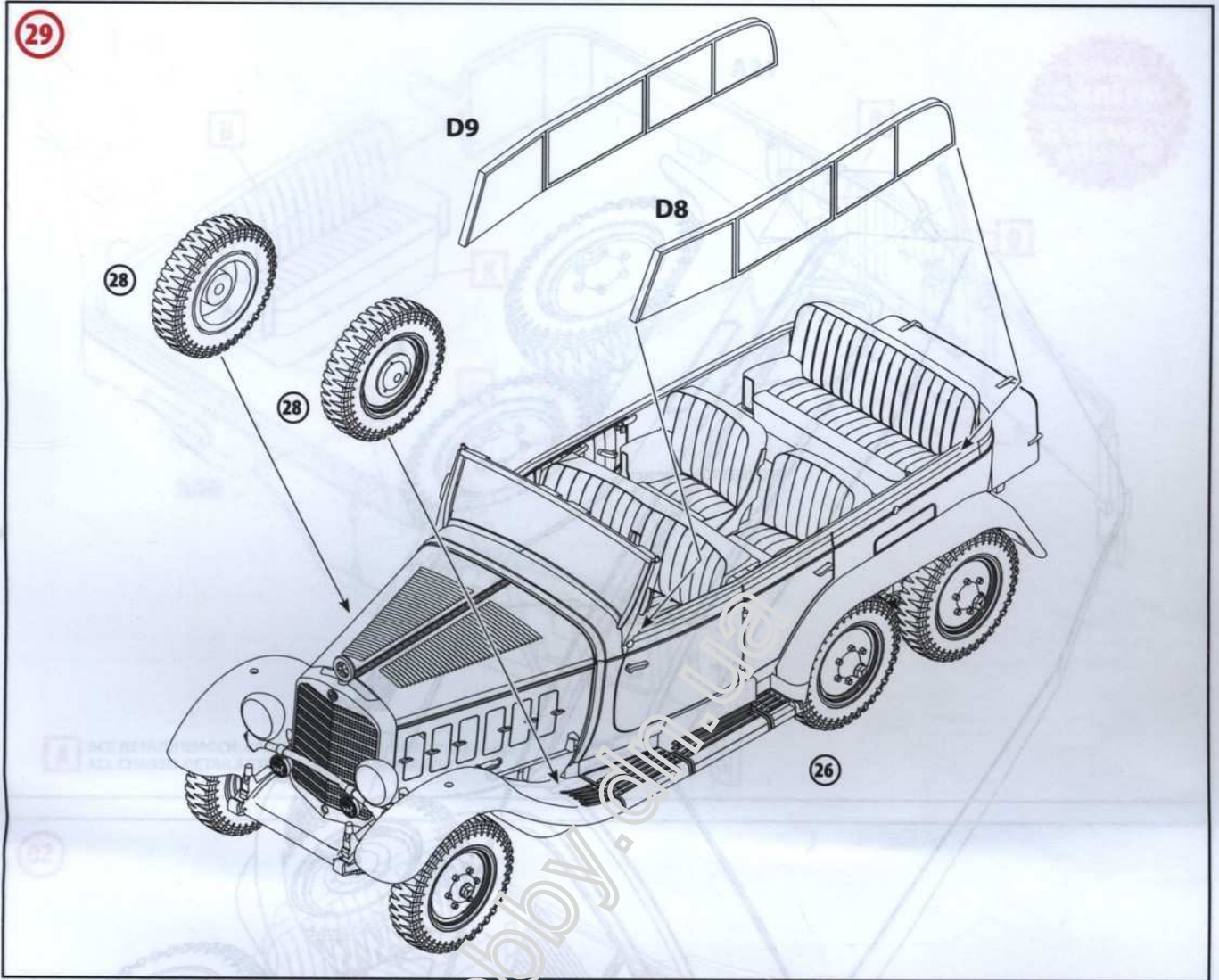



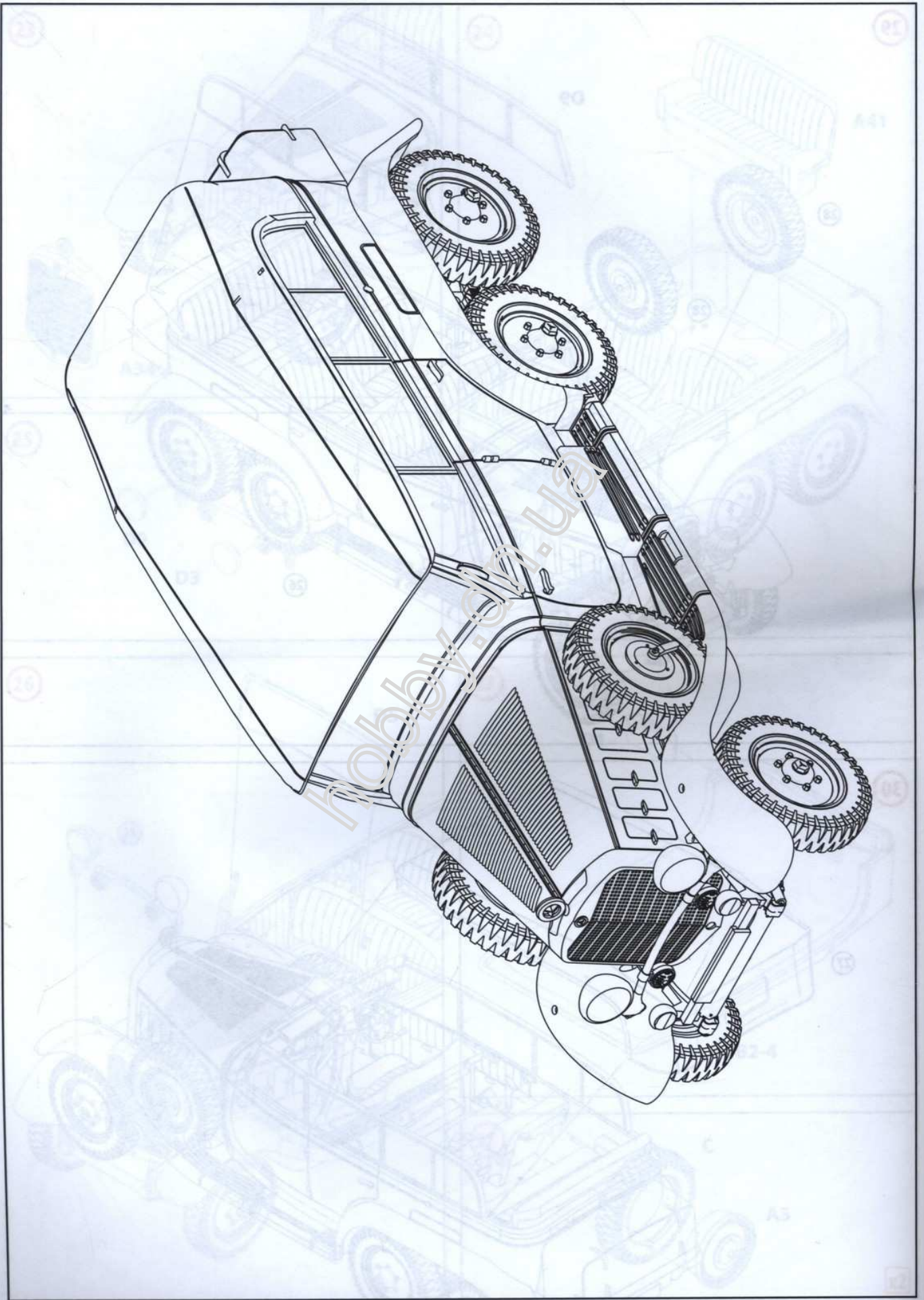



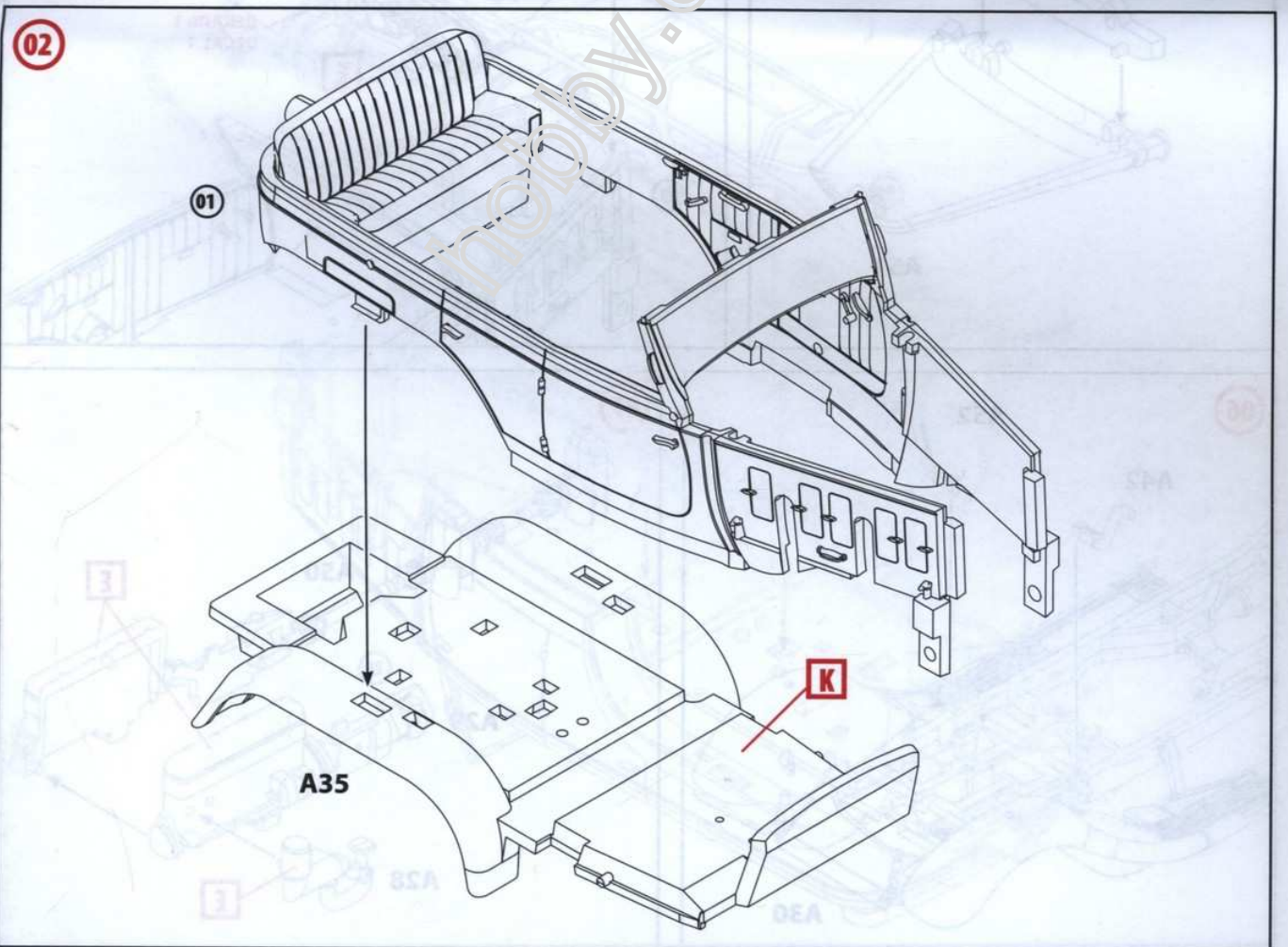
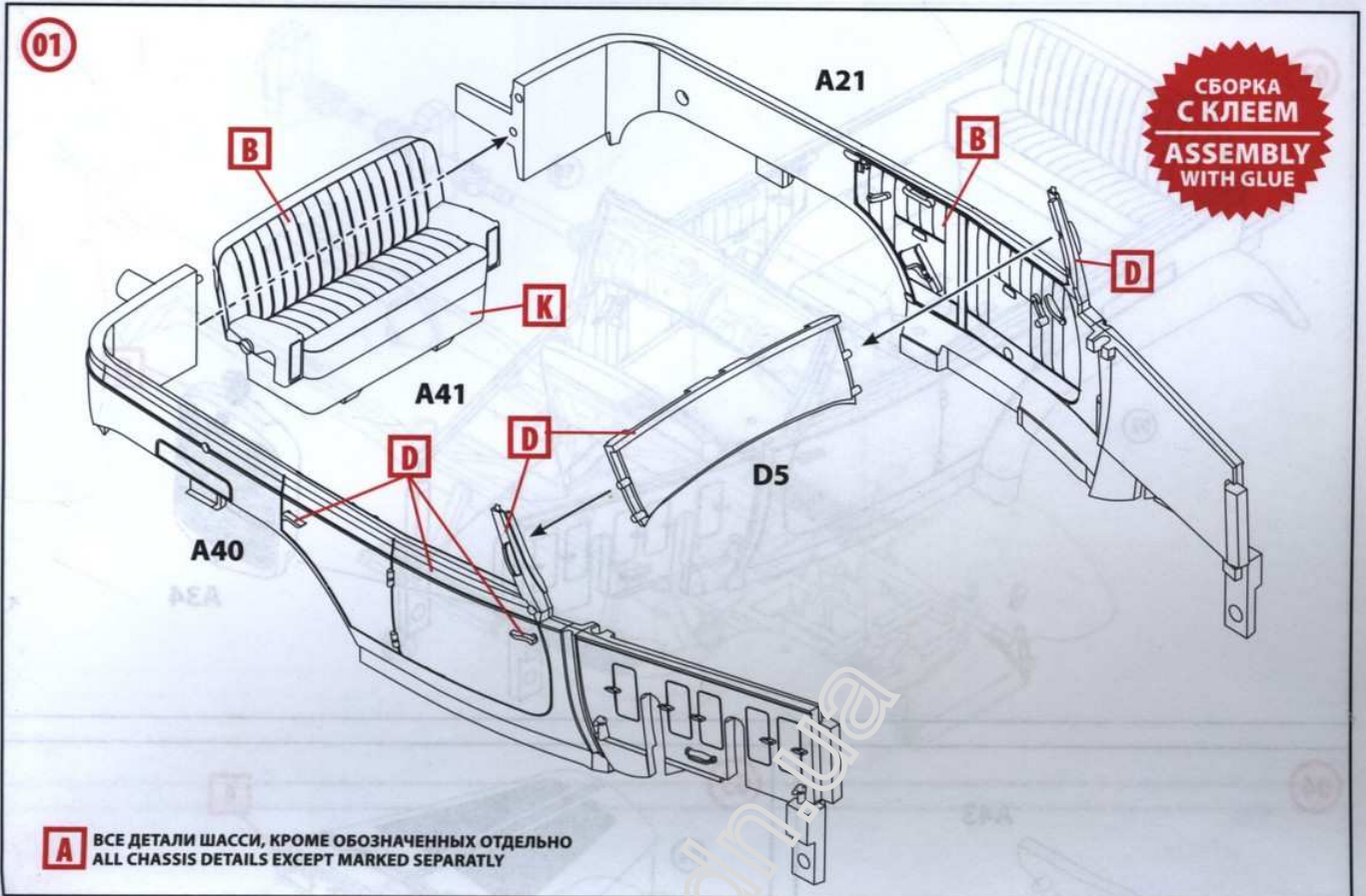



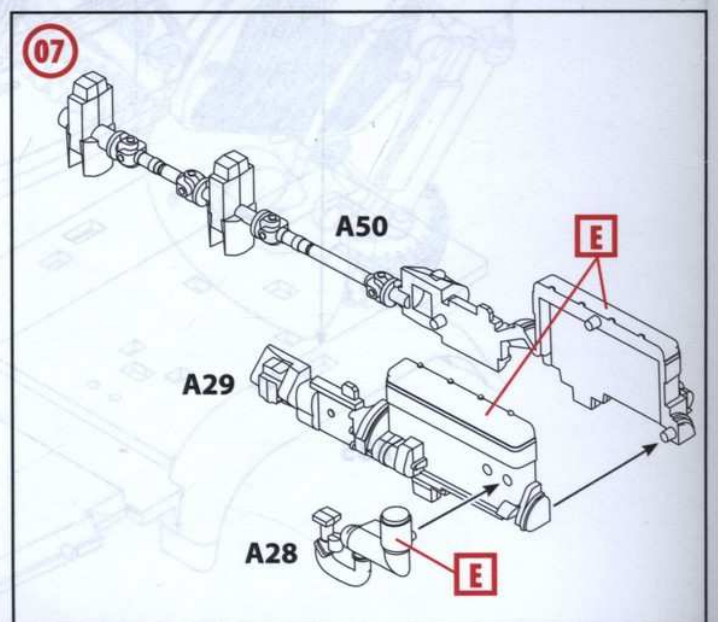
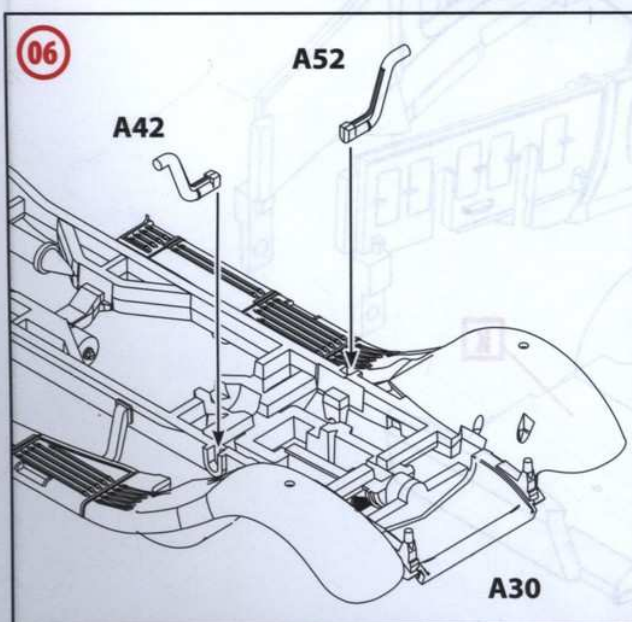
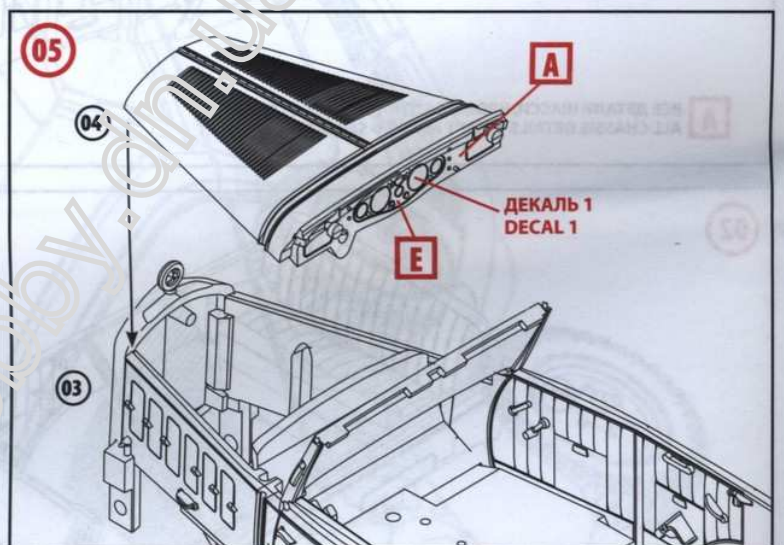
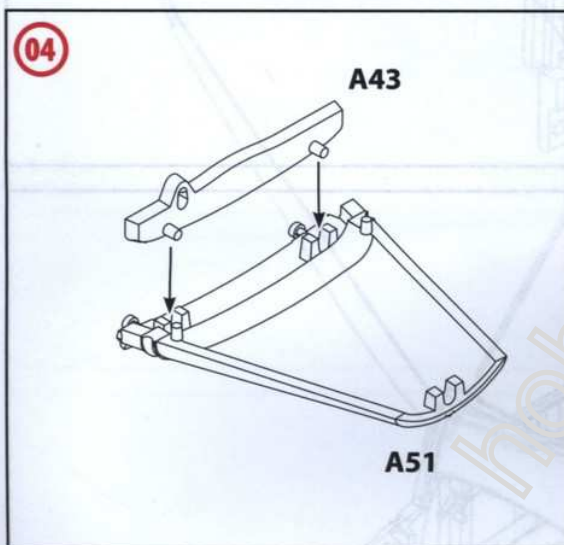
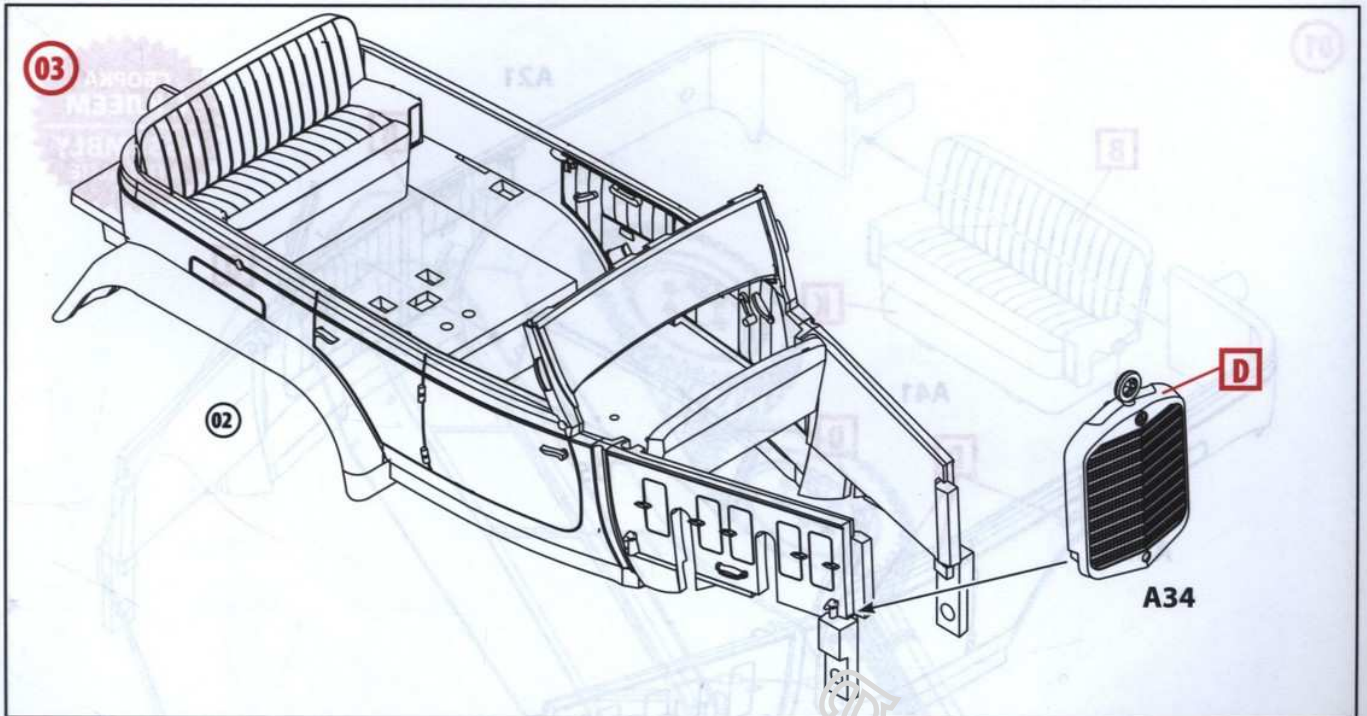



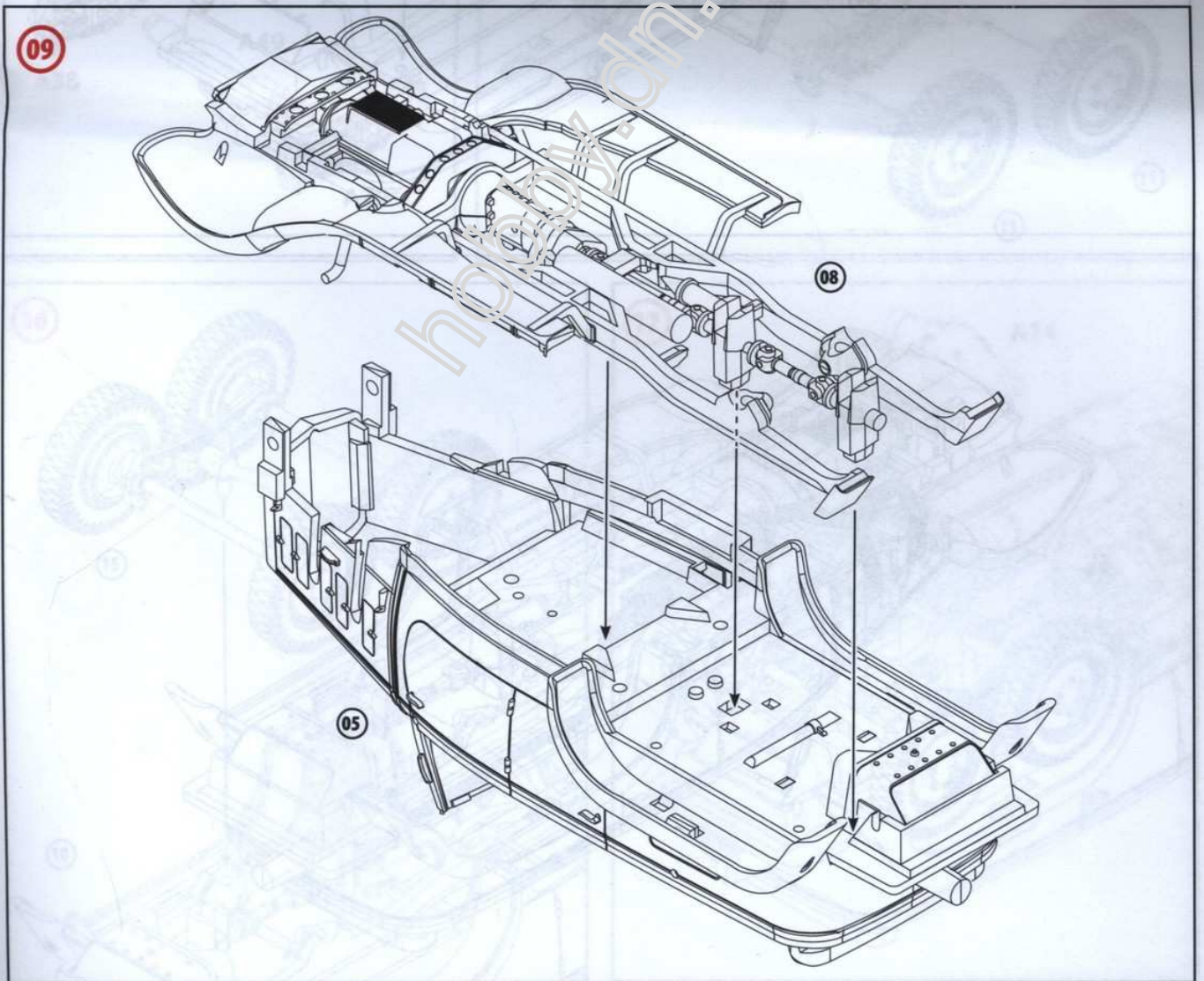
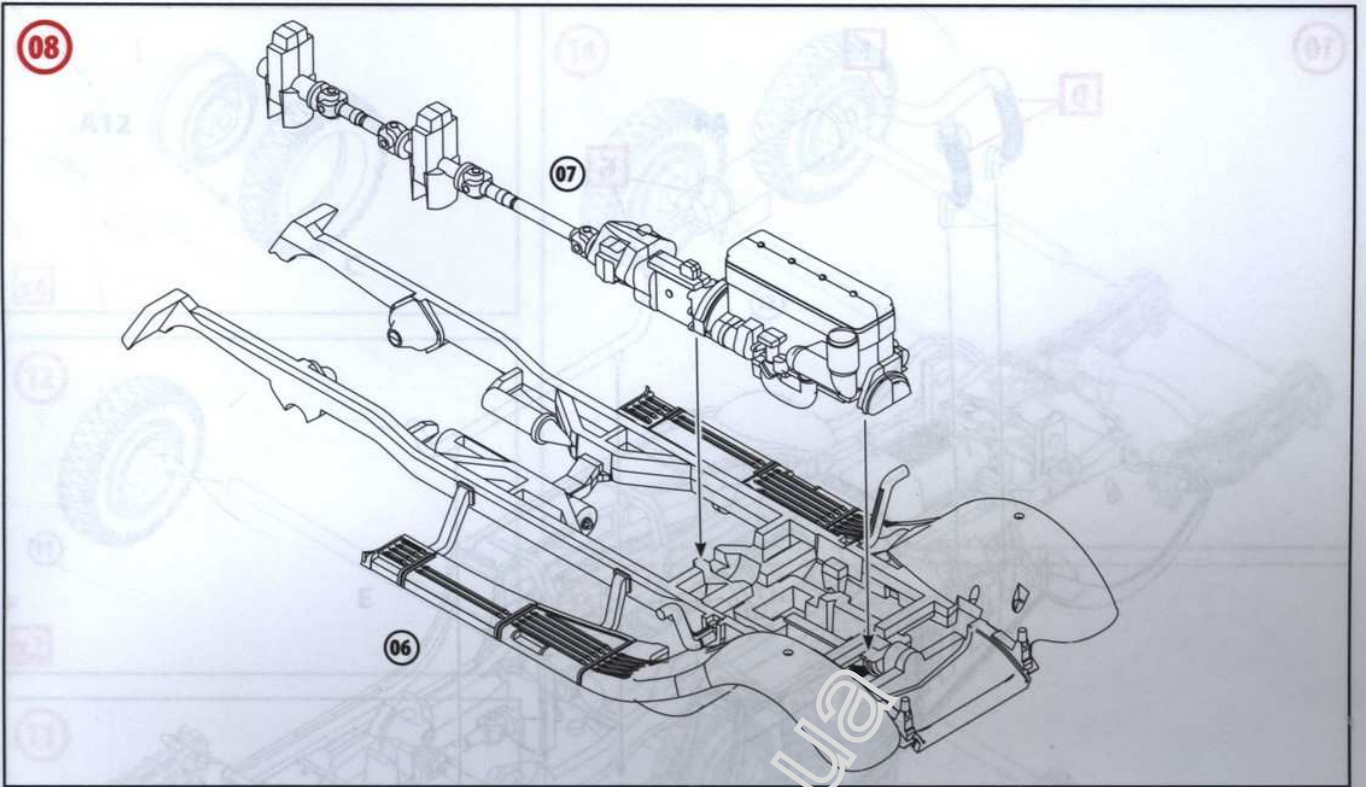



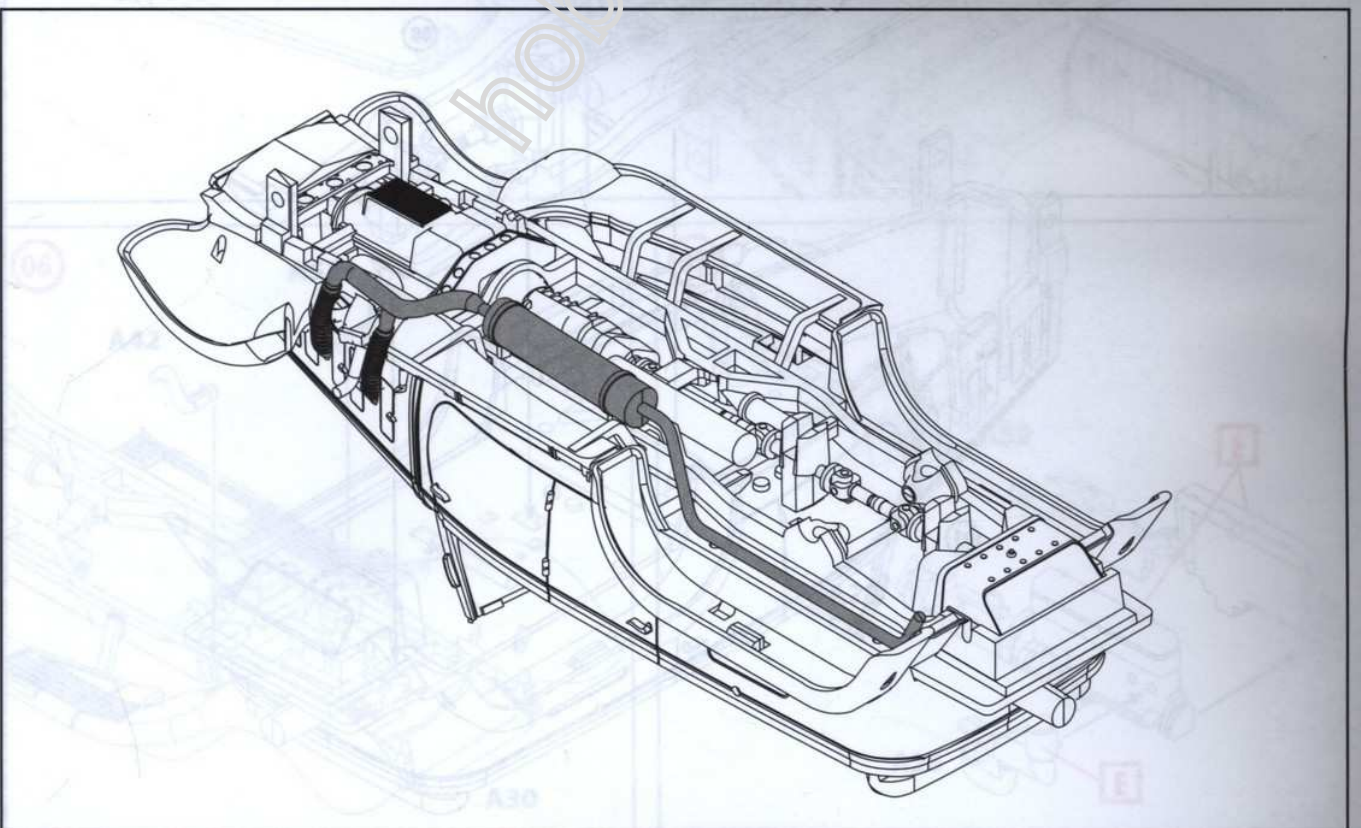
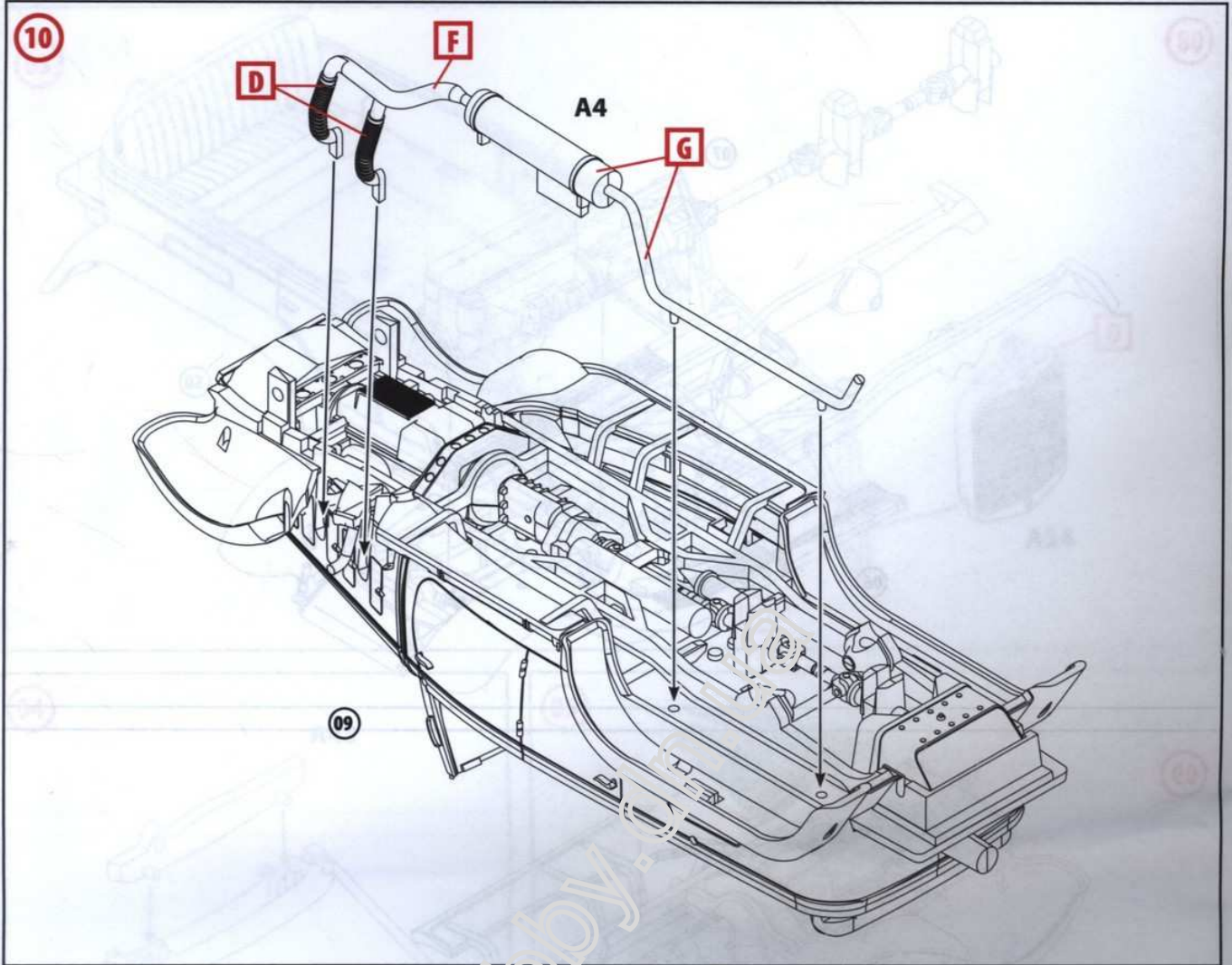



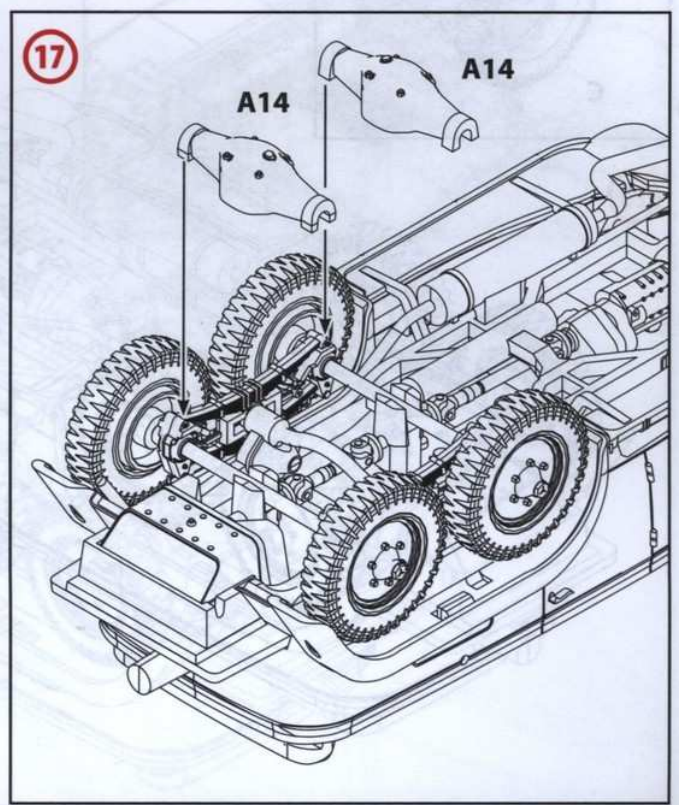
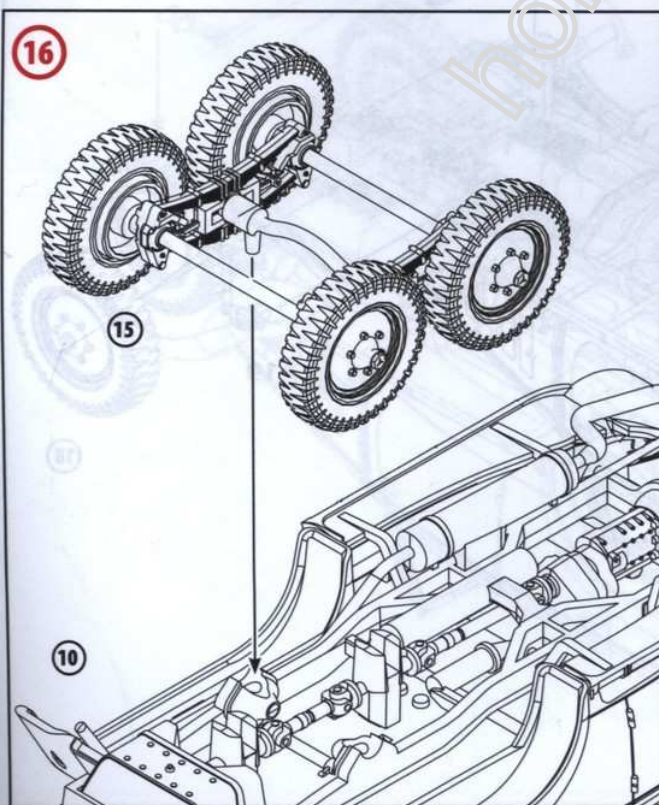
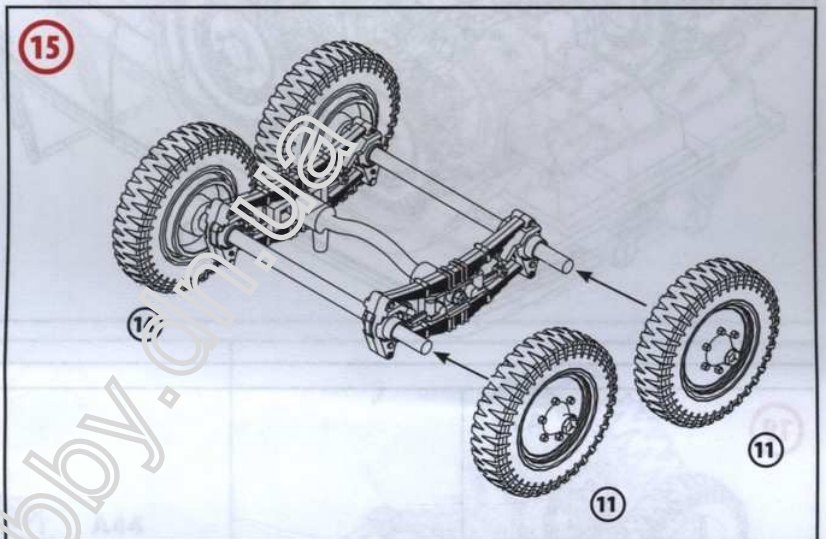
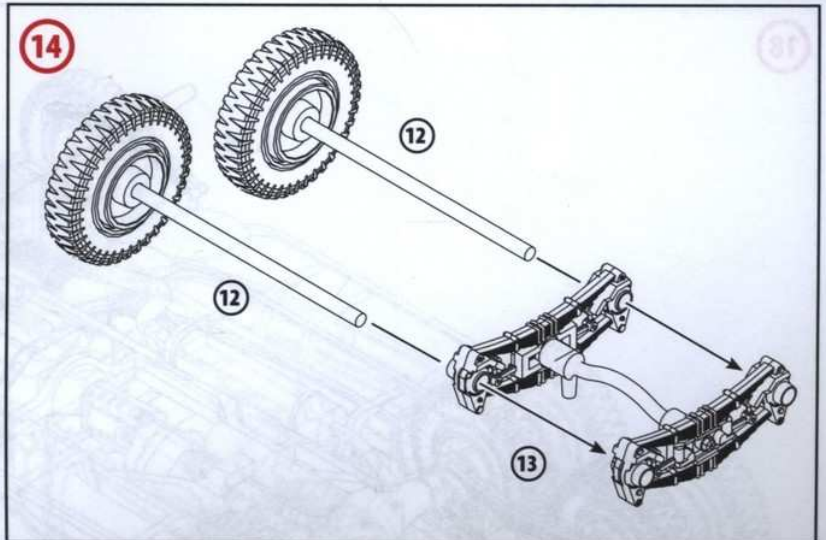
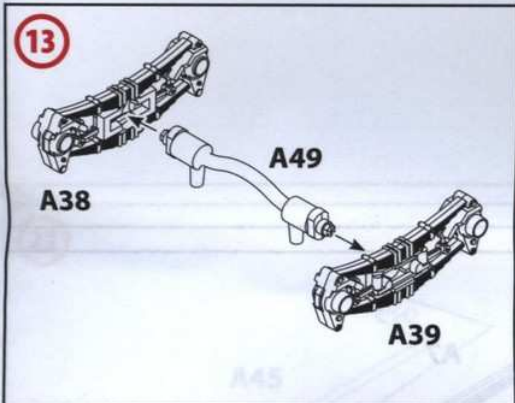
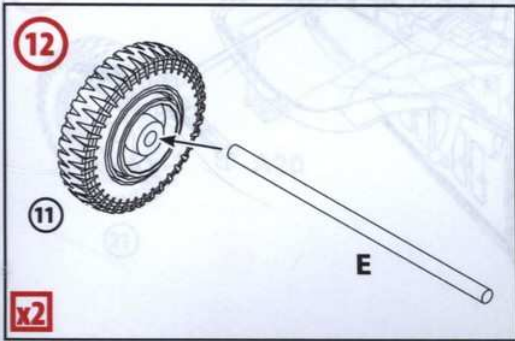
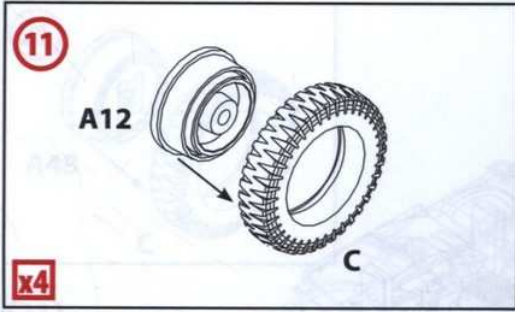



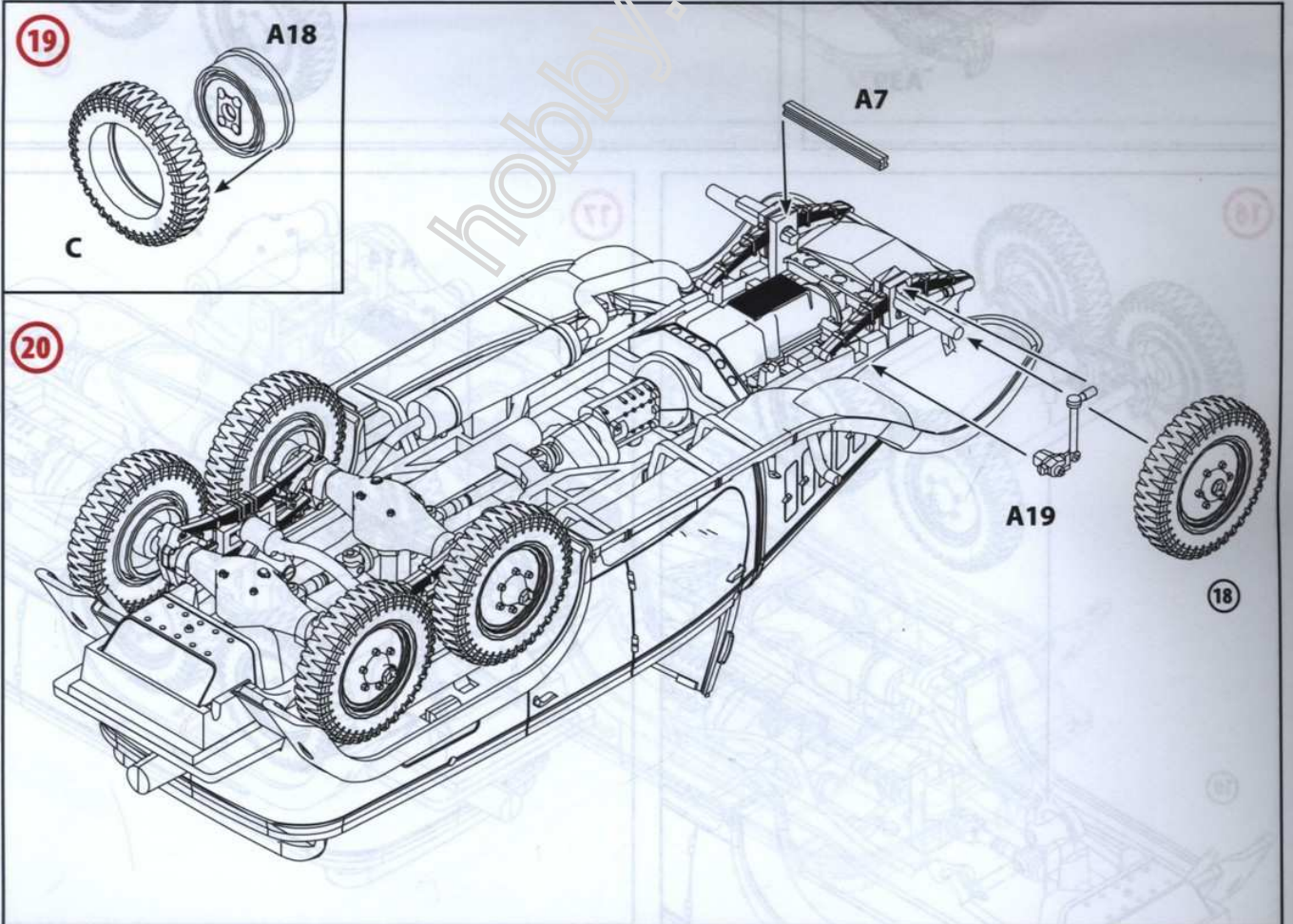
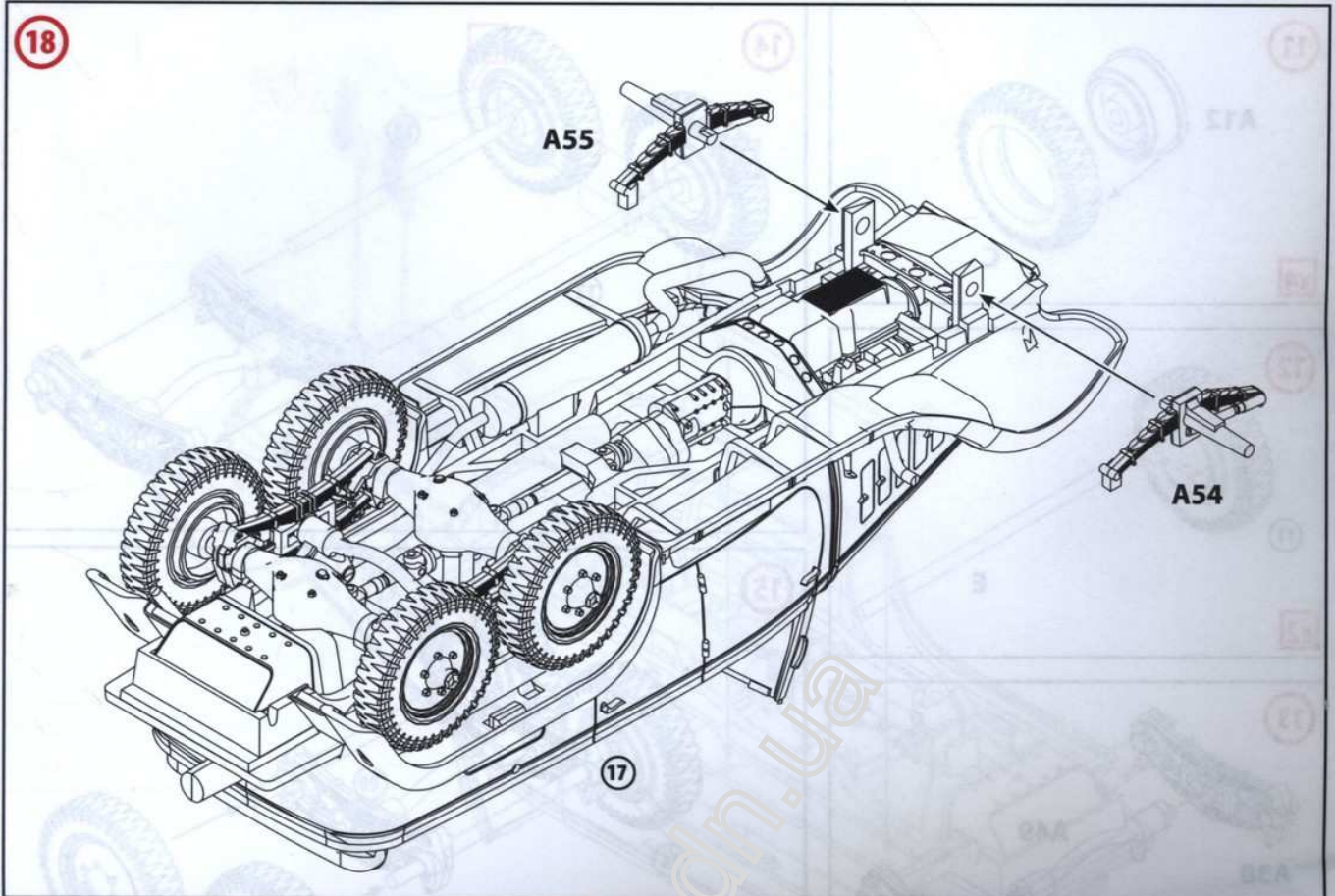



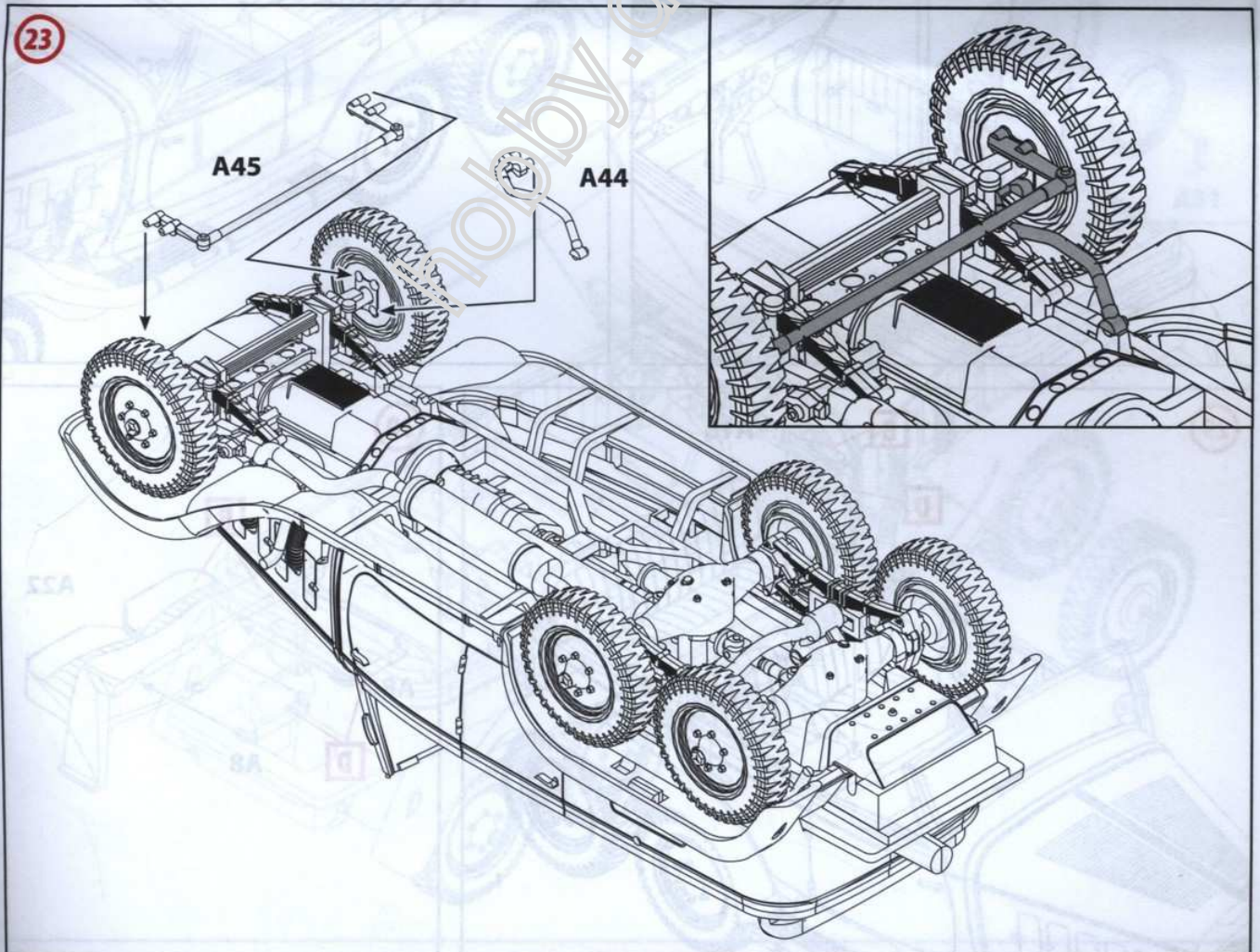
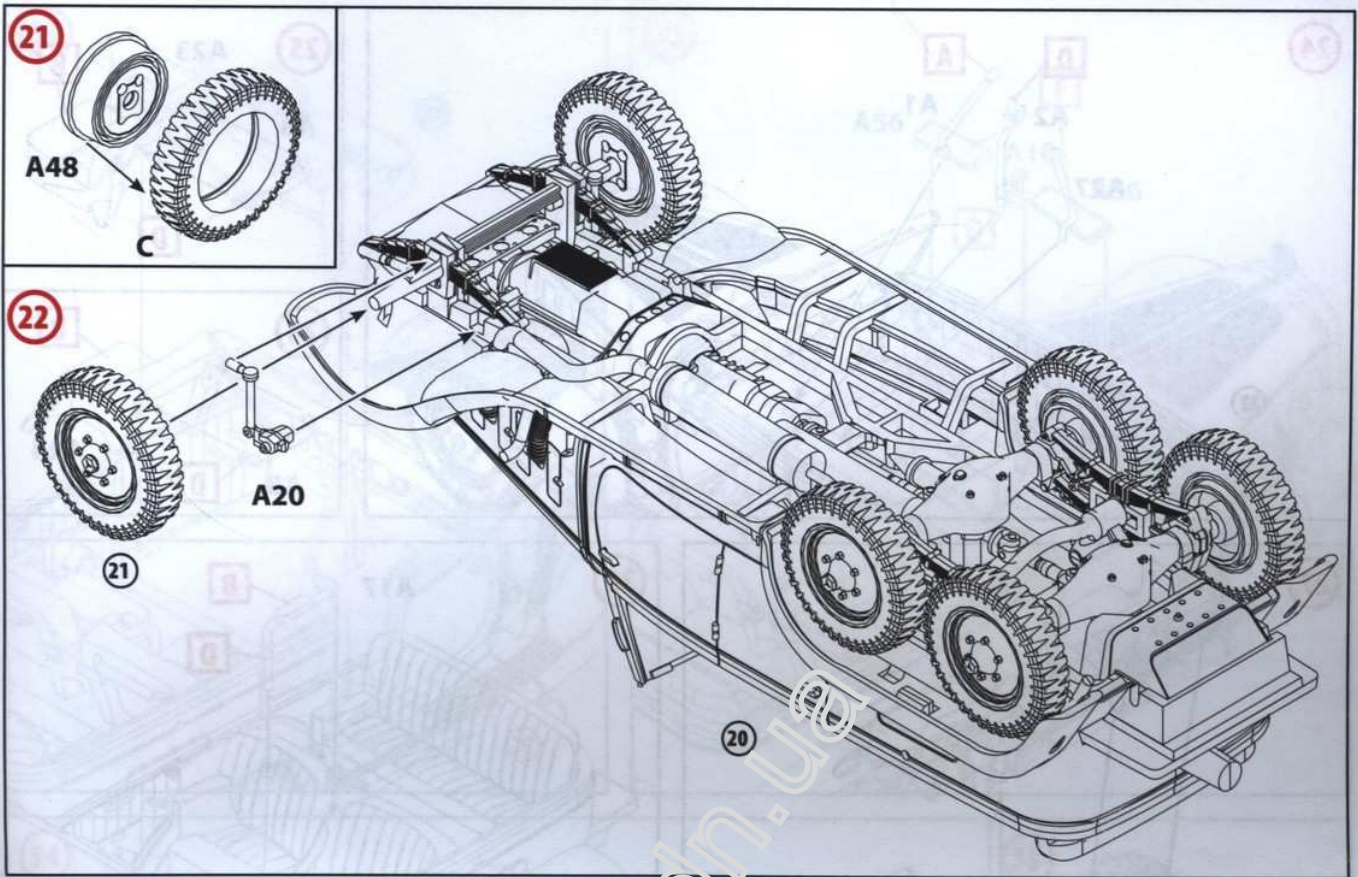



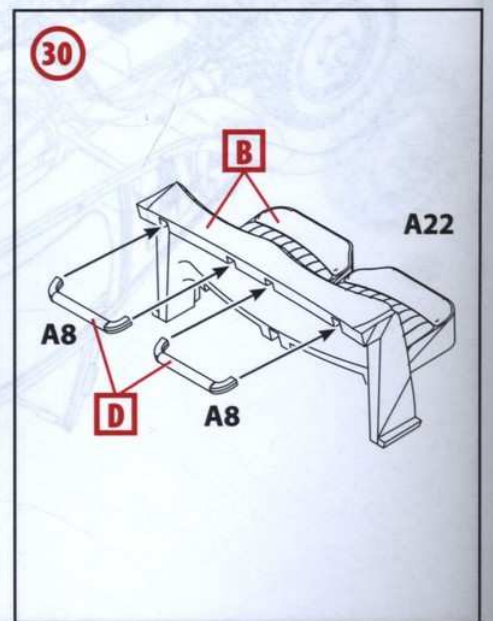
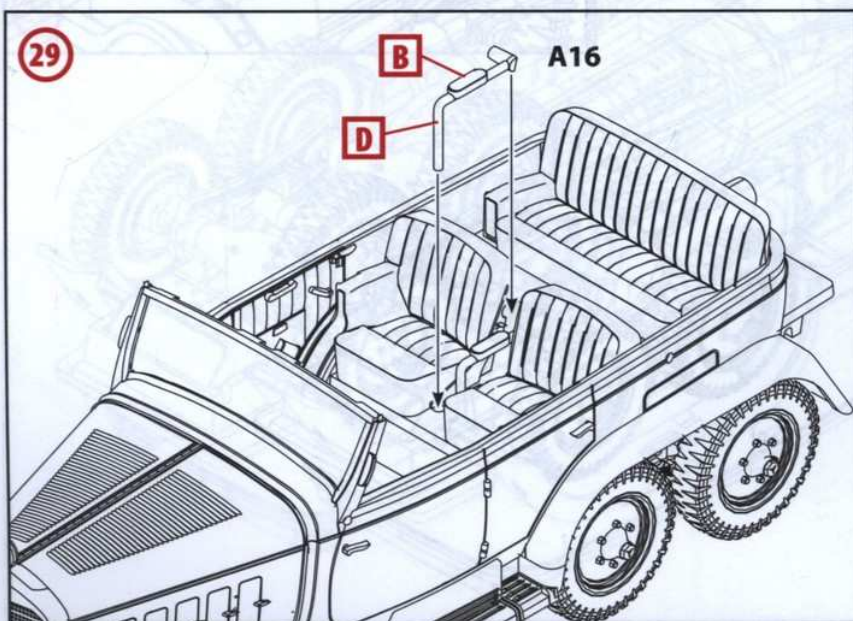
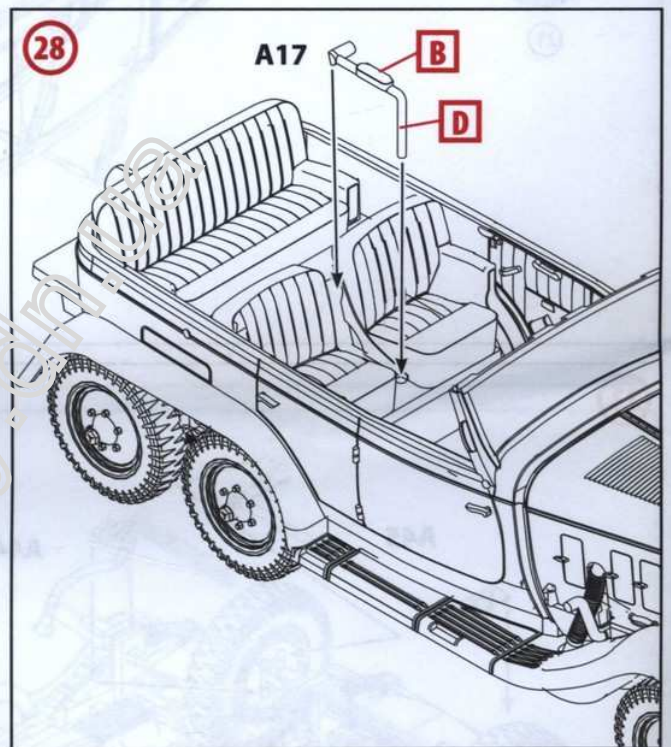
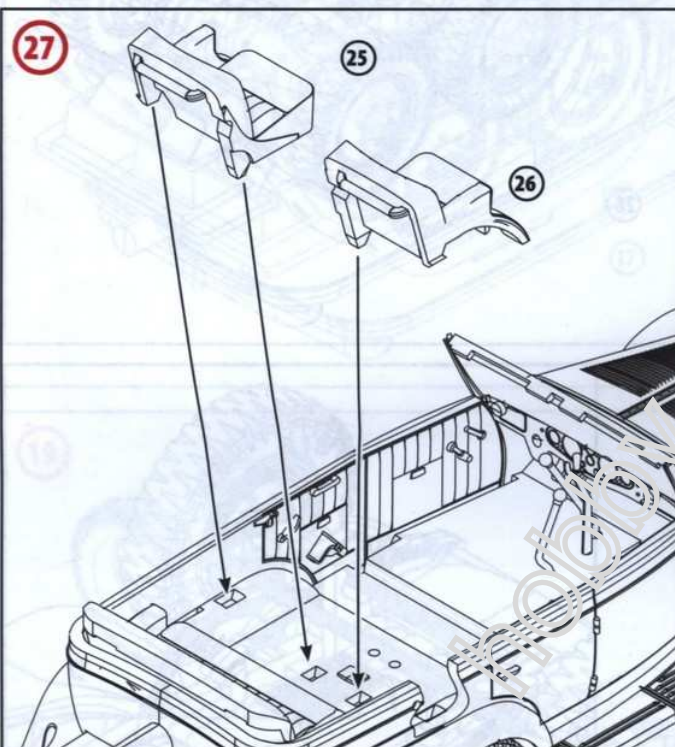
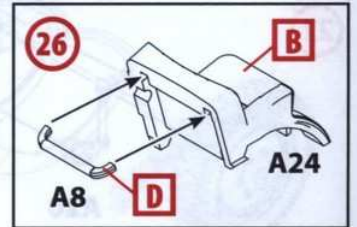
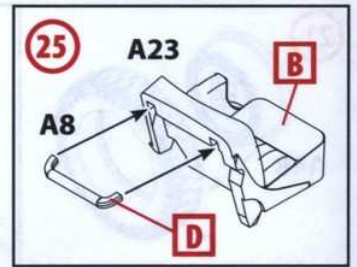
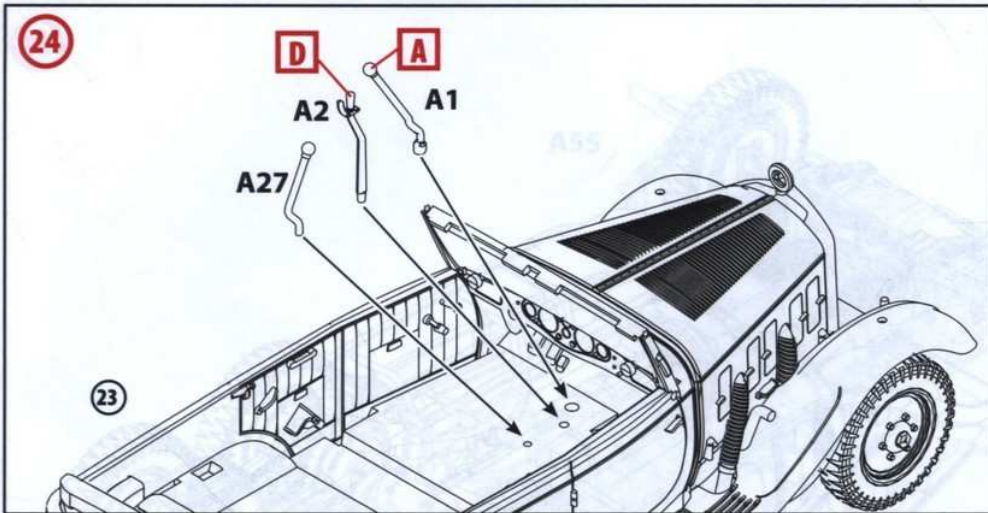



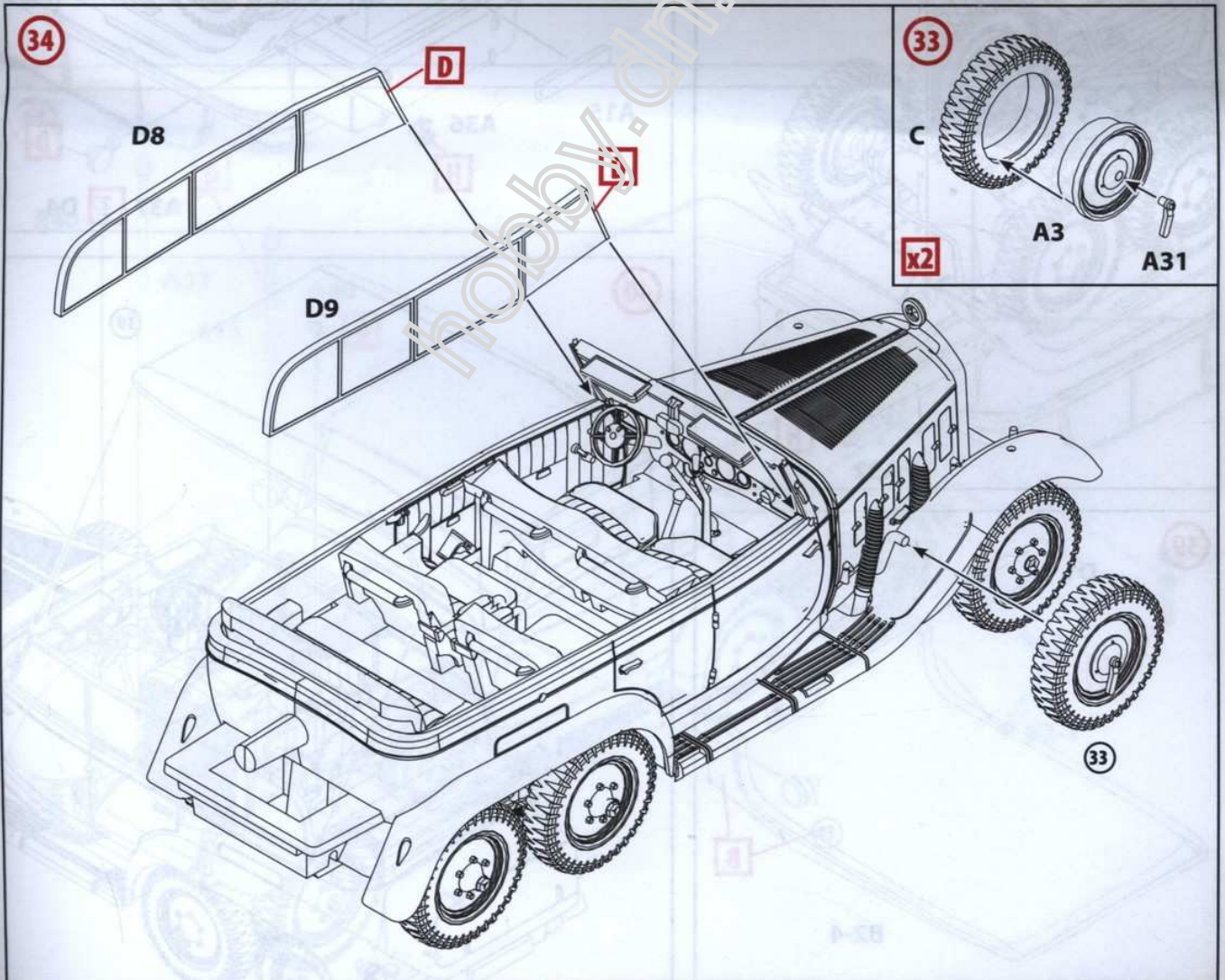
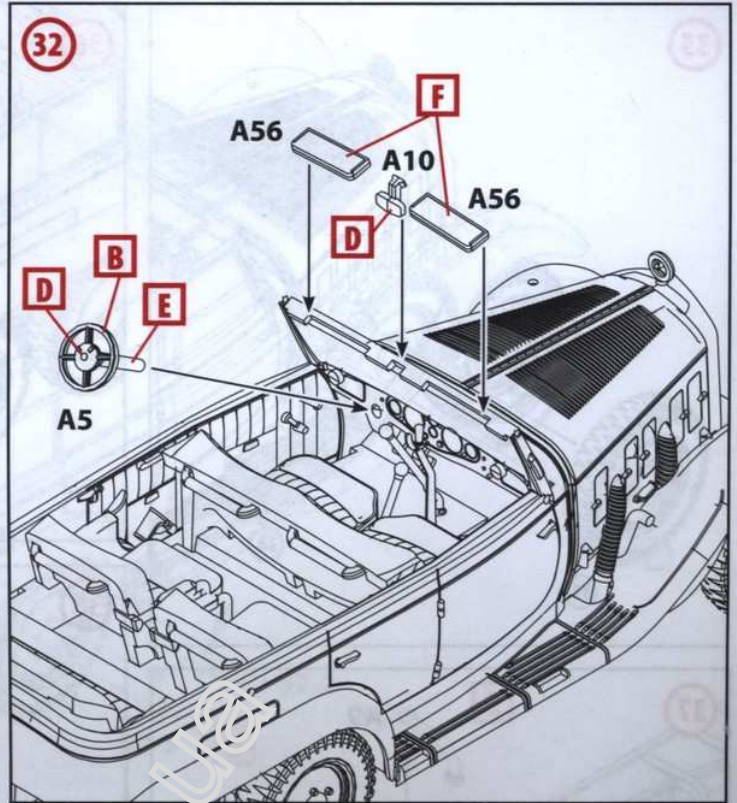
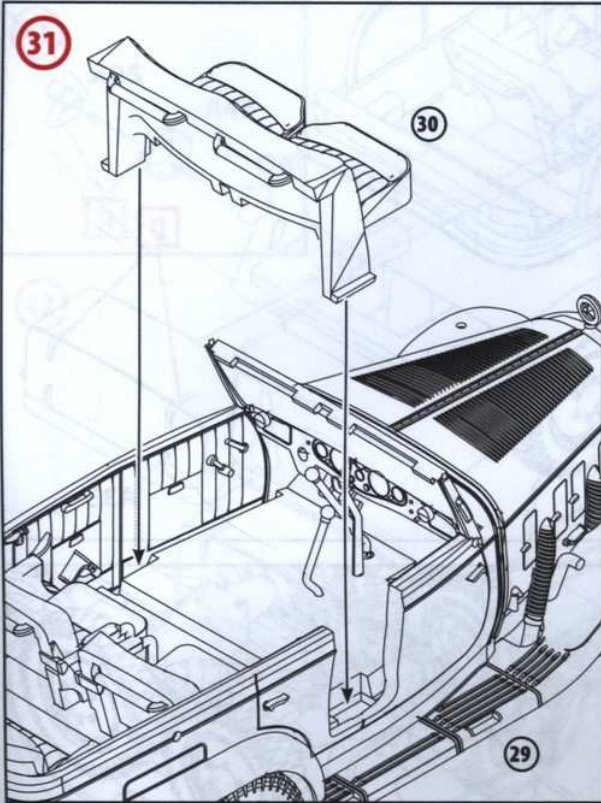



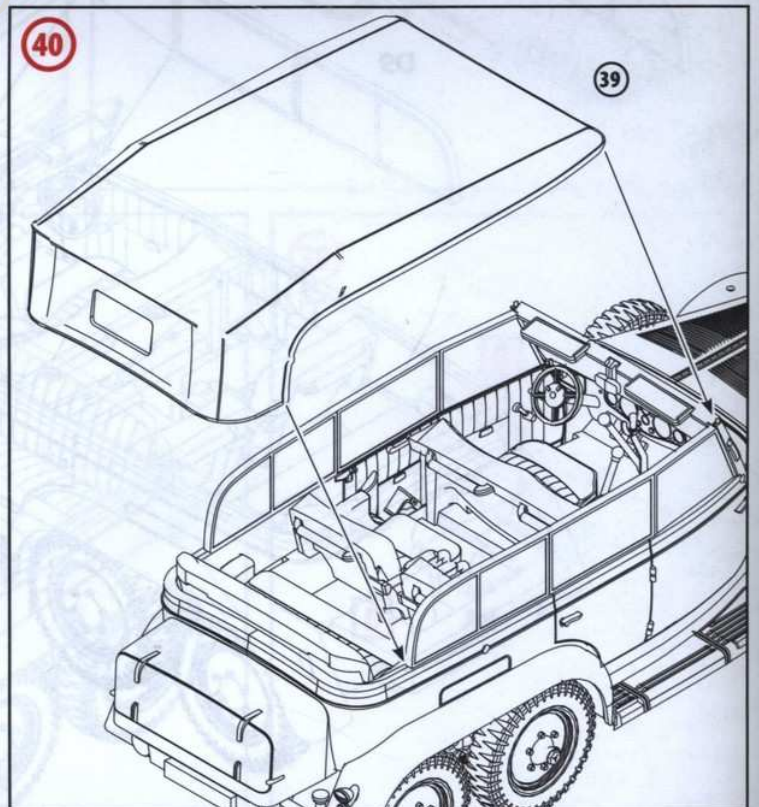
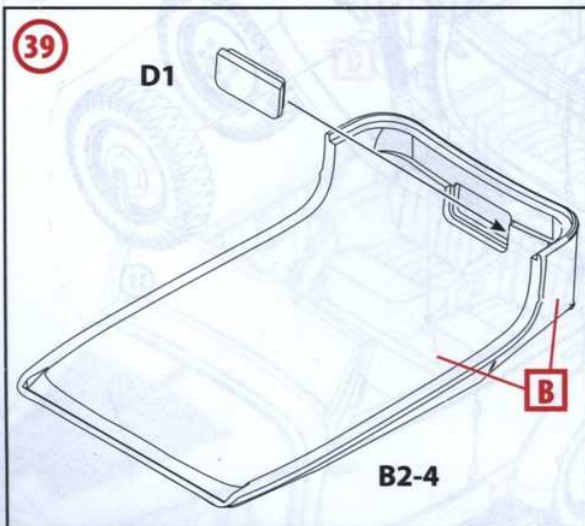
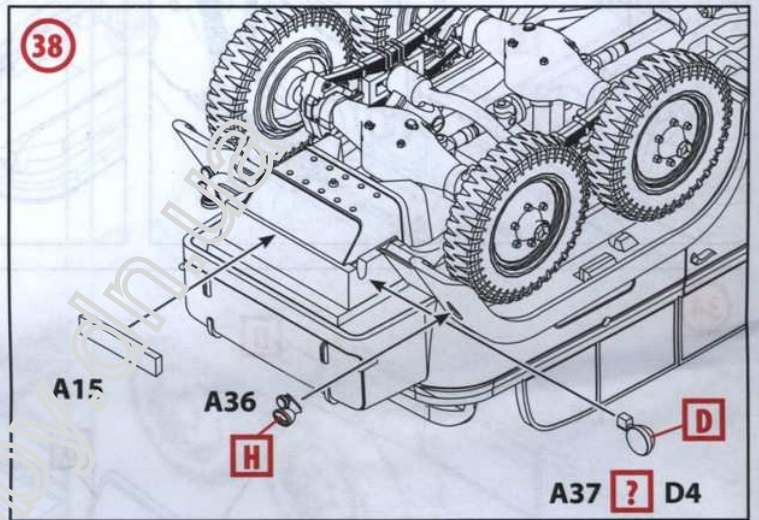
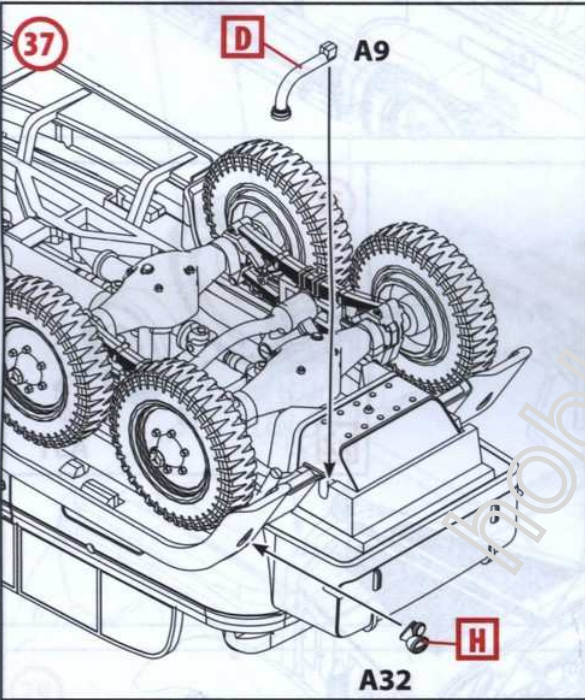
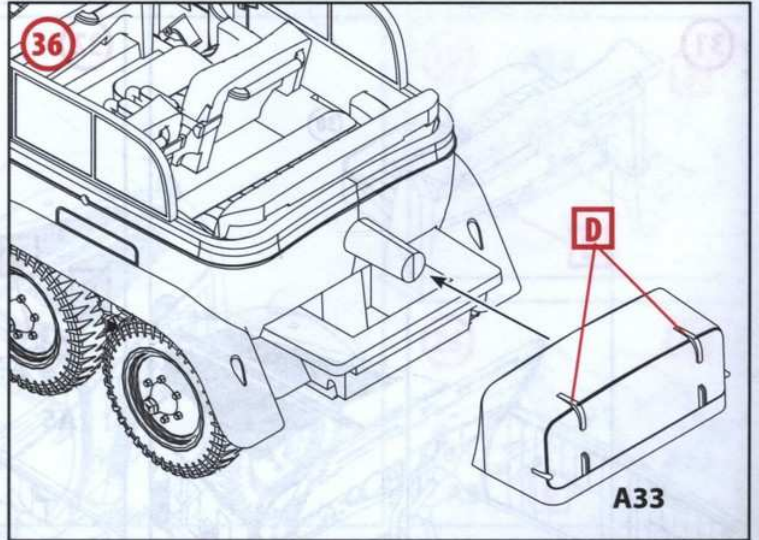
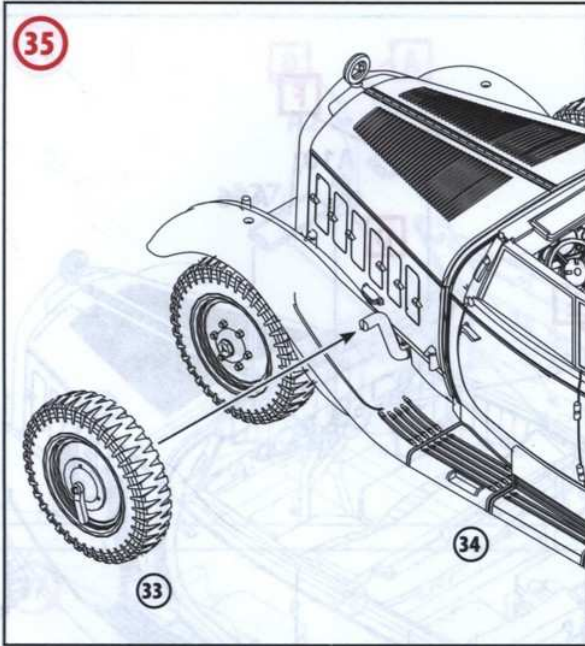



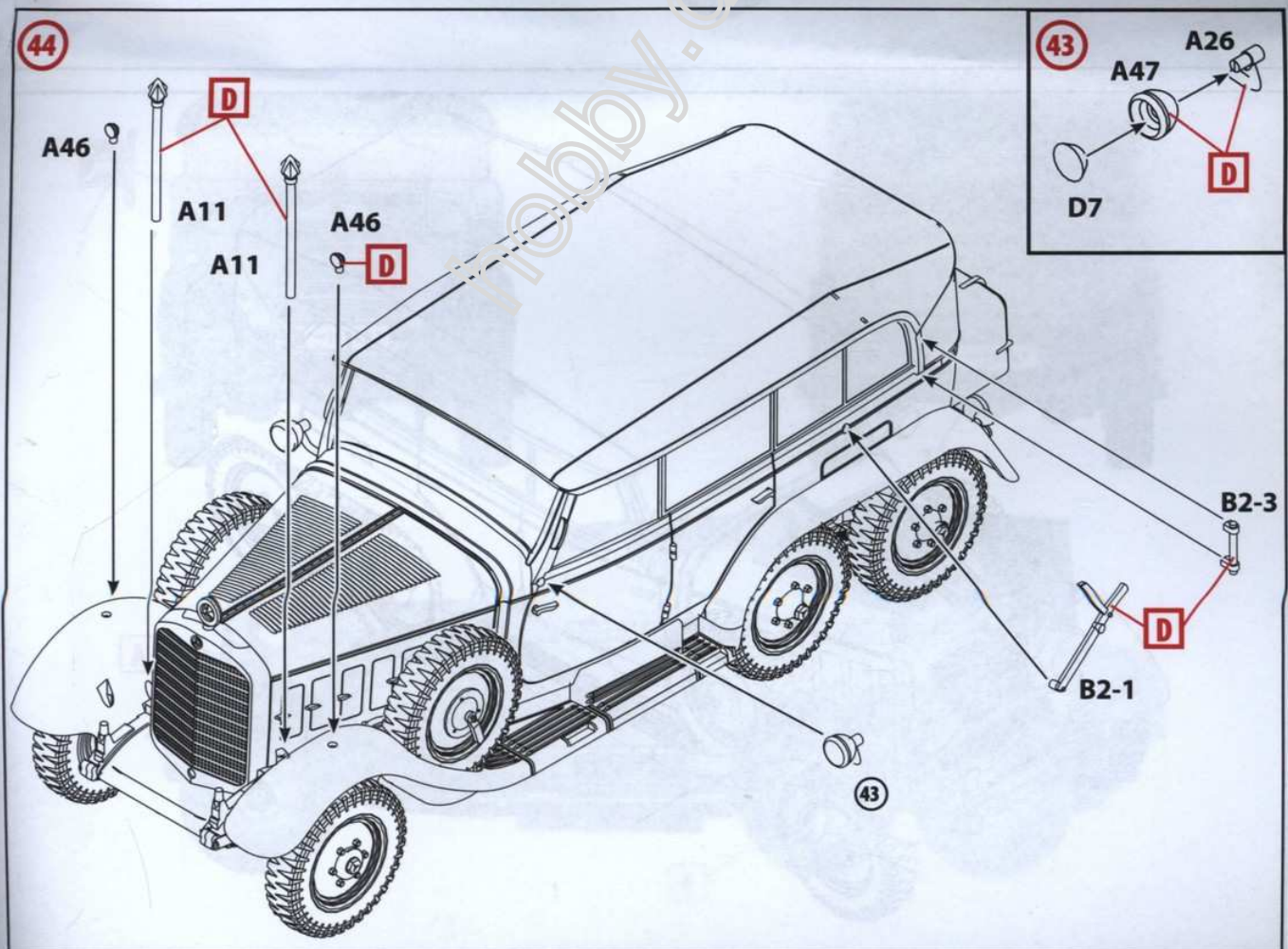
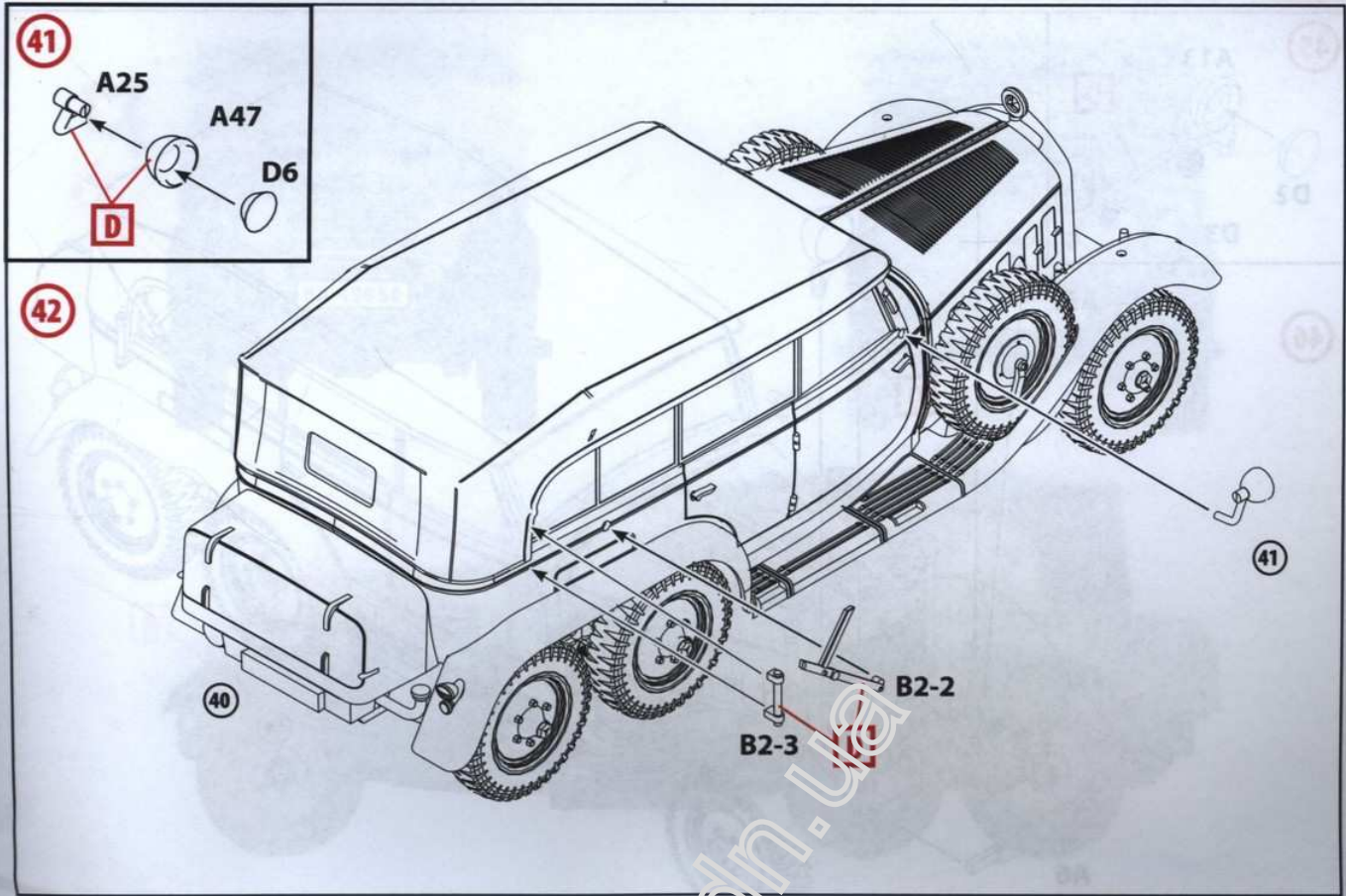



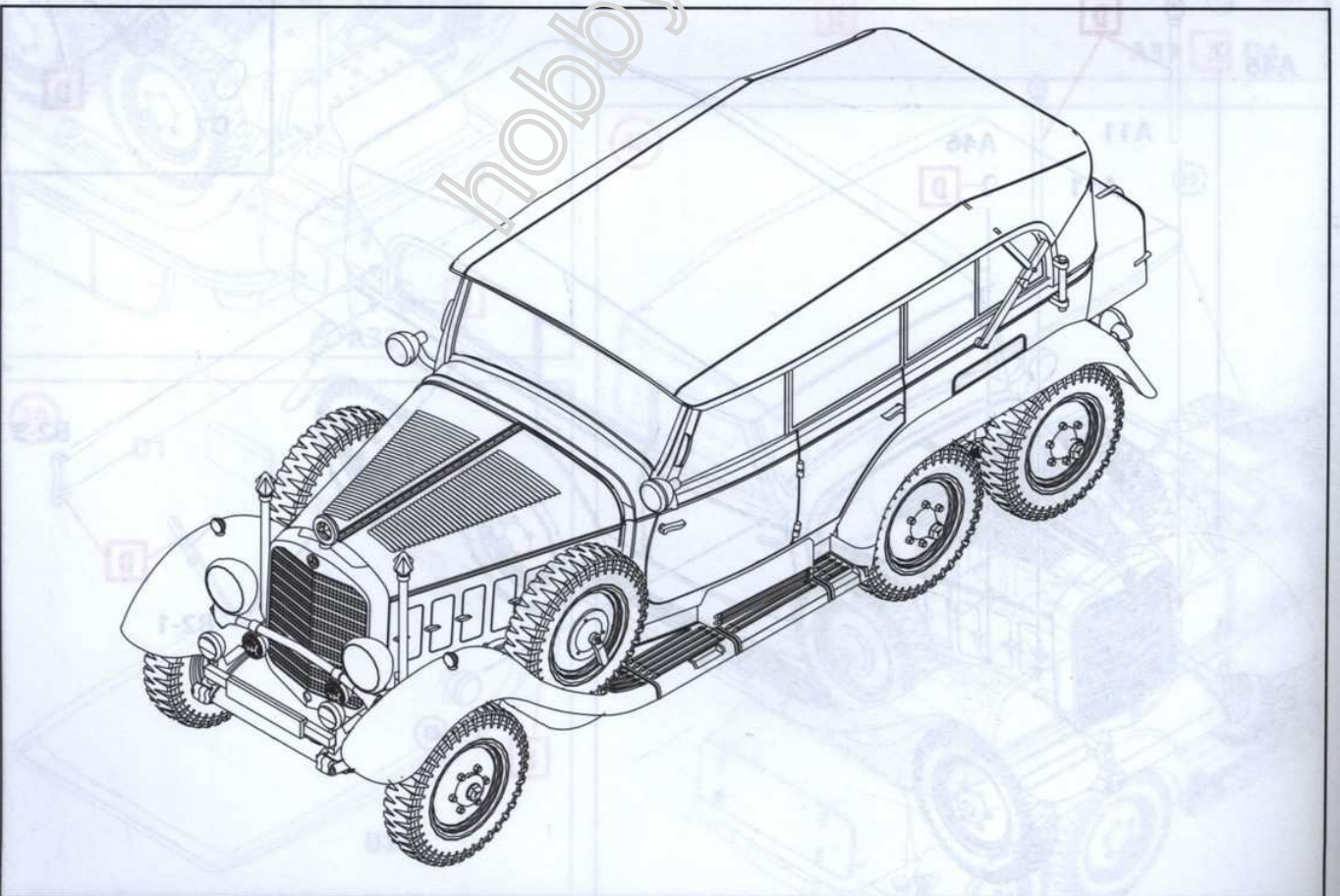
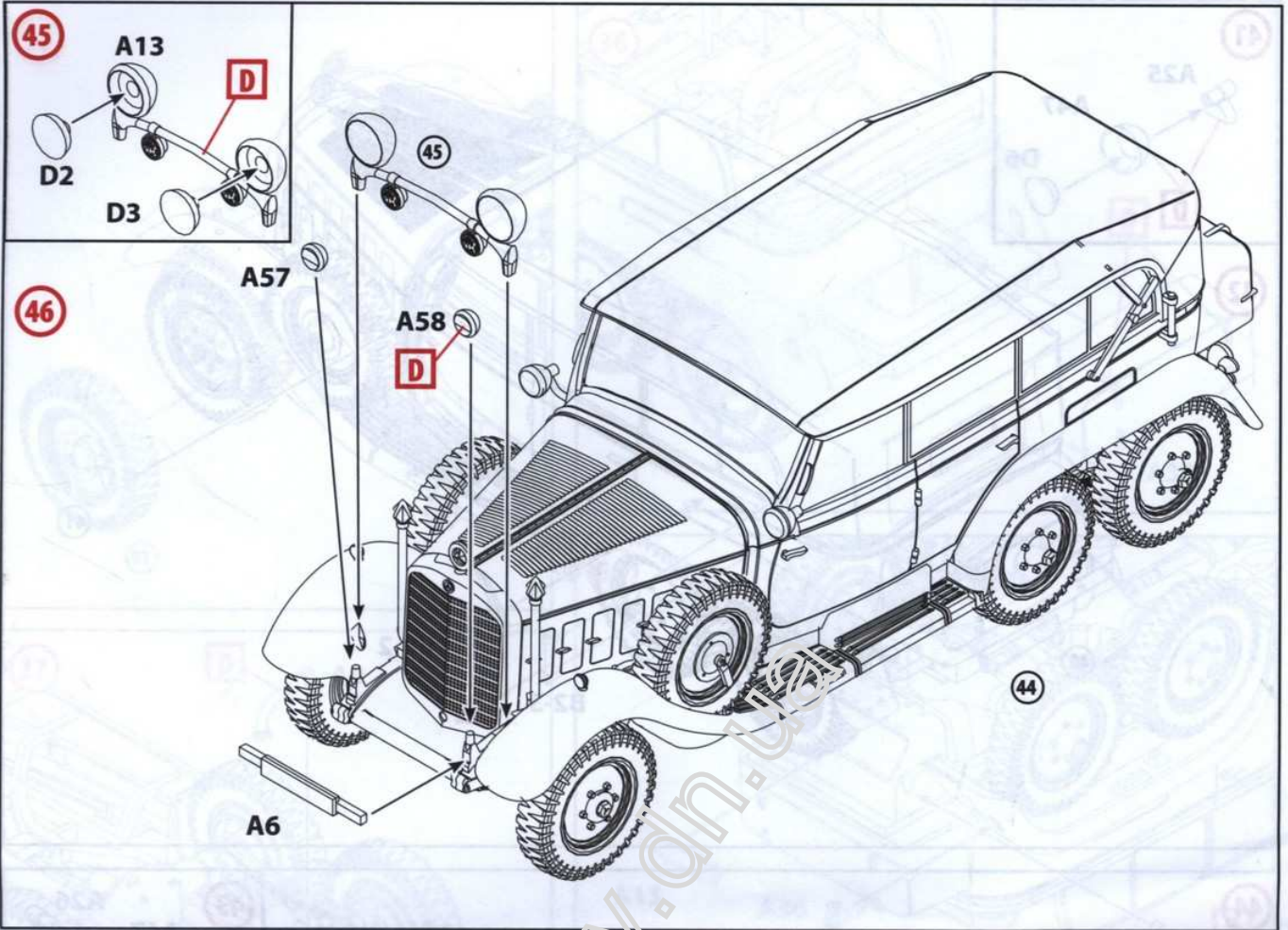



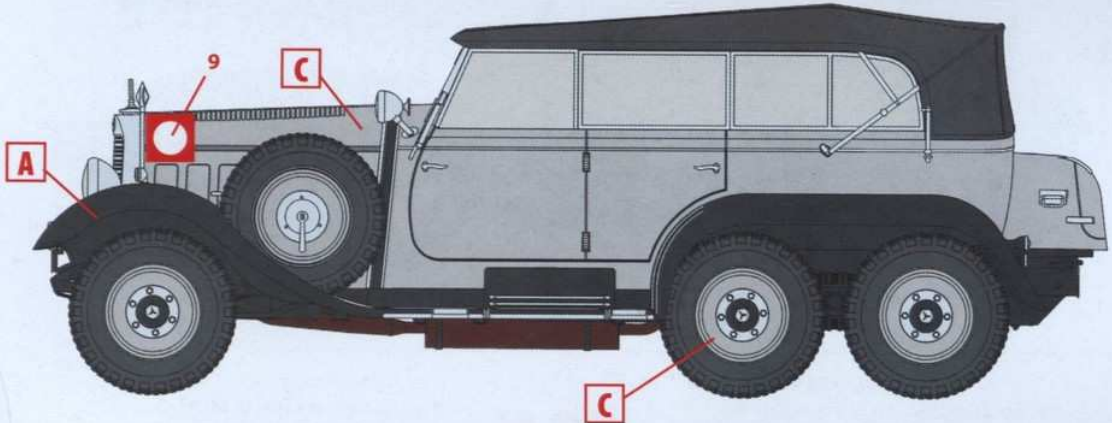
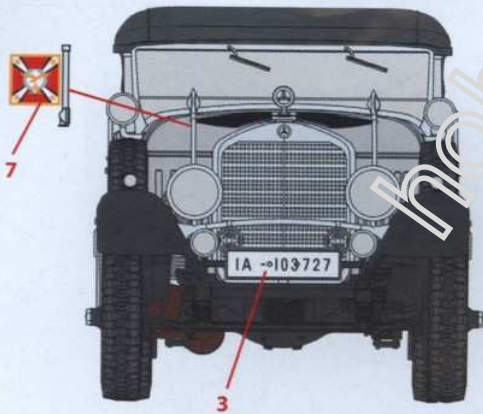
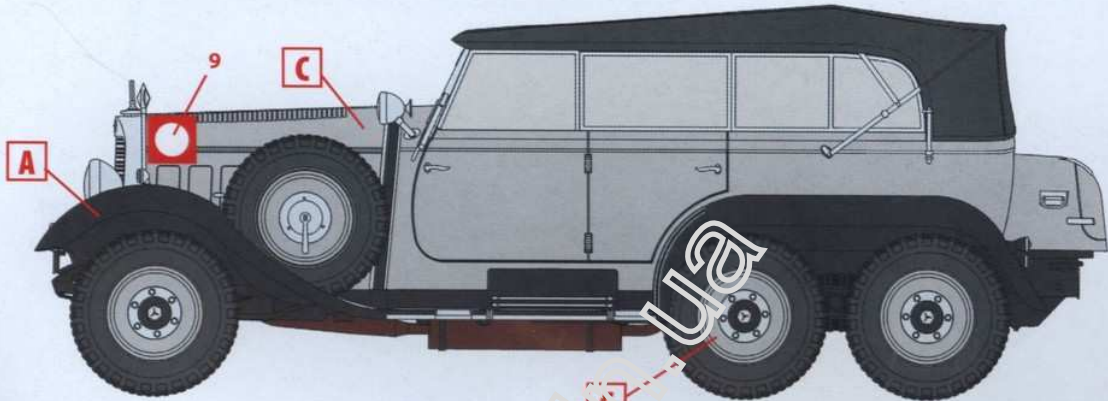
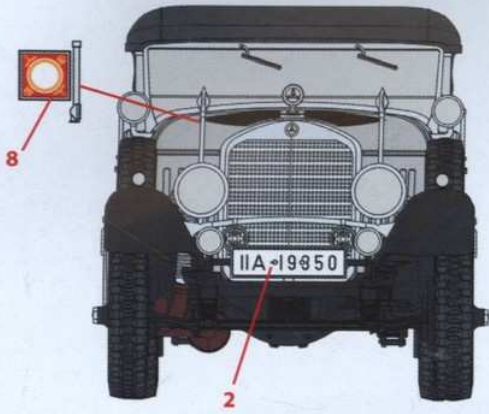



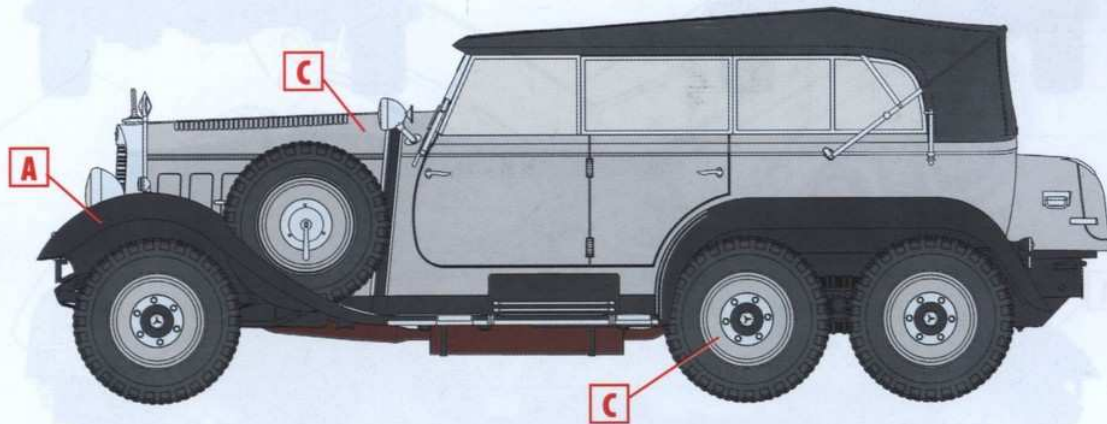
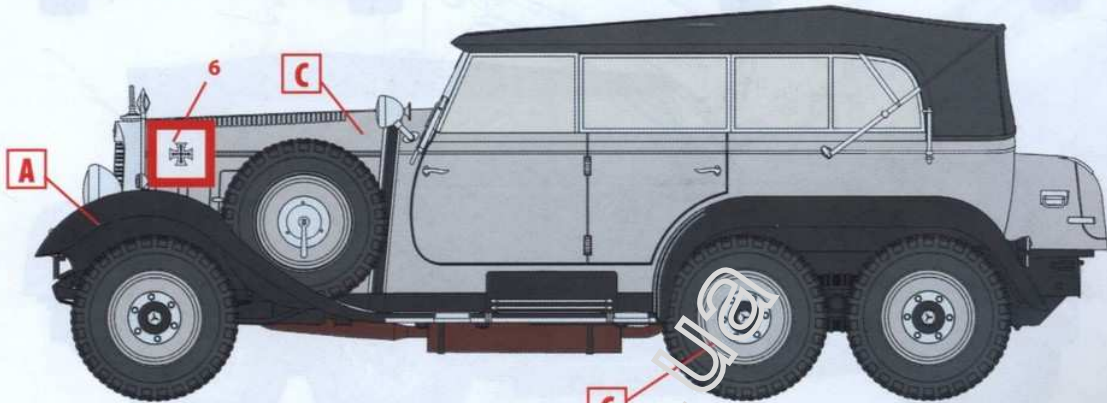

ООО ICM Холдинг  
ул. Бориспольская 9, строение 64,  
02099, Киев, Украина  
Тел./факс: +38(044) 369 54 12  
E-mail: export@icm.com.ua

ICM Holding  
Borispolskaya, 9, build. 64,  
02099, Kiev, Ukraine  
Tel./Fax: +38(044) 369 54 12  
E-mail: export@icm.com.ua