

FORD TRANSIT MK2

EN

Transit is a light commercial vehicles series produced since 1953 by Ford Germany and Ford UK and conceived for European market. The front engine of these vehicles allows to have a lower loading bed, which eases the loading process. Anyway the very first Transit was produced in 1965 by the German and British Ford together, expressly wanted by Henry Ford; this cooperation gave life to what is Ford Europe today and to the well-known vehicle MK I. In 1978 it was further reshaped and the MK II was born. In 1984 an esthetic restyling was made on the front bumper and to the engine, which was a 68 horsepower Diesel York of 2.5 L. These vehicles have been a commercial success not only in Europe, as still today they are in production also for extra European markets.

IT

Il Transit è una serie di veicoli commerciali leggeri prodotta dalla Ford/Germania e Ford/Gran Bretagna a partire dal 1953 per il mercato Europeo. Il motore anteriore permetteva di avere un piano di carico più basso per facilitarne il carico. Ma il primo vero Transit fu quello prodotto nel 1965 congiuntamente tra le due Ford espressamente su volere di Henry Ford che ha poi dato vita a quella che è Ford Europe oggi e cioè quello che è definito il Mk. I. Nel 1978 fu oggetto di un ulteriore restyling che diede vita al Mk II. Nel 1984 un restyling estetico fu fatto alla mascherina anteriore e alla motorizzazione. Il motore, un Diesel York di 2498 cm³, erogava 68 cavalli. Questi veicoli sono stati un successo commerciale non solo in Europa tanto che, con vari restyling, è tutt'ora in produzione anche per i mercati extraeuropei.

DE

Der Transit ist eine Serie leichter Nutzfahrzeuge, die seit dem Jahr 1953 von den Automobilherstellern Ford/Deutschland und Ford/Großbritannien für den europäischen Markt produziert wird. Der Frontmotor ermöglicht eine niedrigere Ladefläche, die die Nutzung vereinfacht. Aber der erste echte Transit wurde im Jahr 1965 durch die Zusammenarbeit der beiden Ford-Hersteller ausdrücklich auf Wunsch von Henry Ford produziert, der später die Gründung der Firma veranlasste, die heute Ford Europe ist, also das, was als Mk.I. bezeichnet wird. Im Jahr 1978 wurde dieser einer weiteren Neugestaltung unterzogen, die zum Mk. II. führte. 1984 wurden die vordere Kühlerhaube und der Antrieb modifiziert. Der Motor, ein Diesel York mit 2498 cm³, lieferte 68 PS. Diese Fahrzeuge wurden nicht nur in Europa zu einem kommerziellen Erfolg, sodass sie mit verschiedenen Neugestaltungen bis heute auch in den außereuropäischen Märkten produziert werden.

FR

Le Transit est une série de véhicules commerciaux légers produite par Ford/Allemagne et Ford/Grande Bretagne à partir de 1953 pour le marché européen. Le moteur avant permet d'avoir un plancher de chargement plus bas pour en faciliter son utilisation. Mais le premier vrai Transit est celui qui fut produit en 1965 par les deux Ford ensemble, par volonté expresse de Henry Ford, et qui a vu naître ensuite la Ford Europe, c'est-à-dire le modèle qui est défini MK. I. C'est en 1978, après une ultérieure réorganisation, que naîtra le Mk II. En 1984, on modifiera la calandre avant et la motorisation. Le moteur, un Diesel York de 2498 cm³, était proposé en 68 chevaux. Ces véhicules ont connu un succès commercial non seulement en Europe, si bien qu'après quelques réorganisations, on les produit aussi encore aujourd'hui pour les marchés hors Europe.

ES

El Transit es una serie de vehículos comerciales ligeros fabricada por la empresa Ford/Alemania y Ford/Gran Bretaña a partir de 1953 para el mercado Europeo. El motor anterior permite disponer de una superficie de carga más baja para facilitar su uso. Sin embargo, el primer Transit genuino fue el fabricado conjuntamente en 1965 entre las dos Ford por el expreso deseo de Henry Ford y que, después, dio vida a la actual Europe: estamos hablando del Mk. I. En 1978 fue objeto de un rediseño que dio vida al Mk II. En 1984 se realizó una modificación en la máscara anterior y en la motorización. El motor, un Diésel York de 2498 cm³, suministraba 68 caballos. Estos vehículos han sido un éxito comercial no solo en Europa y, con varios rediseños, sigue aún en producción para los mercados extraeuropeos.

RU

Transit - это серия лёгких коммерческих автомобилей, выпускаемая на европейский рынок с 1953 года компанией Ford/в Германии и Ford/в Великобритании. Размещённый спереди двигатель позволяет иметь более низкую загрузочную платформу, что облегчает его эксплуатацию. Но первый настоящий автомобиль серии Transit, который был совместно выпущен в 1965 году обоими фабриками компании Ford по желанию самого Генри Форда, затем продолжившего их объединение в известный сегодня концерн Ford Europe, носил название «Mk. I». В 1978 году автомобиль претерпел очередной рестайлинг и превратился в «Mk II». В 1984 году были внесены изменения в дизайн передней части кабины и в двигатель. Установленный двигатель Diesel York объёмом 2498 куб.см обладал мощностью 68 л.с. Эта серия пользовалась большим коммерческим успехом не только в Европе, поэтому и сейчас, после нескольких рестайлингов, он выпускается для разных рынков за пределами Европы.



- EN WARNING:** Model for adult collector age 14 and over
IT ATTENZIONE: Modello per collezionisti adulti di età superiore ai 14 anni
FR ATTENTION: Modèle pour modélistes de 14 and et plus.
DE ACHTUNG: Modellbausätze Für Modellbauer über 14 Jahre.
NL WAARSCHWING: Geschikt voor 14 jaar en ouder.
ES ATENCION: Modelo para modelistas mayores de 14 años.

EN ATTENTION - Useful advice!

Study the instructions carefully prior to assembly. Remove parts from frame with a sharp knife or a pair of scissor and trim away excess plastic. Do not pull of parts. Assemble the parts in numerical sequence. Use plastic cement ONLY and use cement sparingly to avoid damaging the model. Black arrows indicate parts to be glued together. White arrows indicate on which frame the parts must be assembled WITHOUT using cement. These letters (A - B - C...) indicate on which frame the parts will be found. Paint small parts before detaching them from frame. Remove paint where parts are to be cemented. Crossed out parts must not be used.

IT ATTENZIONE - Consigli utili!

Prima di iniziare il montaggio studiare attentamente il disegno. Staccare con molta cura i pezzi dalle stampate, usando un taglia-balsa oppure un paio di forbici e togliere con una piccola lima o con carta vetro fine eventuali sbavature. Mai staccare i pezzi con le mani. Montarli seguendo l'ordine delle numerazione delle tavole. Eliminare dalla stampata il numero del pezzo appena montato facendogli sopra una croce. Le frecce nere indicano i pezzi da incollare, le frecce bianche indicano i pezzi da montare senza colla. Usare solo colla per polistirolo. Le lettere (A - B - C...) ai lati dei numeri indicano la stampata ove si trova il pezzo da montare. I pezzi sbarrati da una croce non sono da utilizzare.

DE ACHTUNG - Ein nützlicher Rat!

Vor der Montage die Zeichnung aufmerksam studieren. Die einzelnen Montageteile mit einem Messer oder einer Schere vom Spritzling sorgfältig entfernen. Eventuelle Grate werden mit einer Klinge oder feinem Schmirgelpapier beseitigt. Keinesfalls die Montageteile mit den Händen entfernen. Bei der Montage der Tafelnummerierung folgen. Pfeile zeigen die zu klebenden Teile während die weissen Pfeile die ohne Leim zu montierenden Teile anzeigen. Bitte nur Plastikklebstoff verwenden. Die Buchstaben (A - B - C...) neben den Nummern zeigt auf welchem Spritzling der zu montierende Teil zu finden ist. Die mit einem Kreuz markierten Teile sind nicht zu verwenden.

FR ATTENTION - Conseils utiles!

Avant de commencer le montage, étudier attentivement le dessin. Détacher avec beaucoup de soin les morceaux des moules en usant un couteau affilé ou un pair de ciseaux et couper avec une petite lame ou de papier de verre fin ébarbages éventuels. Jamais détacher les morceaux avec le mains. Monter les en suivant l'ordre de la numérotation des tables. Diminuer de la moule le numéro de la pièce qui vient d'être montée, en le biffant avec une croix. Les flèches noires indiquent les pièces à coller, les flèches blanches indiquent les pièces à monter sans colle. Employer seulement de la colle pour polystyrol. Les lettres (A - B - C...) aux côtés des numéros indiquent la moule où se trouve la pièces à monter. Les pièces marquées par une croix ne sont pas à utiliser.

ES ATENCION - Consejos útiles!

Estudiar las instrucciones cuidadosamente antes de comenzar el montaje. Separar las piezas de las bandejas con un cuchillo afilado o un par de tijeras y retirar el exceso de plástico o rebaba. No arrancar las piezas. Montar las piezas en orden numérico. Utilizar SOLAMENTE pegamento para plástico y en poca cantidad para evitar que se dane el modelo. Las flechas negras indican las piezas que se deben pegar juntas. Las flechas blancas indican las piezas que deben ensamblarse SIN usar pegamento. Las letras (A - B - C...) indican en que bandeja se encuentran las piezas. Pintar las piezas pequeñas antes de separarlas de la bandeja. Retirar la pintura de los lugares por donde se deban pegar las piezas.

RU ПРЕДУПРЕЖДЕНИЕ - важные!

ПЕРЕД ТЕМ, КАК ПРИСТУПИТЬ К СБОРКЕ, ВНИМАТЕЛЬНО ИЗУЧИТЬ ЧЕРТЕЖИ. ОЧЕНЬ ОСТОРОЖНО ОТДЕЛЯТЬ РАСКЛЕПАННЫЕ ЭЛЕМЕНТЫ, ИСПОЛЬЗОВАТЬ ДЛЯ ЭТОГО КАНАЦЕРОВЫЙ НОЖ ИЛИ ПАРУ НОЖИЦ. СНИТЬ НЕРОВНОСТИ С ПОМОЩЬЮ ТОНКОГО ЛЕЗВИЯ ИЛИ С ПОМОЩЬЮ АБРАЗИВНОЙ БУМАГИ. НЕ ОТДОБИВАТЬ ЭЛЕМЕНТЫ РУКАМИ. ВЫПОЛНЯТЬ СБОРКУ СОГЛАСНО ПОРЯДКУ НУМЕРАЦИИ ТАБЛИЦ. УДАЛИТЬ ИЗ СПИСКА ТОЛЬКО ТО ЧТО СБОРКАЮ ДЕТАЛЬ. ПЕРЕНУМЕРАВА ЕЕ. ЧЕРНЫЕ СТРЕЛКИ УКАЗЫВАЮТ ДЕТАЛИ ДЛЯ ОКЛЕИВАНИЯ, БЕЛЫЕ СТРЕЛКИ УКАЗЫВАЮТ ДЕТАЛИ, КОТОРЫЕ СОБИРАЮТСЯ БЕЗ КЛЕЯ. ИСПОЛЬЗОВАТЬ ТОЛЬКО КЛЕЙ ДЛЯ ПЕНОПЛАСТА. БУКВЫ (А - В - С...) НА ПРОТИВОНАВЯНЫХ СТОРОНАХ УКАЗЫВАЮТ, ГДЕ НАХОДИТСЯ ДЕТАЛЬ. ПЕРЕНУМЕРАТЬ ДЕТАЛИ НЕ ИСПОЛЬЗОВАТЬ.

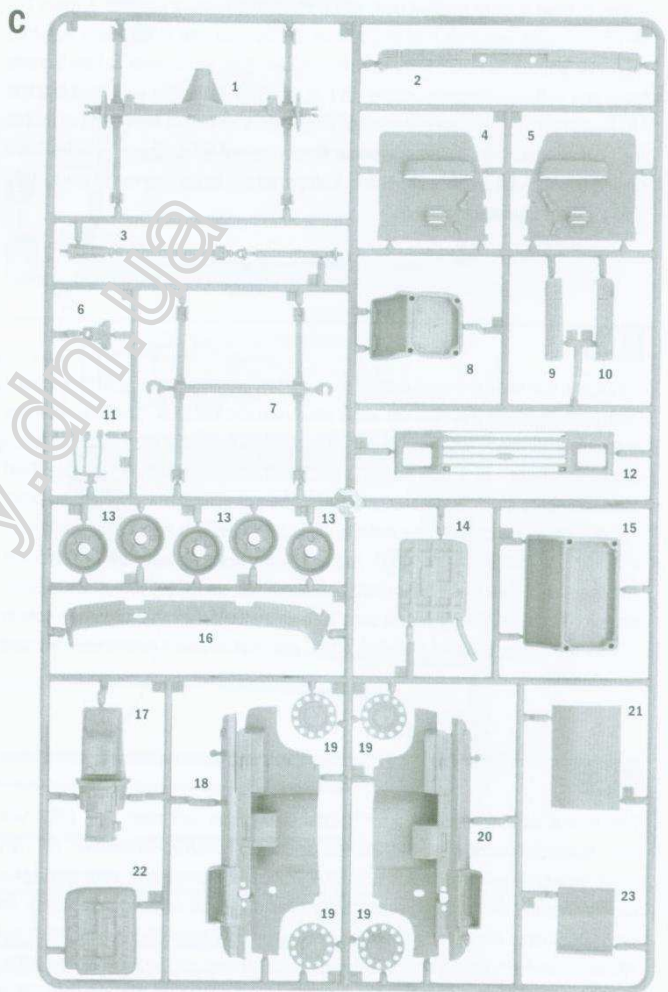
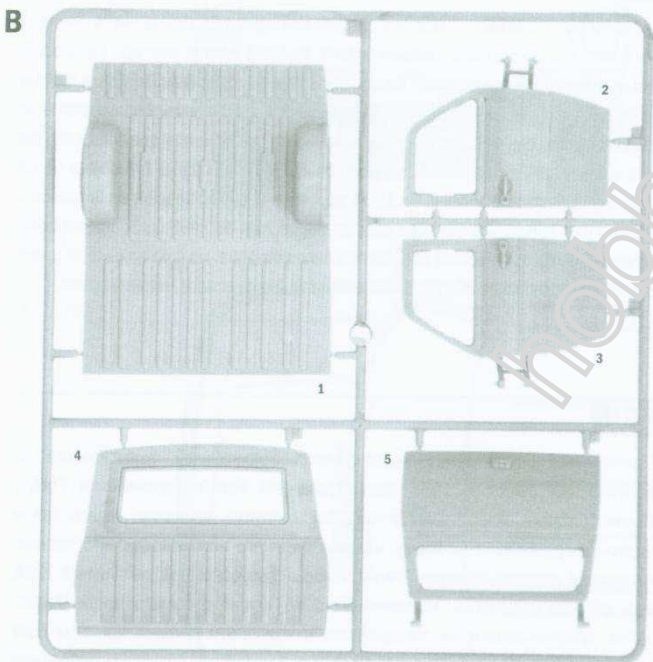
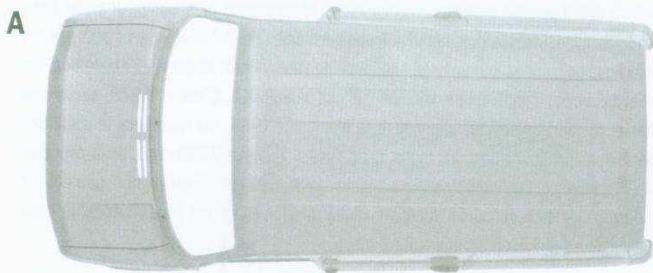

I codici colore si riferiscono all'assortimento colori ITALERI ACRYLICPAINT

The indicated colour numbers refer to the ITALERI ACRYLICPAINT

Die angegebenen Farbnummern beziehen sich auf die ITALERI ACRYLICPAINT

Les références indiquées concernent les peintures ITALERI ACRYLICPAINT

Номера относятся к ассортименту ITALERI ACRYLICPAINT

A

METAL GLOSS SILVER

F.S. 17178

Italeri ACRYLICPAINT - 4678AP

B

GLOSS FRENCH BLUE

F.S. 15180

Italeri ACRYLICPAINT - 4650AP

C

GLOSS ORANGE

F.S. 12197

Italeri ACRYLICPAINT - 4682AP

D

GLOSS RED

F.S. 11302

Italeri ACRYLICPAINT - 4605AP

E

GLOSS BLACK

F.S. 17038

Italeri ACRYLICPAINT - 4695AP

F

GLOSS WHITE

F.S. 17875

Italeri ACRYLICPAINT - 4696AP

G

FLAT BLACK

F.S. 37038

Italeri ACRYLICPAINT - 4768AP

H

FLAT GUN METAL

F.S. 37200

Italeri ACRYLICPAINT - 4681AP

J

METAL FLAT ALUMINUM

F.S. 37178

Italeri ACRYLICPAINT - 4677AP

K

FLAT SAND

F.S. 30475

Italeri ACRYLICPAINT - 4720AP

L

FLAT LIGHT BROWN

F.S. 30219

Italeri ACRYLICPAINT - 4305AP

M

FLAT MEDIUM GRAY

F.S. 36270

Italeri ACRYLICPAINT - 4756AP

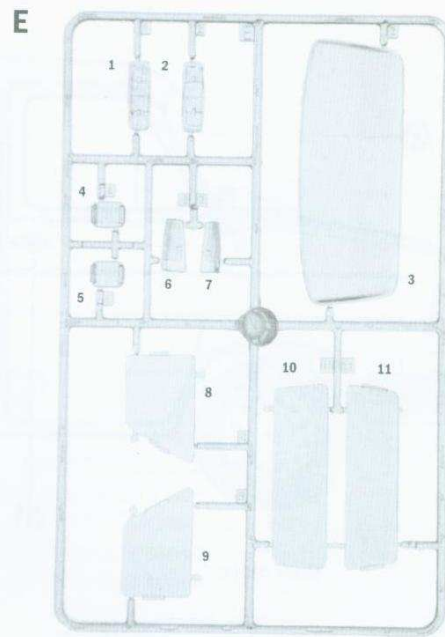
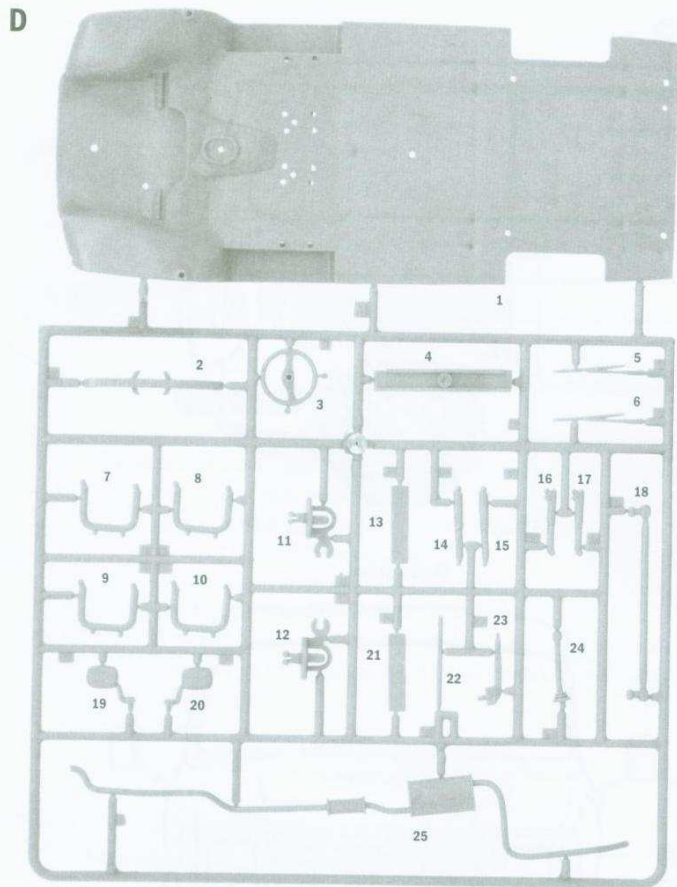

V

Aprire i fori
 Öffnen Sie die Löcher
 Ouvrir les trous
 Die Löcher Ausbohren
 Perforar los agujeros
 Open gaten

T

Separare
 Cut
 Retirer
 Entfernen
 Separar
 Gesneden

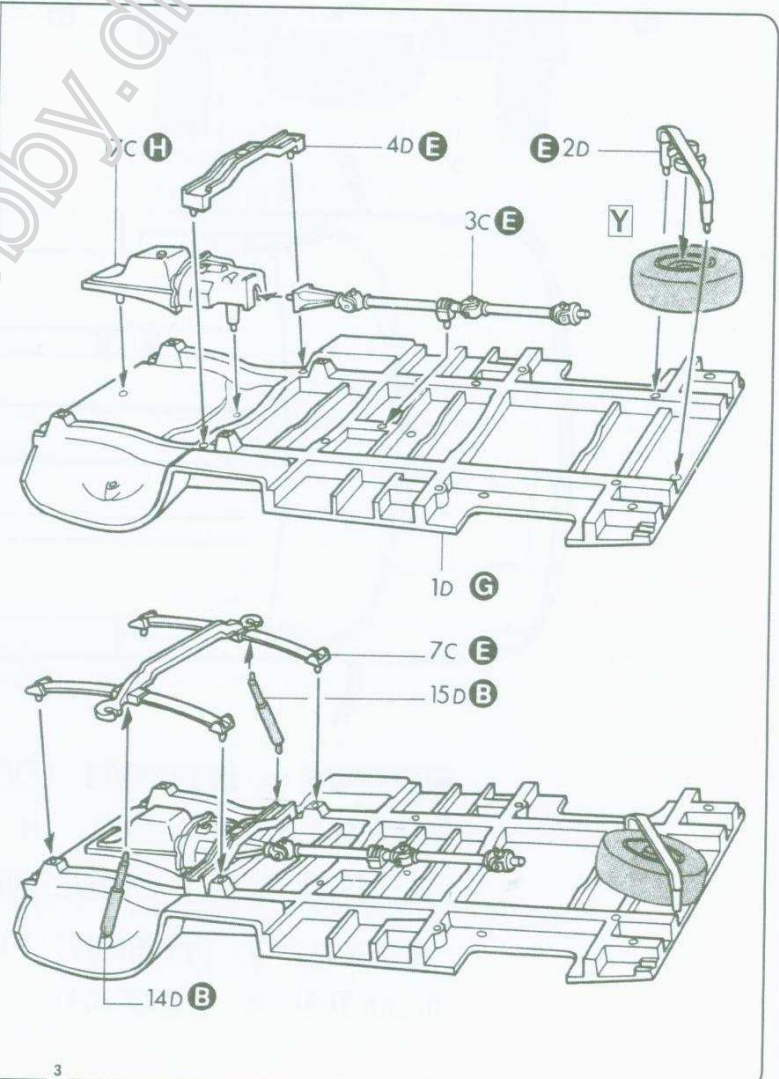
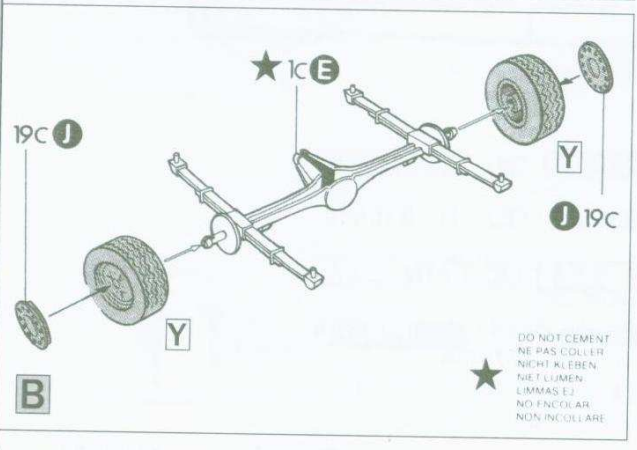
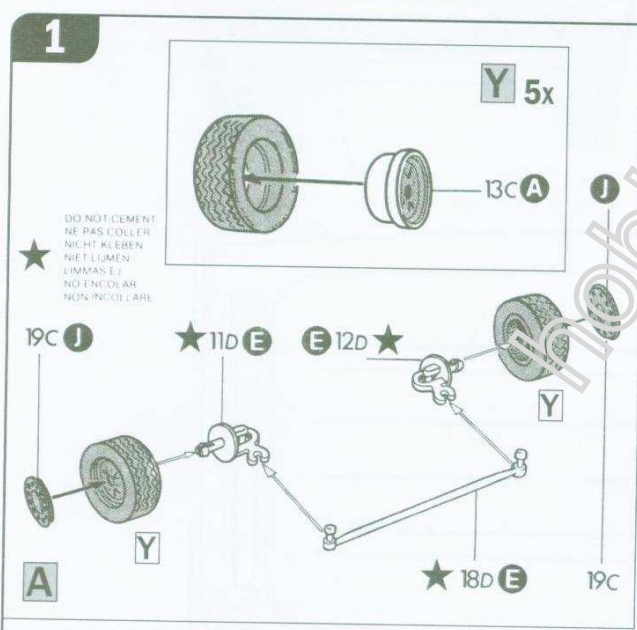

2

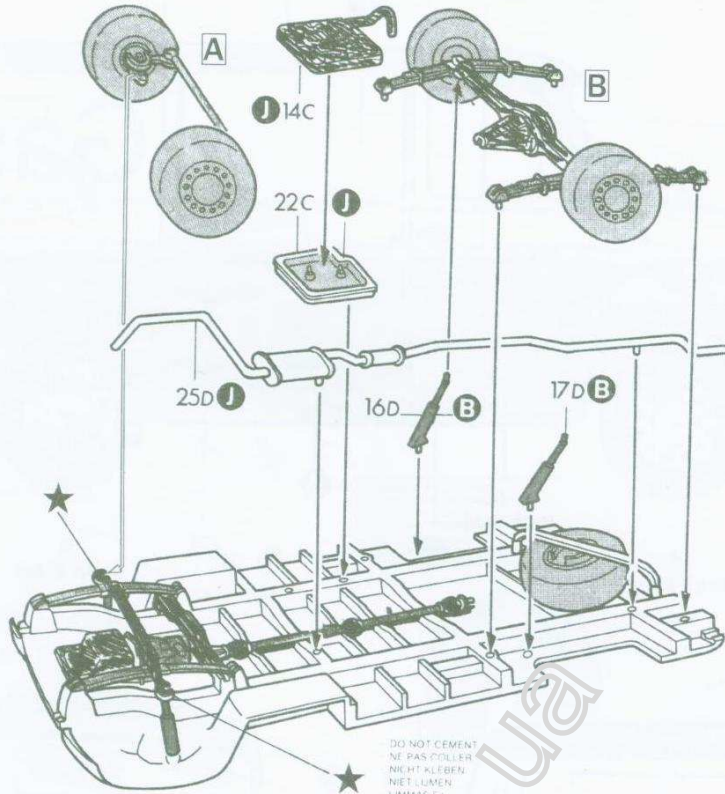

DO NOT CEMENT
 NE PAS COLLER
 NICHT KLEBEN
 NIET LIJMEN
 LIMMAS EJ!
 NO ENCOLAR
 NON INCOLARE

3

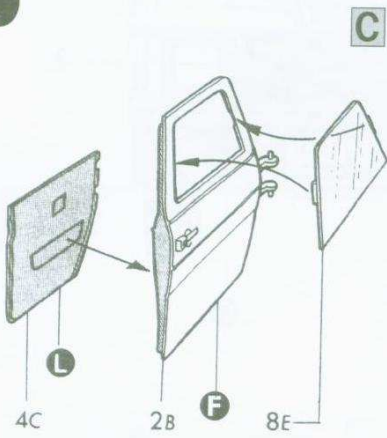

C

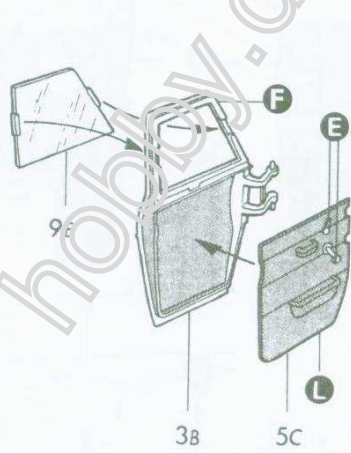

D

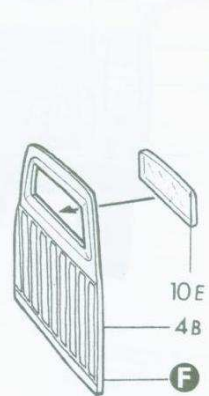

E

4

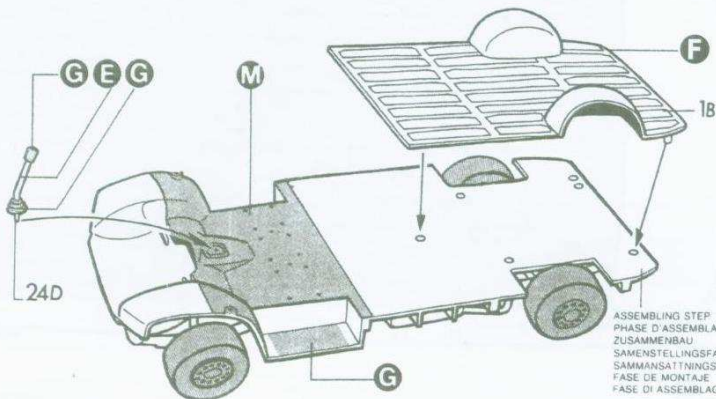

ASSEMBLY STEP 4
 PHASE D'ASSEMBLAGE
 ZUSAMMENBAU
 SAMENSTELLINGSFASE
 SAMMANSÄTTNINGSPAS
 FASE DE MONTAJE
 FASE DI ASSEMBLAGGIO

5

F

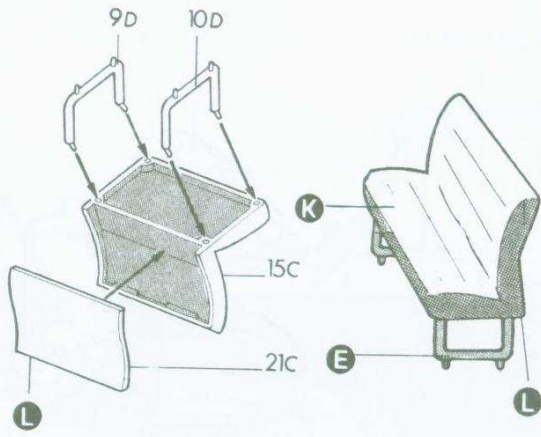

G

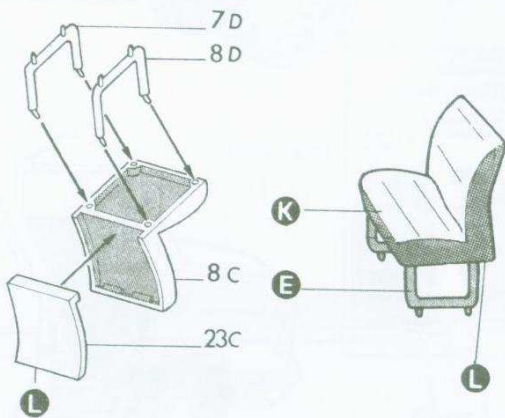

- LEFT DRIVE
- GUIDA A SINISTRA

- RIGHT DRIVE
- GUIDA A DESTRA

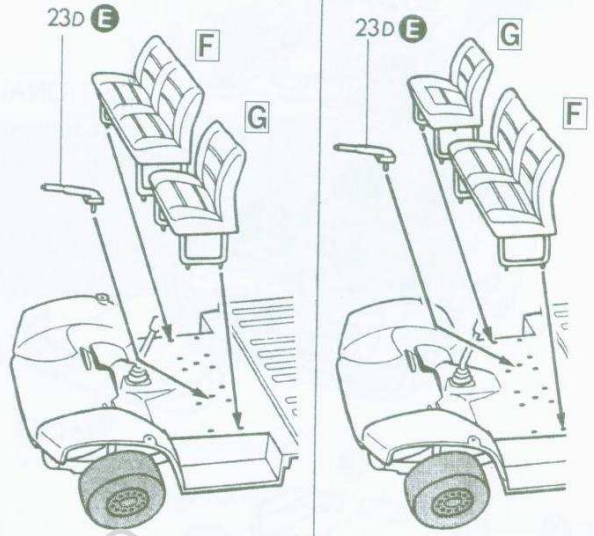

6

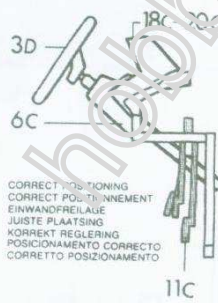
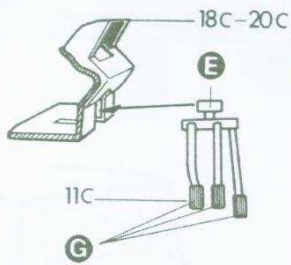

RIGHT DRIVE

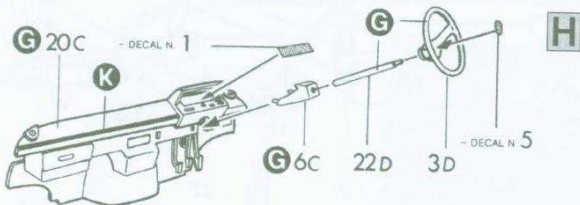

LEFT DRIVE

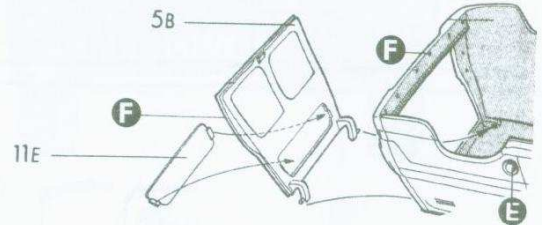
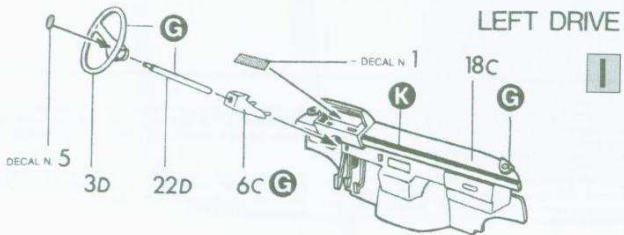

LEFT DRIVE

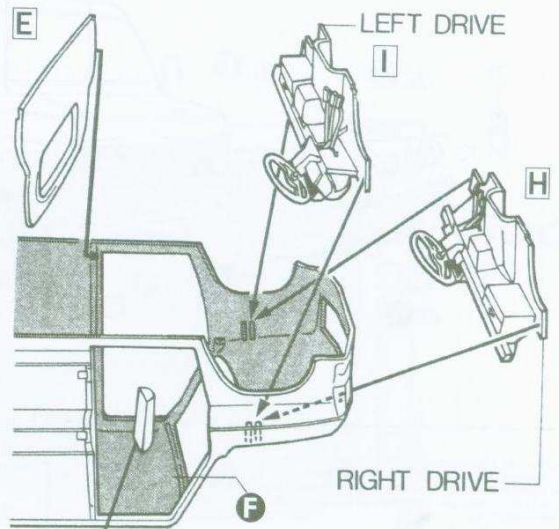

RIGHT DRIVE

7

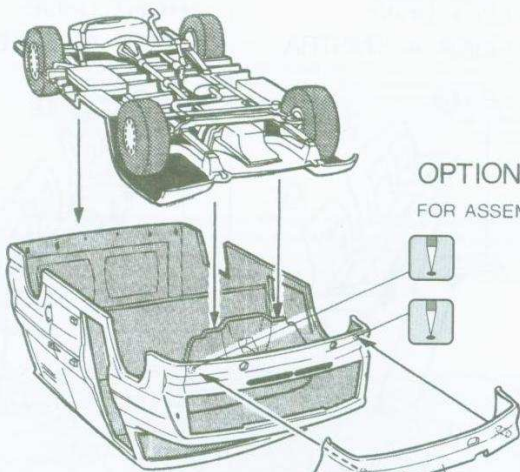

OPTIONAL
FOR ASSEMBLY PIECE 16C



CORRECT POSITIONING
CORRECT POSITIONNEMENT
EINWANDFREILAGE
JUISTE PLAATSIING
KORREKT REGLERING
POSICIONAMENTO CORRECTO
CORRETTO POSIZIONAMENTO

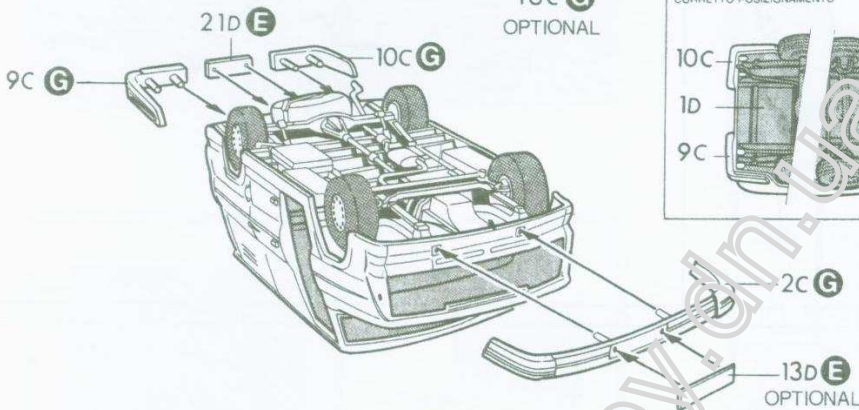
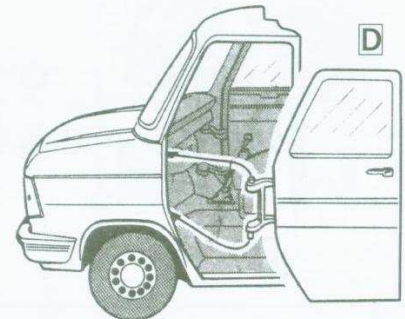

8

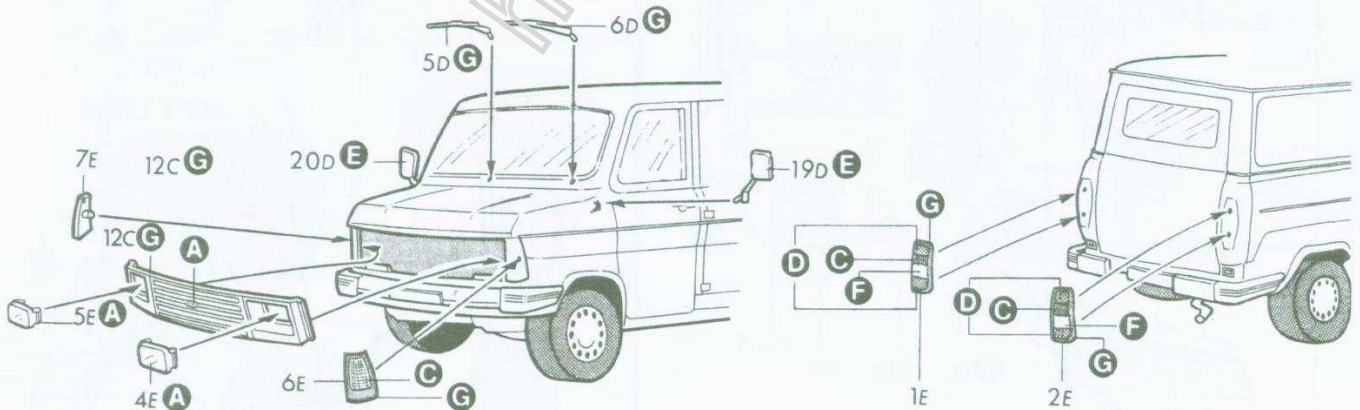

Istruzioni per l'applicazione delle decalcomanie. Ritagliare le decalcomanie occorrenti dal foglio, immergerle in un bicchiere di acqua pulita per circa 20", metterle in posizione sul modello e farle scivolare dalla carta; per una migliore aderenza comprimerle con una pezzuola pulita.

Direction for applying the decals: cut the required decals out of the sheet; dip the into a glass of clean water for about 20"; position the decals on the kit, letting them slide from the paper. For a better adesion, press them by means of a clean rag.

Pasättning av decaler: klipp ut den decal som skall användas och doppa den i ett glas vatten under en 20". Sätt decalen på plats på modellen och låt den sakta glida av pappret. För att den skall sitta ordentligt, tryck till med en torr duk.

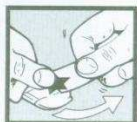

Anweisungen für Abziehbilder-Anbringung: Die benötigten Abziehbilder vom Blatt abscheiden, in ein Glas reines Wasser für etwa 20" eintauchen, auf das Modell legen und dann vom Papierbogen abnehmen. Um eine bessere Haftung zu erzielen, die Abziehbilder mit einem reinen Tuch andrücken.

Instruction pour l'application des décalcomanies. Couper les décalcomanies choisies et les plonger environ 20" dans un peu d'eau propre. Les placer sur le modèle en les faisant glisser de leur feuille et presser avec un morceau de chiffon pour éliminer les bulles d'air.

Istrucciones Para la aplicación de las calcomanías: cortar las requeridas, sumergirlas en un recipiente de agua limpia durante 20" colocar las calcomanías sobre el modelo, haciéndolas deslizar sobre el papel. Para una mejor adherencia, presionarlas con un trapio limpio.

Transfers: knip het benodigde deel uit, dempel et ca. 20" onder water, oord het transfer tegen het model en schuif het vanaf het papier op zijn plaats. Met een schoon doekje aandrukken.

デカール使用法: 必要のデカールを切り取り、おおよそ20分くらいつけて、引き上げます。ワークをすべり滑りしてお転からず、毎箇所の位置にはってください。やわらかな布でマークを押しつけてください。マーク紙には、おれくまで手を入らないでください。

Указания по применению декалей: Отрежьте нужную вам часть декали от общего листа, поместите ее на 20 минут в чистую воду, затем, выбрав необходимое место на модели, переведите туда изображение, сдвинув его с бумажной основы. Для лучшего прилипания промажьте декаль чистой тряпочкой.

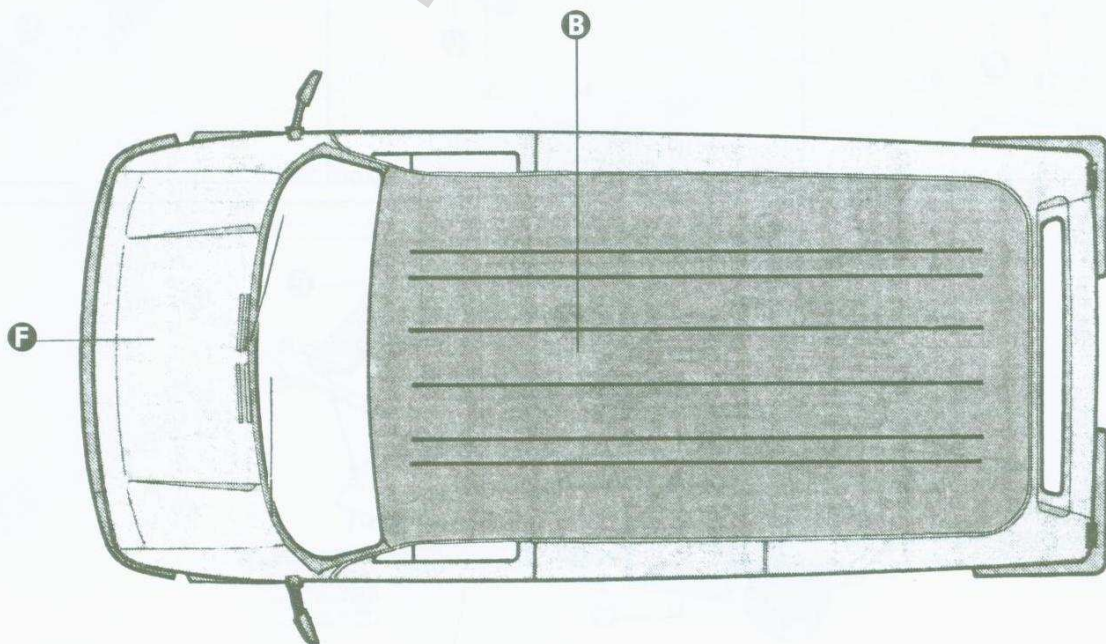
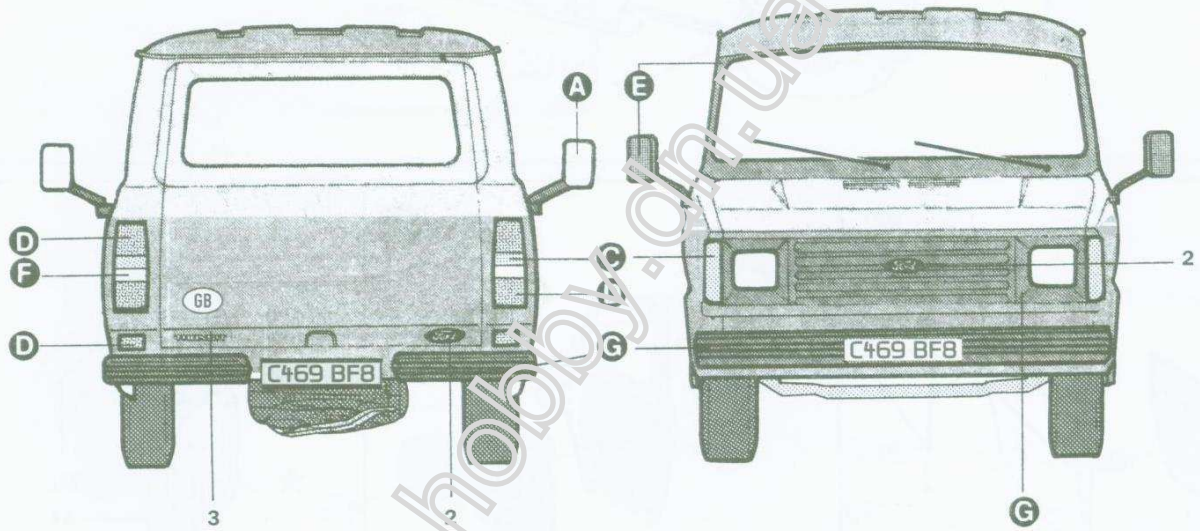
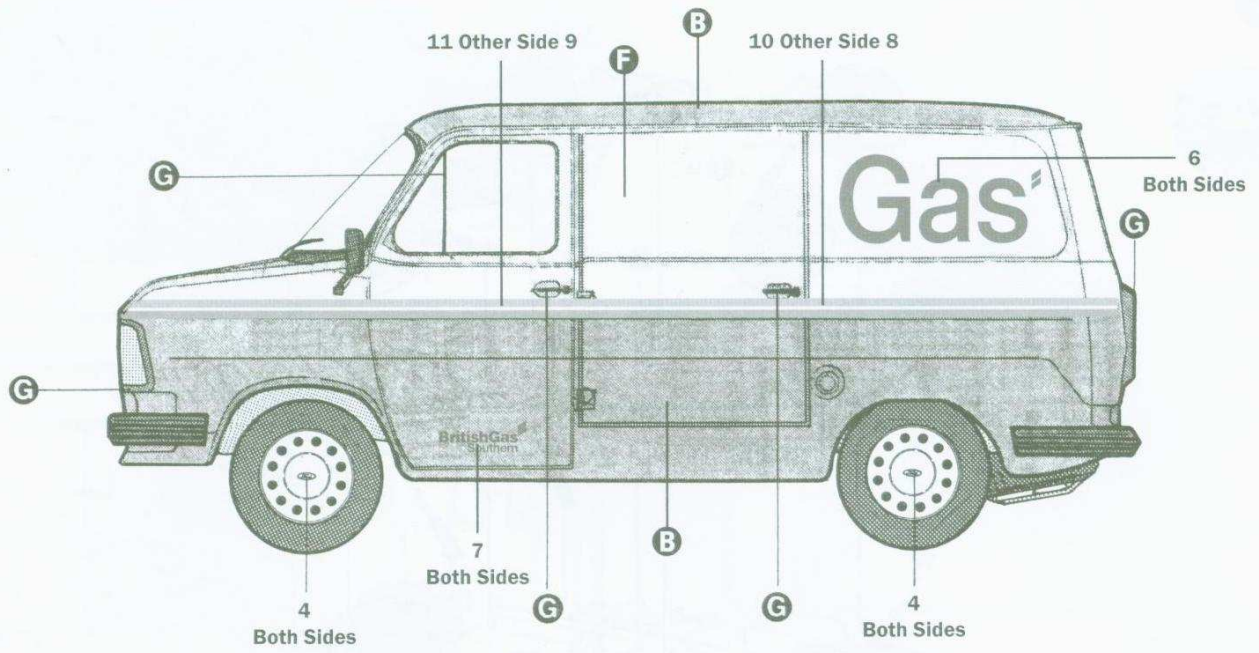

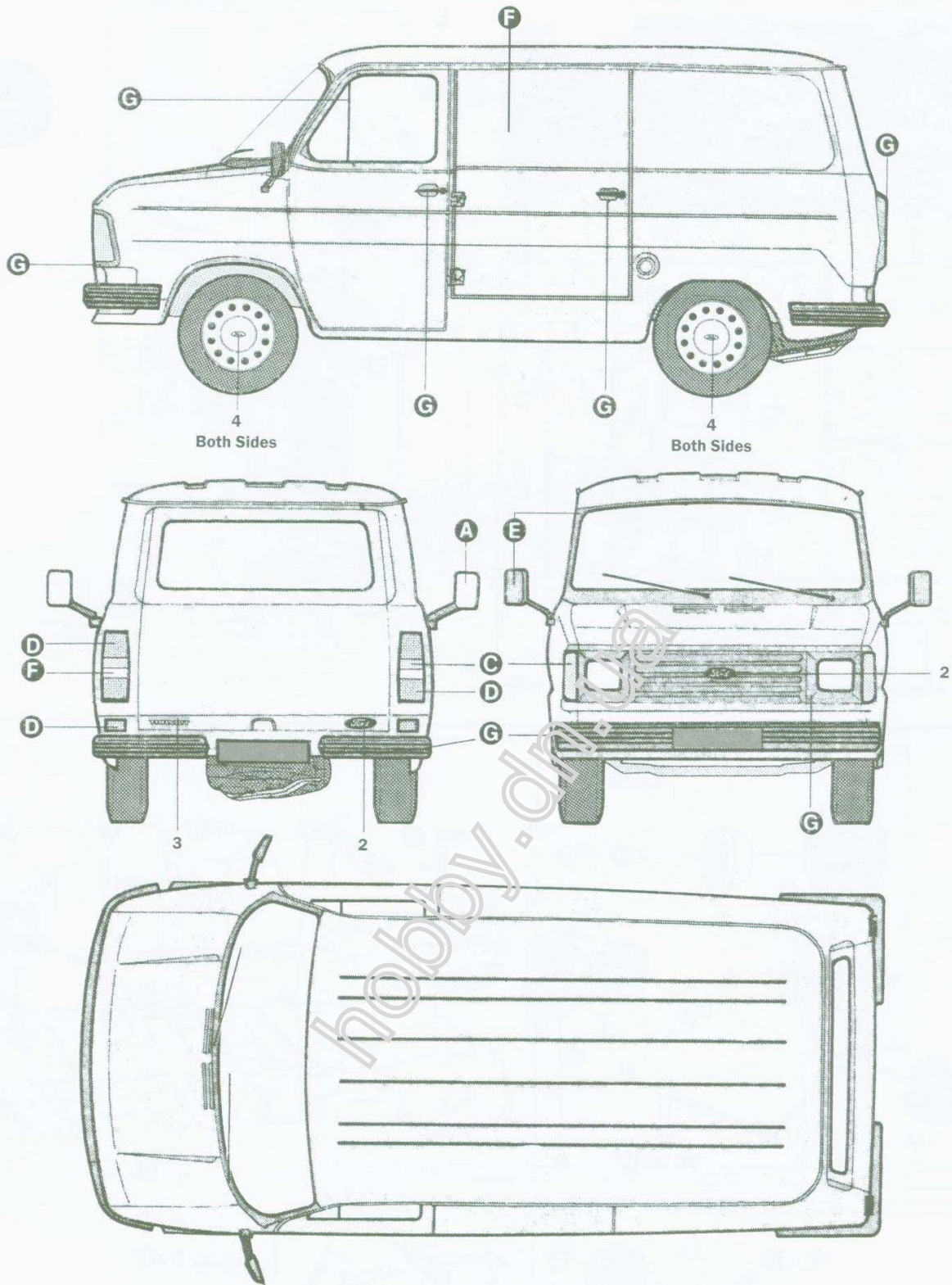

St:2424	(A)	St:2424	EV92975	(OK)	EV92975
6553GG93	(F)	6553GG93	M 836406	(E)	M 836406
YA 18913	(N)	YA 18913	ATN 234	(S)	ATN 234
11-ZB-15	(NL)	11-ZB-15	828684 BO	(I)	BO 828684
OF-KN 309	(D)	OF-KN 309	CTN-387	(B)	CTN-387