

PzKpfw T-34 747(r) 1942 version

Танк Т-34 Немецкая Конверсия 1942 года

Сборная пластиковая модель танка для детей старше 10 лет.

Рекомендации по сборке:

1. Перед началом работы изучите сборочную схему.
2. Детали от литников отделяйте кусачками или острым ножом. Для зачистке облоя и литьевых швов используйте надфили и мелкую наждачную бумагу.
3. Для склеивания деталей используйте клей для полистирола. Готовую модель можно покрасить красками для моделей.



Выполнить для левой и правой частей
Repeat for opposite side



Удалить
Remove



Выбор варианта
Optional

x2

Повторить операцию
Repeat



Окрасить
Paint



Нанести декаль
Apply decal

КОМПЛЕКТНОСТЬ ДЕТАЛЕЙ • PARTS PLACEMENT

A

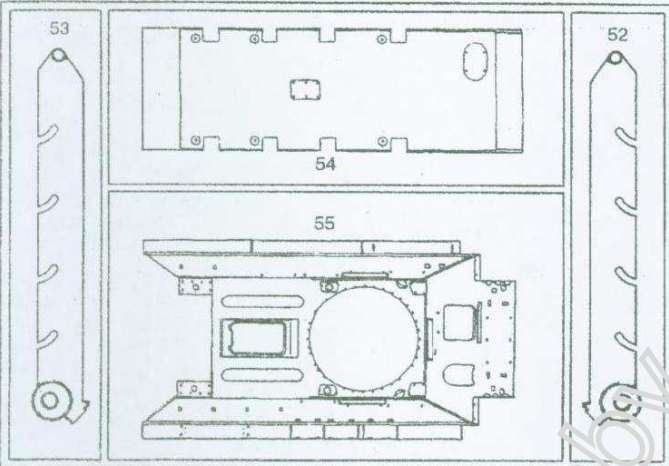

B x2

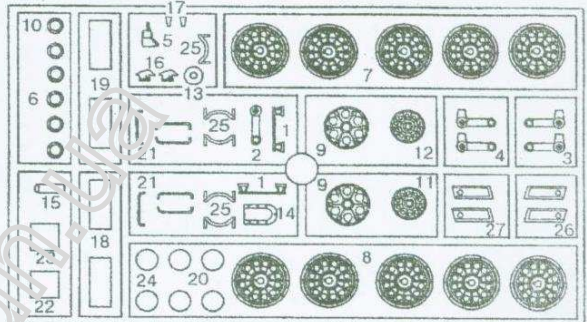

F1x2



F2x2



C

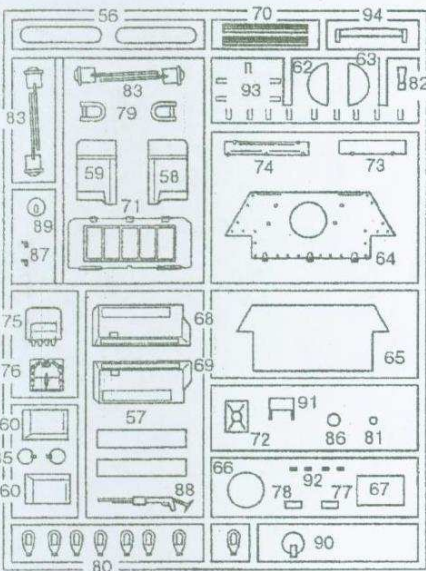

D

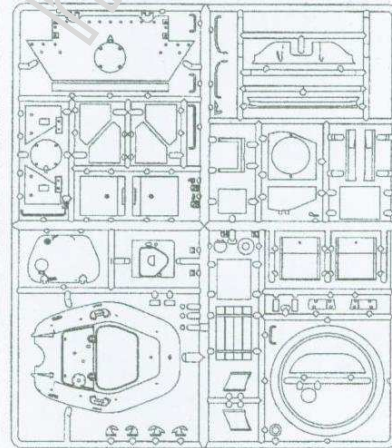

R

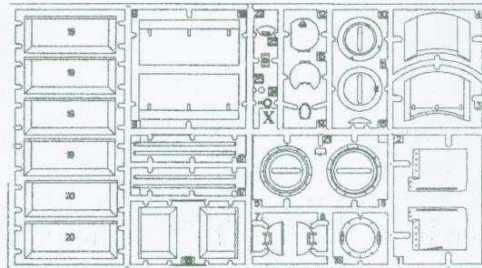
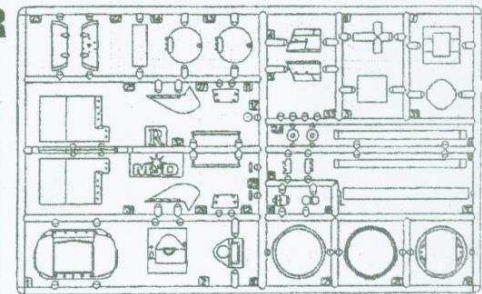

X

ДОПОЛНИТЕЛЬНЫЕ ДЕТАЛИ
ADDITIONAL PARTS

e

120 mm



Траки x5

ИНСТРУКЦИЯ ПО СБОРКЕ • ASSEMBLY INSTRUCTION

1 x 10

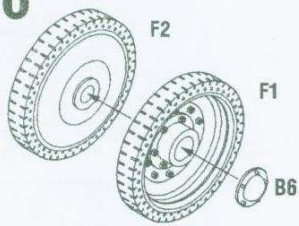

2 x 2

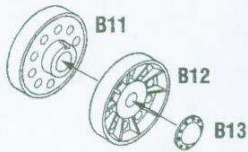

3 x 2

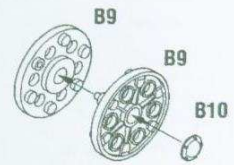

4

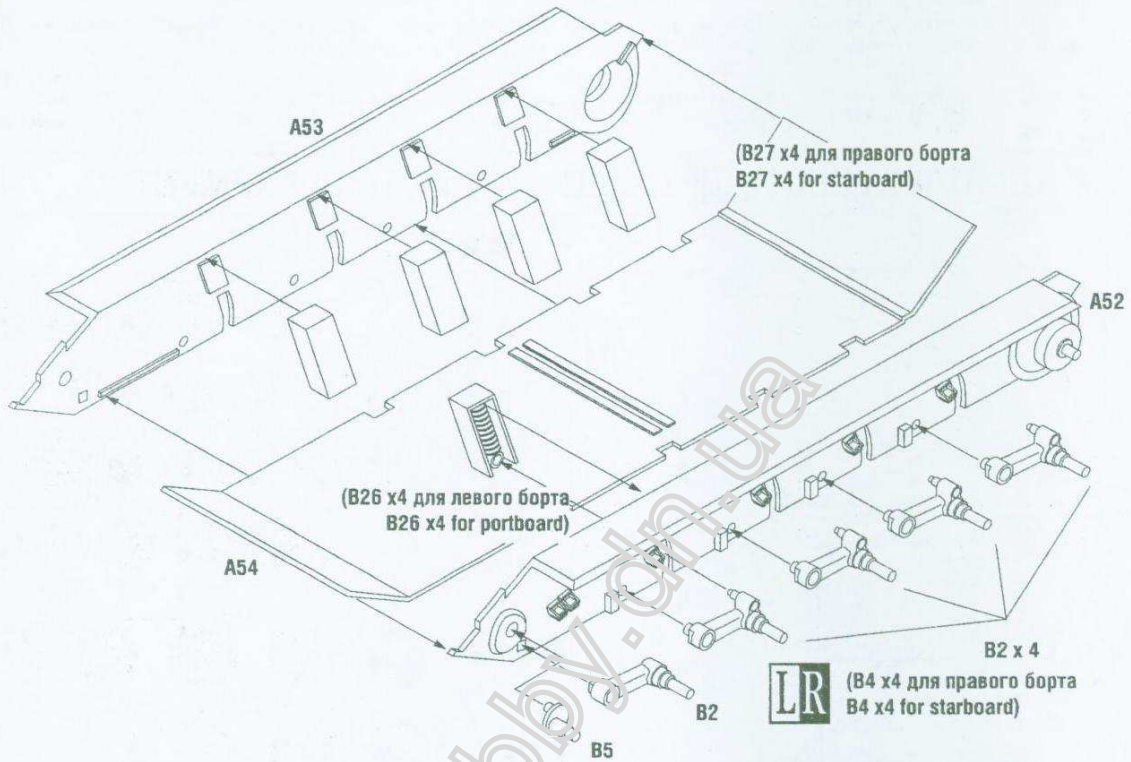

5

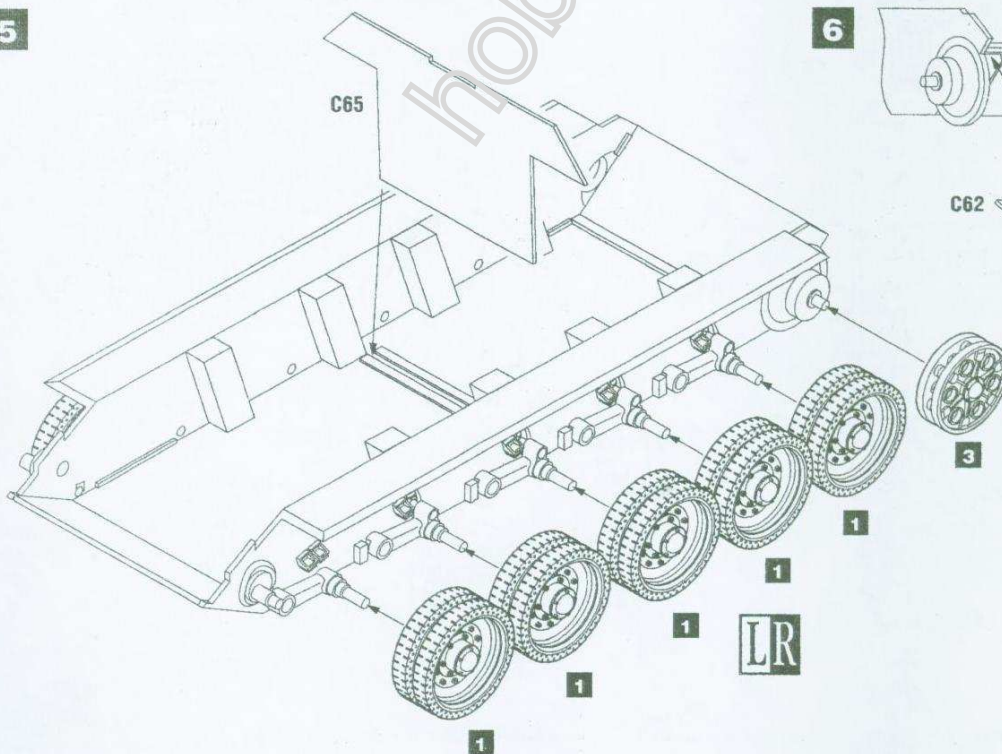

6

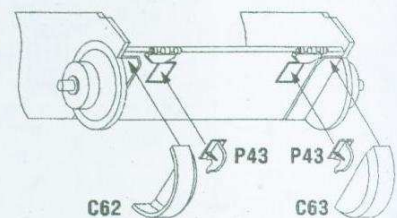

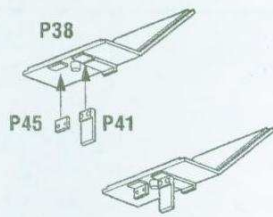
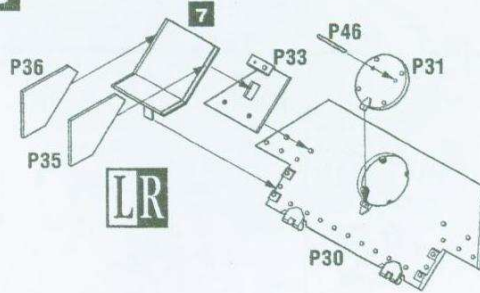
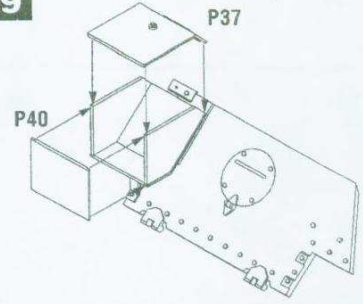
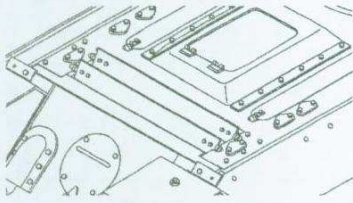
7**8****9****10**

Жалюзи C57 и C56 можно приклеить в открытом положении.
Install the cooling flaps C57 and C56 in open or closed position

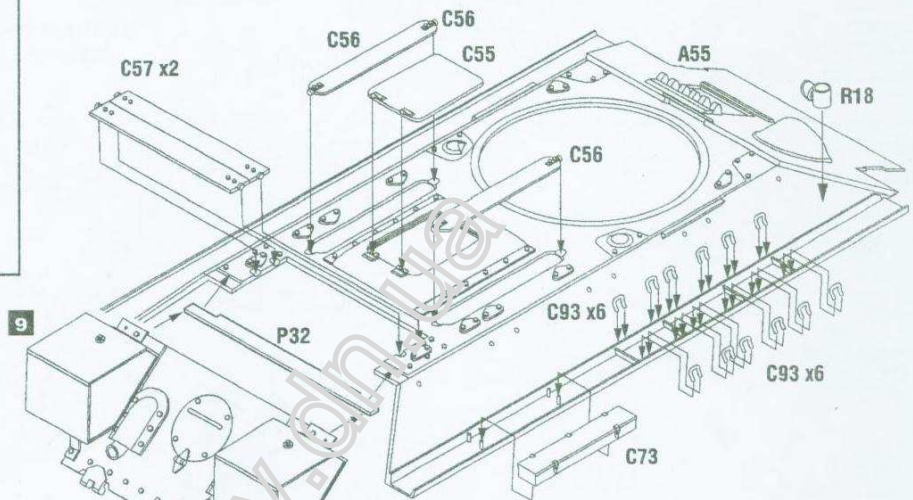
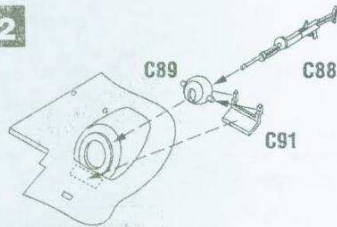
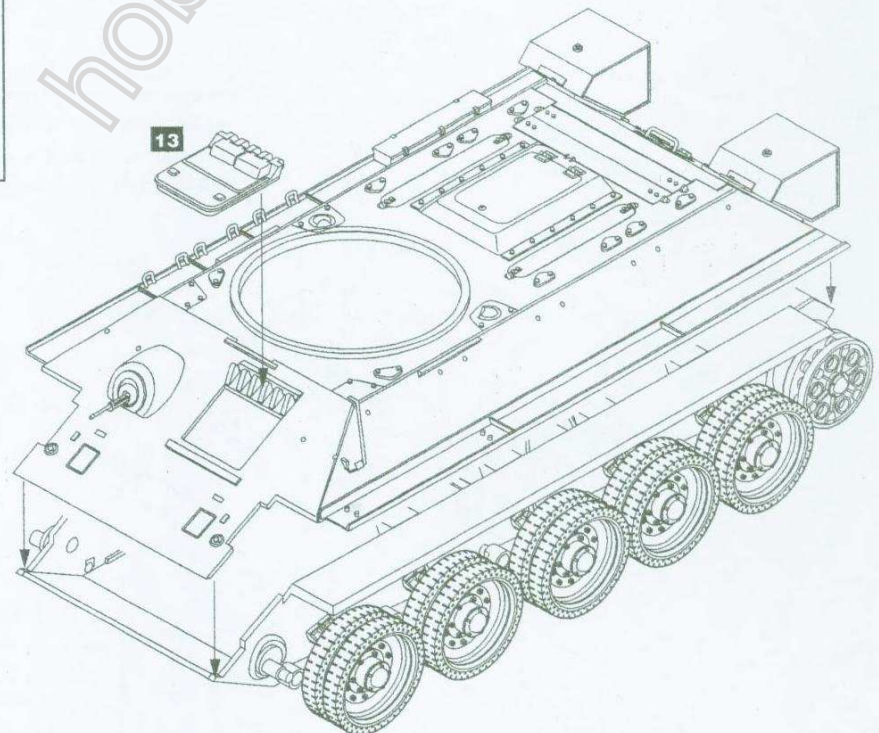
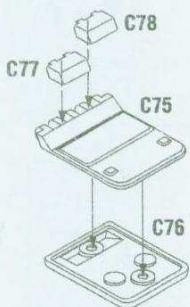
11**12****14****13**

15

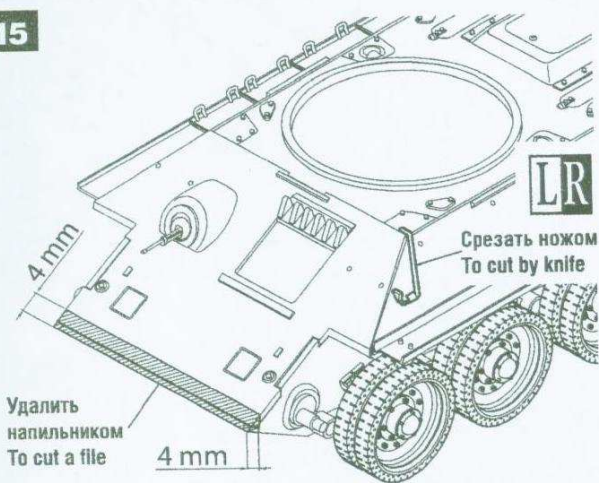

16

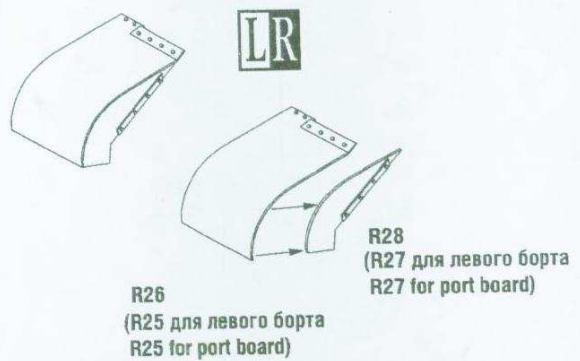

17

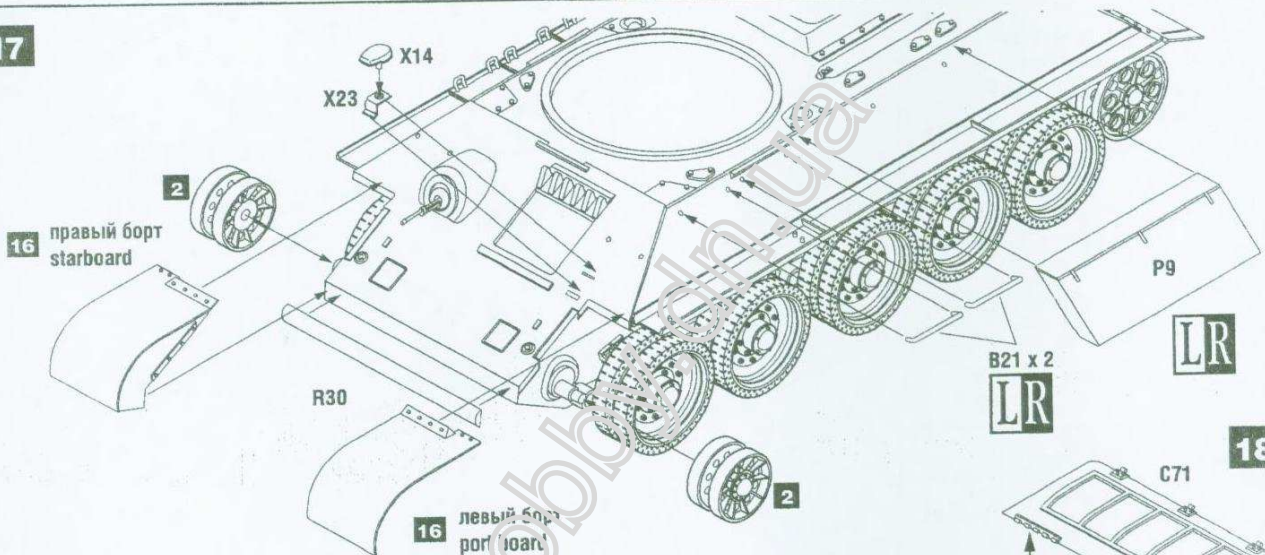

18

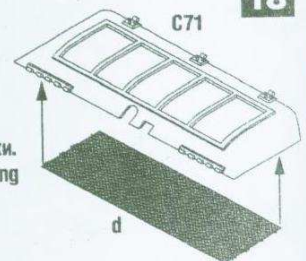

19

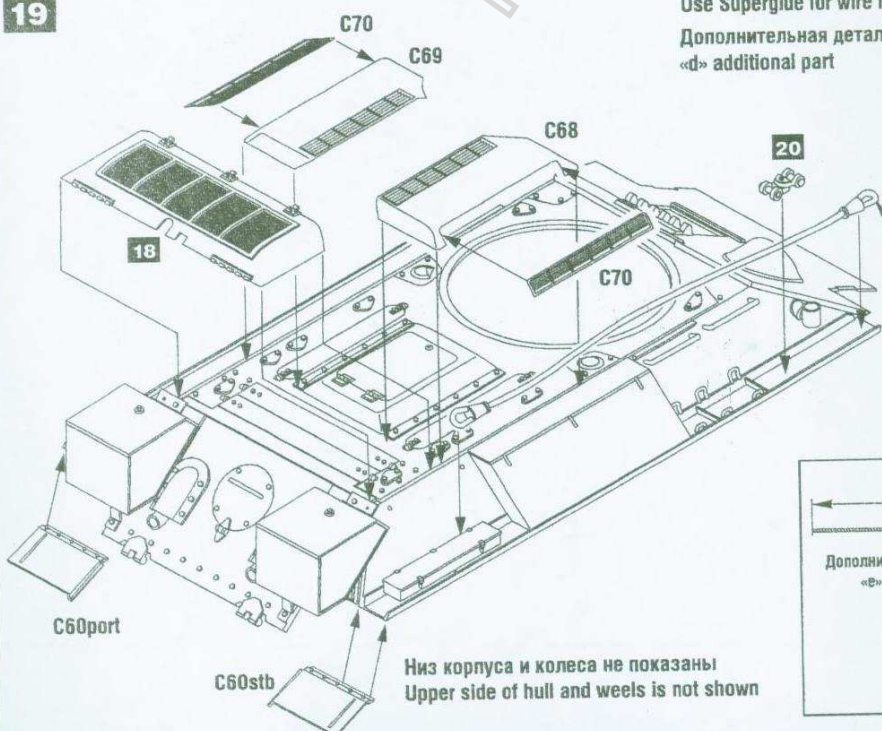

Используйте «Супер Момент»
для приклеивания пластиковой сетки.
Use Superglue for wire netting mounting

Дополнительная деталь «d»
«d» additional part

20

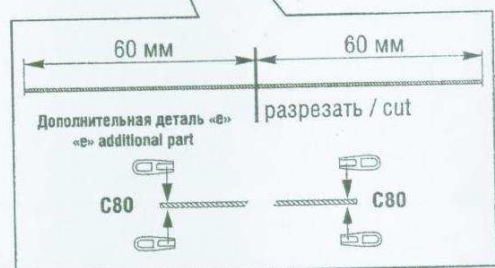
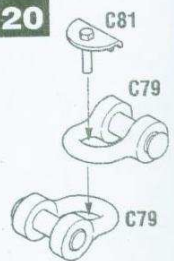

Низ корпуса и колеса не показаны
Upper side of hull and wheels is not shown

