

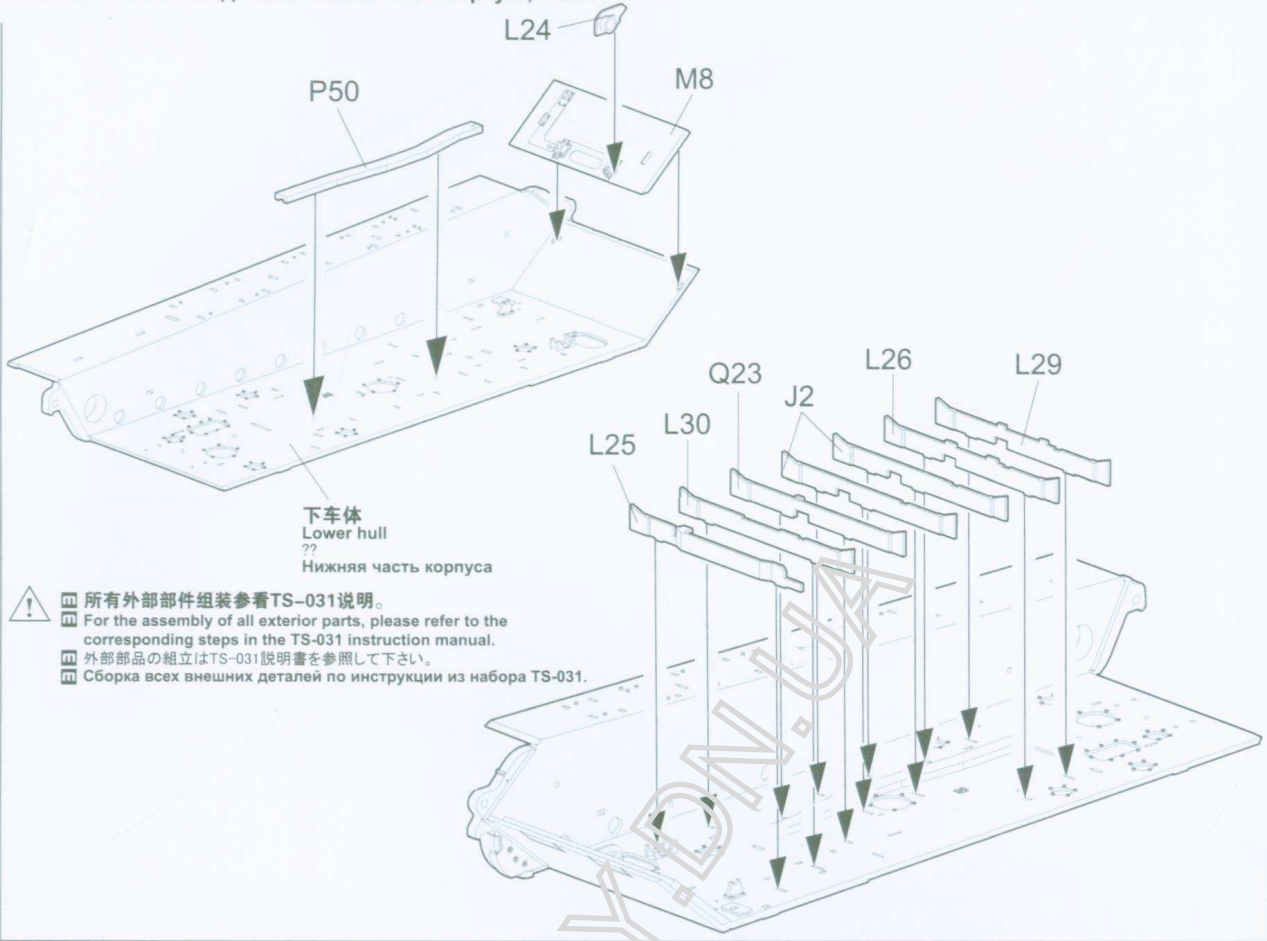

车底部件组合1
Attaching lower hull parts 1
 車体下部部品の取り付け
 Установка деталей нижней части корпуса, этап 1



- 说明书中步骤1-步骤27除步骤17外所有没标注部分均为 MC-237
- Unmarked parts in Step 1 to Step 16, and Step 18 to Step 27 are painted with MC-237
- ステップ17以外、ステップ1-27の説明しない部分はずべて MC-237を使います。
- Детали п.1-п.27 (кроме п.17) без указания цвета окрашены в цвет MC-237.



- 所有外部部件组装参考TS-031说明。
- For the assembly of all exterior parts, please refer to the corresponding steps in the TS-031 instruction manual.
- 外部部品の組立はTS-031説明書を参照して下さい。
- Сборка всех внешних деталей по инструкции из набора TS-031.



车体内侧部件组装
Hull interior parts assembly
 車体内部部品の組立て
 Сборка деталей внутренней части корпуса

刹车鼓 x2
 Brake drum
 Драмブレーキ
 Тормозной барабан

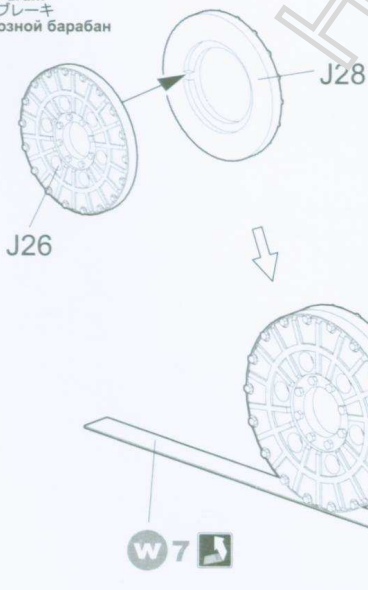

MC-502/N8

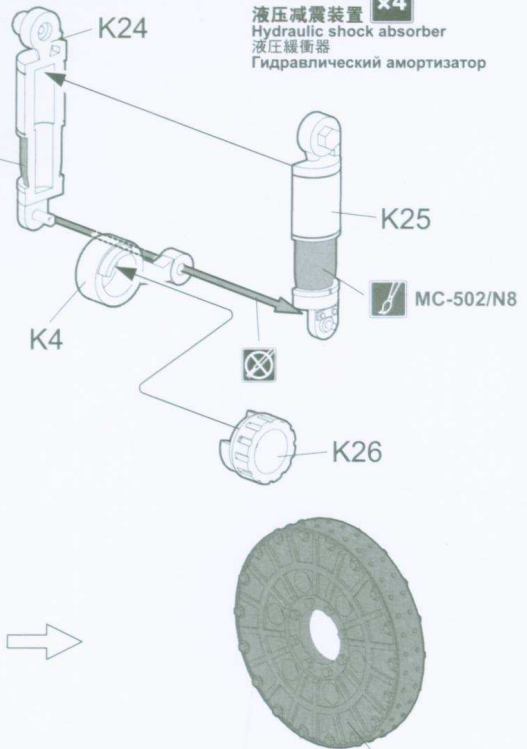

液压减震装置 x4
 Hydraulic shock absorber
 液压緩衝器
 Гидравлический амортизатор



此图标所指示的零件不涂胶水。
 No cement.
 指示の部品は接着しません。
 Без клея.



此图标所指示的部件须制作n组。
 Make n sets.
 n個作ります。
 Собрать n наборов.



此图标所指示的零件须弯折。
 Bend this part.
 指示のパーツを曲げます。
 Согнуть.

MC-508/N18



车体右内侧部件组合
Attaching right hull interior parts
 車体内部部品の取り付け(右)

Установка деталей внутренней правой стороны корпуса

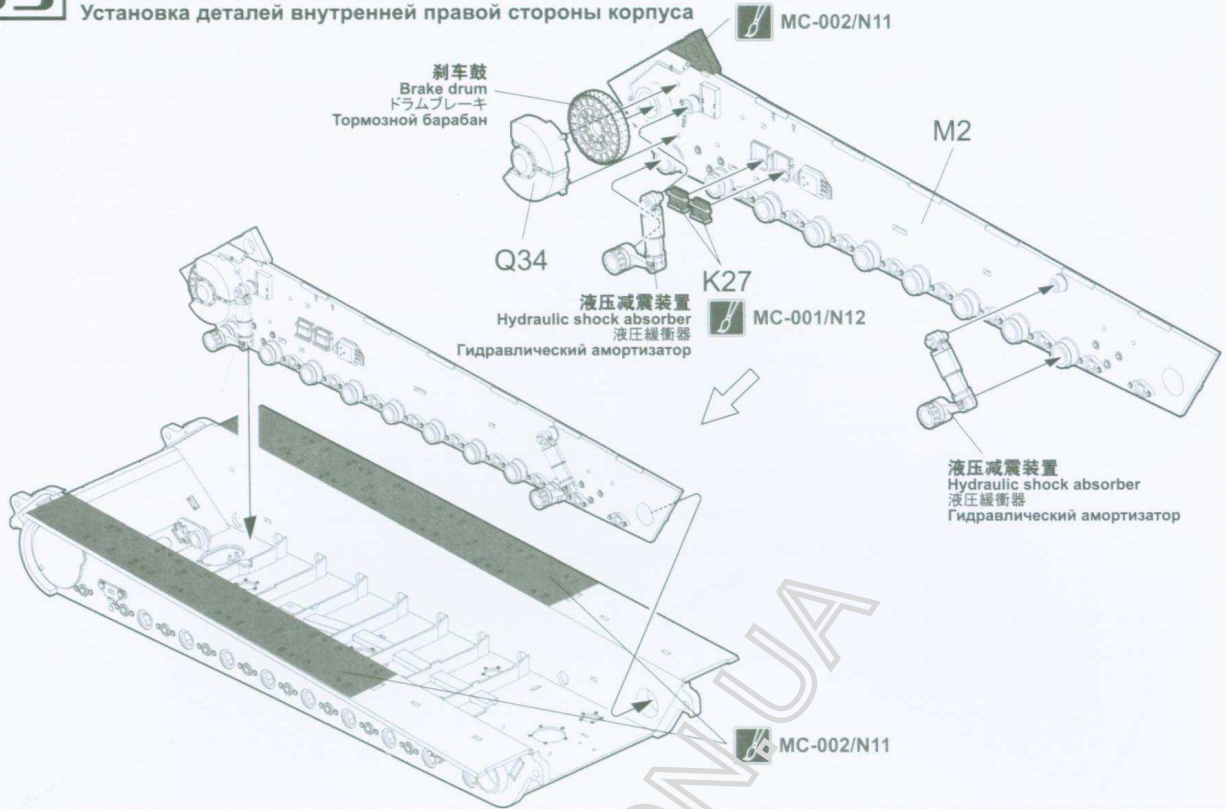

车体左内侧部件组合
Attaching left hull interior parts
 車体内部部品の取り付け(左)

Установка деталей внутренней левой стороны корпуса

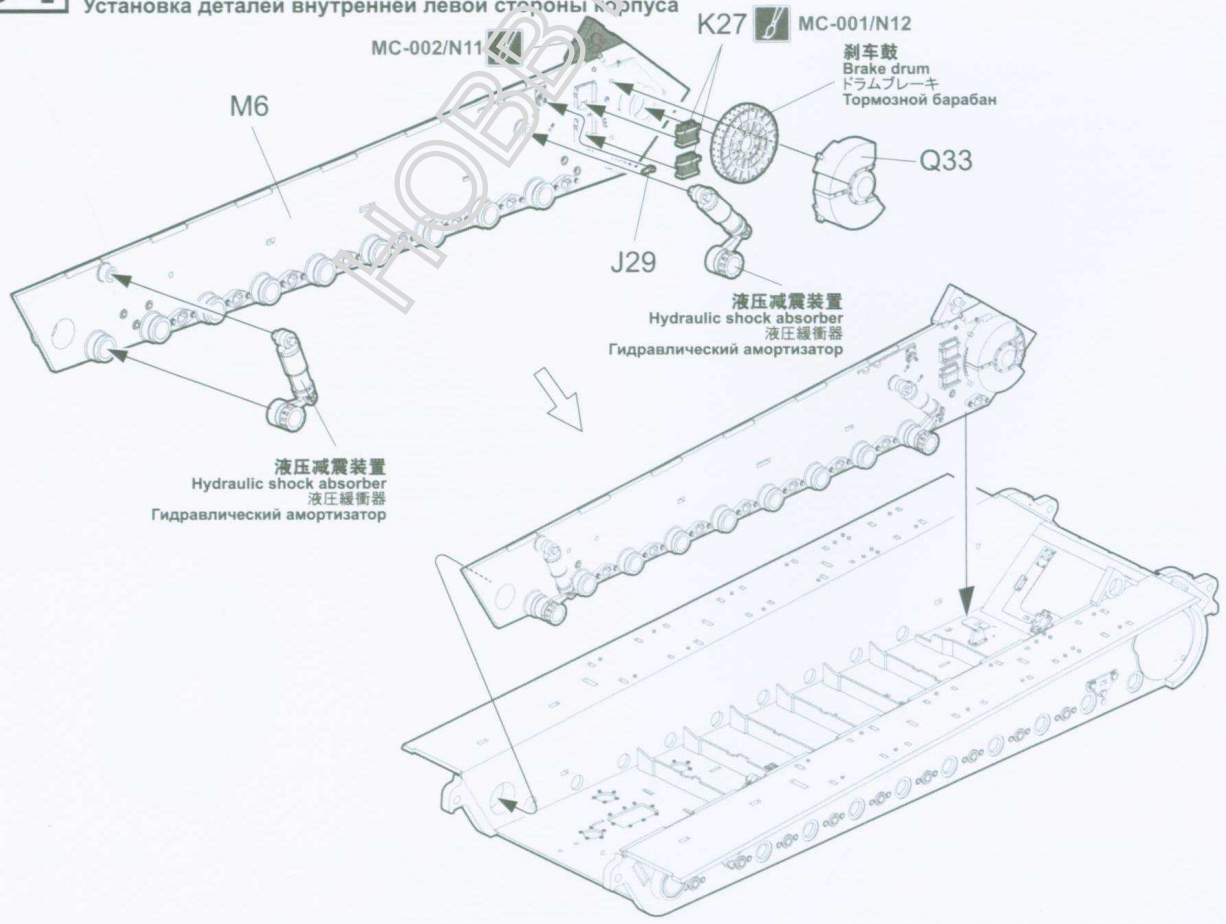



车底部件组合2
Attaching lower hull parts 2
 車体部品の取り付け2
 Установка деталей нижней части корпуса, этап 2

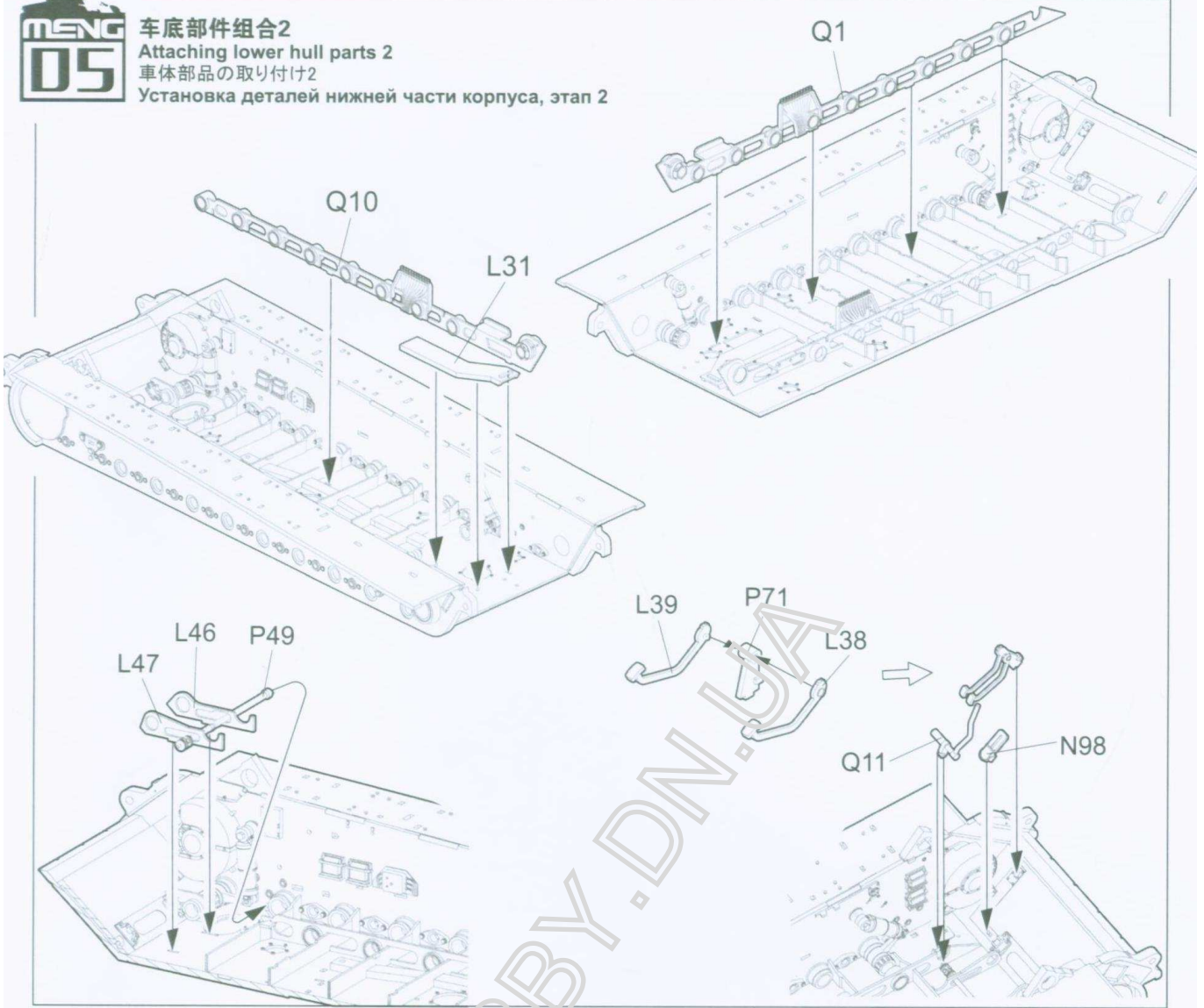

扭杆组合
Attaching torsion bars
 トーションバーの取り付け
 Установка торсионов

扭杆A ×8
 Torsion bar A
 トーションバーA
 Торсион A

扭杆B ×10
 Torsion bar B
 トーションバーB
 Торсион B

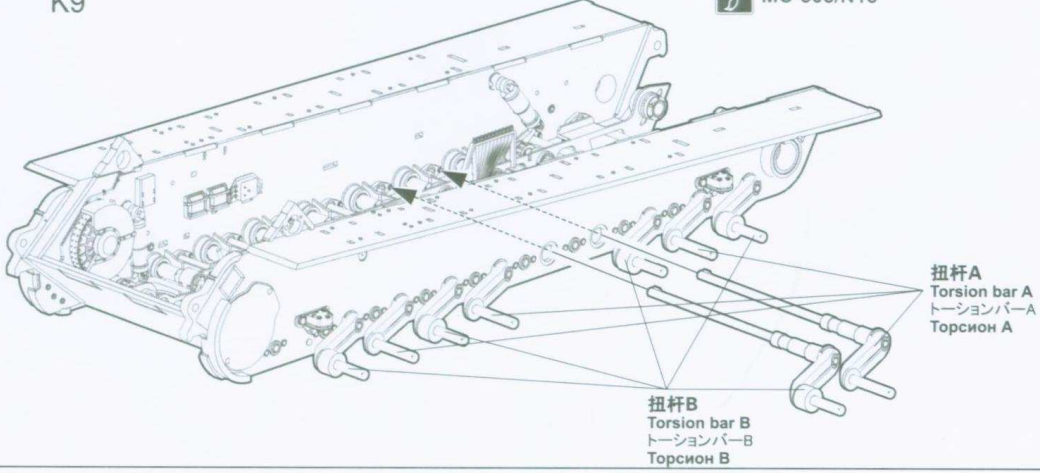



车体底部部件组合3

Attaching lower hull parts 3

車体下部部品の取り付け3

Установка деталей нижней части корпуса, этап 3

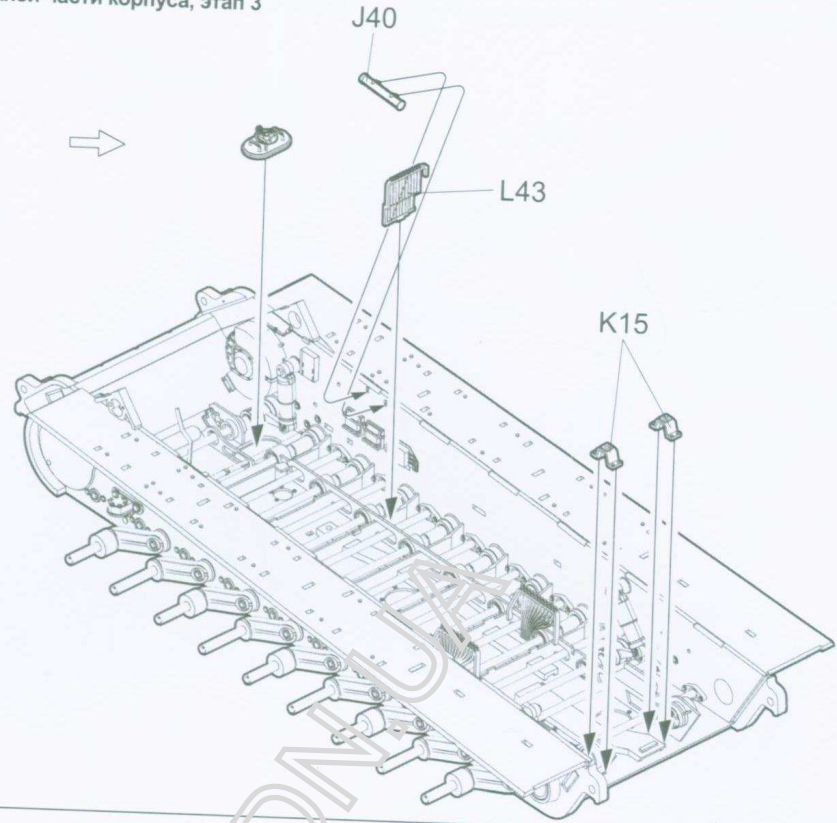
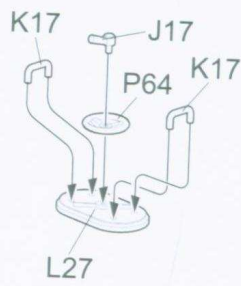

车体底部部件组合4

Attaching lower hull parts 4

車体下部部品の取り付け4

Установка деталей нижней части корпуса, этап 4

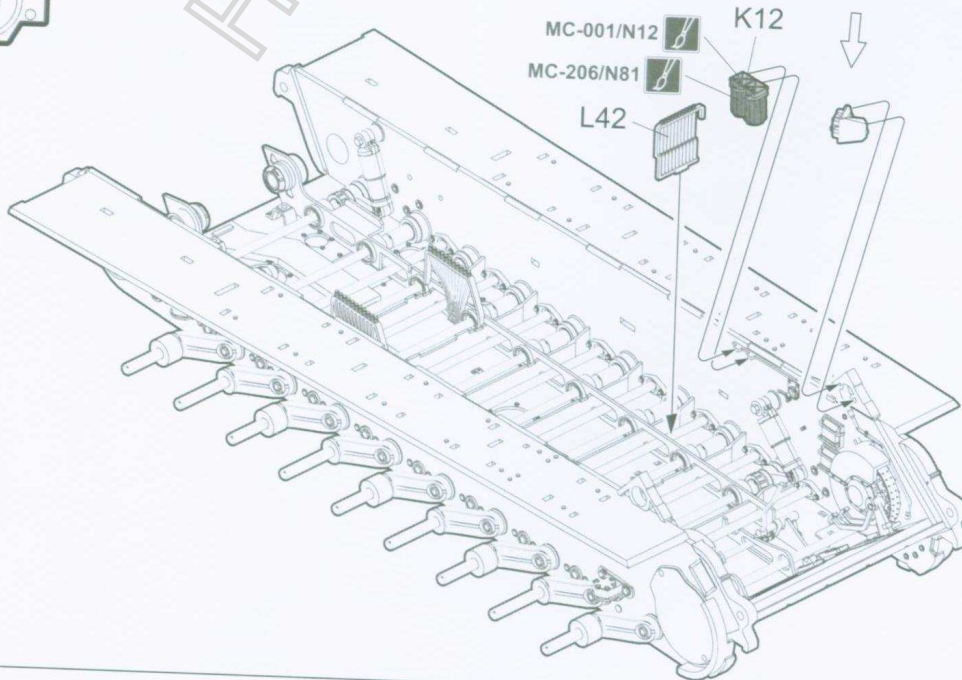
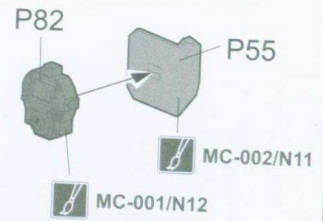
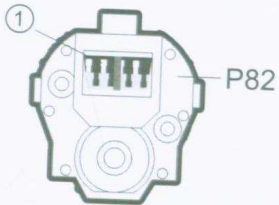



车体左侧储物箱组合
Attaching left hull storage box
車体左侧の物入れの取り付け
Установка левого ящика ЗиП

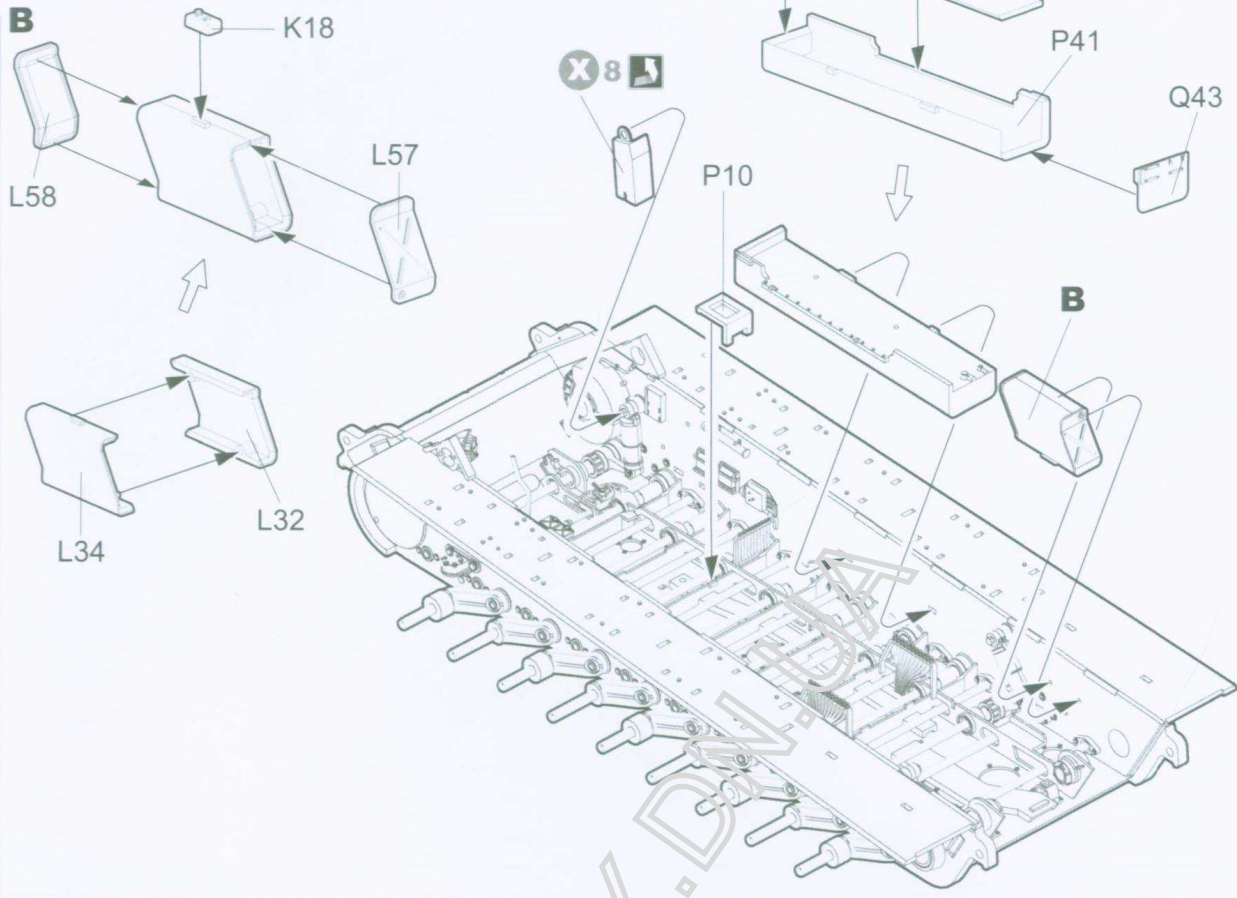

车体右侧储物箱组合
Attaching right hull storage box
車体右侧の物入れの取り付け
Установка правого ящика ЗиП

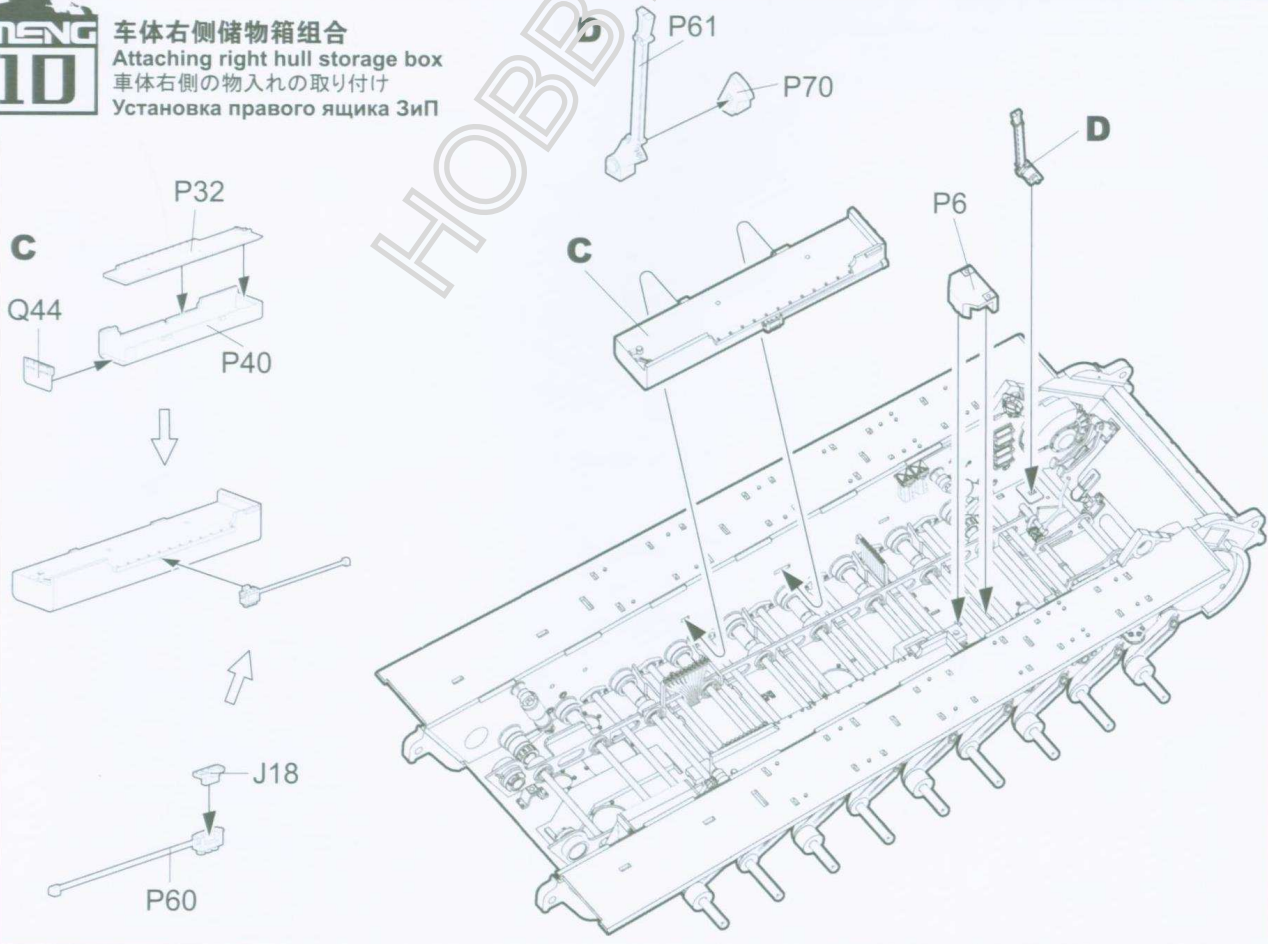



车体左侧部件组合
Attaching left hull parts
 车体左侧部品の取り付け
 Установка деталей левой стороны корпуса

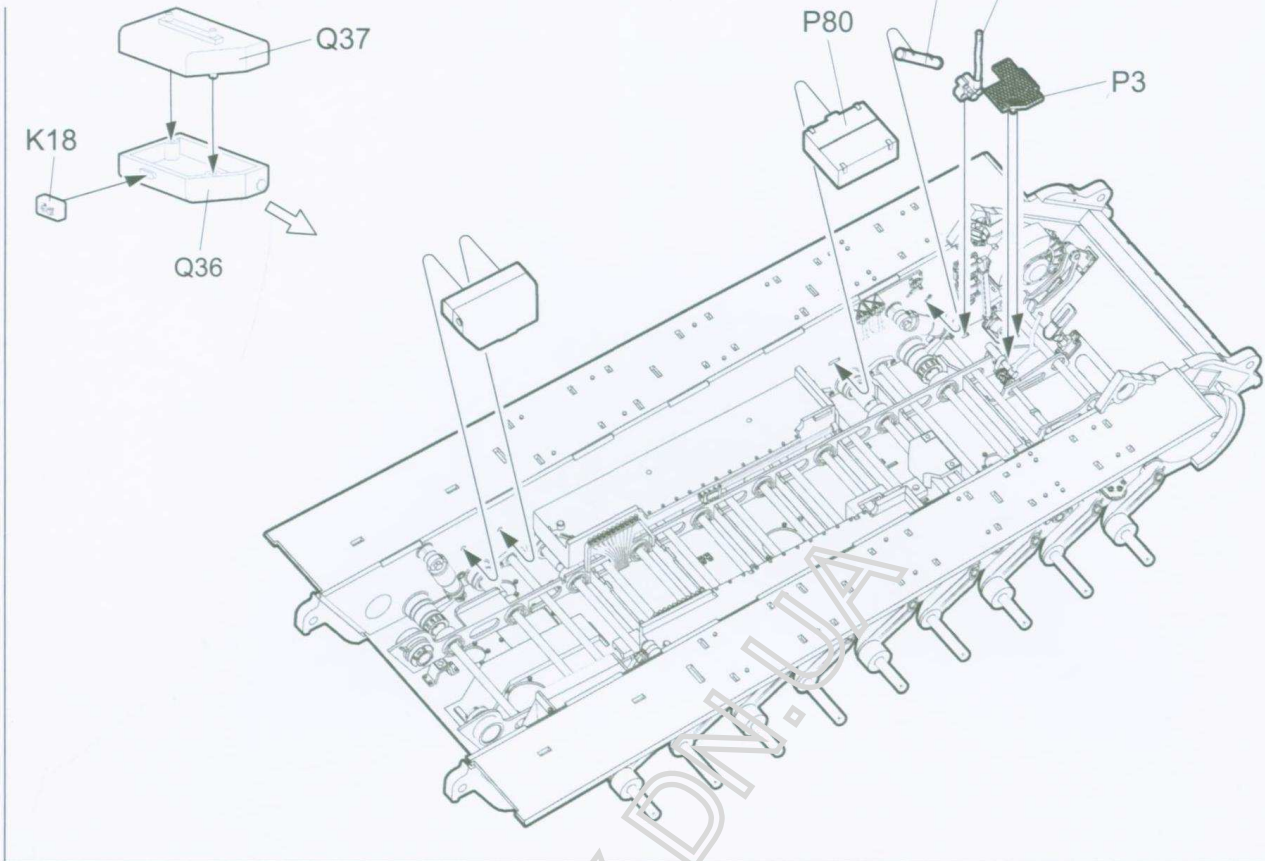

发动机舱隔板组装
Engine compartment bulkhead assembly
 エンジンルーム仕切り板の組立て
 Сборка перегородки двигательного отсека

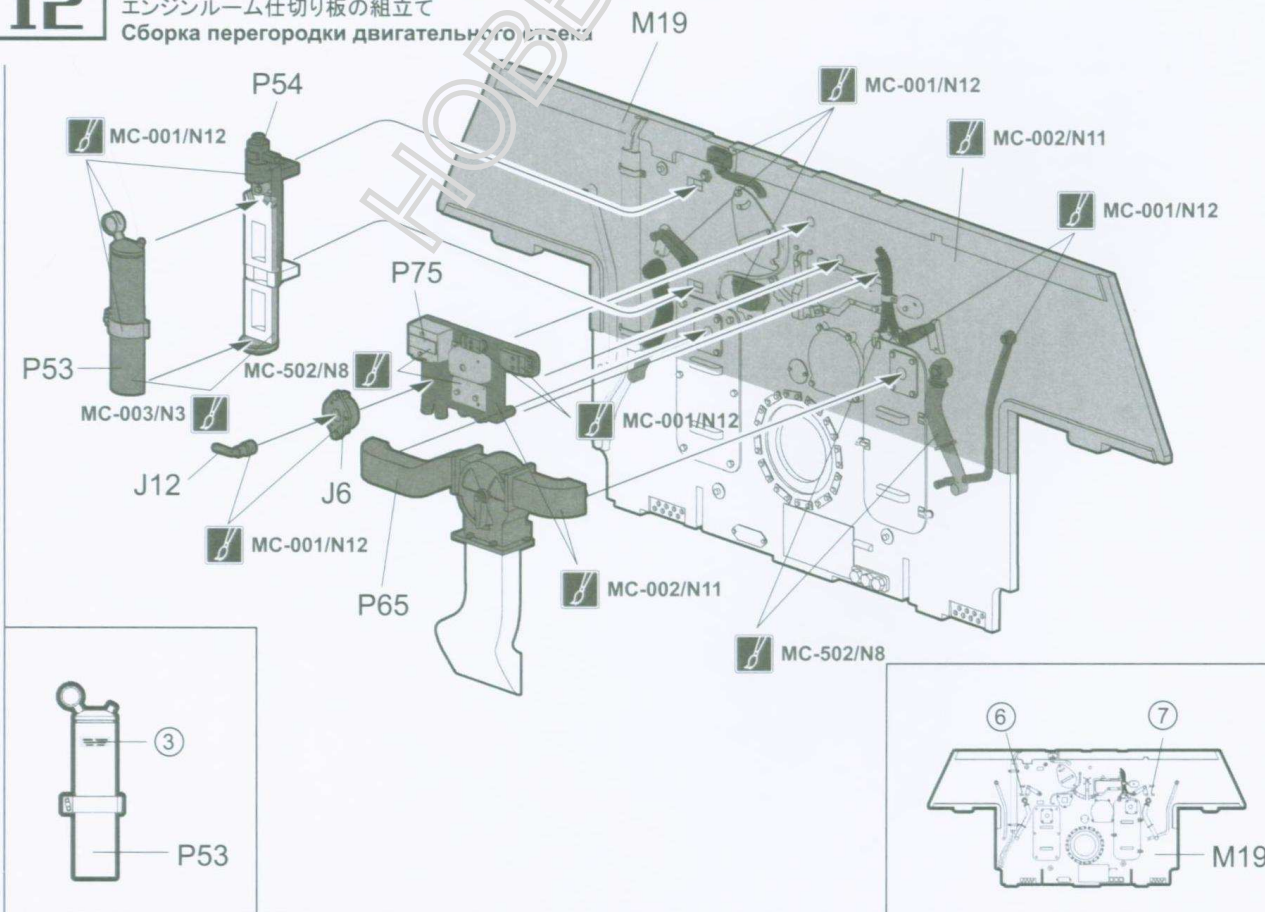

发动机舱隔板组合
Attaching engine compartment bulkhead
エンジンルーム仕切り板の取り付け
Установка перегородки двигательного отсека

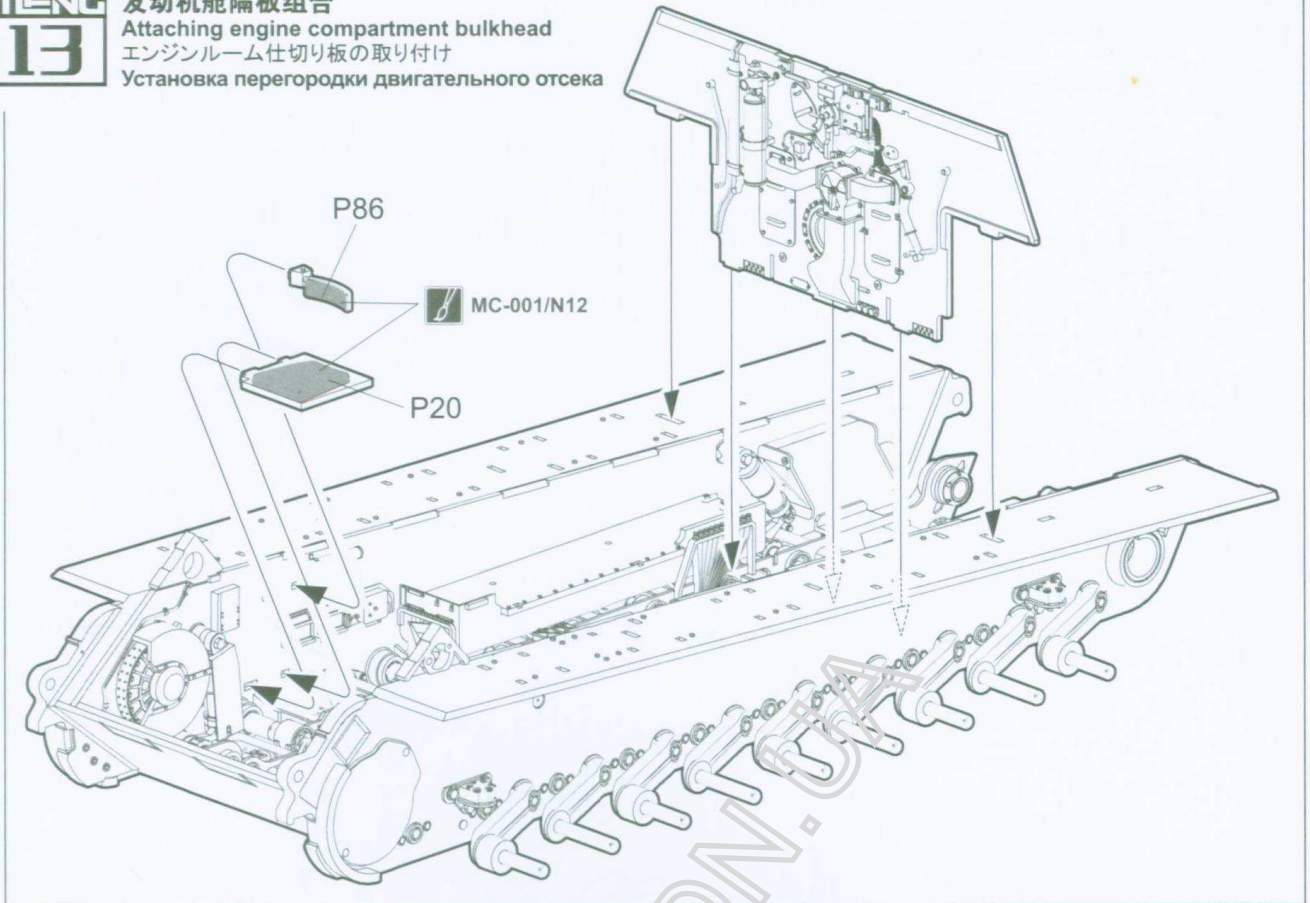

车体踏板组装
Hull floor assembly
車体床の組立て
Сборка пола корпуса

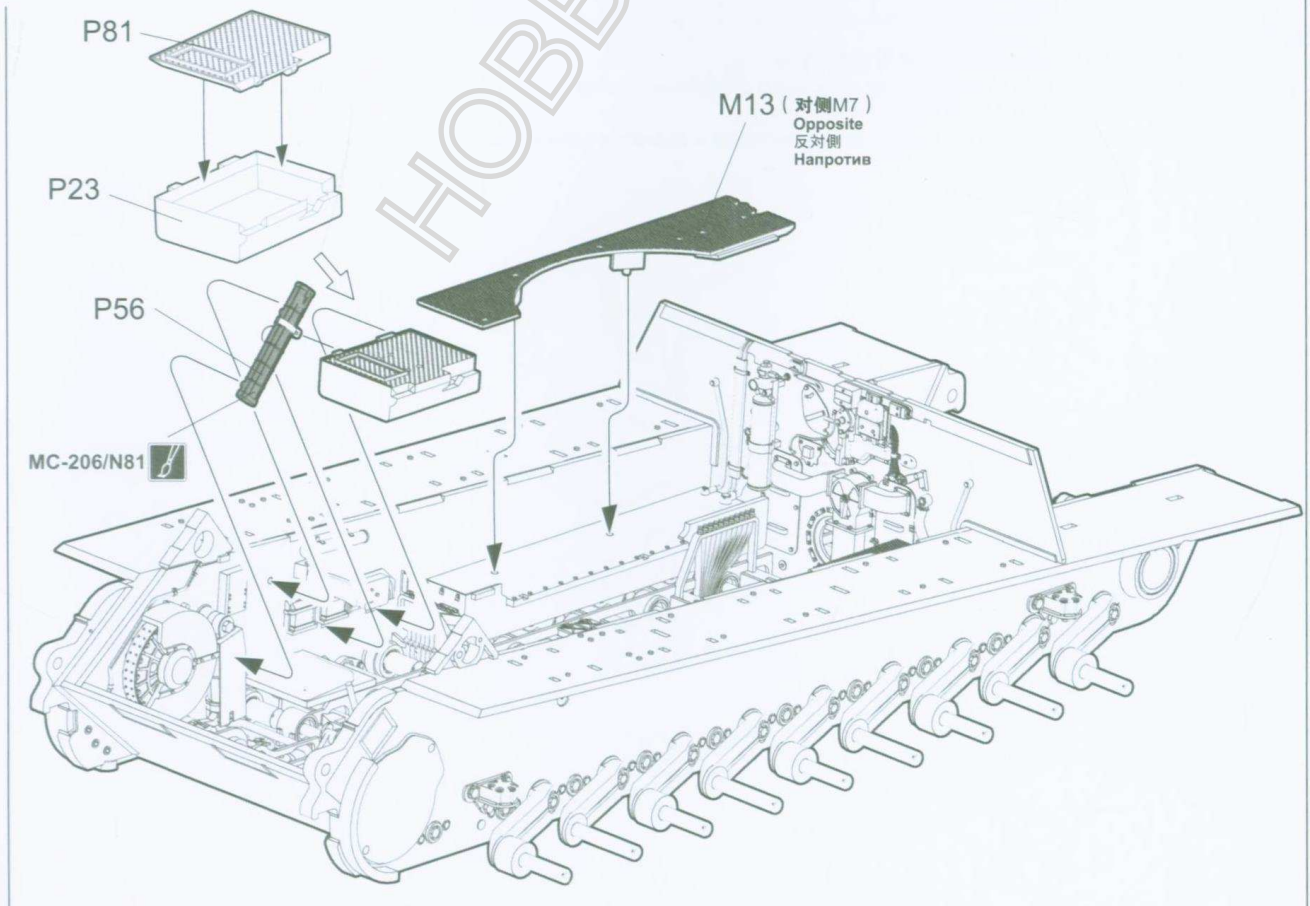



发动机舱两侧隔板及驾驶员座椅组装

Assembly of engine compartment side walls and driver's seat

エンジンルーム側壁と操縦専用シートの組立て

Сборка перегородки двигательного отсека и сиденья механика-водителя

左侧隔板
Left wall
左側壁
Левая перегородка

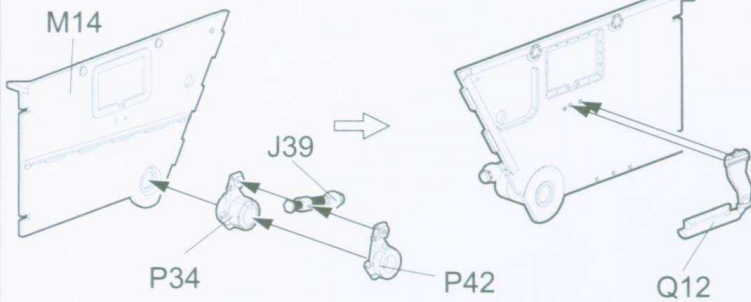

右侧隔板
Right wall
右側壁
Правая перегородка

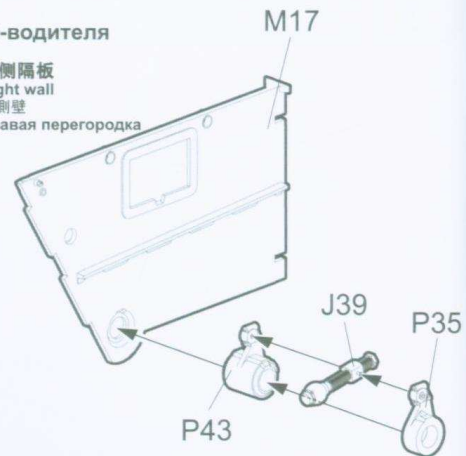

驾驶员座椅
Driver's seat
操縦専用シート
Сиденье механика-водителя

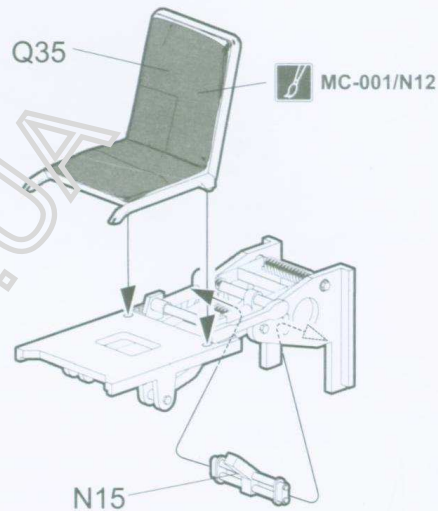
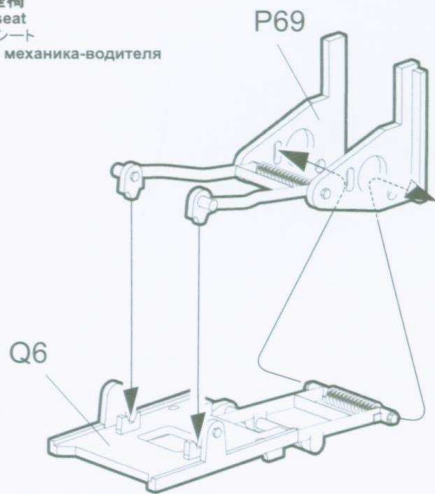

发动机舱两侧隔板及驾驶员座椅组装

Attaching engine compartment side walls and driver's seat

エンジンルーム側壁と操縦専用シートの取り付け

Установка перегородки двигательного отсека и сиденья механика-водителя

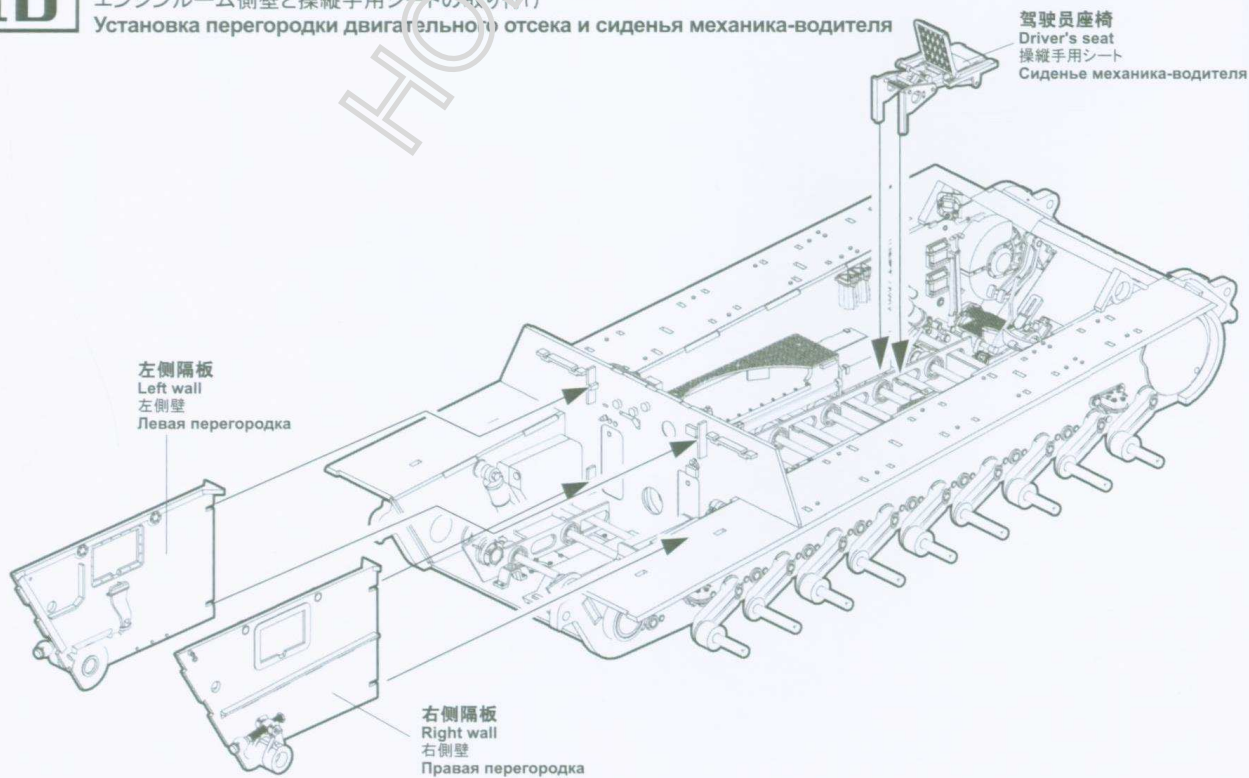

发动机组装
Engine assembly
エンジンの組立て
Сборка двигателя

发动机缸体
 Engine cylinder block
 エンジンブロック
 Блок цилиндров двигателя



此图标所指示的零件对侧相同制作。
 Same for both sides.
 反対側も同じように作ります。
 Идентично на каждой стороне.

- ⚠ **本步骤所有未标注部分为MC-257。**
 Unmarked parts in this step are painted with MC-257.
 このステップでは、説明しない部分はすべてMC-257を使います。
 Детали этого пункта без указания цвета окрашены в цвет MC-257.

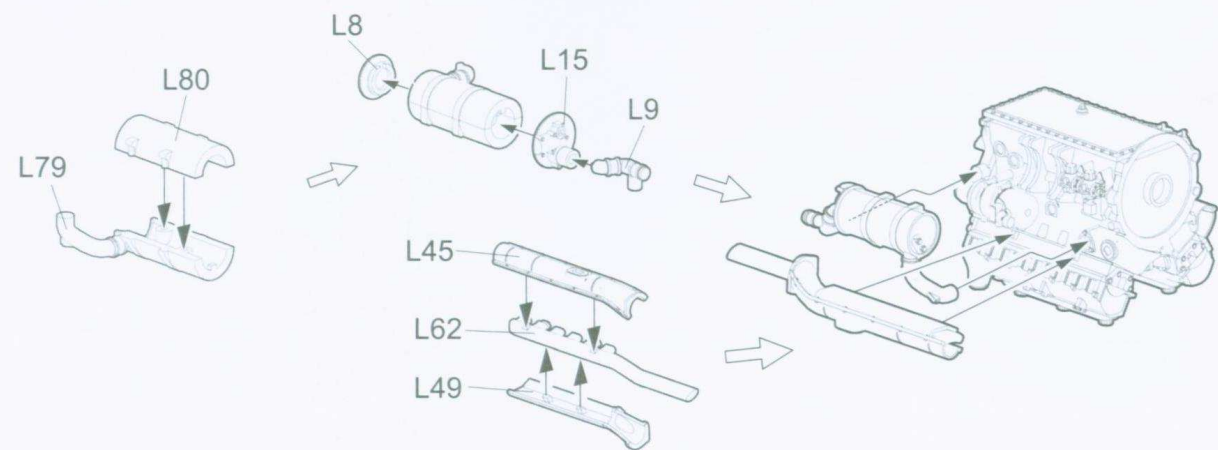
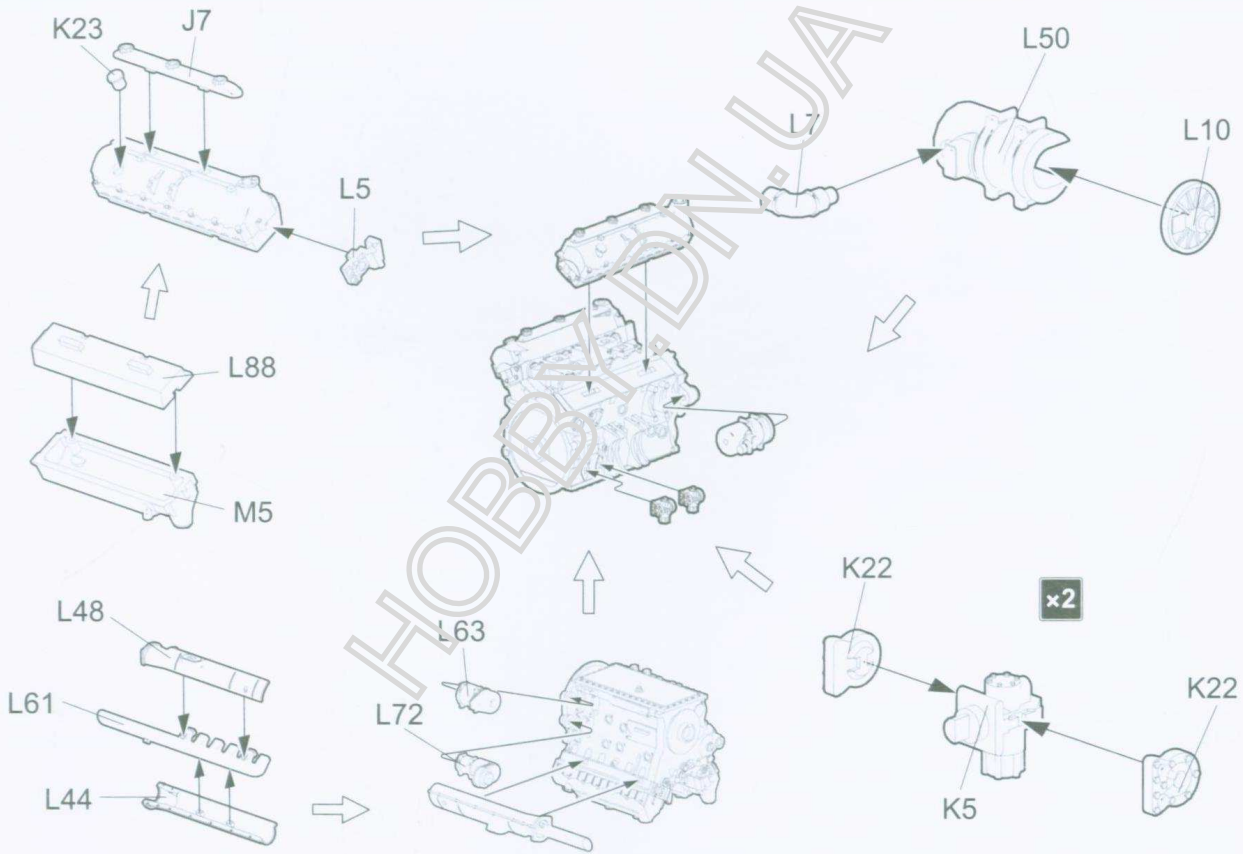
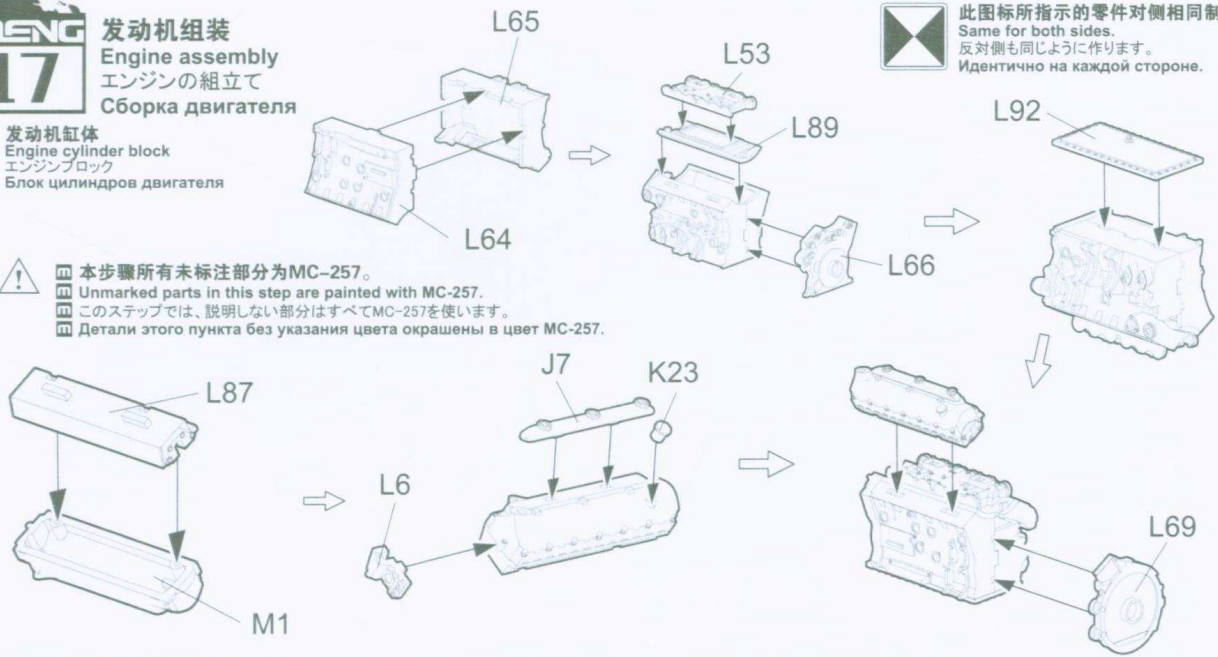

发动机组合
Attaching engine
エンジンの取り付け
Установка двигателя

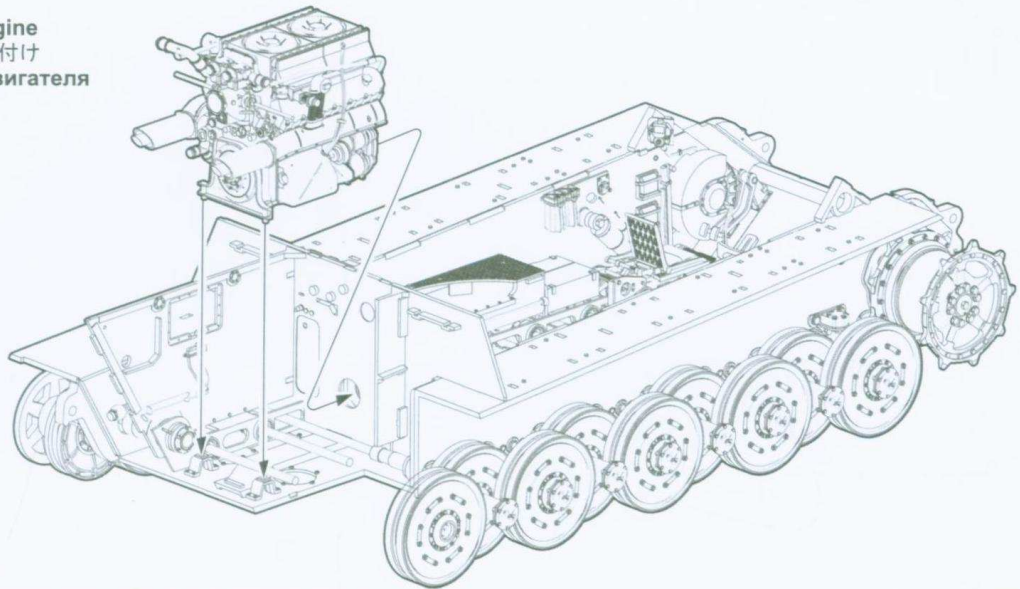

发动机冷却系统组合
Attaching engine cooling system
エンジンラジエーターの取り付け
Установка системы охлаждения двигателя

左侧冷却风扇
Left cooling fan
クーリングファン(左)
Левый охлаждающий вентилятор

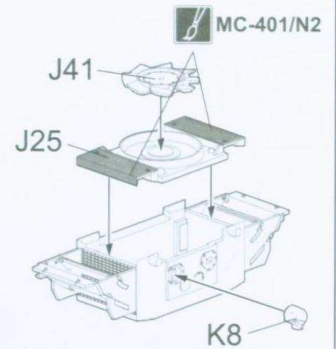
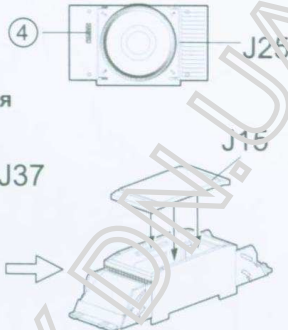
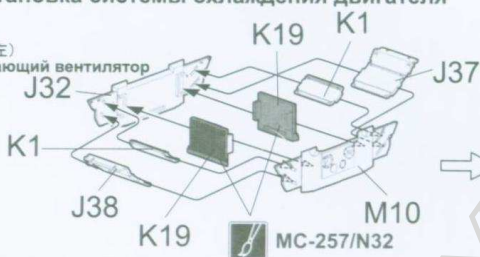

右侧冷却风扇
Right cooling fan
クーリングファン(右)
Правый охлаждающий вентилятор

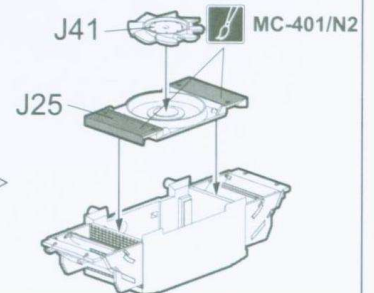
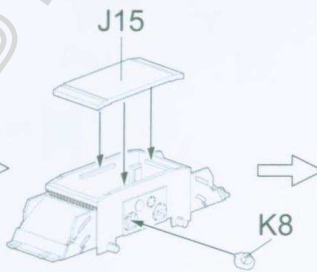
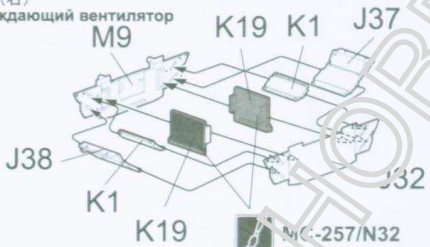

左侧冷却风扇
Left cooling fan
クーリングファン(左)
Левый охлаждающий вентилятор

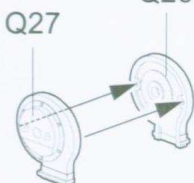
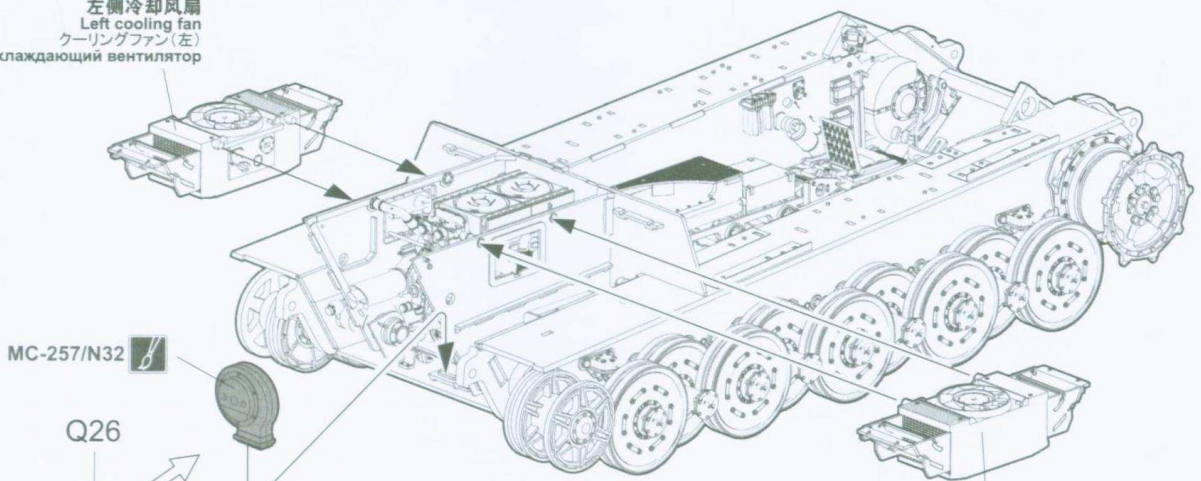

右侧冷却风扇
Right cooling fan
クーリングファン(右)
Правый охлаждающий вентилятор



冷却管路組合
Attaching cooling pipeline
 冷却用チューブの取り付け
 Установка охлаждающего трубопровода

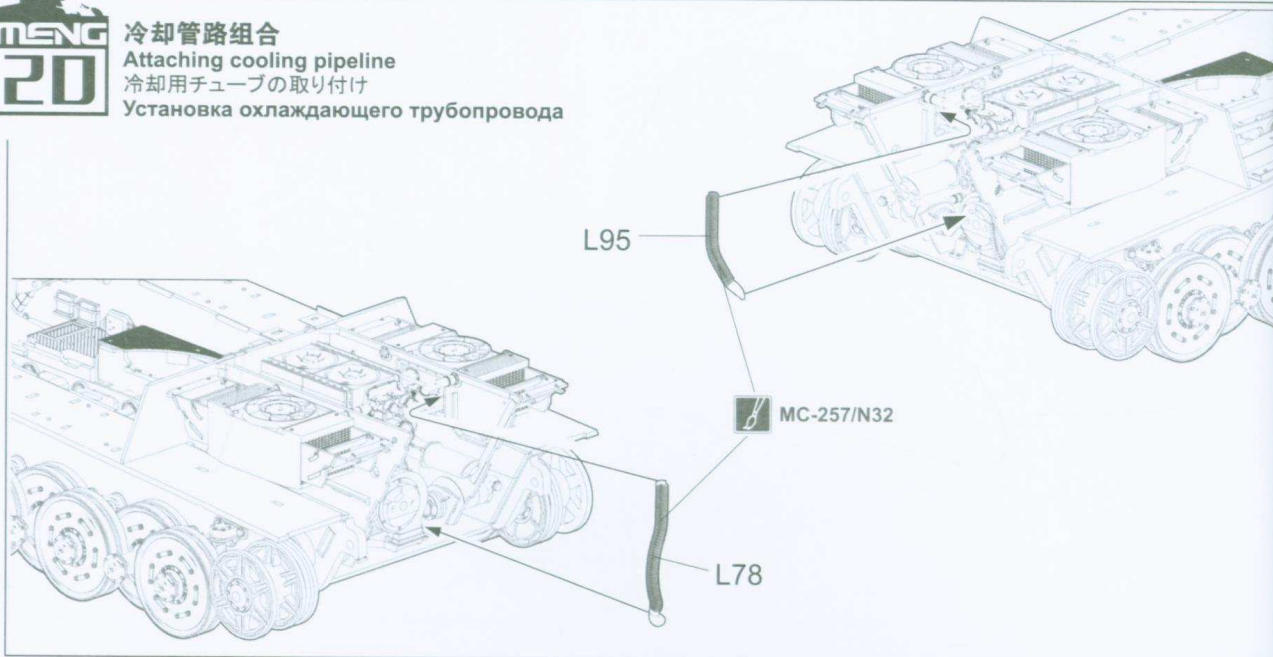

发动机部件組合
Attaching engine parts
 エンジン部品の取り付け
 Установка деталей двигателя

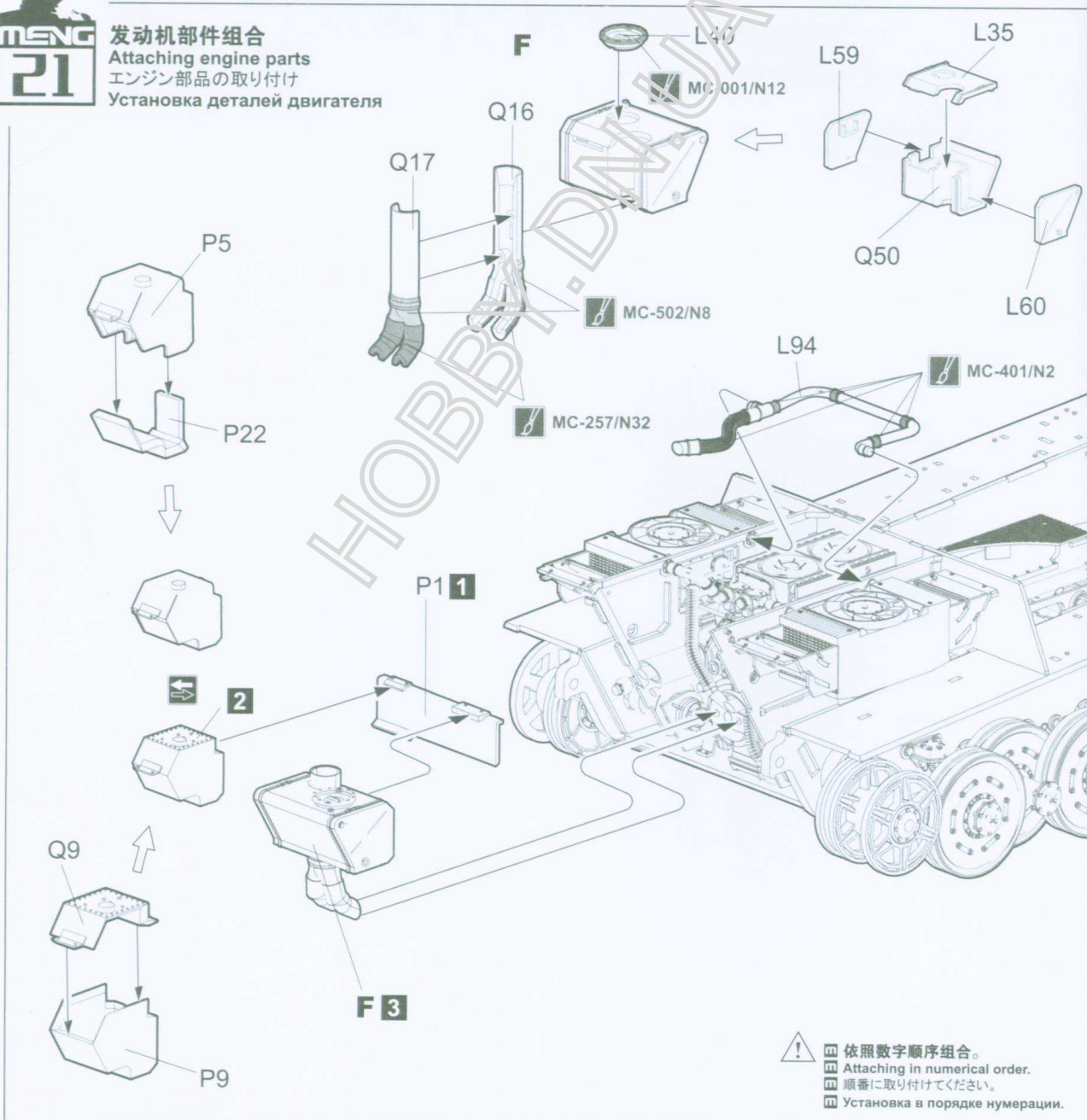

! 依照数字顺序组合。
 Attaching in numerical order.
 順番に取り付けてください。
 Установка в порядке нумерации.



油箱组合
Attaching fuel tanks
燃料タンクの取り付け
Установка топливных баков

左側油箱
Left fuel tank
燃料タンク(左)
Левый топливный бак

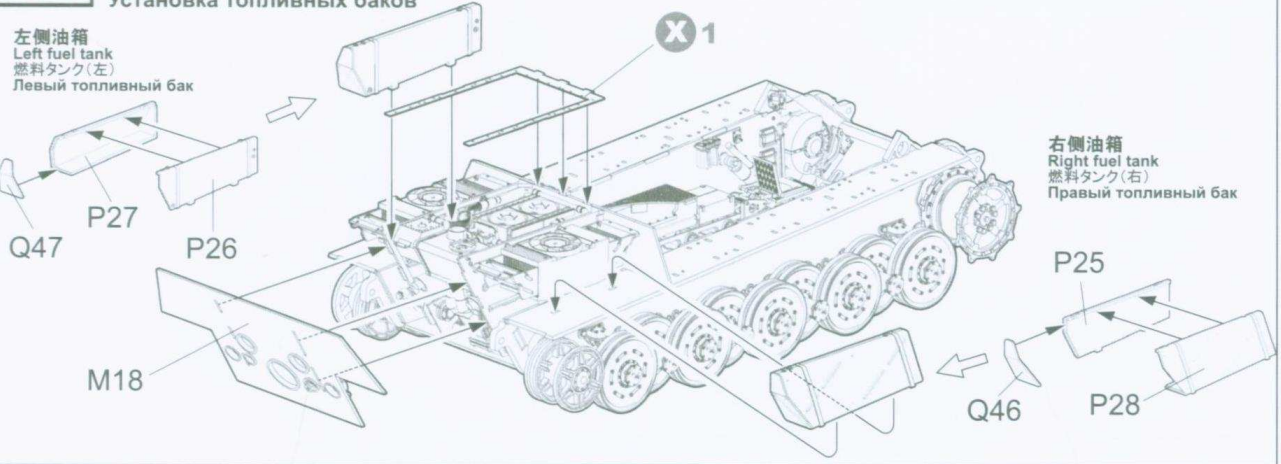

右側油箱
Right fuel tank
燃料タンク(右)
Правый топливный бак



变速箱组装
Transmission assembly
ギヤボックスの組立て
Сборка коробки передач

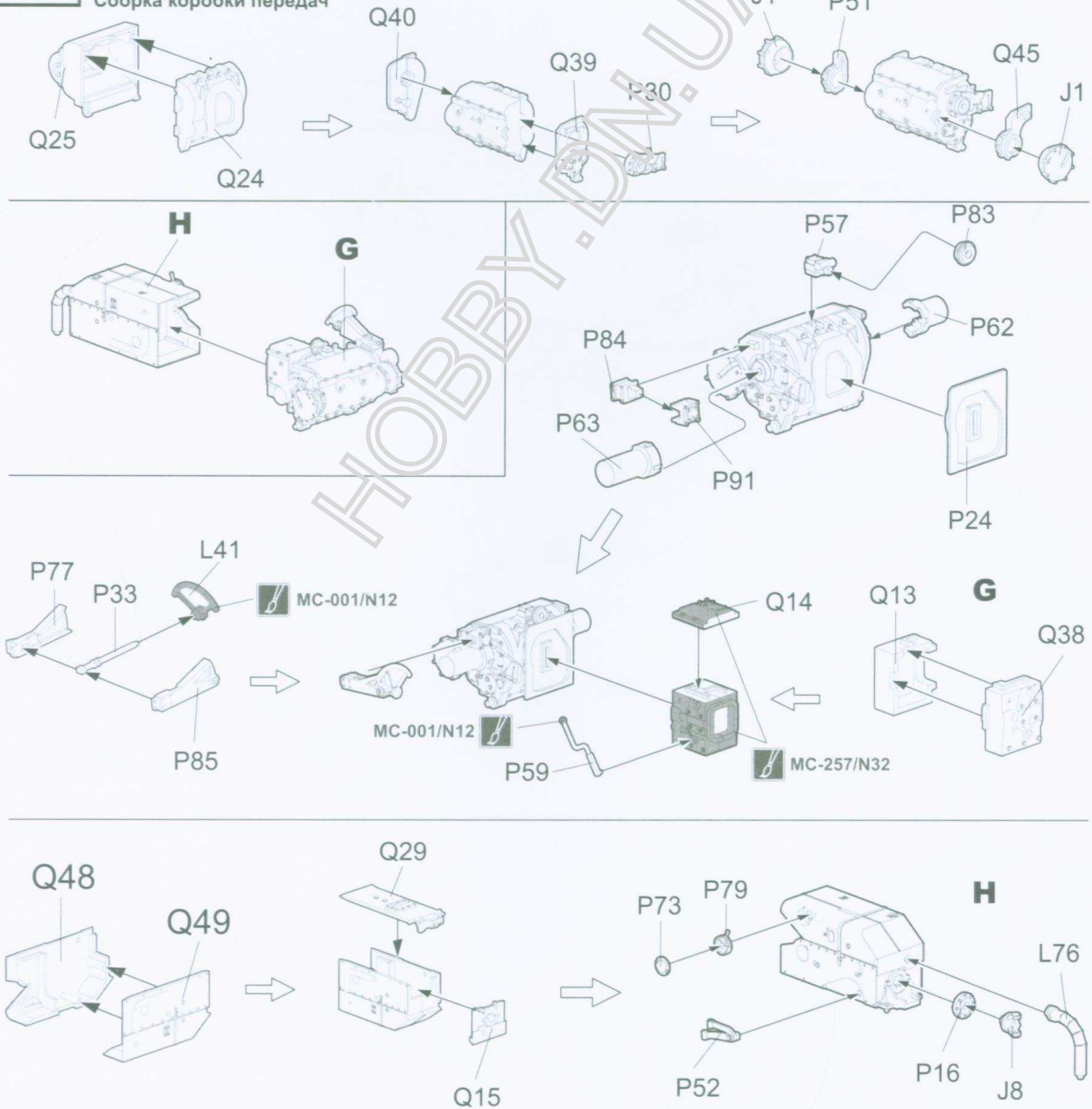



变速箱组装
Attaching transmission
ギヤボックスの取り付け
Установка коробки передач

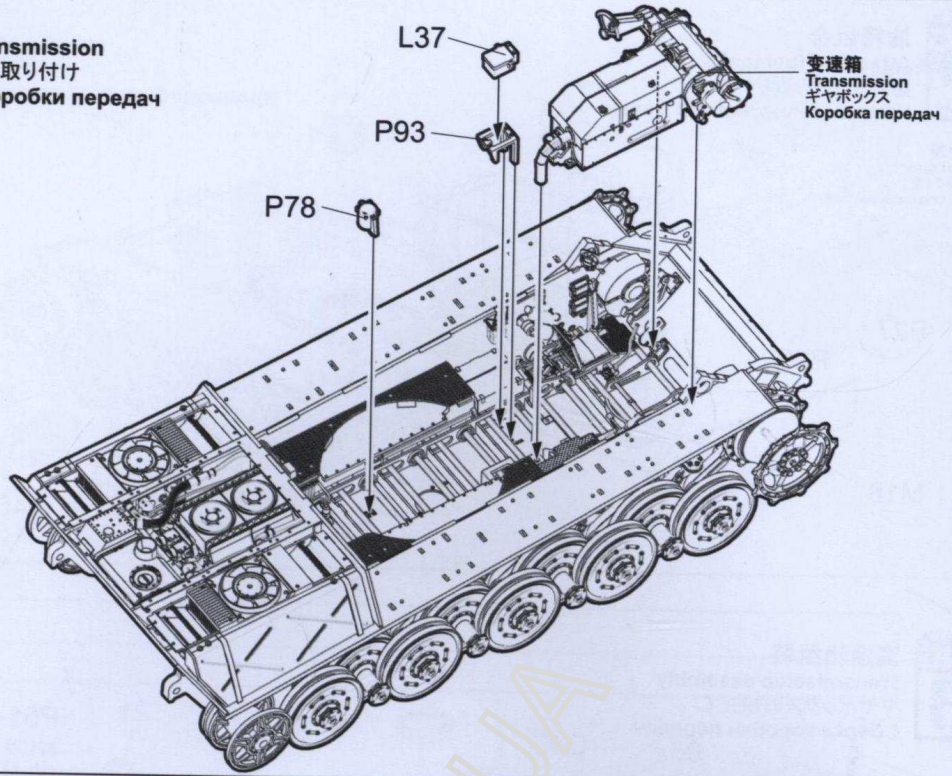

传动机构组合
Attaching drive mechanism
トランスミッションの取り付け
Установка трансмиссии

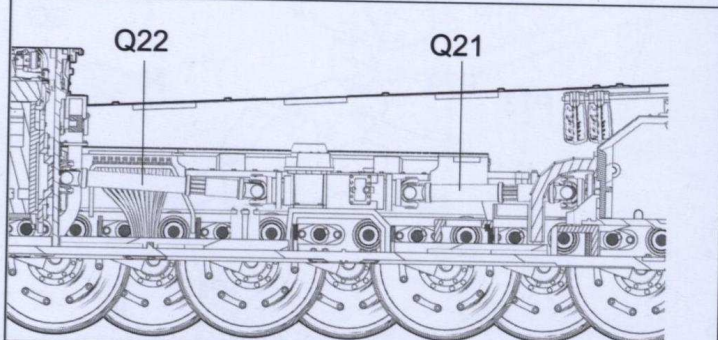
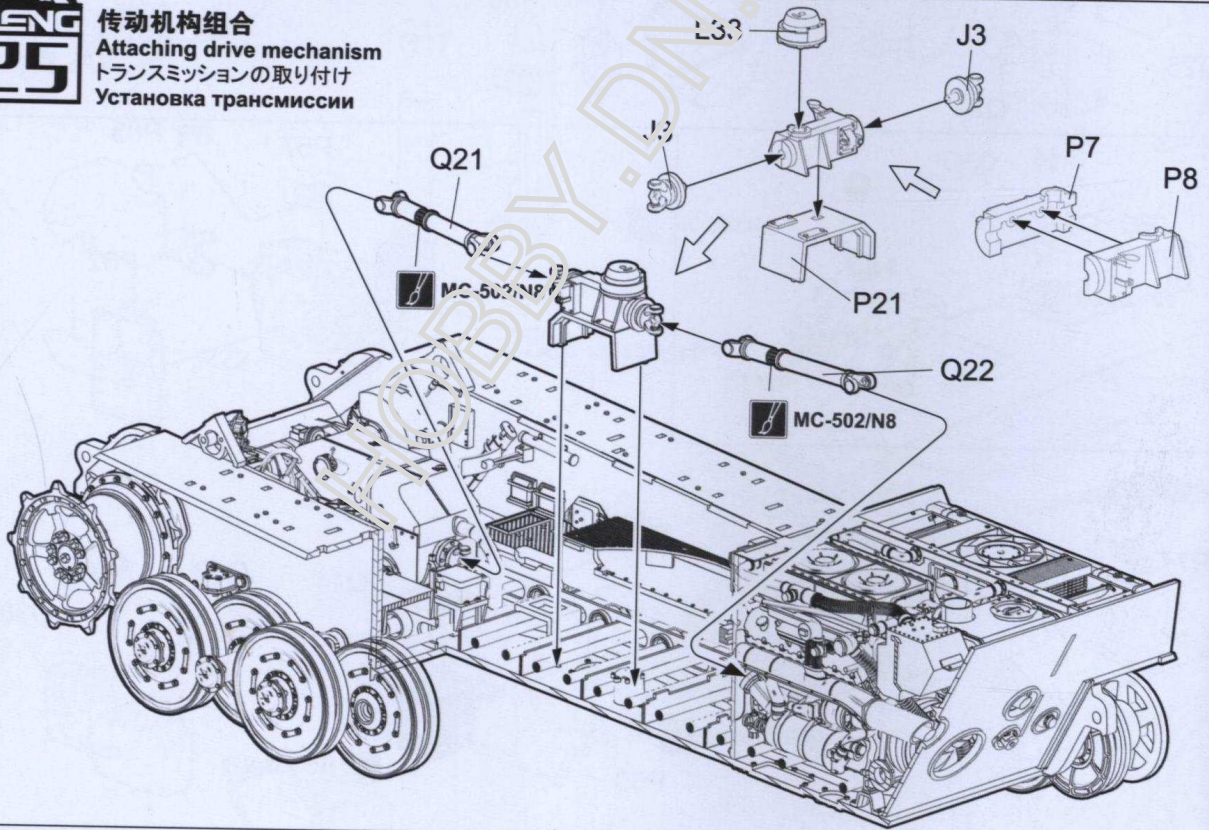



蓄電池組合
Attaching storage batteries
蓄電池の取り付け
Установка аккумуляторов

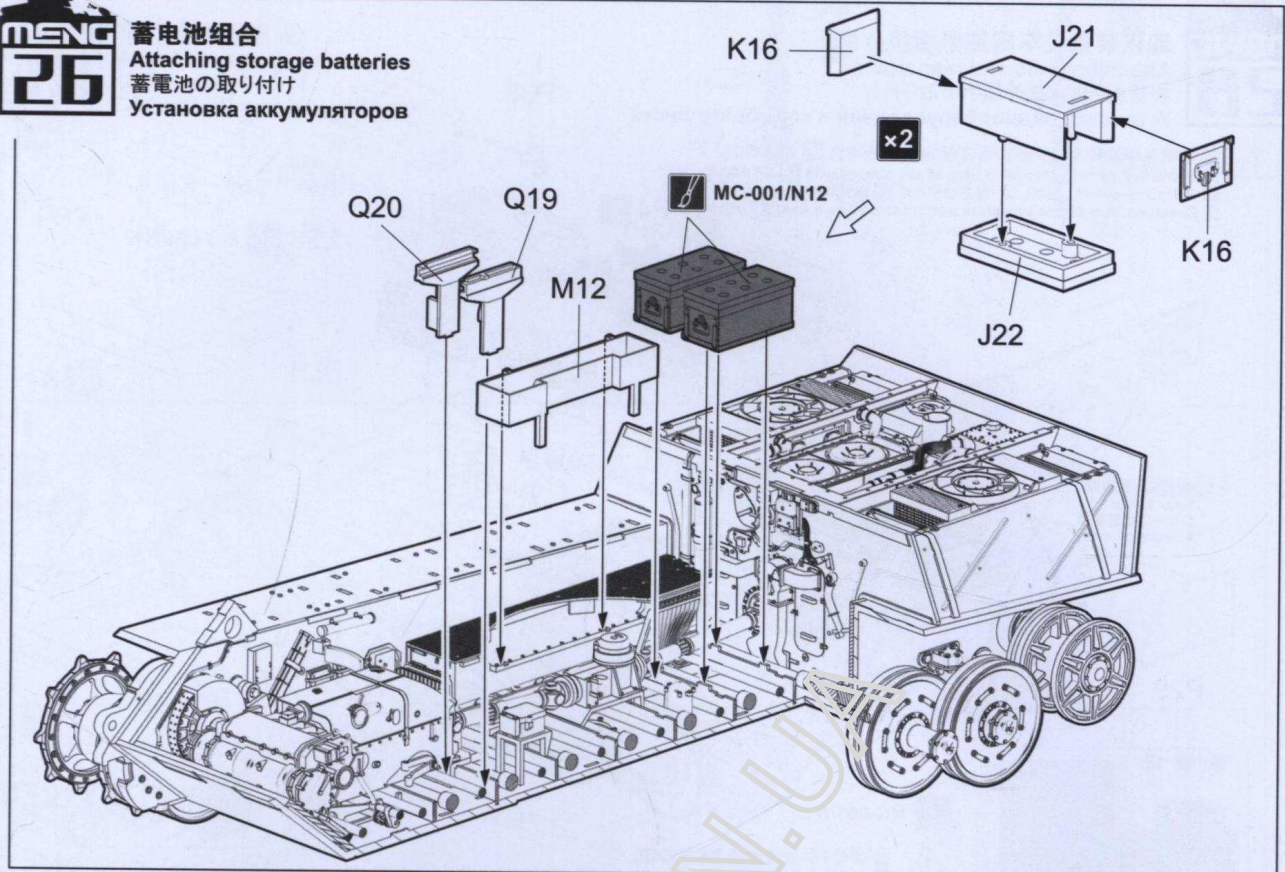

底板部件組合
Attaching floor parts
床面部品の取り付け
Установка деталей пола

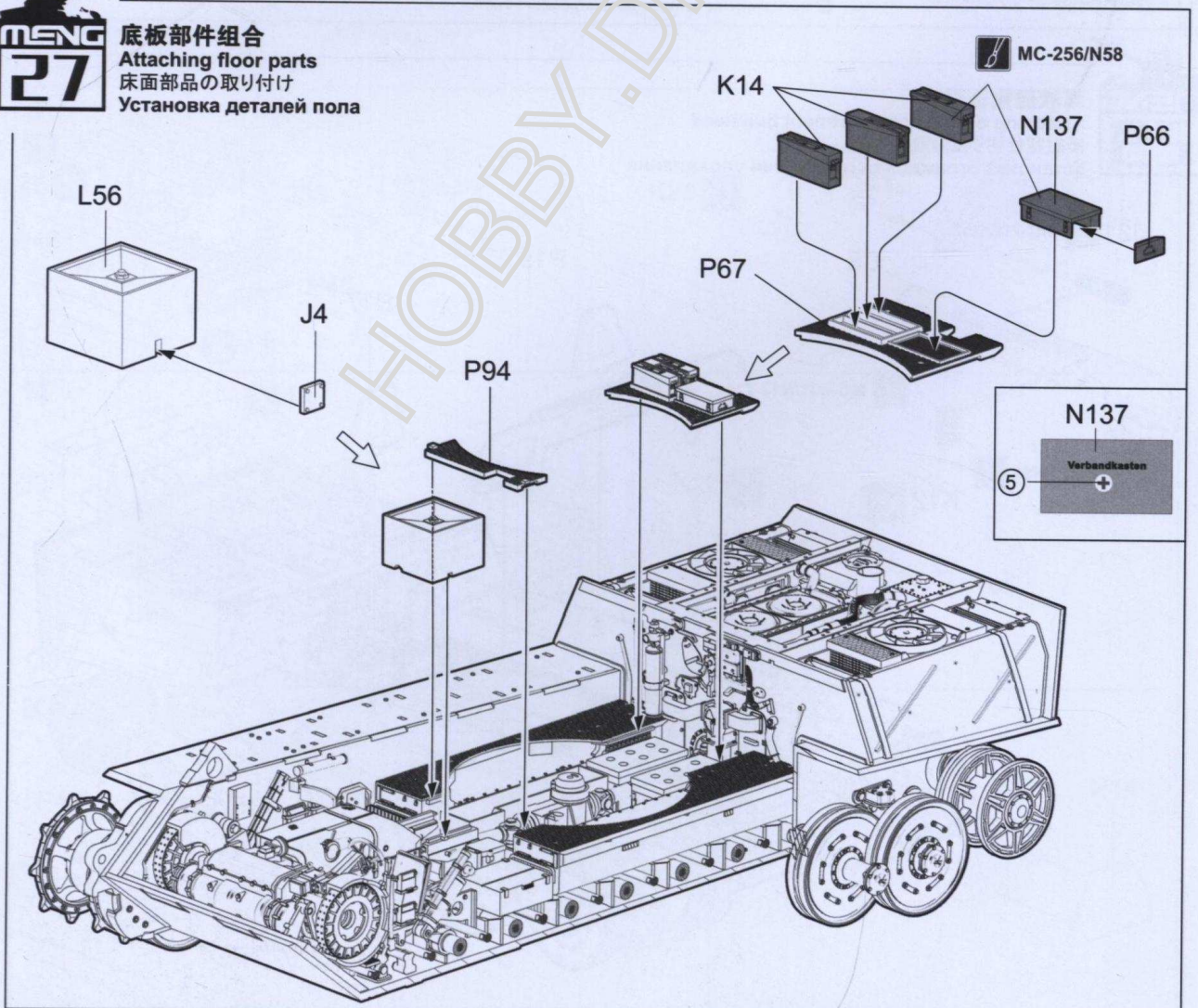

通讯装备及车尾装甲组合

Attaching radio and rear armor

無線機と車体後部装甲の取り付け

Установка радиооборудования и кормового листа

- ⚠ 说明书中步骤28-步骤60所有没标注部分均为 MC-002。
- ⚠ Unmarked parts in Step 28 to Step 60 are painted with MC-002.
- ⚠ ステップ28-60では、説明しない部分はずべて MC-002を使います。
- ⚠ Детали п.28-п.60 без указания цвета окрашены в цвет MC-002.

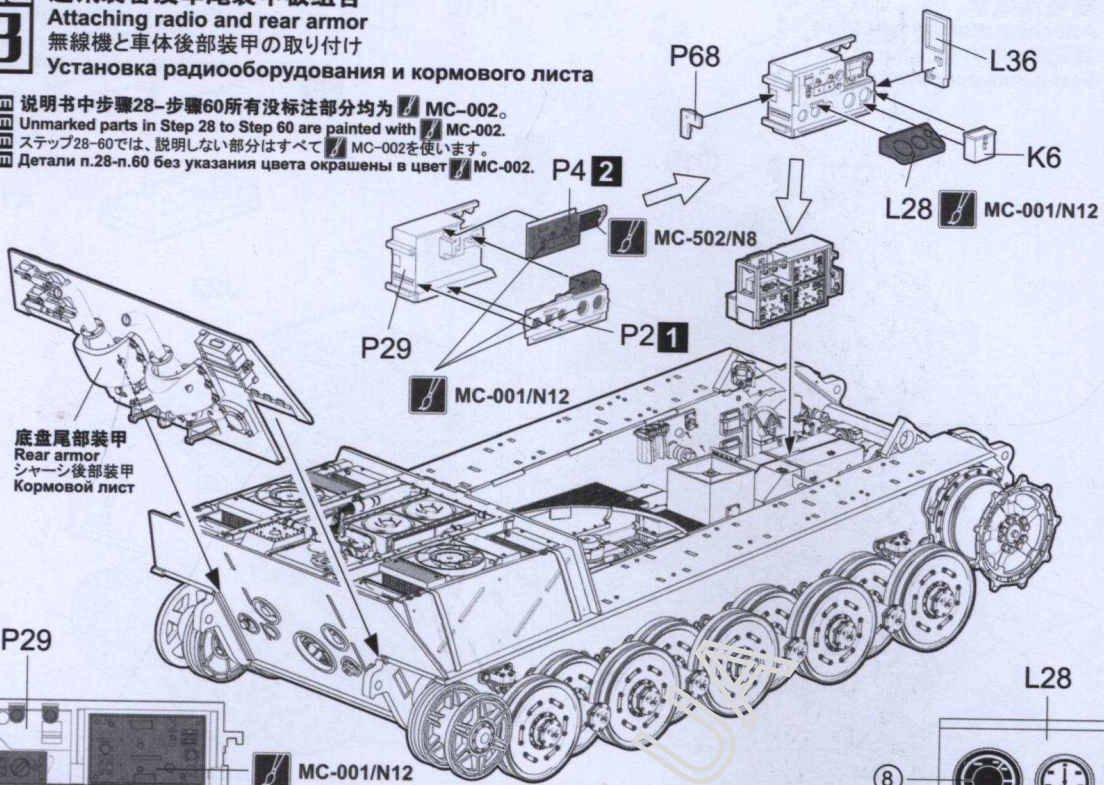

底盘尾部装甲
Rear armor
シャーシ後部装甲
Кормовой лист

P29

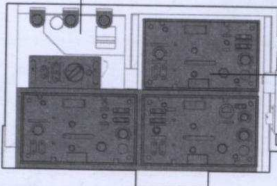

MC-001/N12



⚠ 参看TS-031说明书6-9步骤。

⚠ Please refer to Step 6 to Step 9 in the TS-031 instruction manual.

⚠ TS-031説明書のステップ6-9を参照してください。

⚠ Выполнить по пунктам 6-9 инструкции TS-031.

驾驶舱隔板组合

Attaching driver's compartment bulkhead

操縦室仕切り板の取り付け

Установка ограждения отделения управления

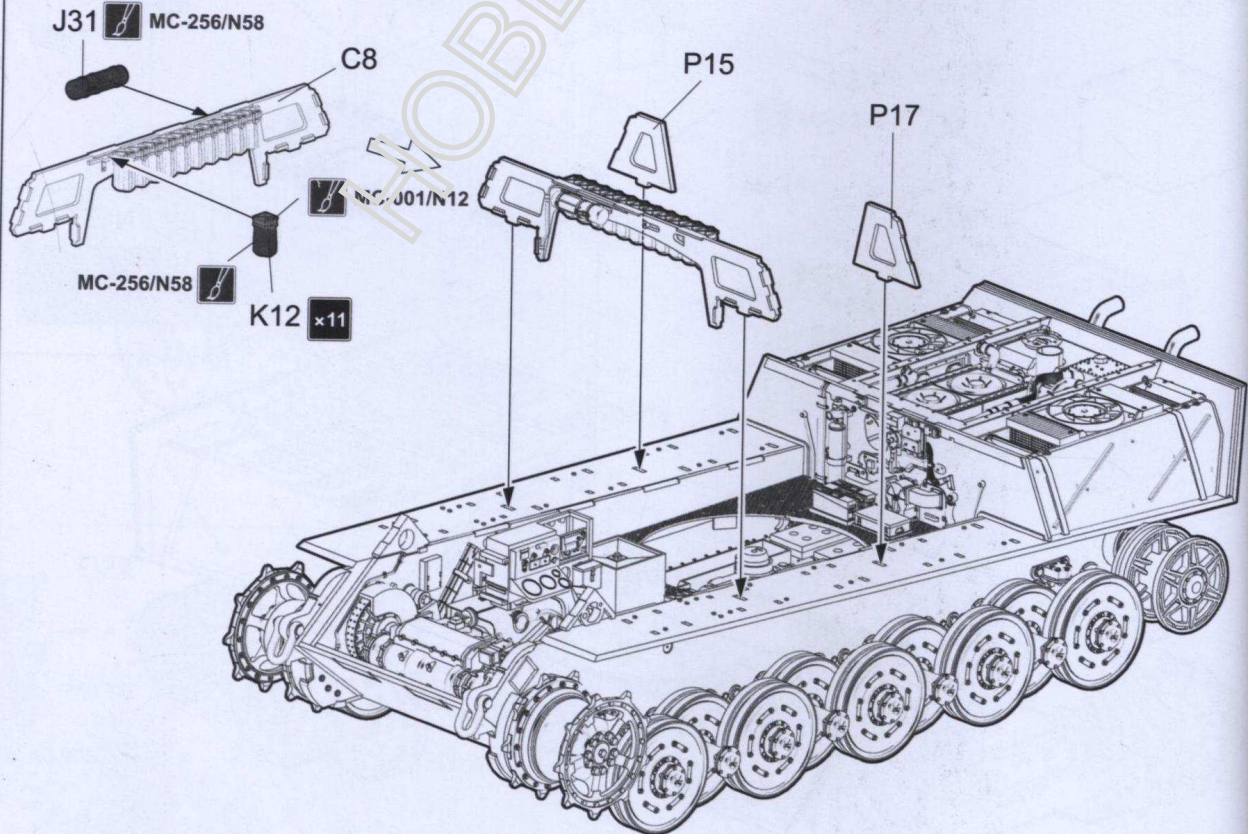

J31 MC-256/N58

C8

P15

P17

MC-001/N12

MC-256/N58

K12 x11



车体炮弹架组装
Ammo rack assembly
弾薬ラックの組立て
Сборка боеукладки корпуса

L

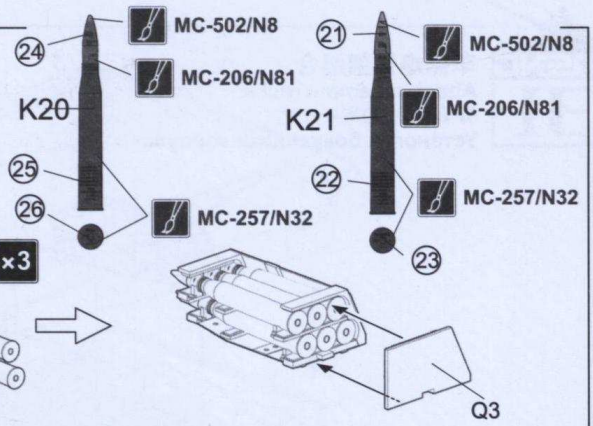
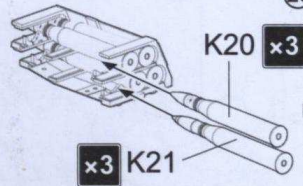
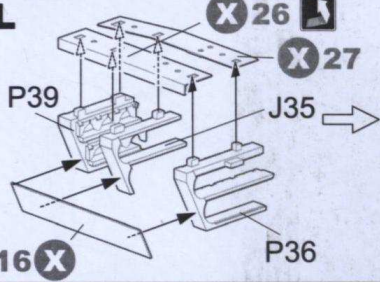

16 X

I

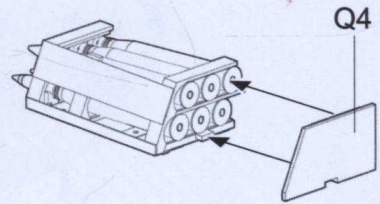
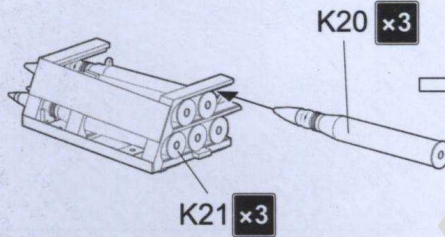
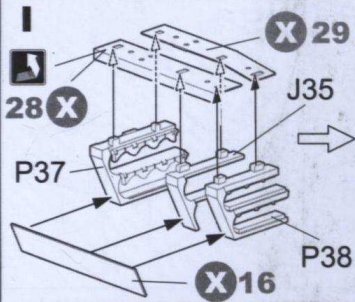

M

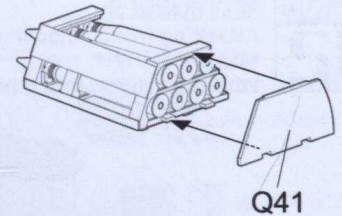
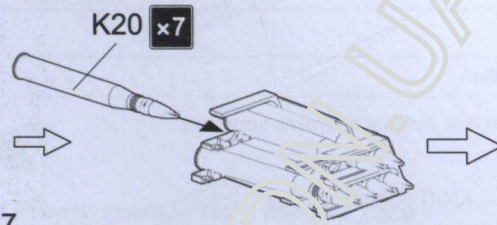
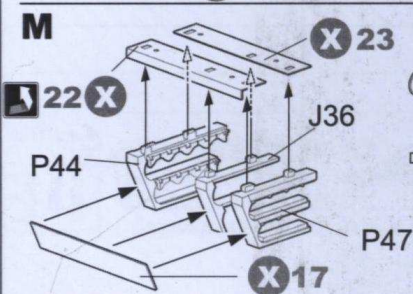

J

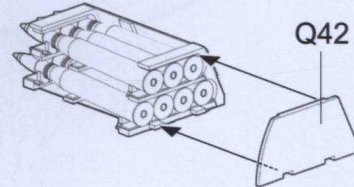
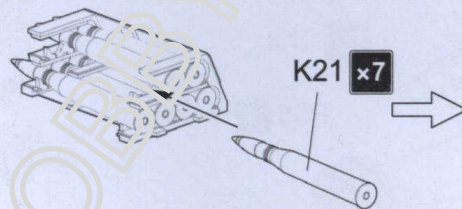
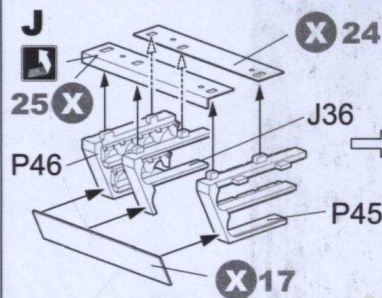

N

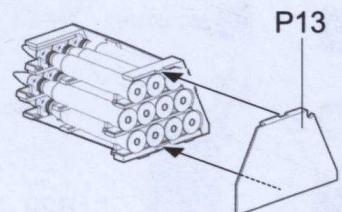
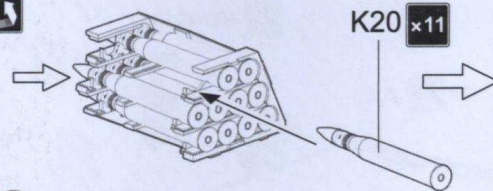
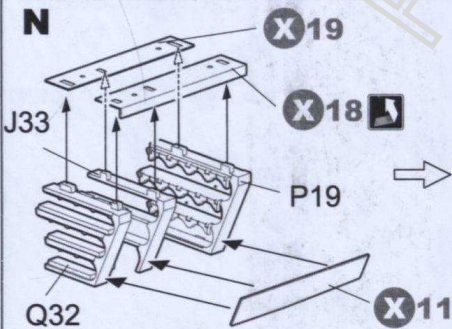

K

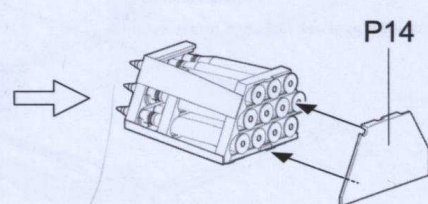
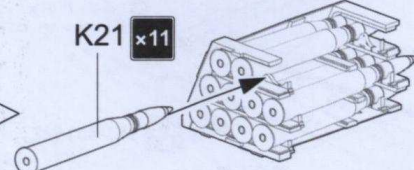
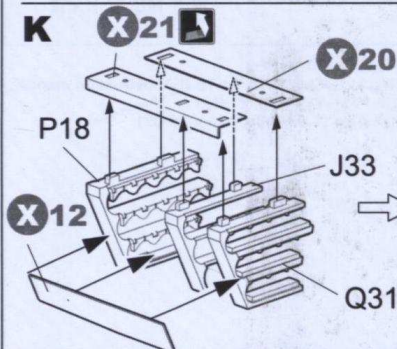



车体炮弹架组合
Attaching ammo racks
 弾薬ラックの取り付け
 Установка боеукладки корпуса

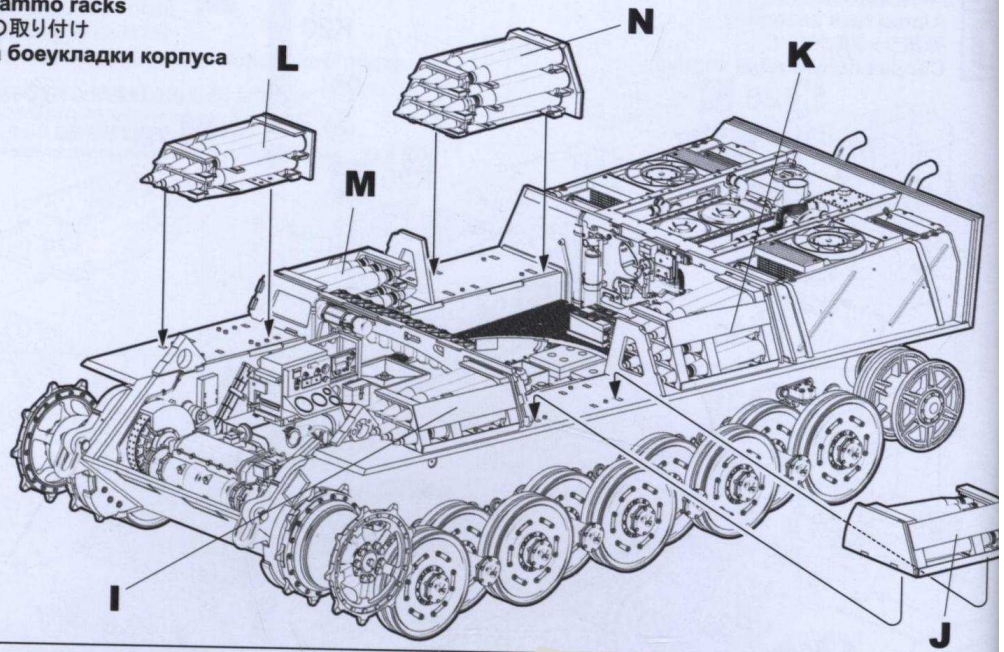

航向机枪组合
Attaching frontal machine gun
 前機銃の取り付け
 Установка пулемета в верхней лобовой плите корпуса

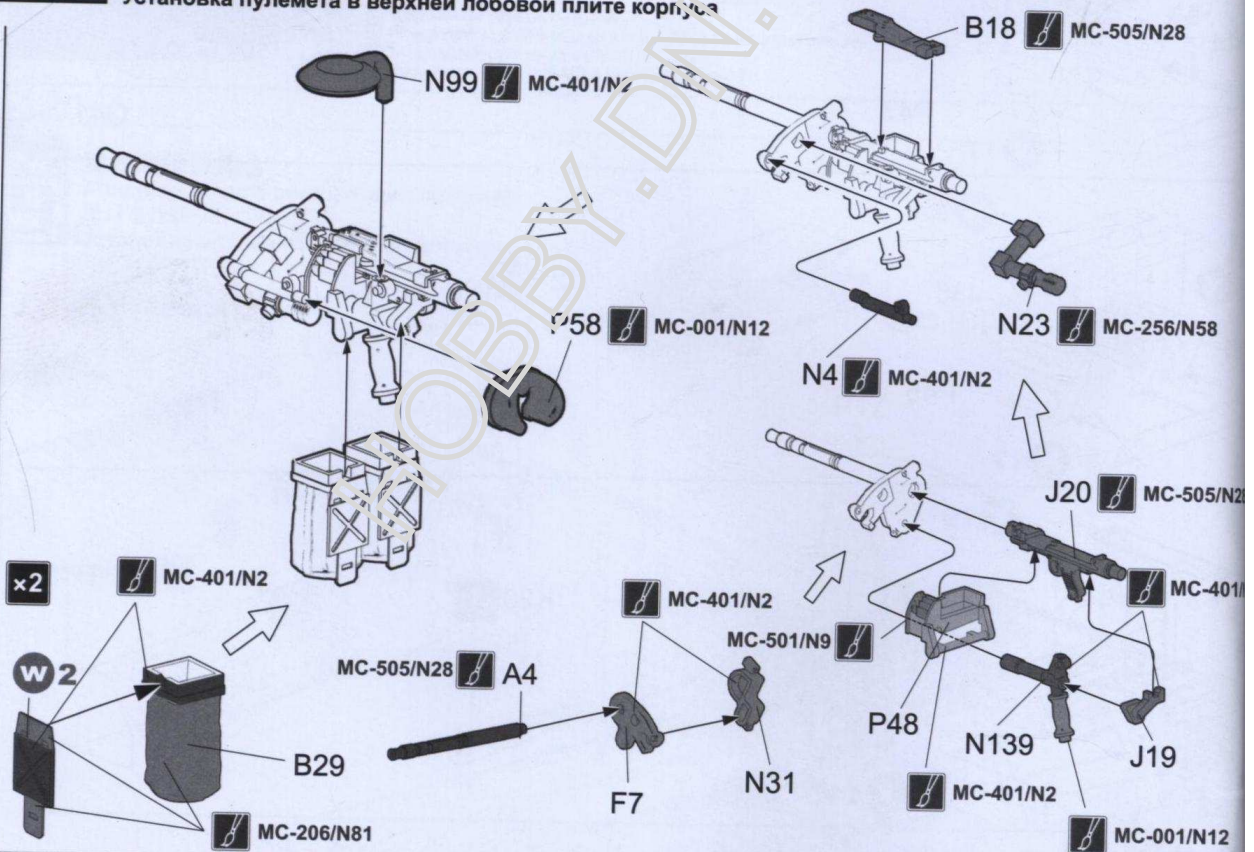

航向机枪
 Frontal machine gun
 前機銃
 Пулемет в верхней лобовой плите корпуса



车体上部
 Upper hull
 車体上部
 Верхняя часть корпуса

- ⚠ 参考TS-031说明书11-13步。
- ⚠ Please refer to Step 11 to Step 13 in the TS-031 instruction manual.
- ⚠ TS-031説明書のステップ11-13を参照してください。
- ⚠ Выполнить по пунктам 11-13 инструкции TS-031.



车体组合
Attaching hull
車体の取り付け
Установка корпуса

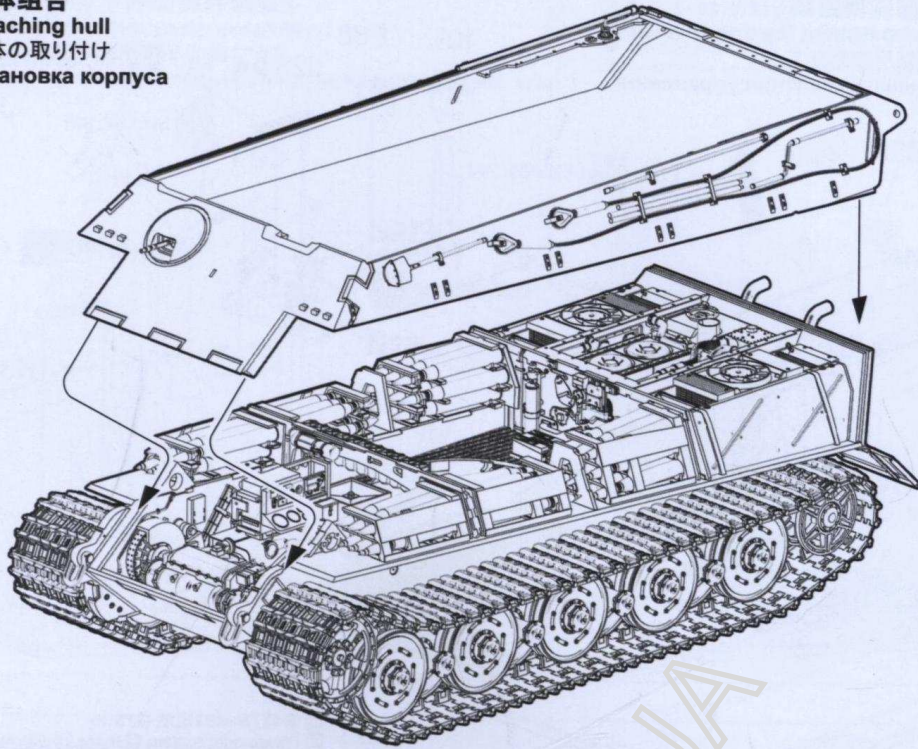

车体顶部装甲部件组装
Hull top armor parts assembly
車体上部装甲部品の組立て
Сборка деталей броневых блоков верхней части корпуса



此图标所指示处需切除。
 Remove.
 指示の部分を切り取ります。
 Удалить.

-   MC-256/N58
-   MC-401/N2

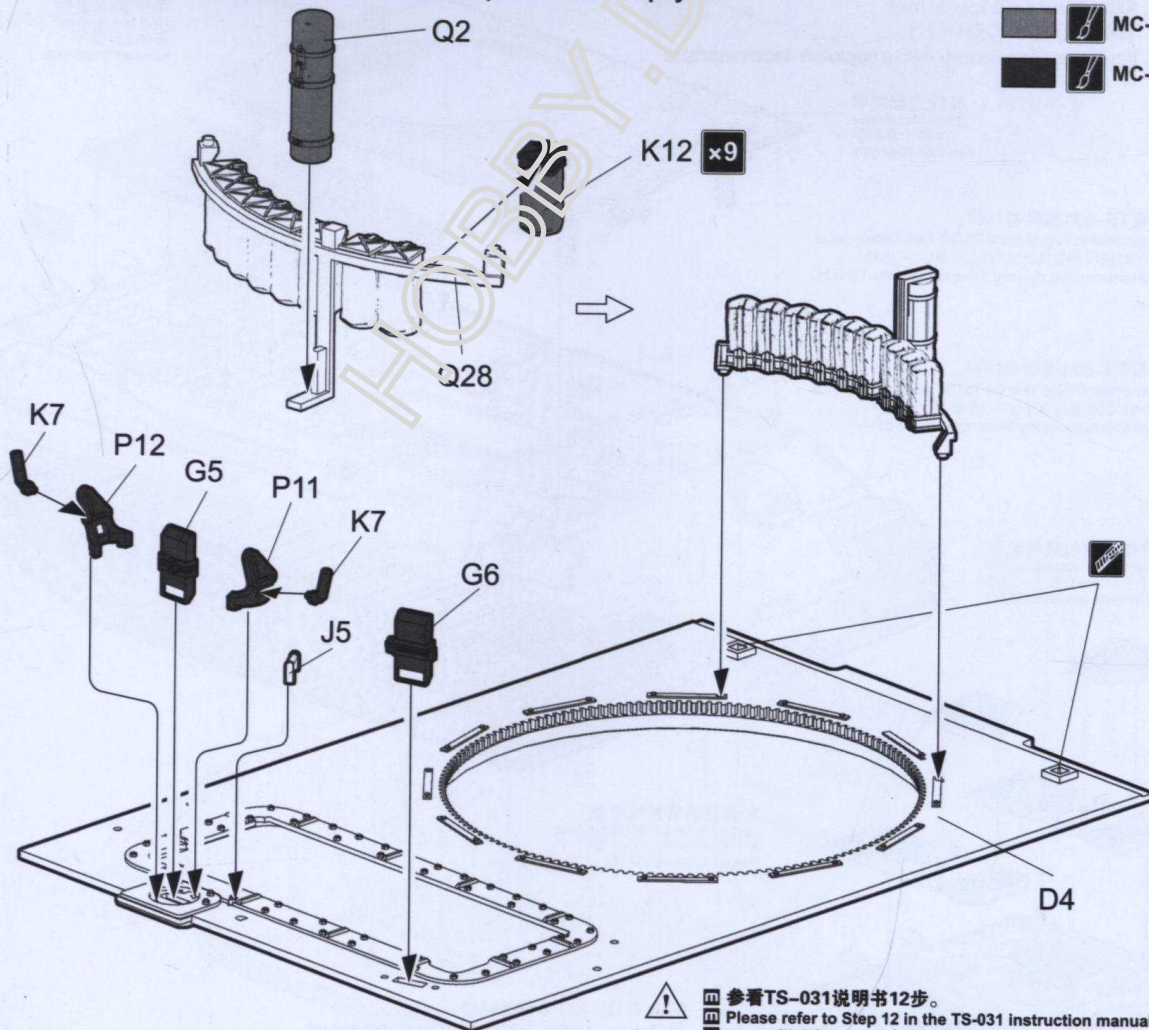

■ 参考TS-031说明书12步。
 ■ Please refer to Step 12 in the TS-031 instruction manual.
 ■ TS-031説明書のステップ12を参照してください。
 ■ Выполнить по пункту 12 инструкции TS-031.



驾驶舱顶部装甲组装
Driver's compartment top armor assembly
操縦室上部装甲の組立て
Сборка крыши отделения управления

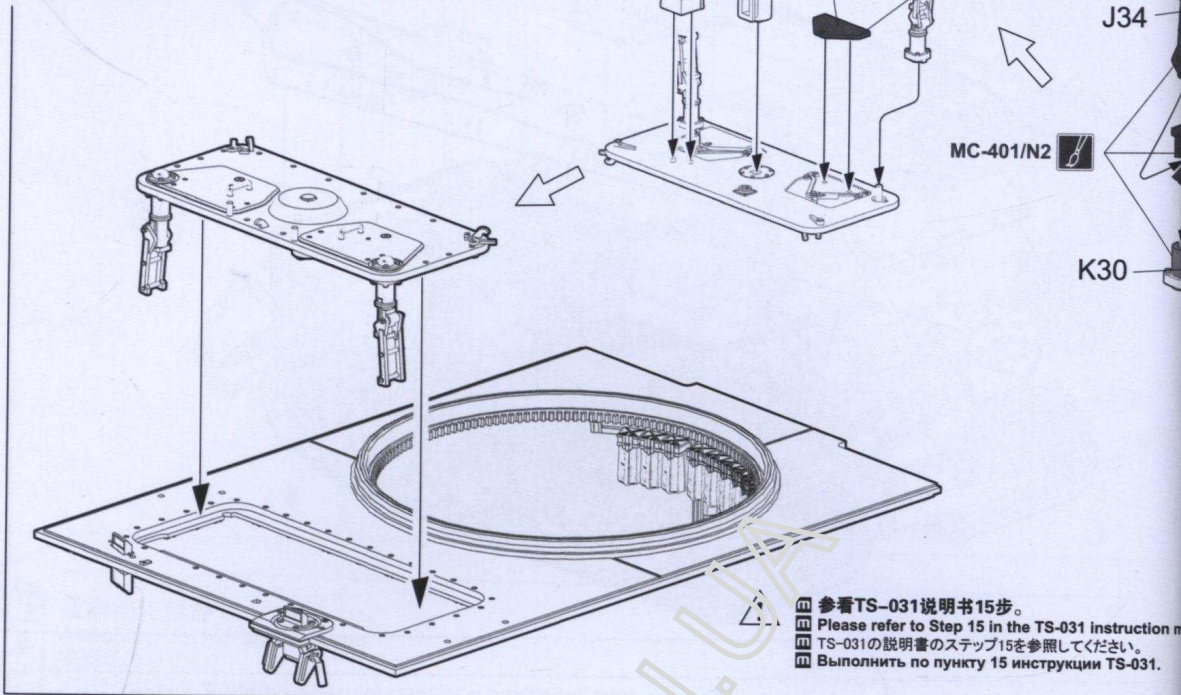

- ⓘ 参看TS-031说明书15步。
- ⓘ Please refer to Step 15 in the TS-031 instruction manual.
- ⓘ TS-031説明書のステップ15を参照してください。
- ⓘ Выполнить по пункту 15 инструкции TS-031.



车体顶部装甲组合
Attaching hull top armor
车体上部装甲の取り付け
Установка броневых листов верхней части корпуса

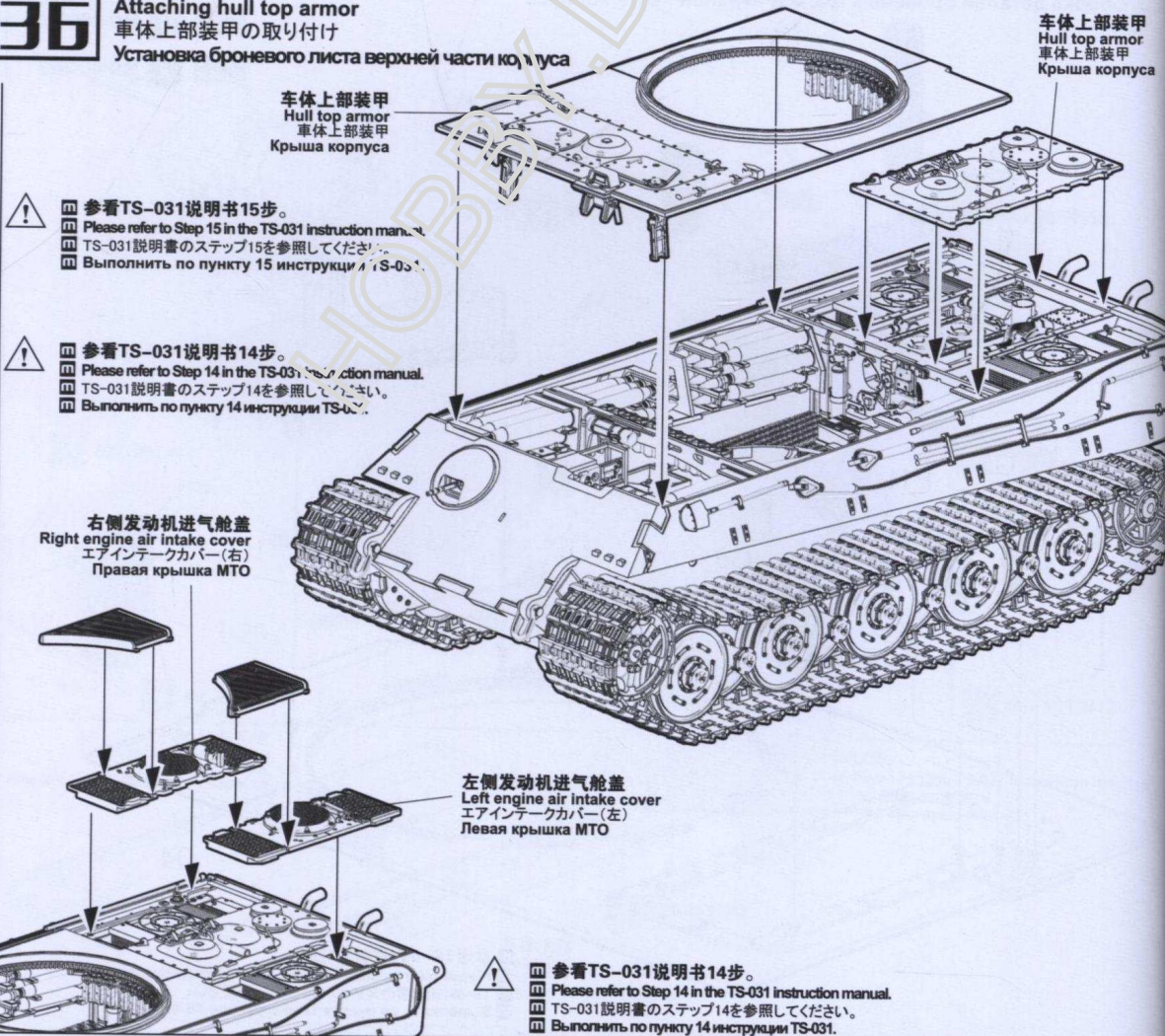

- ⓘ 参看TS-031说明书15步。
- ⓘ Please refer to Step 15 in the TS-031 instruction manual.
- ⓘ TS-031説明書のステップ15を参照してください。
- ⓘ Выполнить по пункту 15 инструкции TS-031.

- ⓘ 参看TS-031说明书14步。
- ⓘ Please refer to Step 14 in the TS-031 instruction manual.
- ⓘ TS-031説明書のステップ14を参照してください。
- ⓘ Выполнить по пункту 14 инструкции TS-031.

- ⓘ 参看TS-031说明书14步。
- ⓘ Please refer to Step 14 in the TS-031 instruction manual.
- ⓘ TS-031説明書のステップ14を参照してください。
- ⓘ Выполнить по пункту 14 инструкции TS-031.



炮塔顶部装甲内部部件组装1

Turret top interior parts assembly 1

砲塔上部装甲内部部品の組立て1

Сборка деталей интерьера верхней части башни, этап 1



参考TS-031说明书23-25步。

Please refer to Step 23 to Step 25 in the TS-031 instruction manual.

TS-031説明書のステップ23-25を参照してください。

Выполнить по пунктам 23-25 инструкции TS-031.

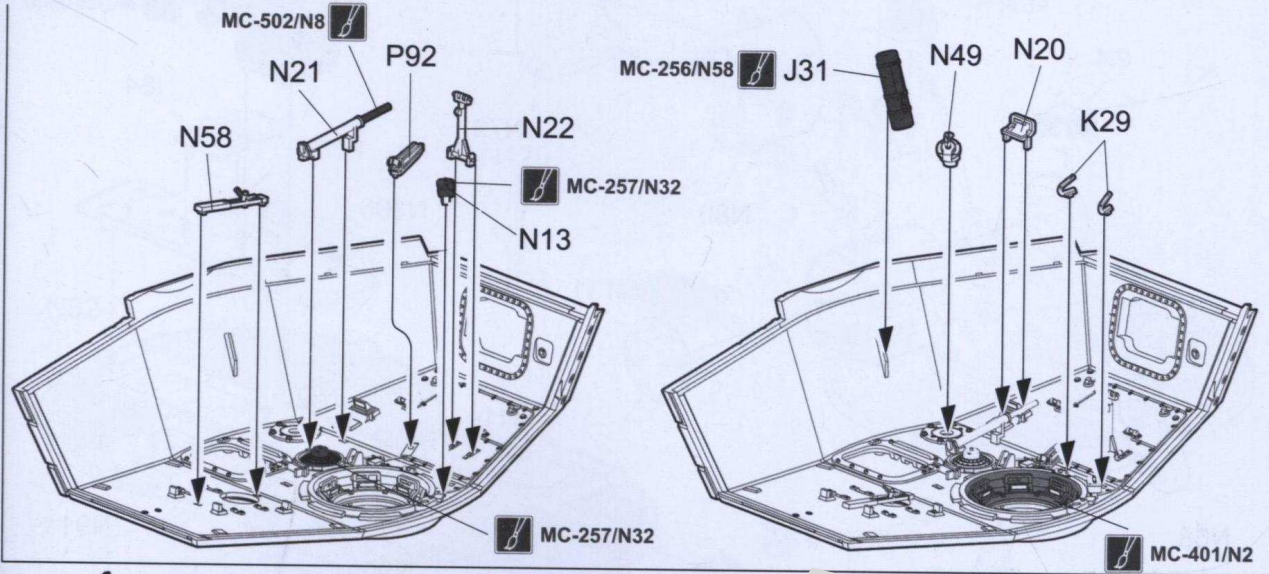

炮塔顶部装甲内部部件组装2

Turret top interior parts assembly 2

砲塔上部装甲内部部品の組立て2

Сборка деталей интерьера верхней части башни, этап 2

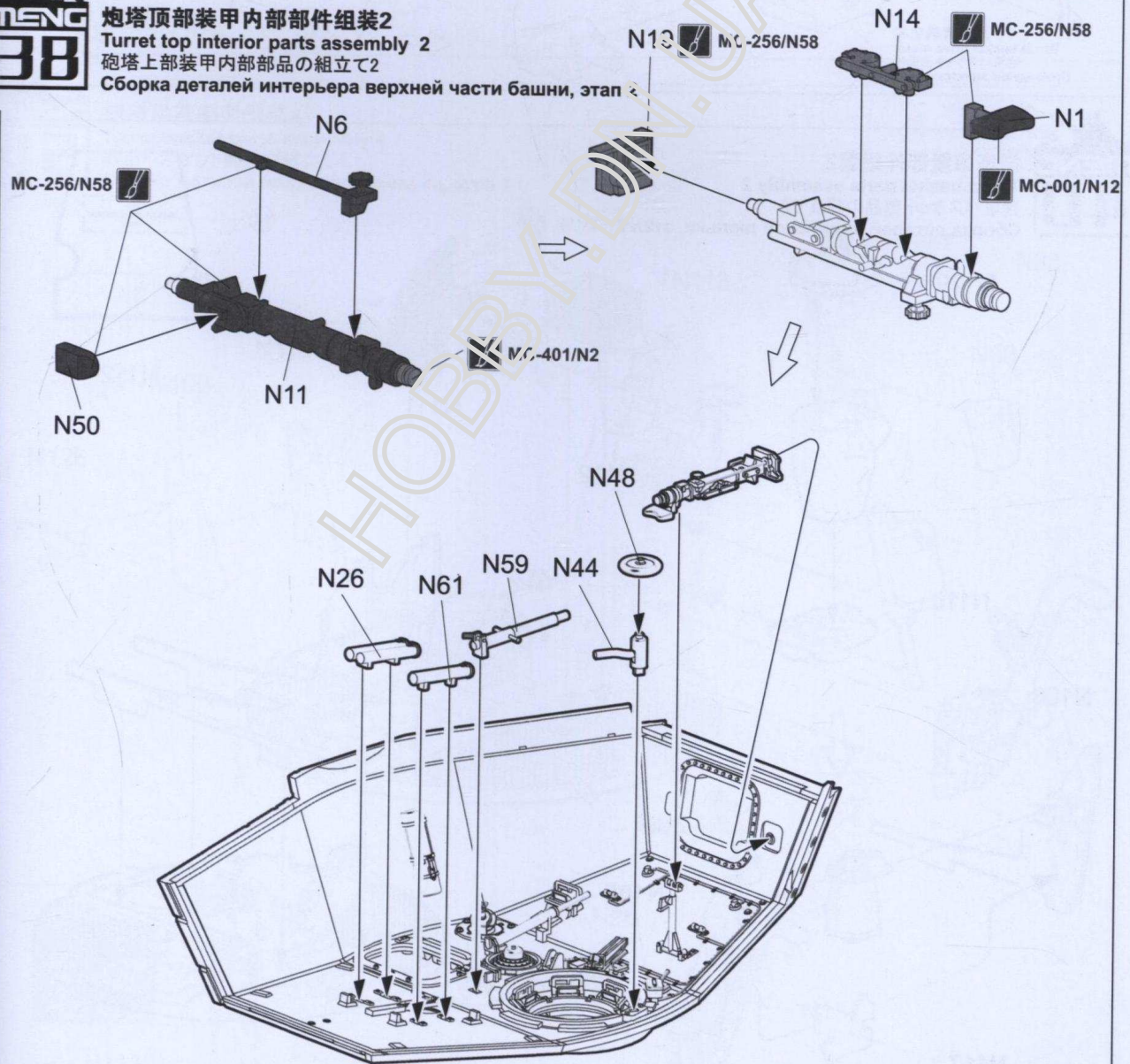



炮塔吊篮部件组装1
Turret basket parts assembly 1
砲塔バスケット部品の組立て1

Сборка деталей подвесной люльки, этап 1

吊篮传动电机
Turret basket drive motor
砲塔バスケット回転機
Приводной электромотор

MC-257/N32

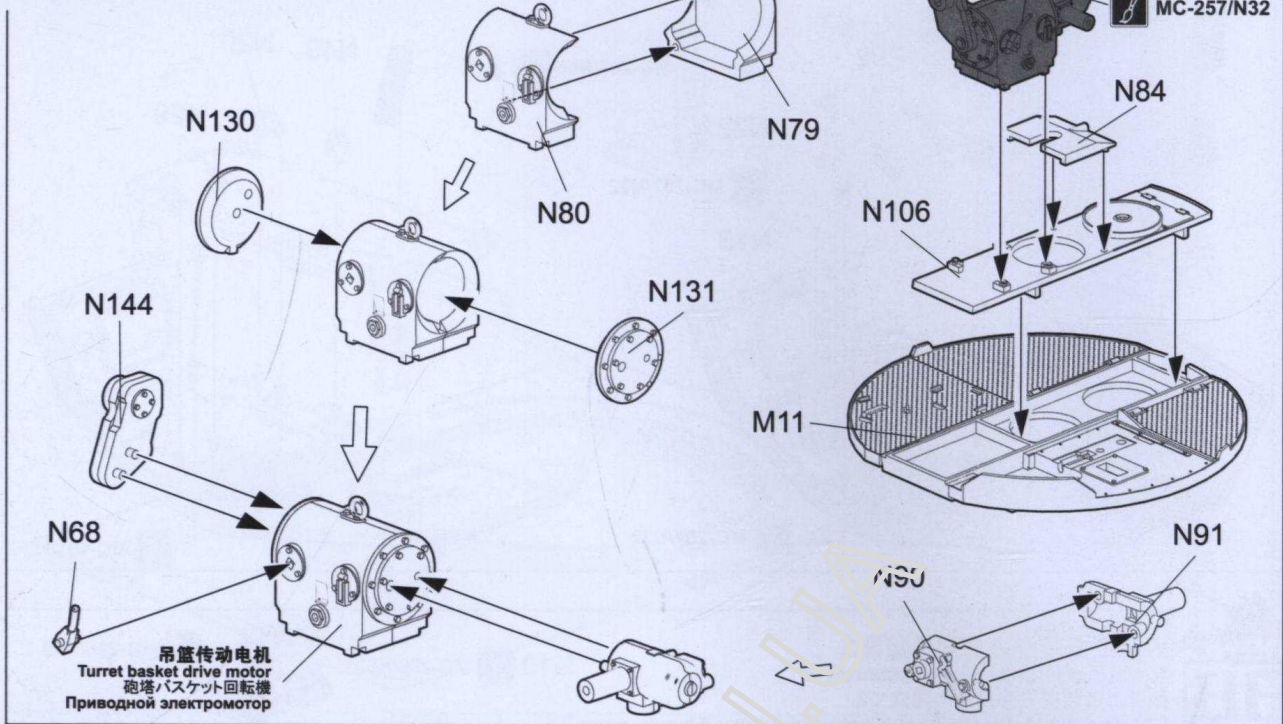

炮塔吊篮部件组装2
Turret basket parts assembly 2
砲塔バスケット部品の組立て2

Сборка деталей подвесной люльки, этап 2

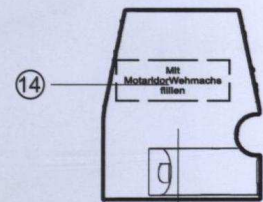

N112

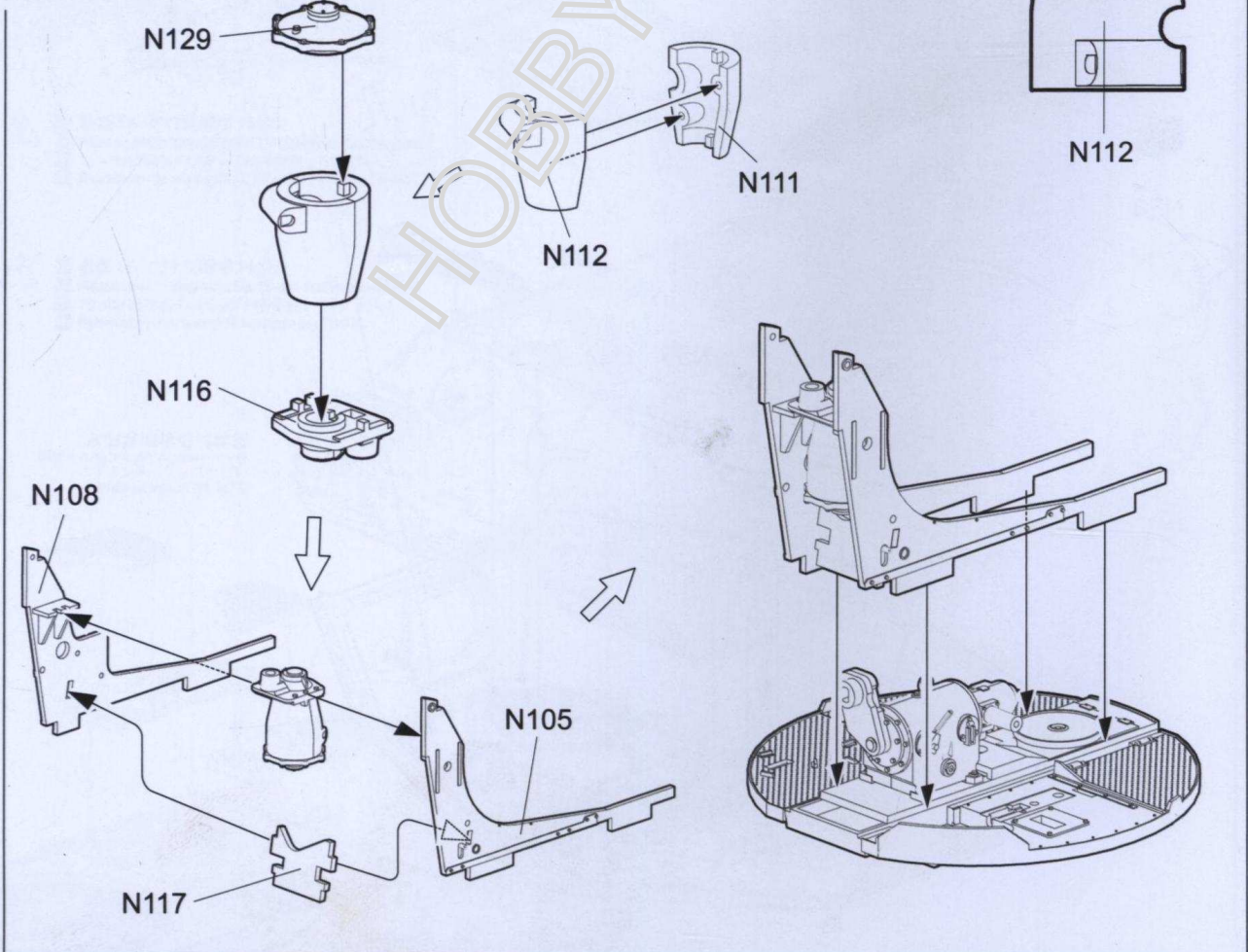



炮塔吊篮部件组装3
Turret basket parts assembly 3
砲塔バスケット部品の組立て3
Сборка деталей подвесной люльки, этап 3

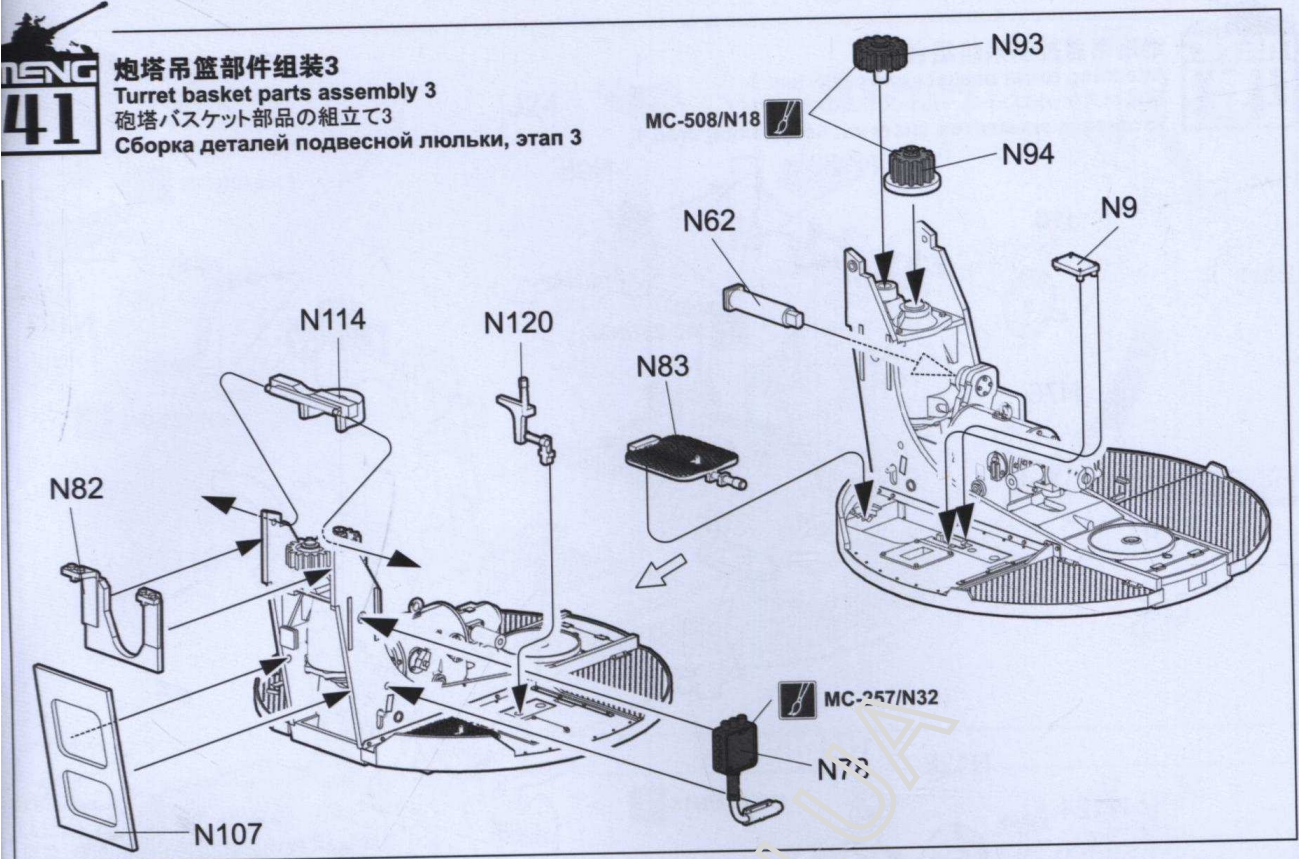

炮塔吊篮部件组装4
Turret basket parts assembly 4
砲塔バスケット部品の組立て4
Сборка деталей подвесной люльки, этап 4

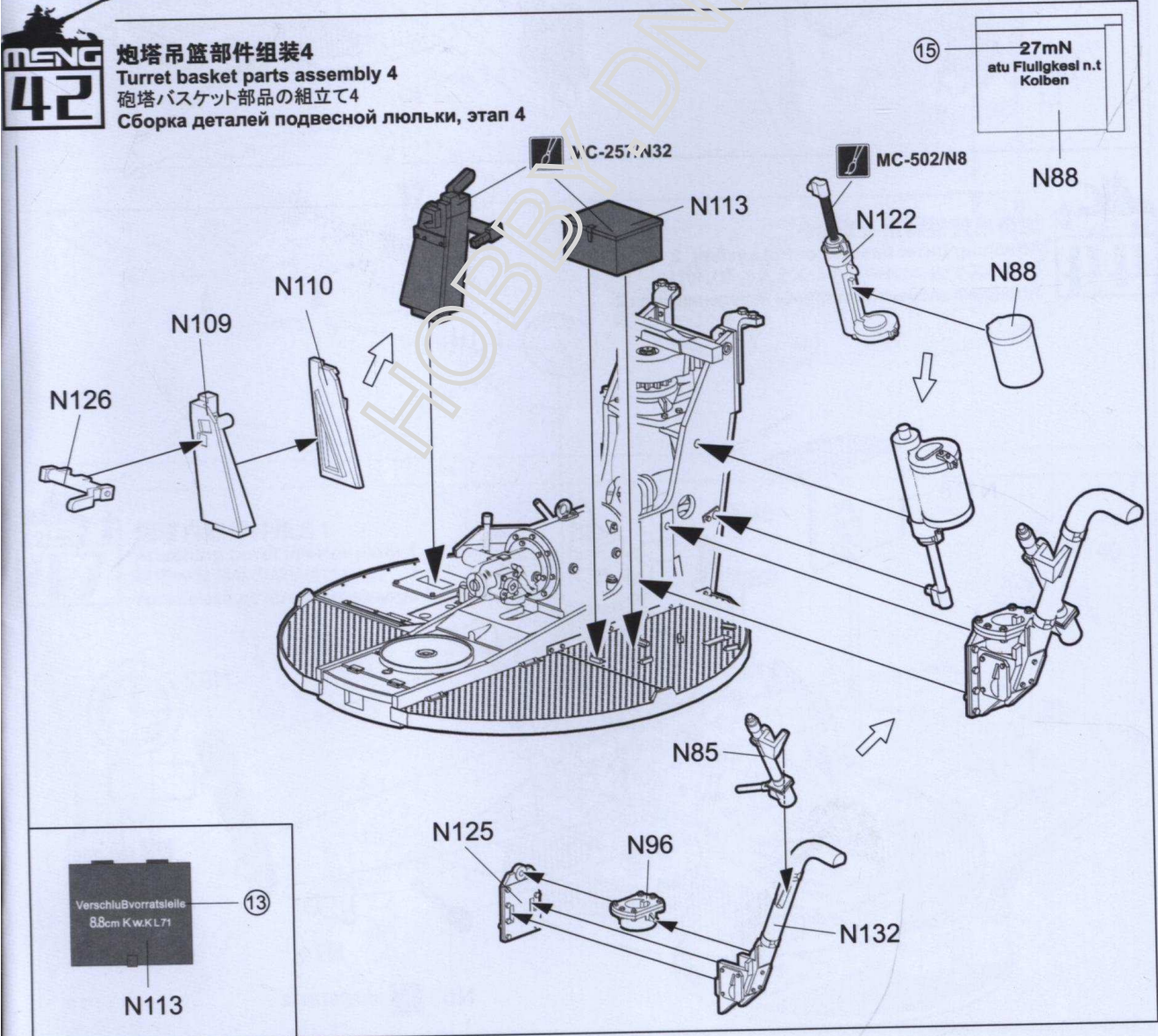



炮塔吊篮控制系统组合1

Attaching turret basket control system 1

砲塔バスケットコントロールシステムの取り付け1

Установка элементов системы наведения, этап 1

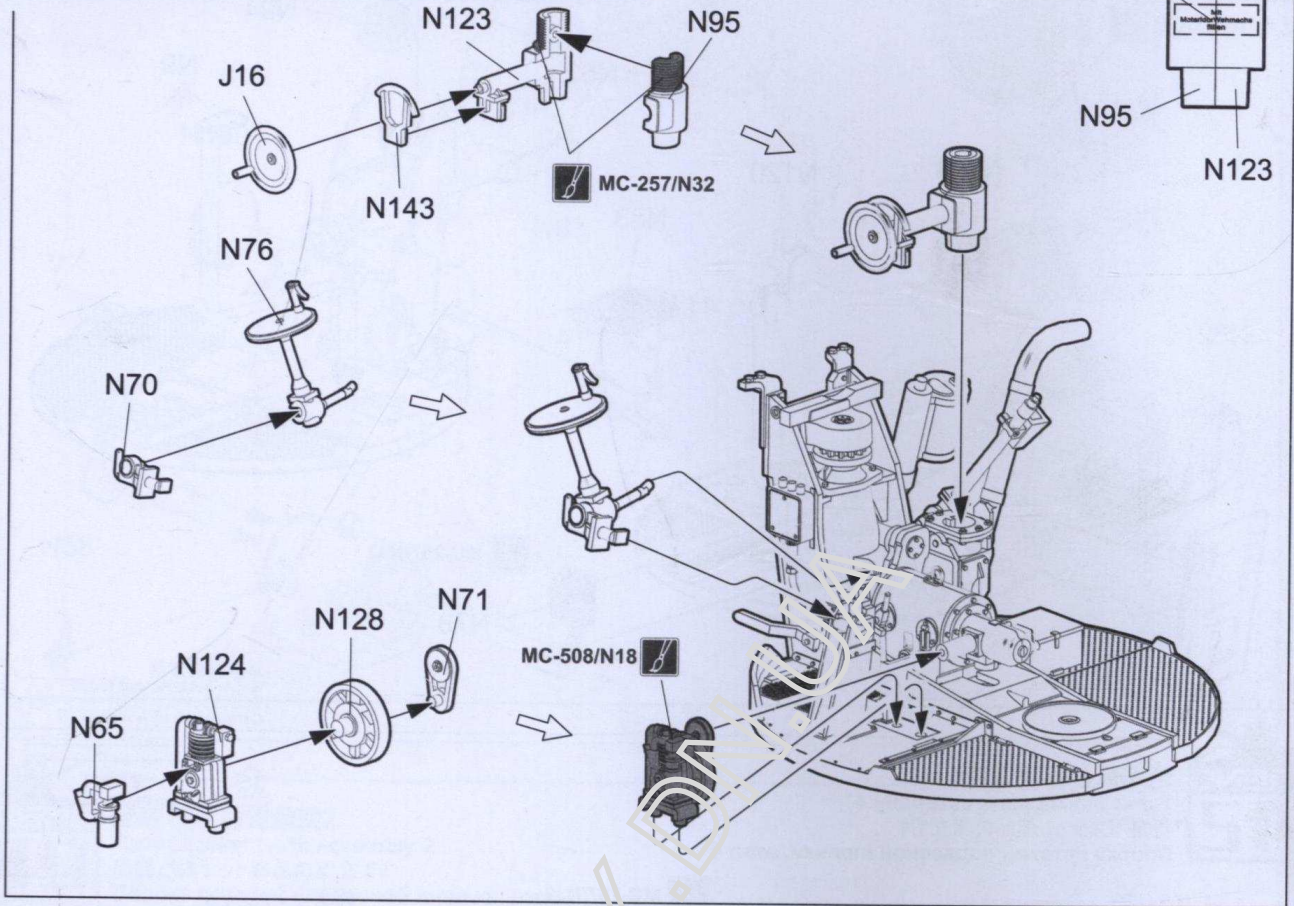

炮塔吊篮控制系统组合2

Attaching turret basket control system 2

砲塔バスケットコントロールシステムの取り付け2

Установка элементов системы наведения, этап 2

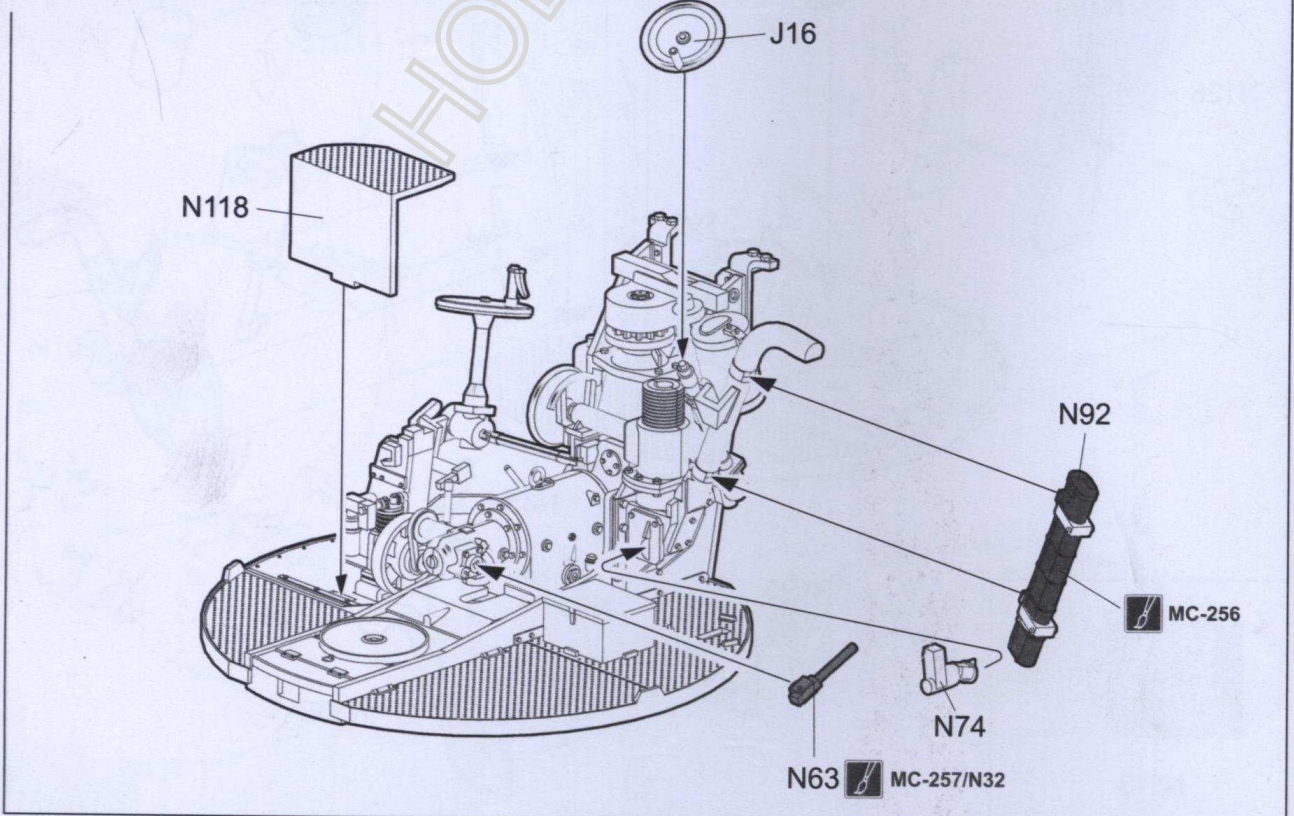



座椅組合
Attaching seats
 シートの取り付け
 Установка сидений

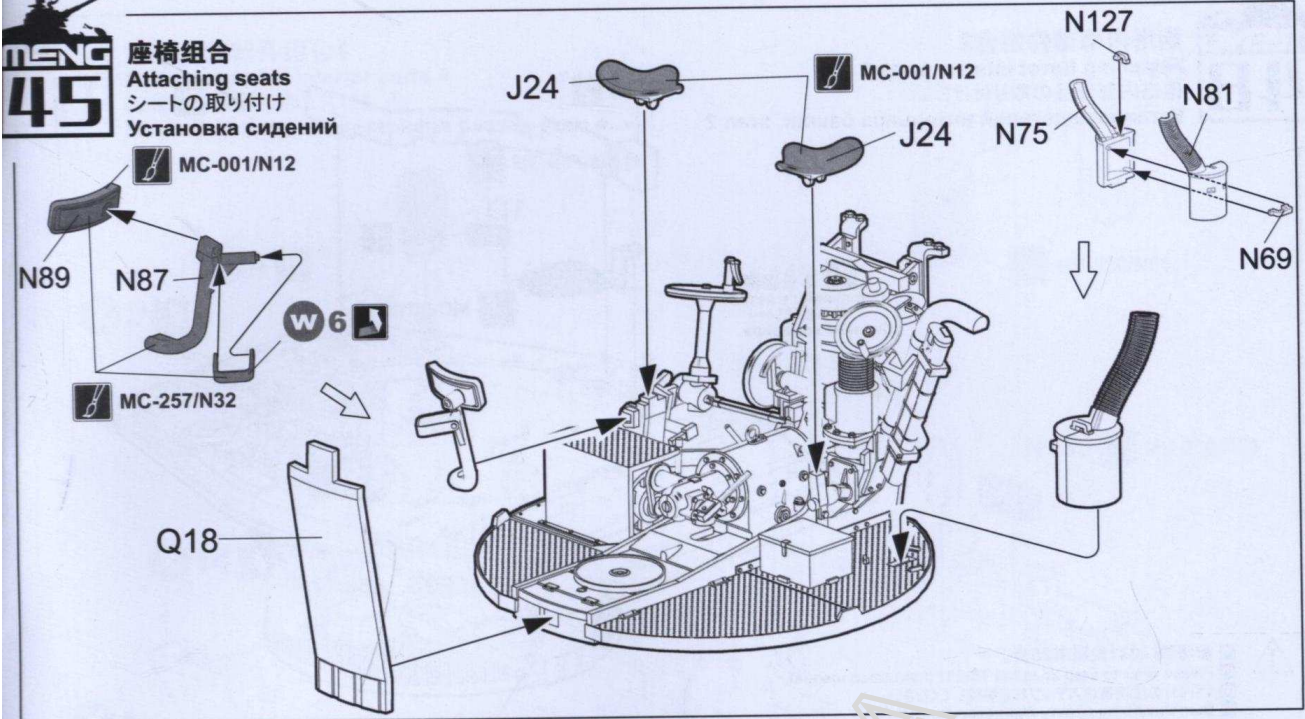

砲塔吊籃組合
Attaching turret basket
 砲塔バスケットの取り付け
 Установка полика в башню

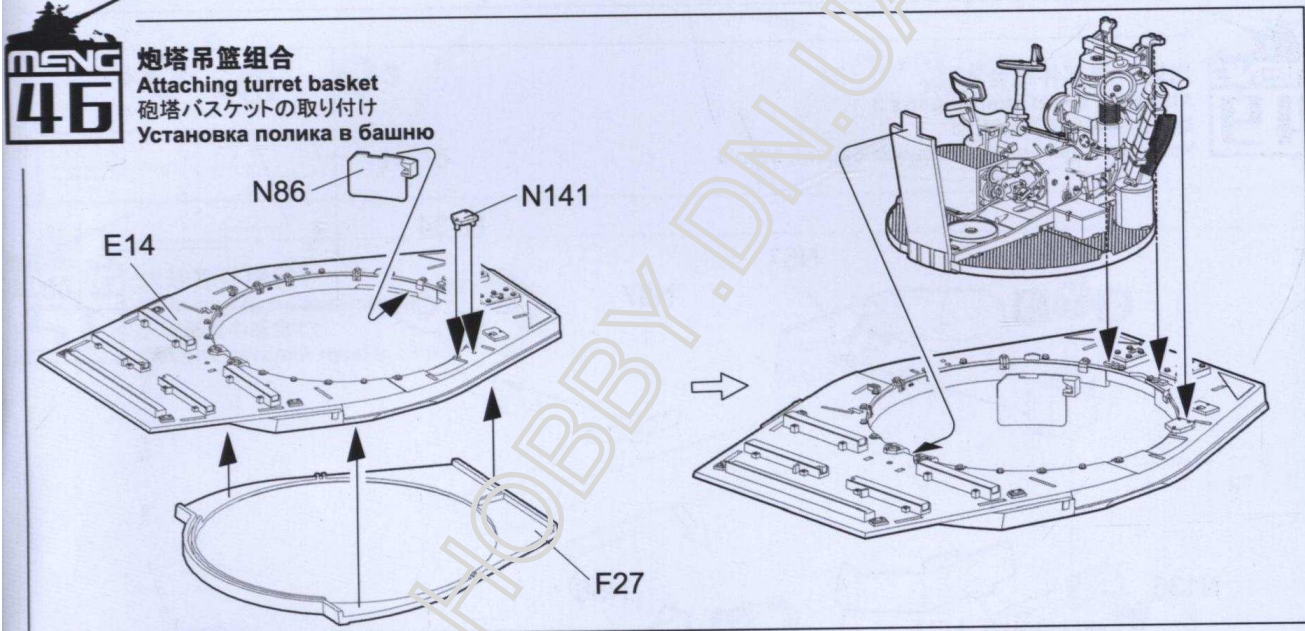

砲塔内部部件組合1
Attaching turret interior parts 1
 砲塔内部部品の取り付け1
 Установка деталей интерьера башни, этап 1

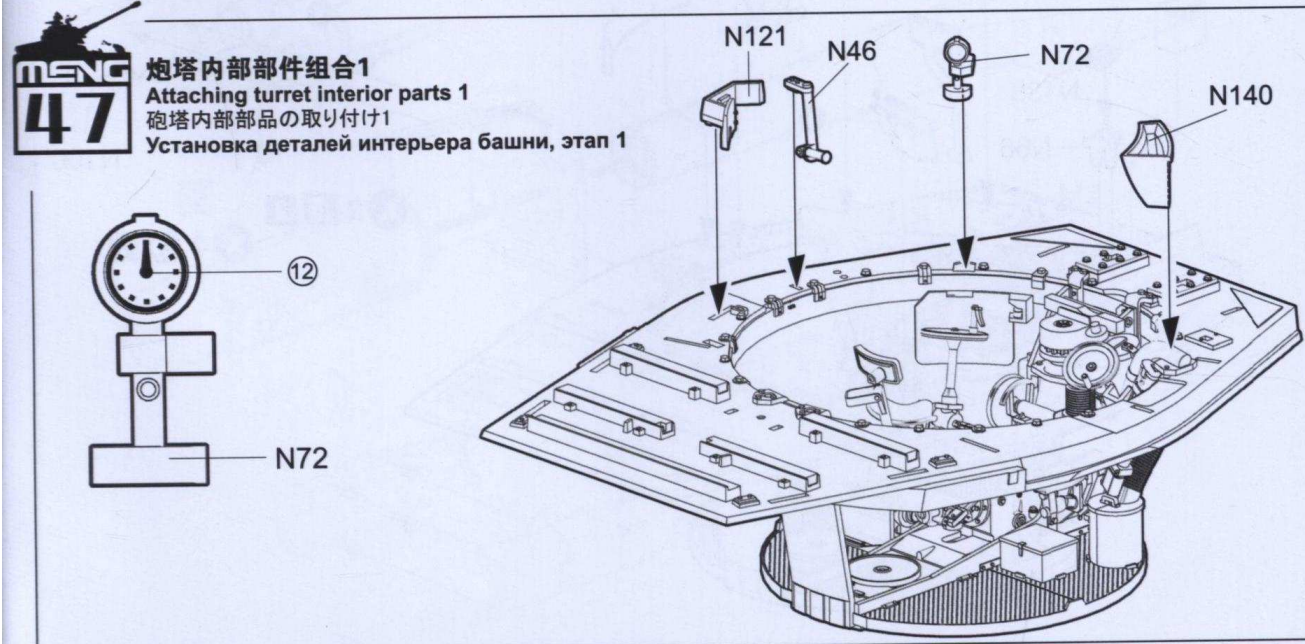

炮塔内部部件组合2
Attaching turret interior parts 2
 砲塔内部部品の取り付け2
 Установка деталей интерьера башни, этап 2

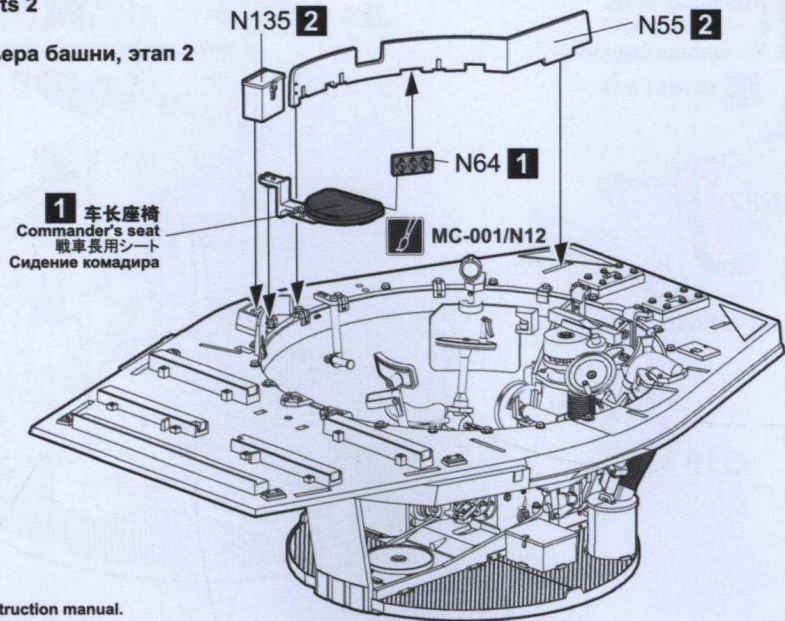

- ⚠ 参考TS-031说明书26步。
- ⓘ Please refer to Step 26 in the TS-031 instruction manual.
- Ⓜ TS-031の説明書のステップ26を参照してください。
- Ⓜ Выполнить по пункту 26 инструкции TS-031.

炮塔内部部件组合3
Attaching turret interior parts 3
 砲塔内部部品の取り付け3
 Установка деталей интерьера башни, этап 3

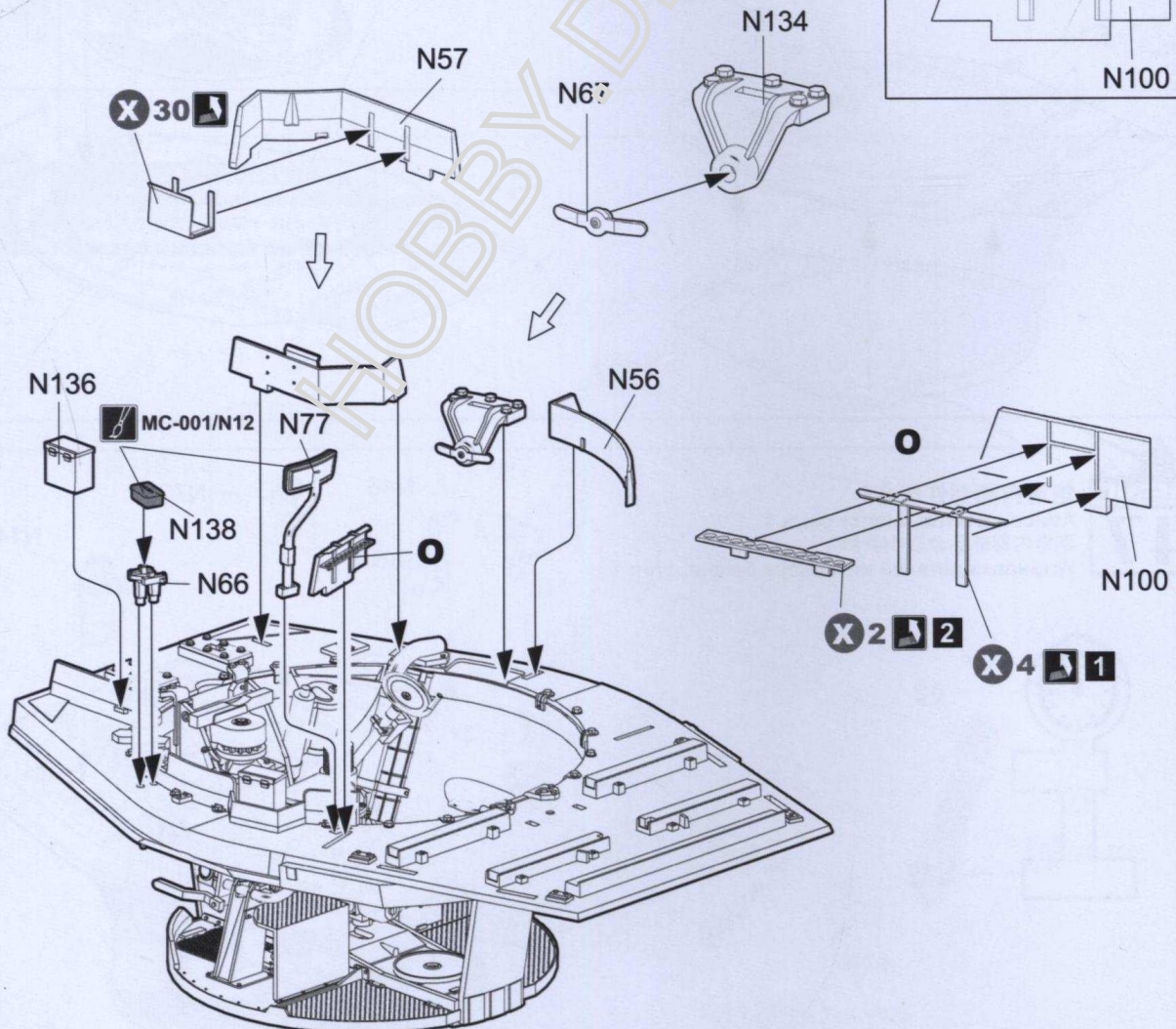

炮塔内部部件组合4

Attaching turret interior parts 4

砲塔内部部品の取り付け4

Установка деталей интерьера башни, этап 4

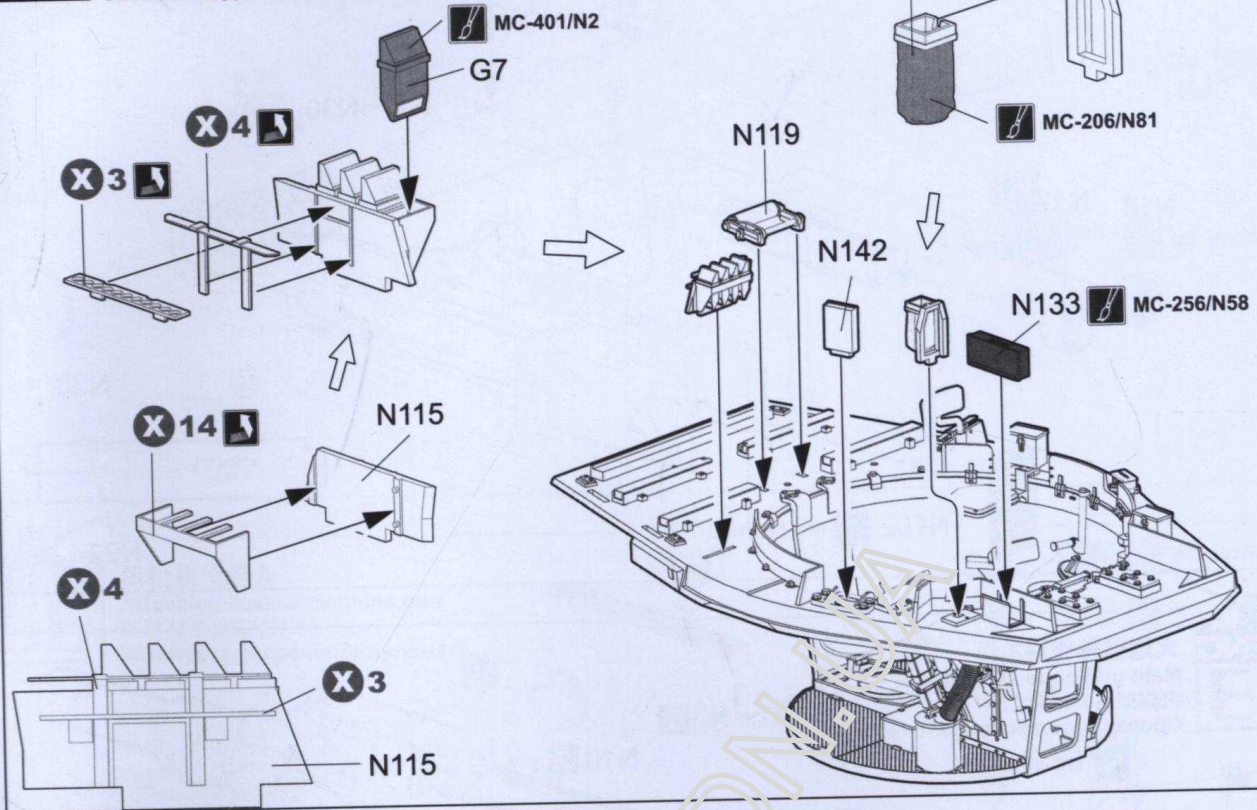

火炮部件组装1

Main gun parts assembly 1

火炮部品の組立て1

Сборка деталей пушки, этап 1

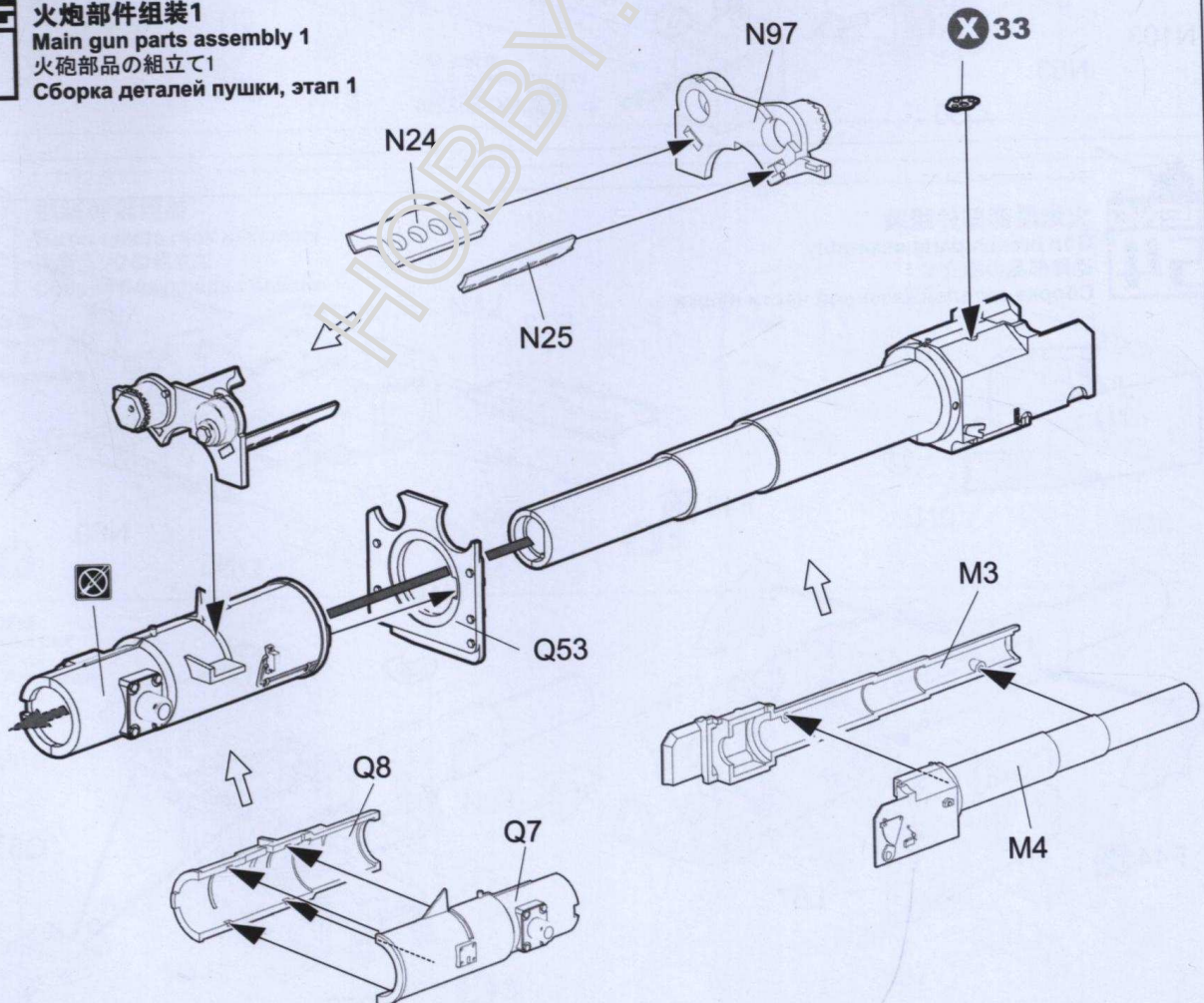



火炮部件组装2
Main gun parts assembly 2
火炮部件の組立て2
Сборка деталей пушки, этап 2

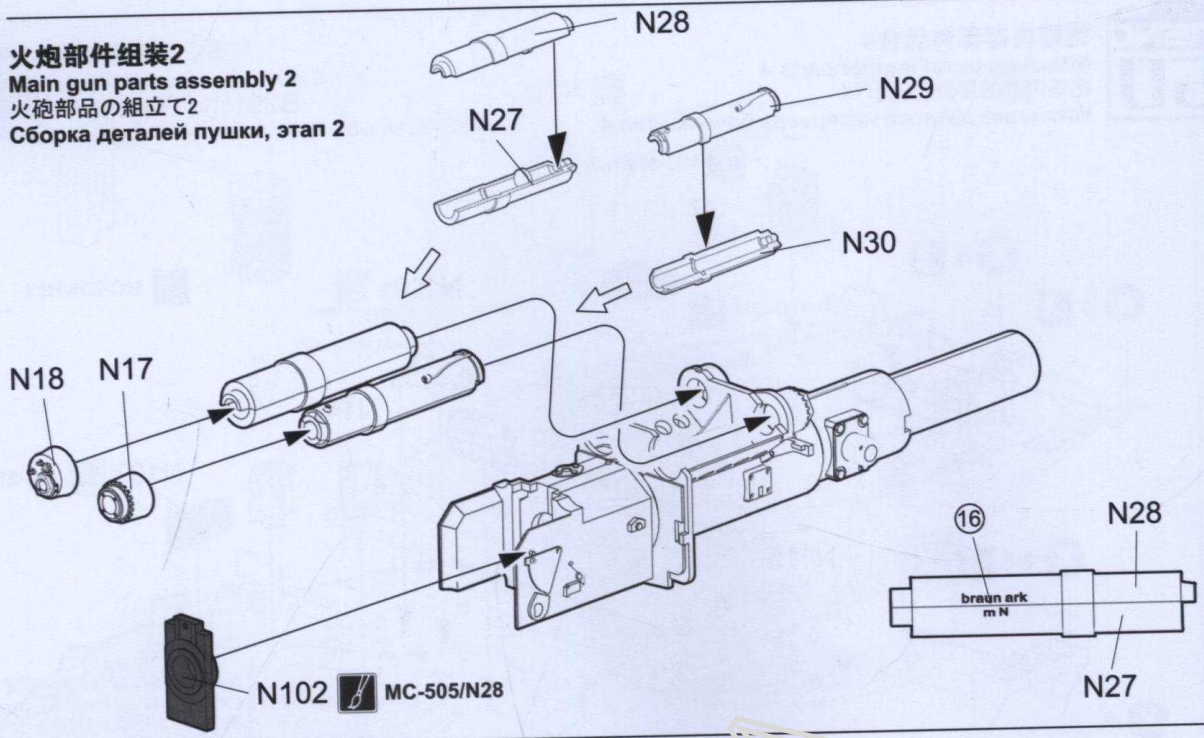

火炮部件组装3
Main gun parts assembly 3
火炮部件の組立て3
Сборка деталей пушки, этап 3

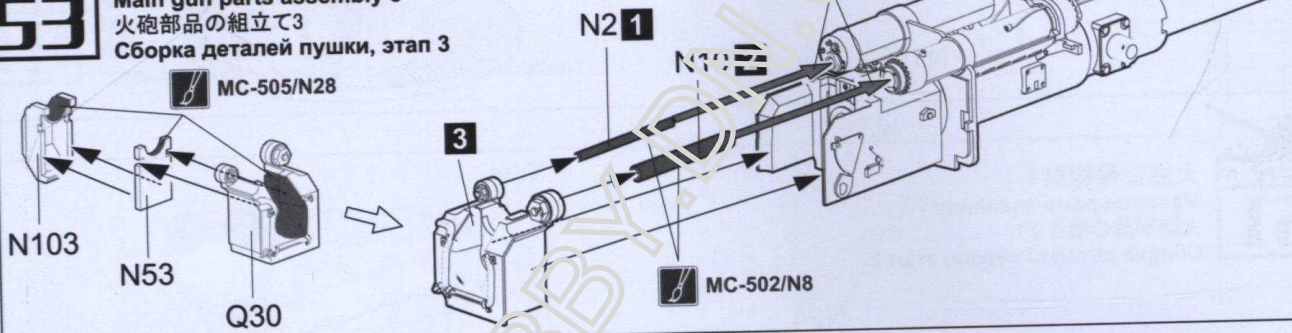

火炮尾部部件组装
Gun breech parts assembly
砲尾部件の組立て
Сборка деталей казенной части пушки

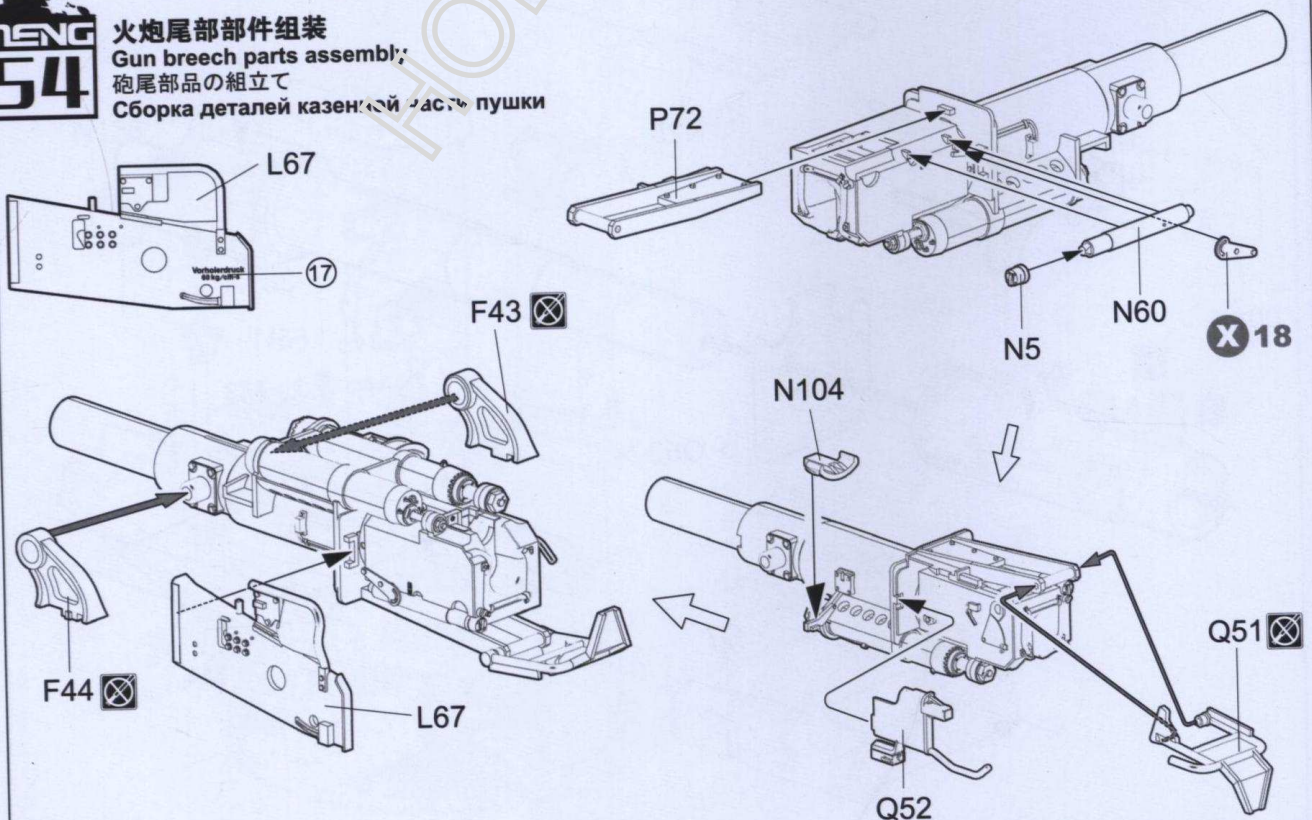



火炮部件组装4
Main gun parts assembly 4
火炮部件的组立て4
Сборка деталей пушки, этап 4

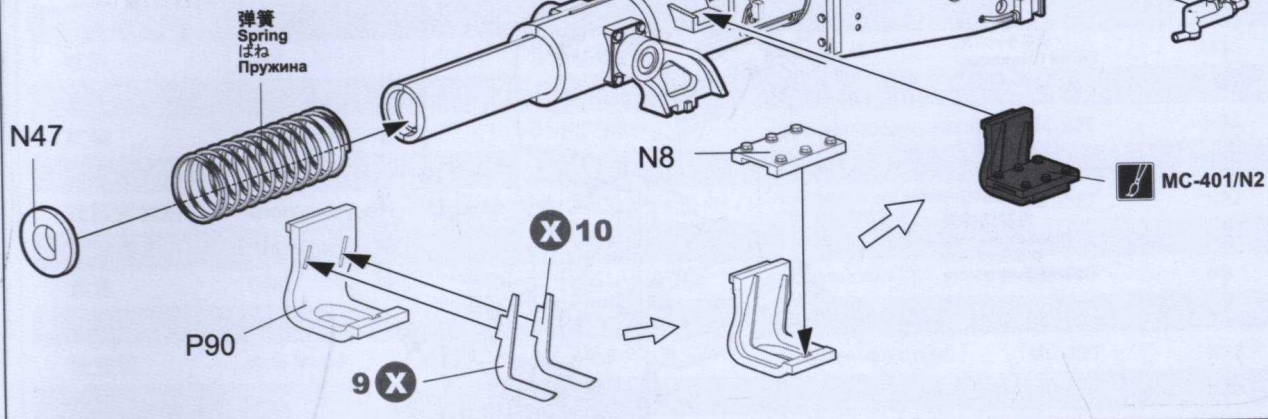

同轴机枪组合
Attaching coaxial machine gun
同軸機銃の取り付け
Установка спаренного пулемета

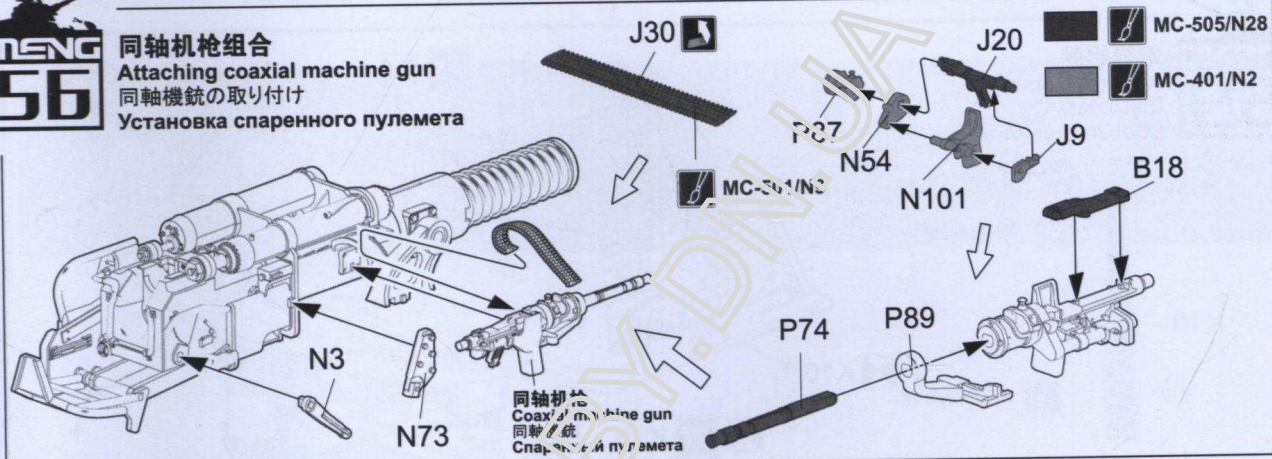

炮塔弹架组装
Turret ammo rack assembly
彈架ラックの組立て
Сборка боеукладки башни

左側彈架
Left ammo rack
彈架ラック(左)
Левая боеукладка

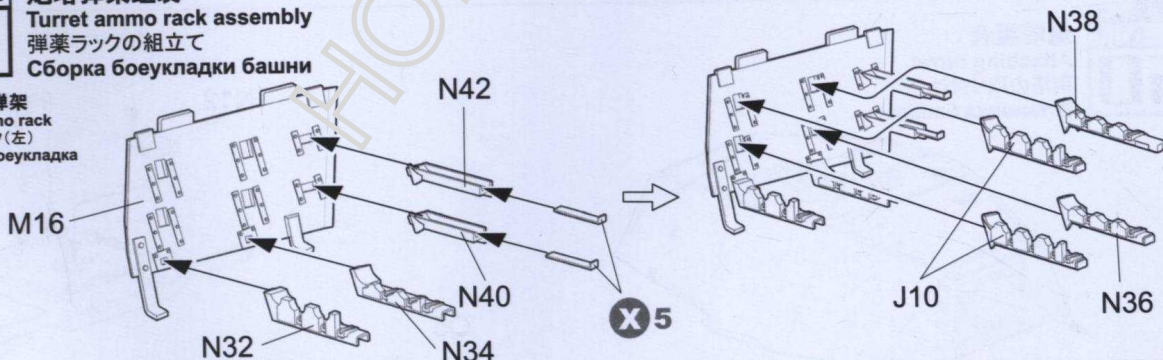

右側彈架
Right ammo rack
彈架ラック(右)
Правая боеукладка

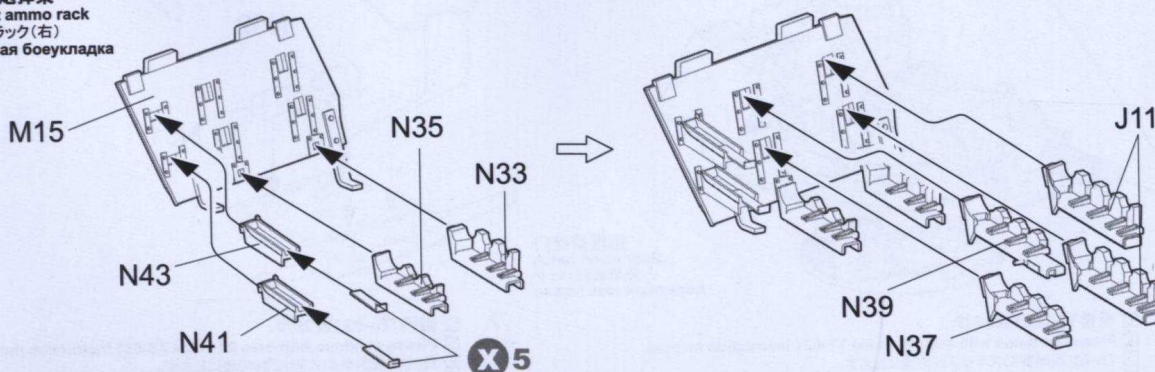



火炮和炮弹架组合
Attaching main gun and ammo racks
火炮と弾薬ラックの取り付け
Установка пушки и боеукладок

左側炮弹架
 Left ammo rack
 弾薬ラック(左)
 Левая боеукладка

右侧炮弹架
 Right ammo rack
 弾薬ラック(右)
 Правая боеукладка

尾部
 Gun breech
 砲尾
 Казенная часть пушки

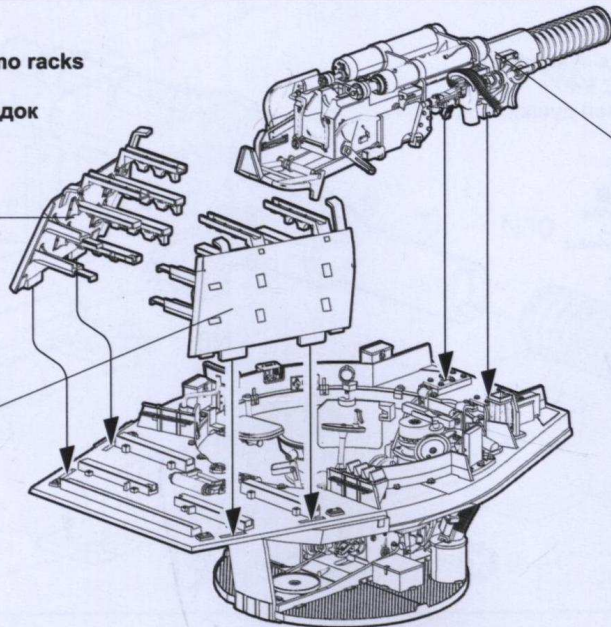

炮弹组装
Ammo assembly
砲弾の組立て
Сборка снарядов

- 18 MC-502/N8
- MC-206/N81
- 19 MC-257/N32
- 20

K10

K10

x7 K20

K21

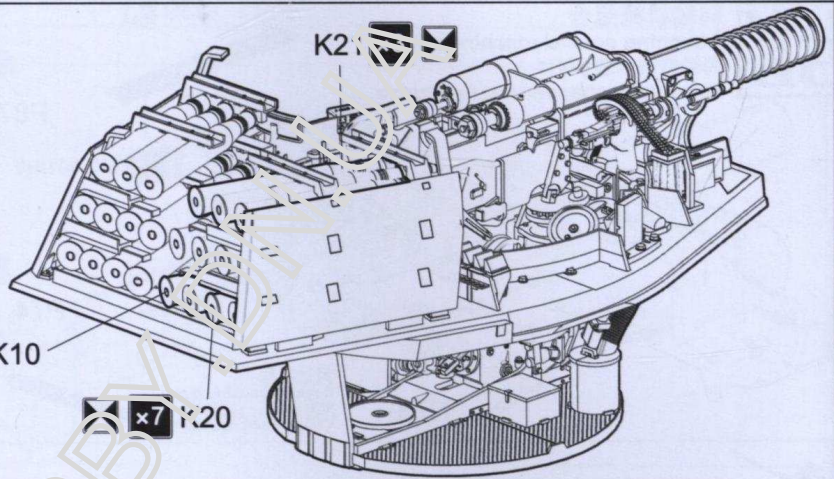

炮塔组合
Attaching turret
砲塔の取り付け
Установка башни

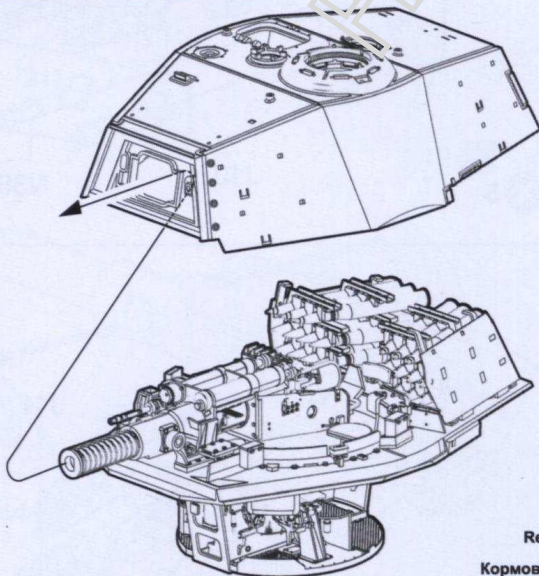

炮塔后舱门
 Rear turret hatch
 砲塔後部ハッチ
 Кормовой люк башни

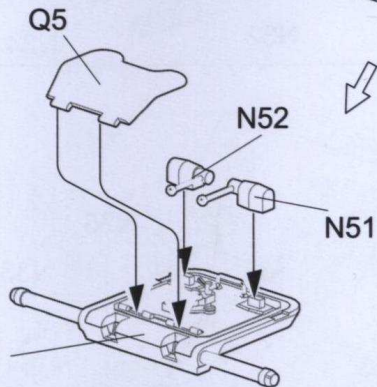
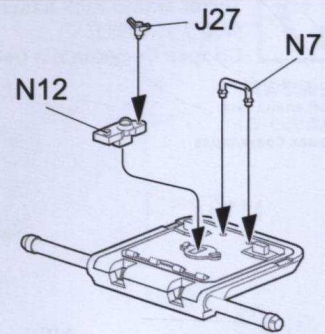

衔接TS-031第28步。
 Please continue with Step 28 in the TS-031 instruction manual.
 TS-031説明書のステップ28の後にします。
 Продолжить с пункта 28 инструкции TS-031.

衔接TS-031第29步。
 Please continue with Step 29 in the TS-031 instruction manual.
 TS-031説明書のステップ29の後にします。
 Продолжить с пункта 29 инструкции TS-031.

颜色对照表
Color reference
カラー対照表
Таблица цветов

MENG AK

WATER BASED COLOR
ACRYSION

亚光黑	Matt Black	つや消しブラック	Матовый черный	MC-001	N12
亚光白	Matt White	つや消しホワイト	Матовый белый	MC-002	N11
红色	Red	マットレッド	Красный	MC-003	N3
卡其	Khaki	カーキ	Хаки	MC-206	N81
红棕	Red Brown	レッドブラウン	Красно-коричневый	MC-237	N33
德军深黄	German Dark Yellow	デュンケルゲルベース	Темно-желтый	MC-256	N58
德军深灰高光	German Dark Grey High Light	デュンケルグラウハイライト	Выцветший немецкий темно-серый	MC-257	N32
光泽黑	Gloss Black	グロッキーブラック	Глянцевый белый	MC-401	N2
金色	Gold	ゴールド(メタリック)	Золотистый	MC-501	N9
银色	Silver	シルバー(メタリック)	Серебристый	MC-502	N8
枪金属	Gun Metal	ガンメタル	Вороненая сталь	MC-505	N28
黑铁色	Steel	ブラック(メタリック)	Стальной	MC-508	N18



推荐使用MENG模型专用水性环保颜料或君仕新水性涂料为本产品进行涂装。

We recommend to use MENG Color series water-based acrylic colors or GSI Creos AcrySION water-based colors to paint the model.

MENGのプラモデル専用の水性塗料とGSIクレオス新型水性塗料をお勧めします。

Рекомендуем использовать экологичные водно-дисперсионные акриловые краски от MENG или новые водно-дисперсионные акриловые краски от GSI Creos AcrySION.

HOBBY.DN.UA

J Parts x2

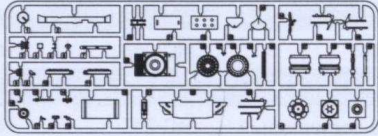

K Parts x4

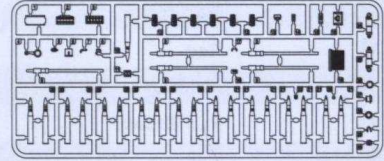

L Parts

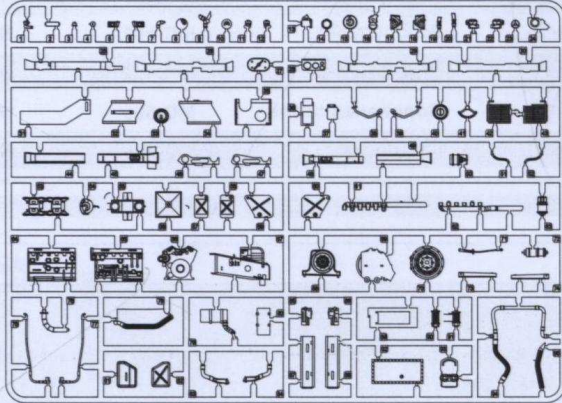

M Parts

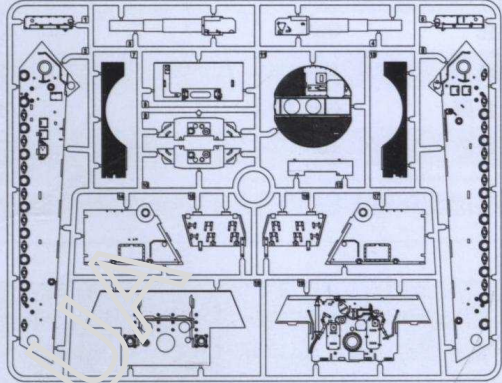

N Parts

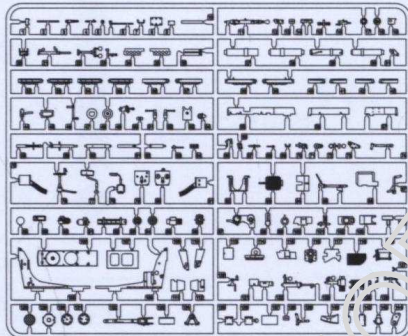

P Parts

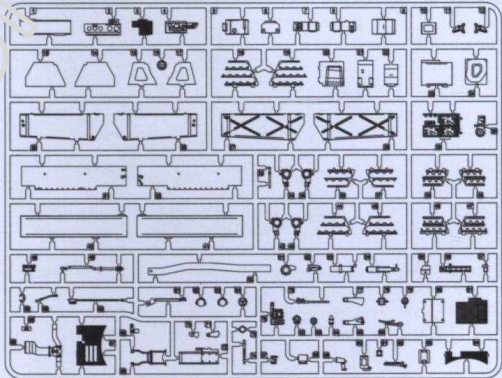

Q Parts

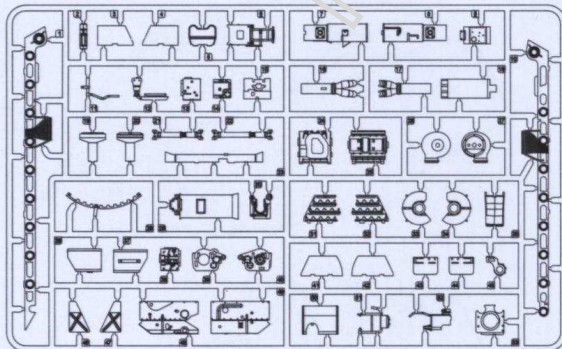

水貼
Decal
スライドマーク
Декаль

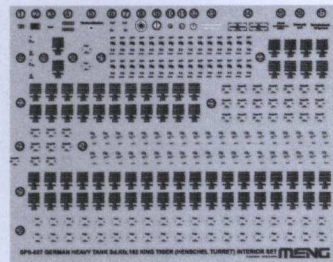

弹簧
Spring
ばね
Пружина

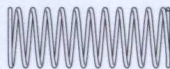

蚀刻片
PE fret
エッチング
Фототравление

