



# Ту-22КД

CAT.NO. 72022



МАСШТАБ  
SCALE

# 1/72

РОЗМАХ КРИЛА \ SPAN: 322 мм \ mm  
ДОВЖИНА \ LENGTH: 592 мм \ mm  
КІЛЬКІСТЬ ДЕТАЛЕЙ \ PARTS: 348 шт \ pieces

ЗБІРНА МОДЕЛЬ \ ЛІМІТОВАНИЙ ВИПУСК  
PLASTIC MODEL KITS \ LIMITED EDITION

**UA** Ту-22КД - надзвуковий ракетноносець, оснащений штангою системи дозаправки паливом в повітрі. Цей літак - модифікація першого вітчизняного надзвукового бомбардувальника Ту-22. Ту-22КД був розроблений і побудований під керівництвом А.Н. Туполева. У хвостовій частині фюзеляжу по обидві сторони вертикального оперення встановлені два турбореактивні двигуни РД-7М2. Ракетноносець був оснащений надзвуковою ракетою класу «повітря-поверхня» Х-22, призначеною для ураження площадкових наземних і морських цілей звичайним або ядерним зарядом. Бортове електронне устаткування забезпечує захоплення і супровід великих морських цілей на відстані до 250 км. Оборонне озброєння - 23-мм гармата Р-23 в хвостовому відсіку. На озброєння був прийнятий в 1967 р. і випускався ракетноносець до 1976 р. Усього було побудовано близько 100 ракетноносців.

**EN** The Tu-22KD is a supersonic missile-carrier with refueling equipment. It is a version of the Tu-22 the first supersonic bomber to enter production in the Soviet Union. The Tu-22KD was designed and manufactured by Tupolev. Two RD-7M2 turbojet engines are mounted at the rear fuselage on either side of the vertical stabilizer. The missile-carrier is equipped to launch the Kh-22 missile, intended for large area ground and sea targets with either a conventional or nuclear warhead. The airborne avionics provide lock-on and protection of the large sea targets within 250 km. The defensive armament consisted of a single 23mm R-23 gun at the tail section. The missile-carrier entered service in 1967 and was manufactured till 1976. A total of nearly 100 missile-carriers were built.

## НЕОБХІДНІ ФАРБИ \ REQUIRED COLOURS

HUMBROL 56 АЛЮМІНІЙ ALUMINIUM	HUMBROL 64 СВІТЛО СІРИЙ LIGHT GREY	HUMBROL 27003 ПОЛІРОВ. СТАЛЬ POLISHED STEEL	HUMBROL 131 СЕРЕДНЬО-ЗЕЛЕНИЙ MID GREEN	HUMBROL 27004 СТАЛЕВО СІРИЙ GUN METAL	HUMBROL 126 СЕРЕДНЬО-СІРИЙ MEDIUM GREY	HUMBROL 33 ЧОРНИЙ BLACK	HUMBROL 22 БІЛИЙ WHITE
HUMBROL 10 КОРИЧНЕВИЙ BROWN	HUMBROL 47 СВІТЛО-БЛАКИТНИЙ LIGHT BLUE	HUMBROL 195 ТЕМНО-ЗЕЛЕНИЙ DARK GREEN	HUMBROL 40 СІРИЙ PALE GREY	HUMBROL 19 ЧЕРВОНИЙ RED	HUMBROL 114 ЗЕЛЕНИЙ GREEN	HUMBROL 191 ХРОМ CHROME SILVER	

## УМОВНІ СИМВОЛИ \ USED SYMBOLS

ЕТАПИ ЗБИРАННЯ STAGES OF ASSEMBLY	НОМЕР ДЕТАЛІ NUMBER PARTS	ОКРЕМІ ДЕТАЛІ SEPARATE DETAILS	НАКЛЕЇТИ ДЕКАЛИ APPLY DECALS	ФАРБУВАТИ УСІ ДЕТАЛІ PAINT ALL THE DETAILS	НА ВИБІР OPTIONAL
ВАРІАНТИ ДЛЯ ЗБИРАННЯ VARIANTS OF ASSEMBLY	КЛЕЇТИ НА СУПЕРКЛЕЙ GLUE ON "SUPER GLUE"	НЕ КЛЕЇТИ DON'T GLUE	ЗРОБИТИ ОТВІР MAKE A HOLE	ВІДРІЗАТИ НОЖЕМ DETACH WITH KNIFE	ФАРБУВАТИ TO PAINT

Модель вироблена за технологією «short run» і призначена для досвідчених моделістів

The model is short run on the technology and is designed for experienced modelers



# КОМПЛЕКТНІСТЬ / COMPLETE SET

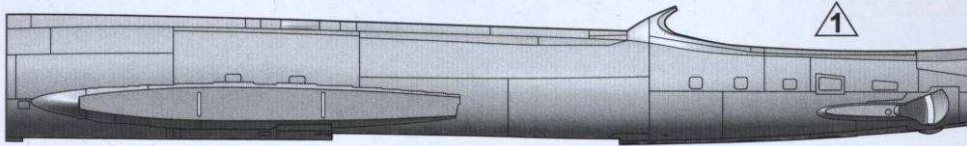

1

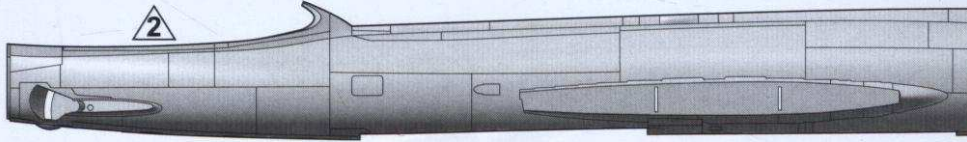

2

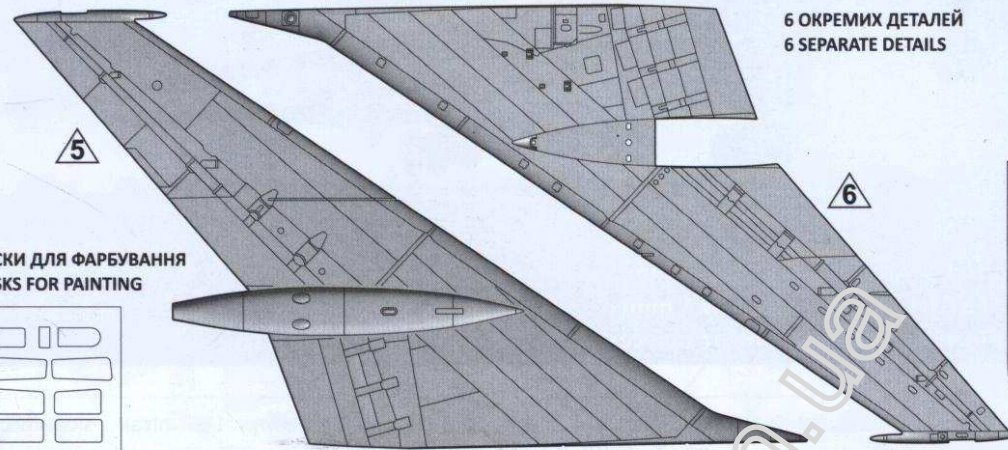

5

6

6 ОКРЕМИХ ДЕТАЛЕЙ  
6 SEPARATE DETAILS

МАСКИ ДЛЯ ФАРБУВАННЯ  
MASKS FOR PAINTING

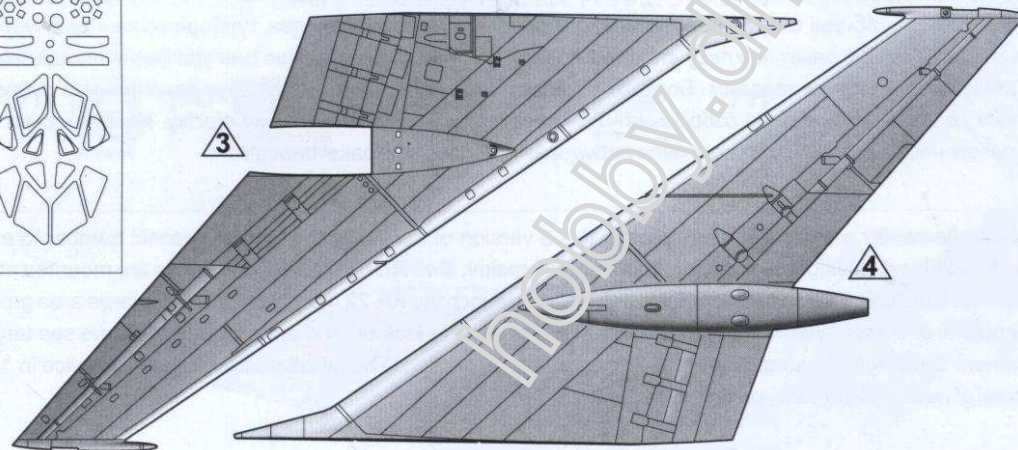
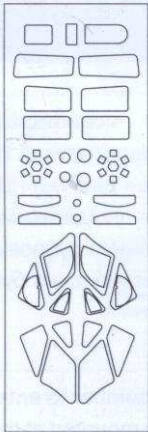

3

4

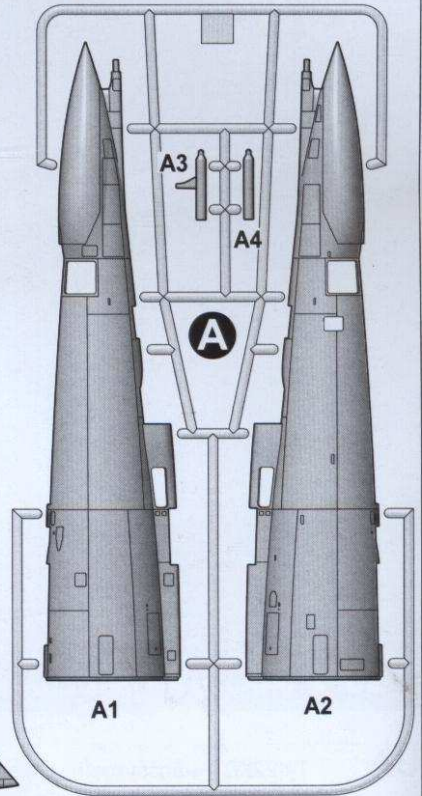

A

A1

A2

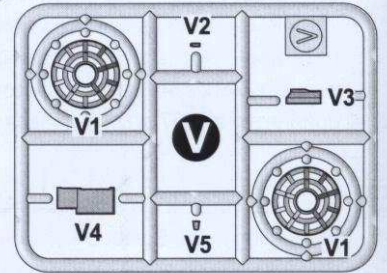

V

V1

V2

V3

V4

V5

V1

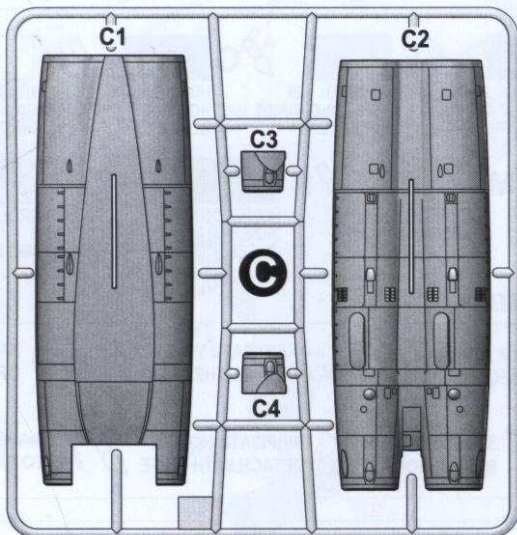

C1

C2

C3

C

C4

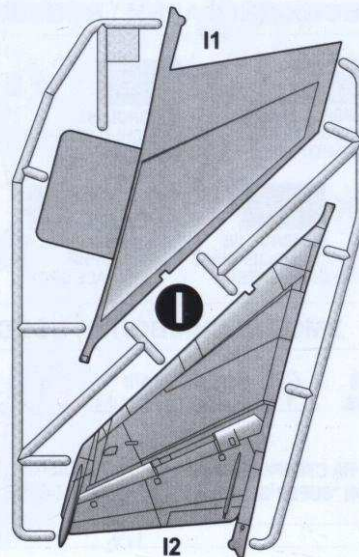

I1

I

I2

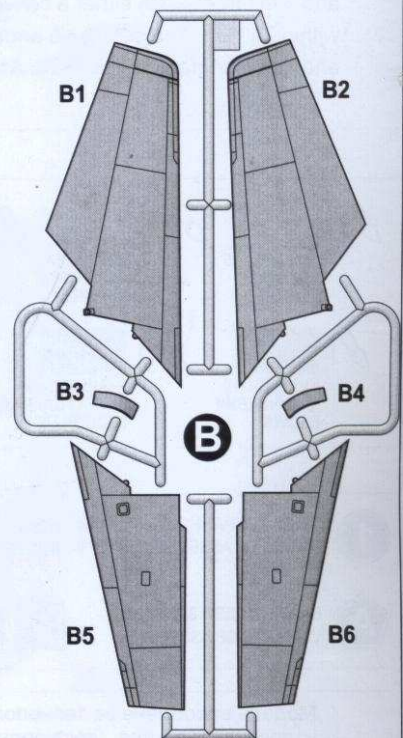

B1

B2

B3

B4

B

B5

B6



КОМПЛЕКТНІСТЬ / COMPLETE SET

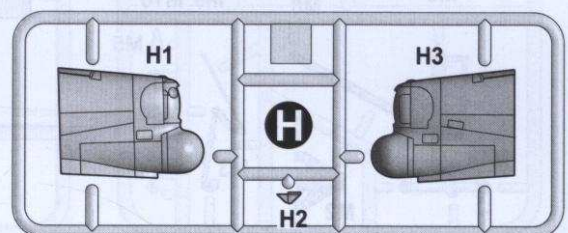
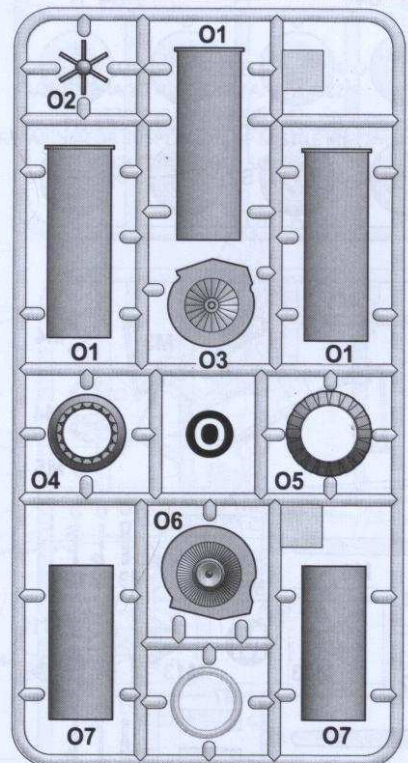
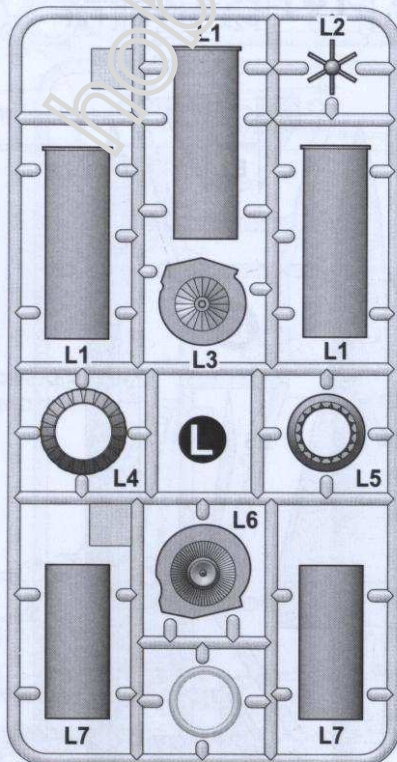
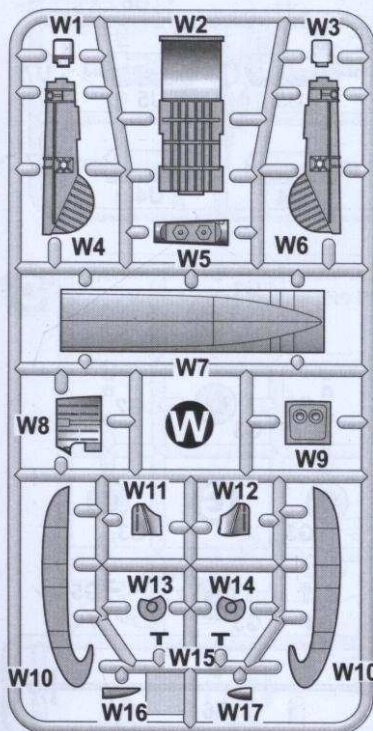
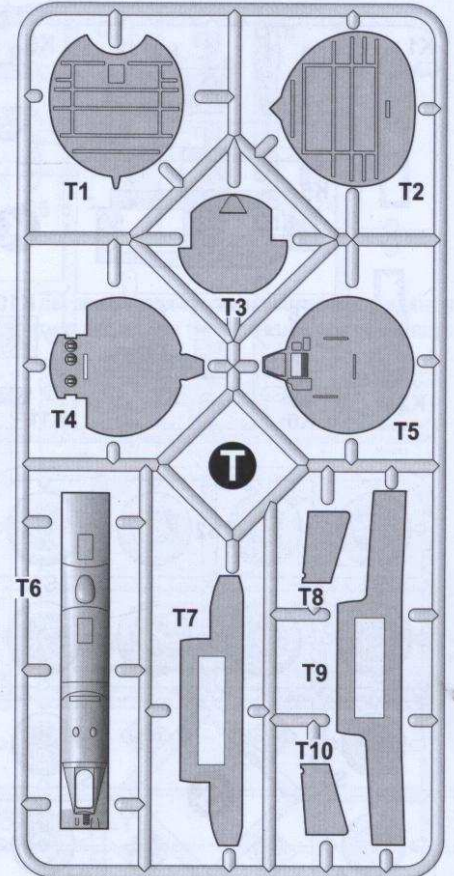
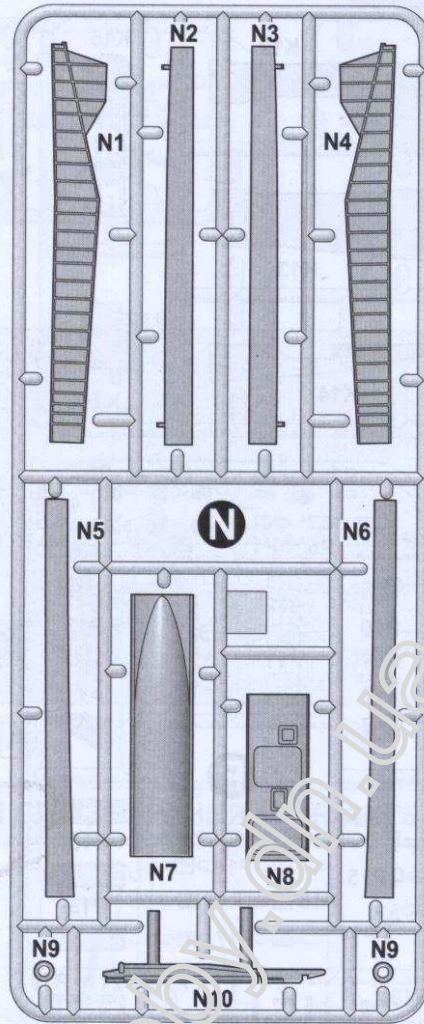
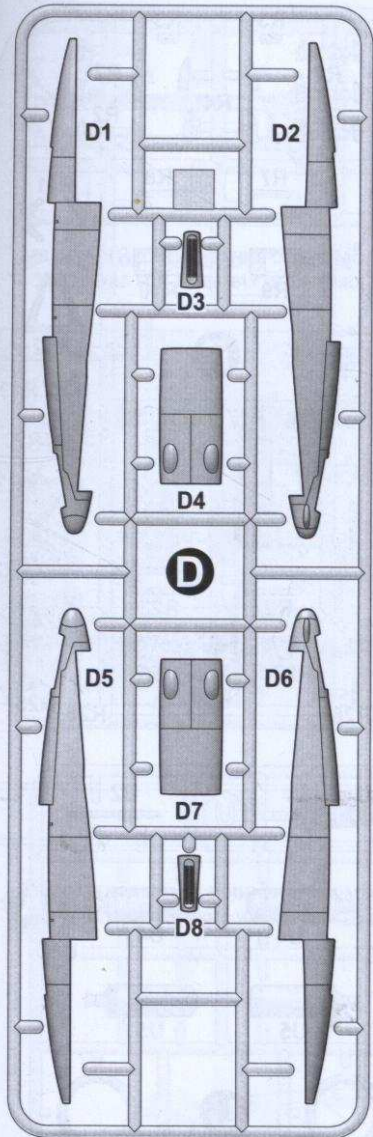



# КОМПЛЕКТНІСТЬ / COMPLETE SET

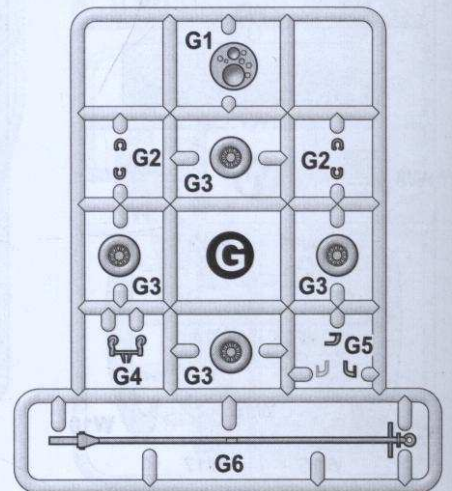
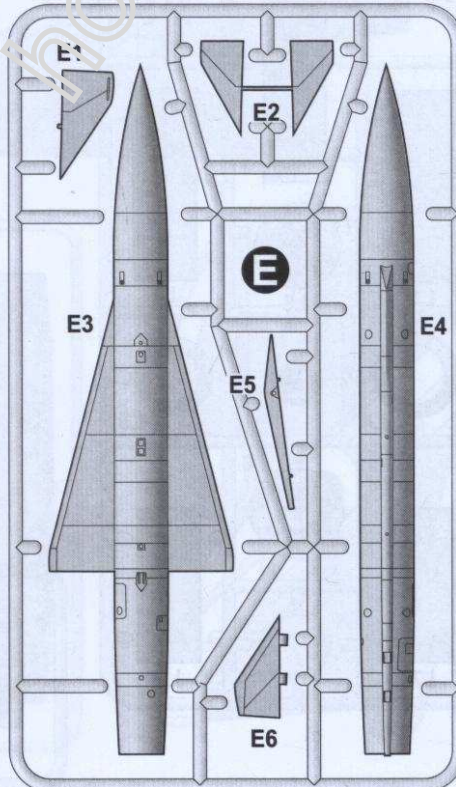
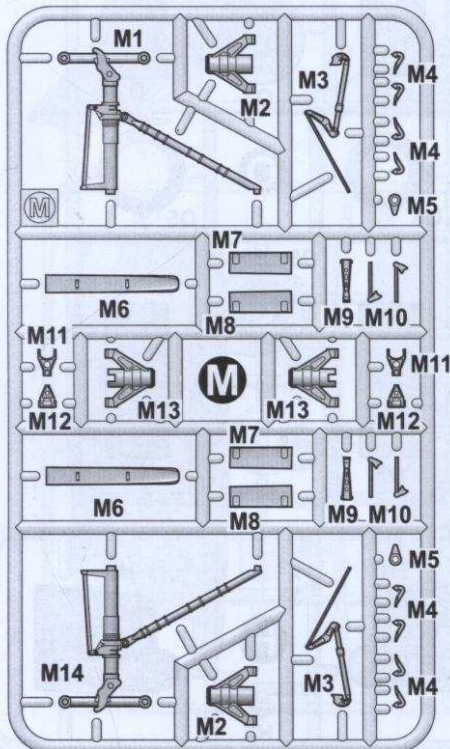
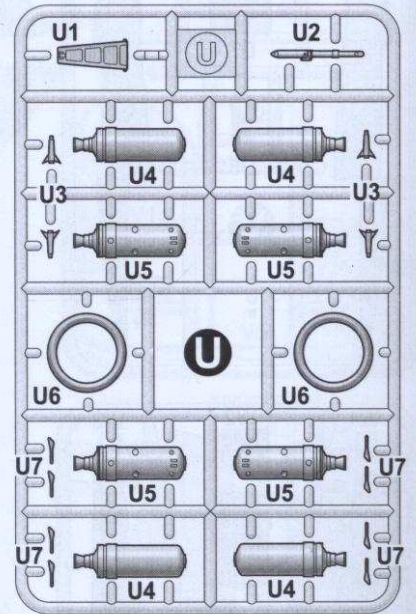
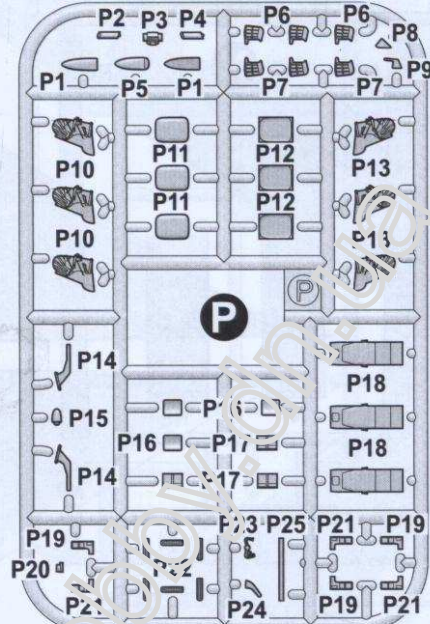
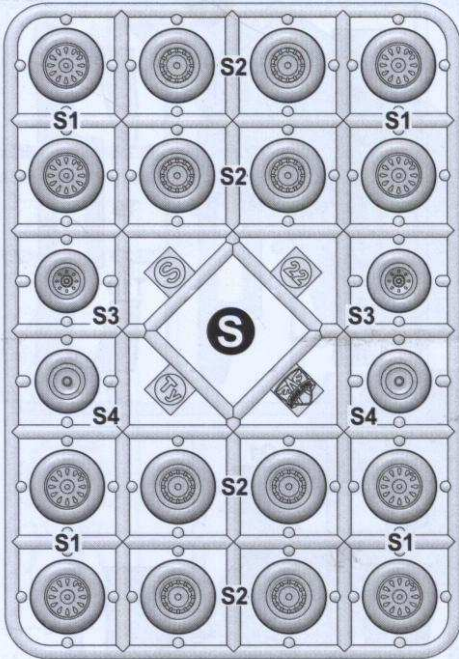
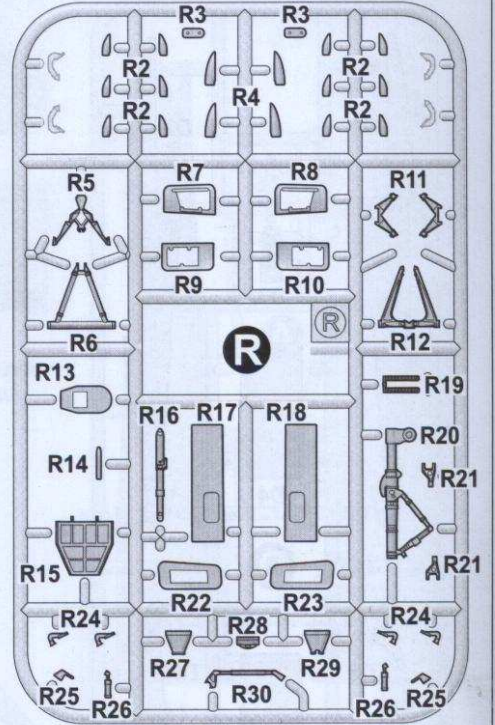
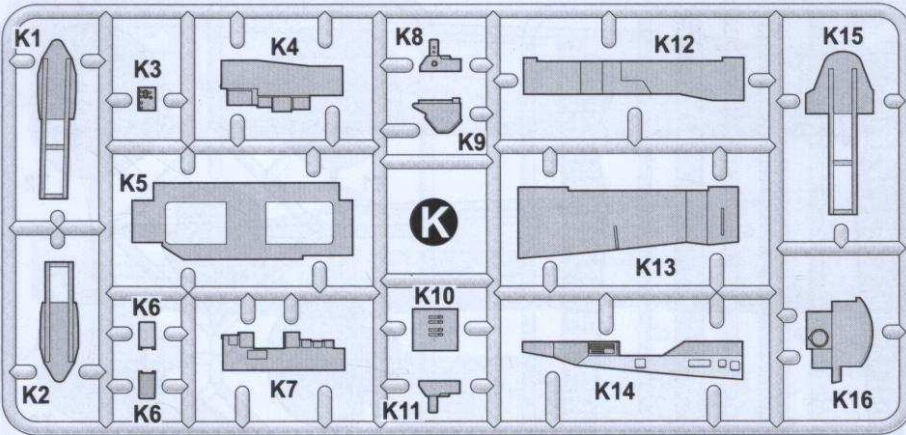



# КОМПЛЕКТНІСТЬ / COMPLETE SET

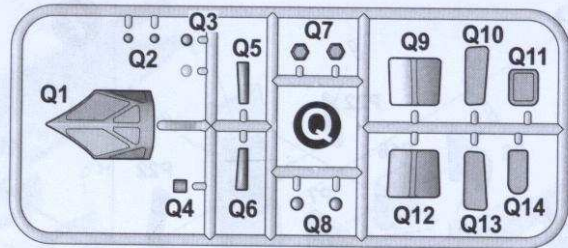
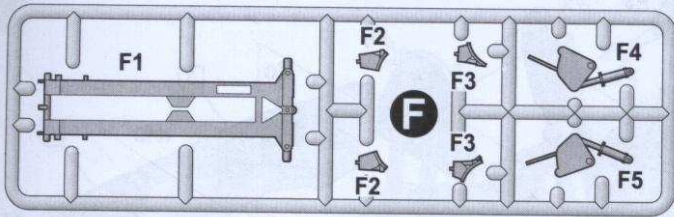

348 ДЕТАЛЕЙ ДЛЯ ЗБИРАННЯ ОДНІЄЙ МОДЕЛІ  
348 DETAILS FOR ASSEMBLY OF ONE MODEL

ДВІ ДЕКАЛИ ДЛЯ ТРЬОХ ВАРІАНТІВ ЗАБАРВЛЕННЯ  
TWO DECALS FOR THREE VERSIONS OF COLOURING

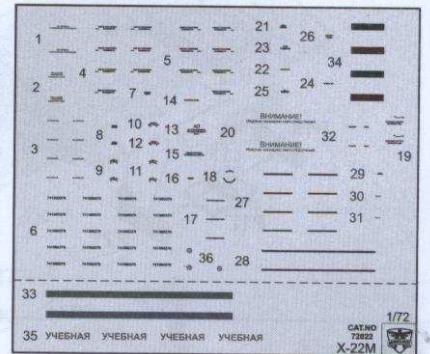
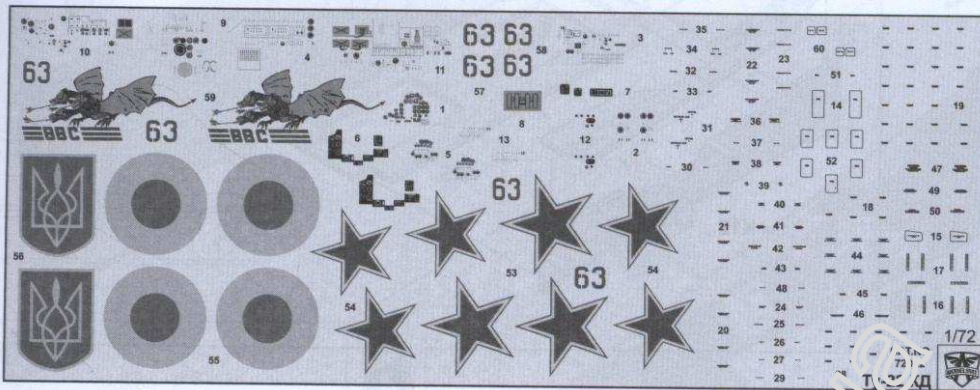

## ВАРІАНТИ ДЛЯ ЗБИРАННЯ / VARIANTS OF ASSEMBLY



БЕЗ РАКЕТИ ІЗ ЗАЧИНЕНИМ БОМБОЛЮКОМ  
WITHOUT MISSILE WITH A CLOSED BOMB BAY



ПІДГОТОВКА ТО ПІДВІСКИ РАКЕТИ X-22M  
З УСТАНОВЛЕНИМИ СПРД  
PREPARING FOR SUSPENSION OF MISSILE Kh-22M  
WITH ESTABLISHED SPRD

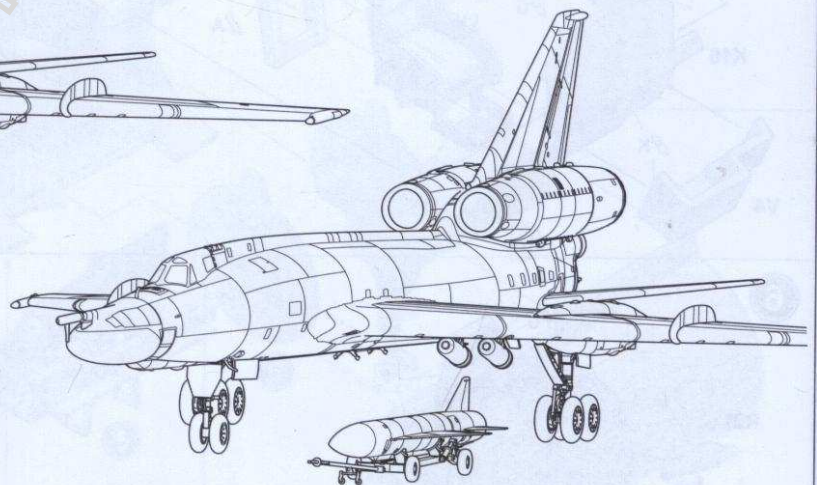

З ПІДВІШЕНОЮ РАКЕТОЮ X-22M ТА УСТАНОВЛЕНИМИ СПРД  
WITH MISSILE Kh-22M AND ESTABLISHED SPRD

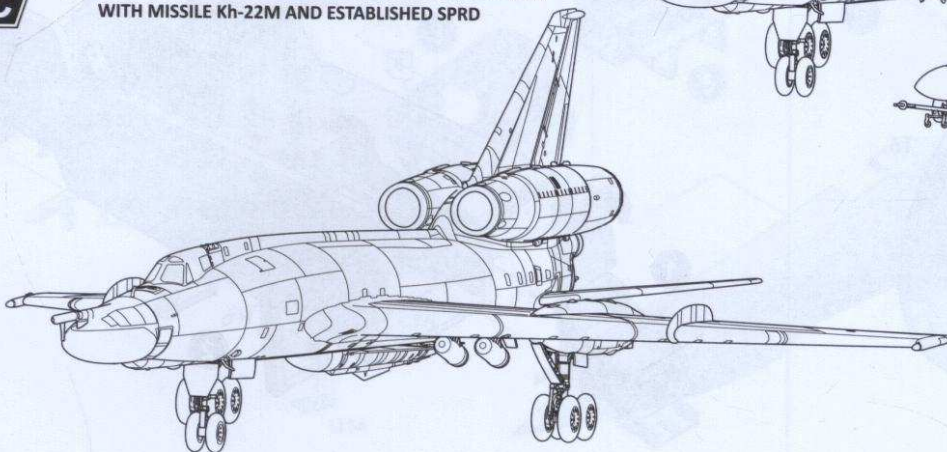

1 x3

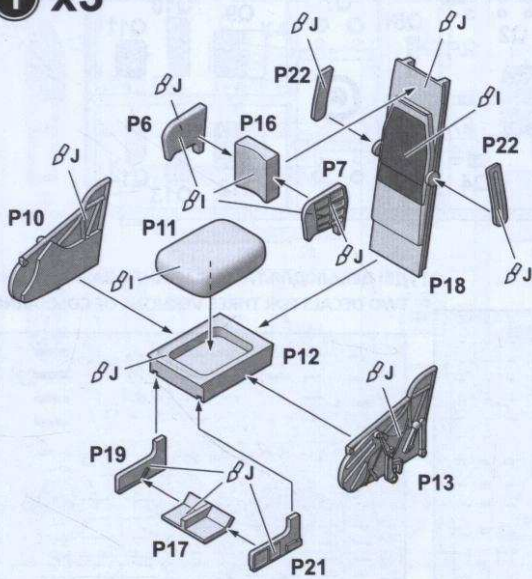

2

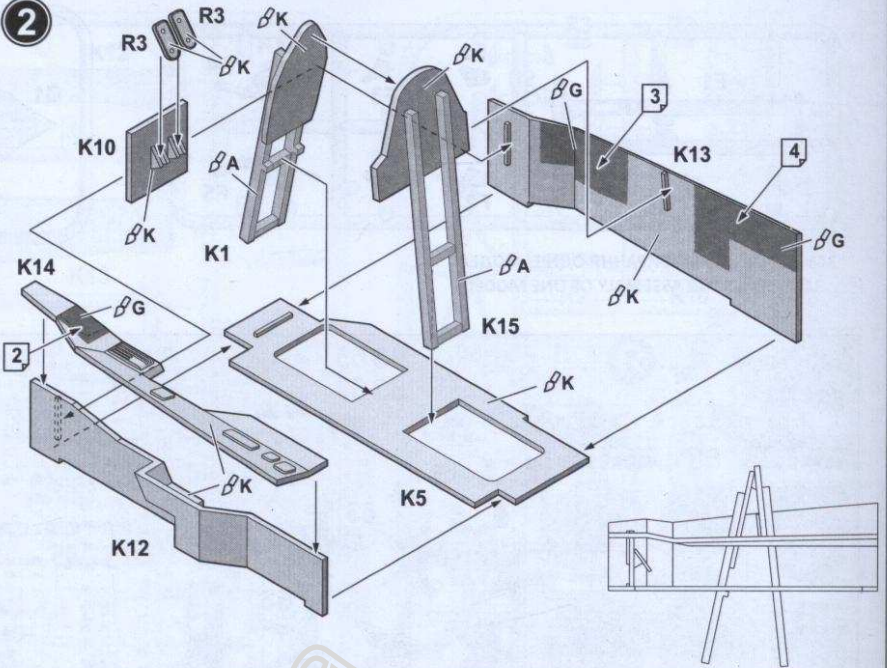

3

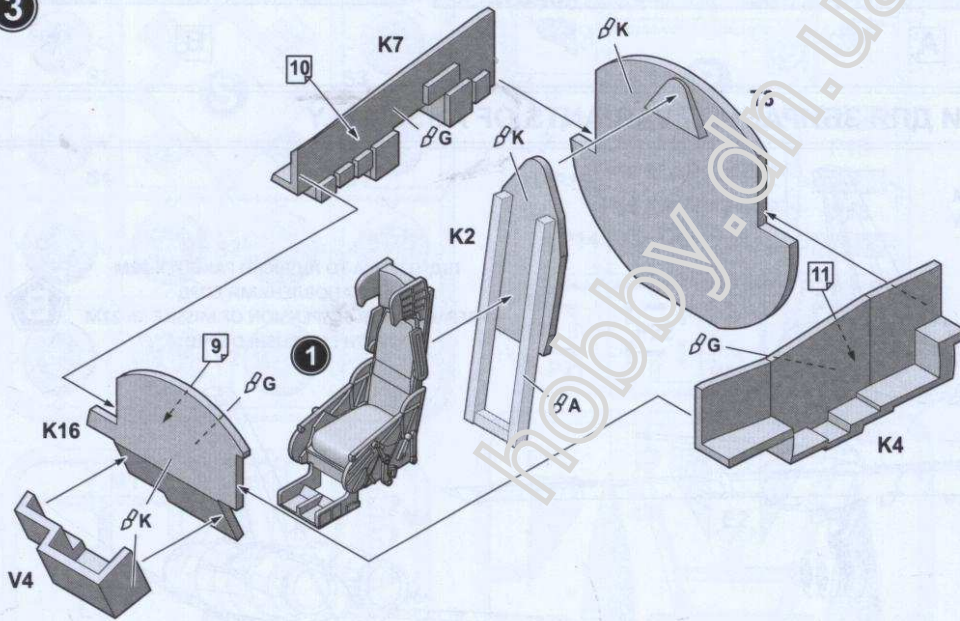

4

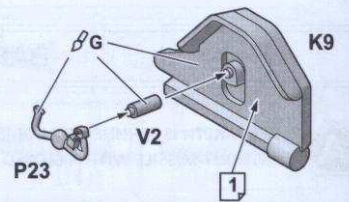

5

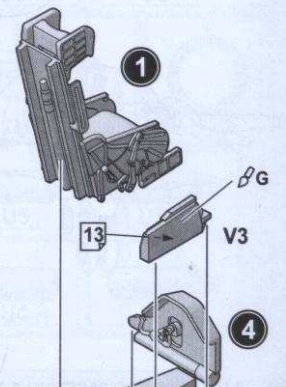

6

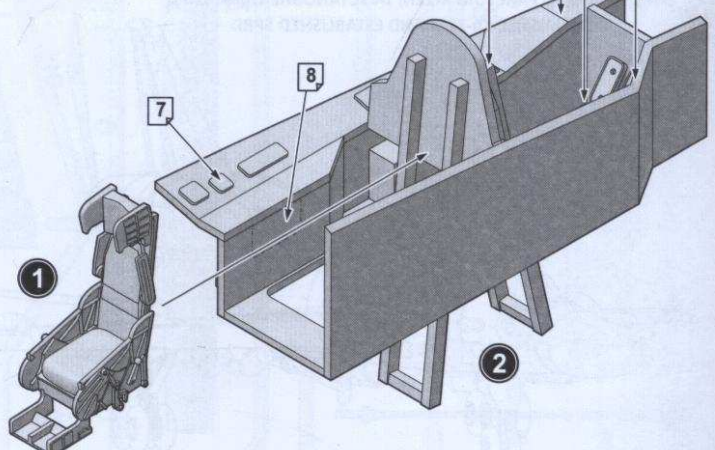
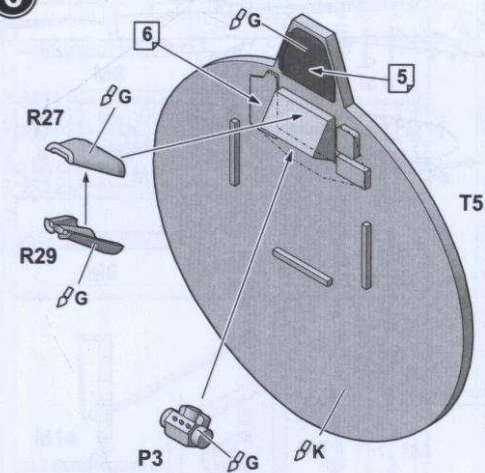

7

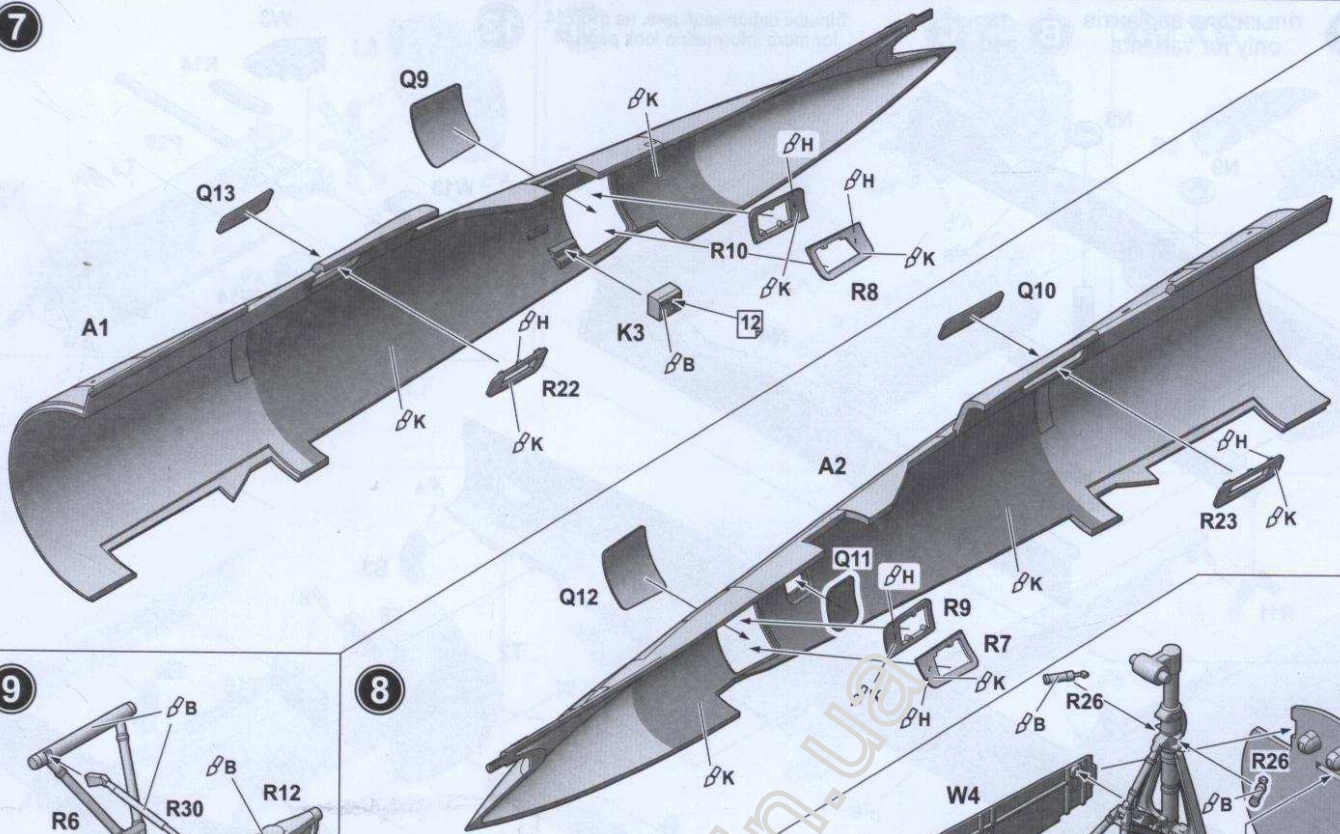

9

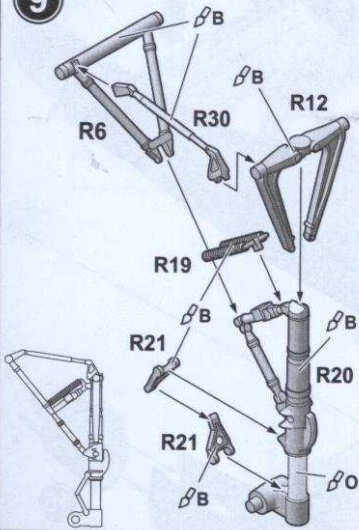

8

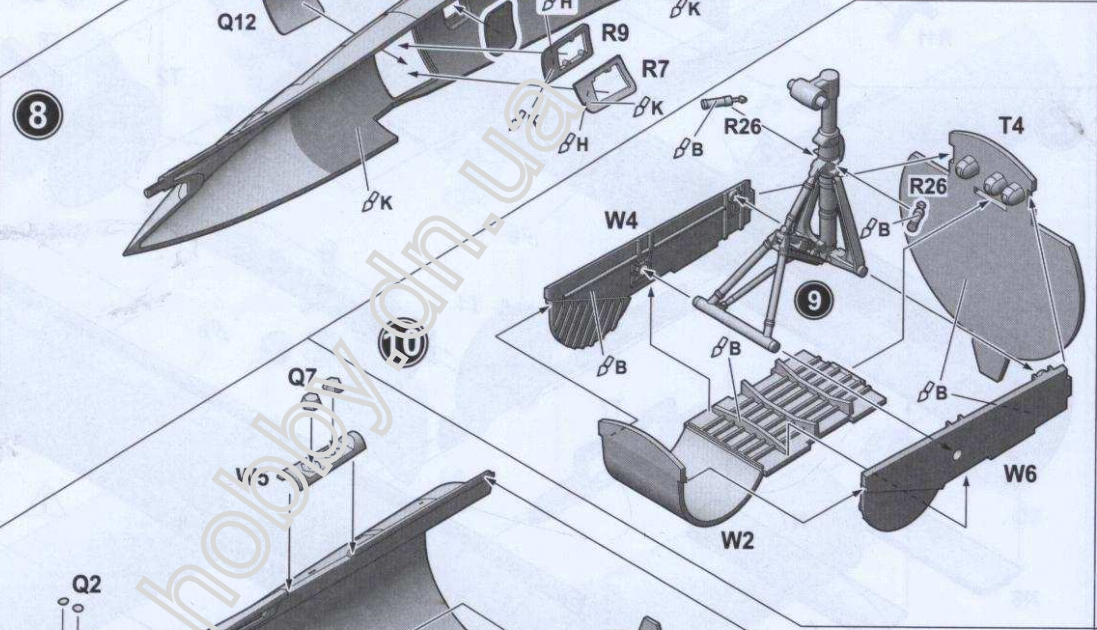

11

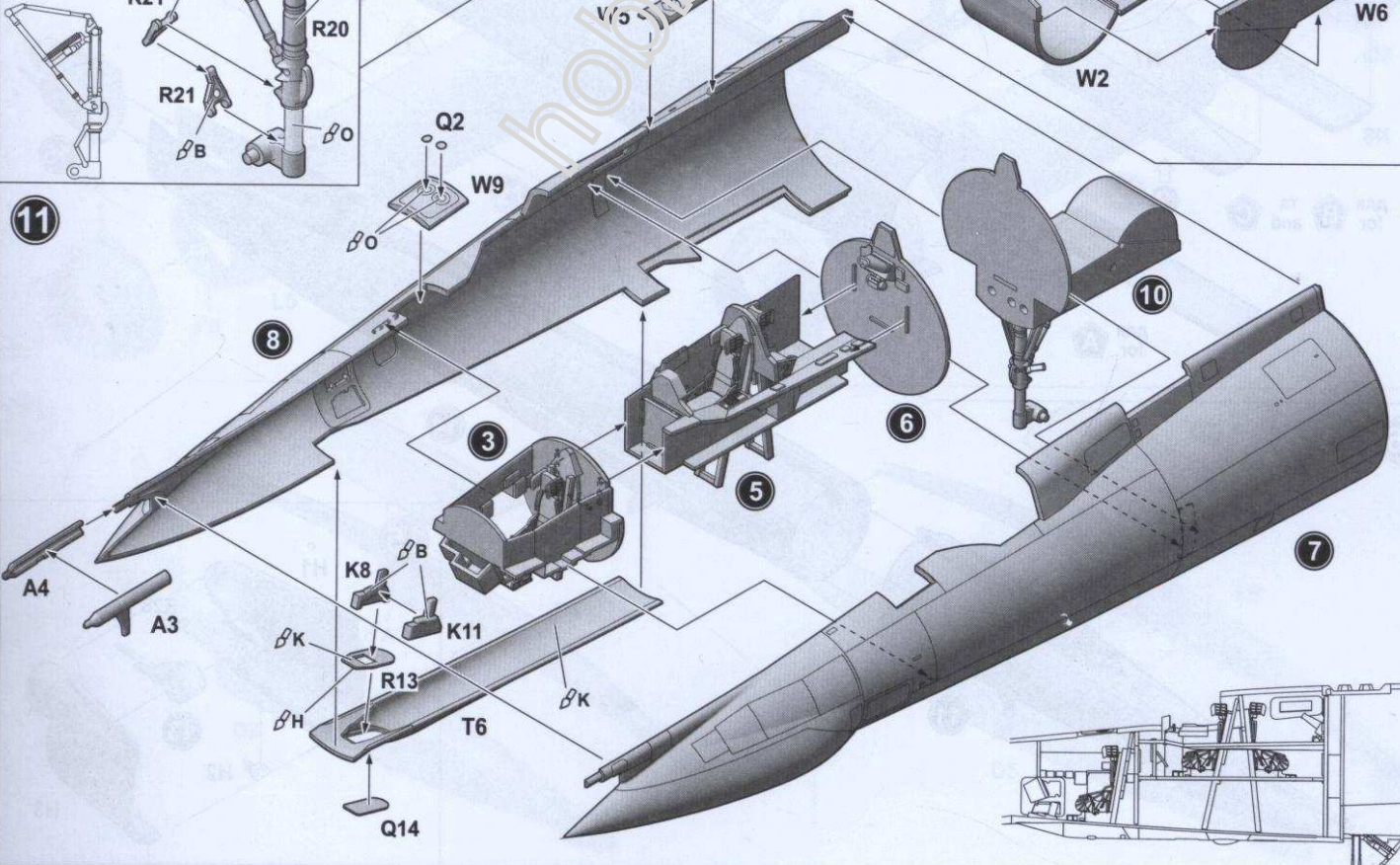



# СХЕМА ЗБИРАННЯ / THE SCHEME OF ASSEMBLY

12 ?

тільки для варіантів B та C  
only for variants B and C

більше інформації див. на стор.14  
for more information look page 14

13

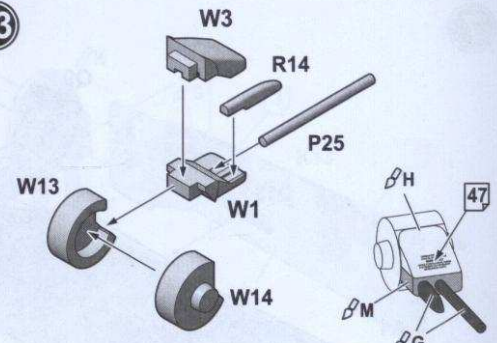

14

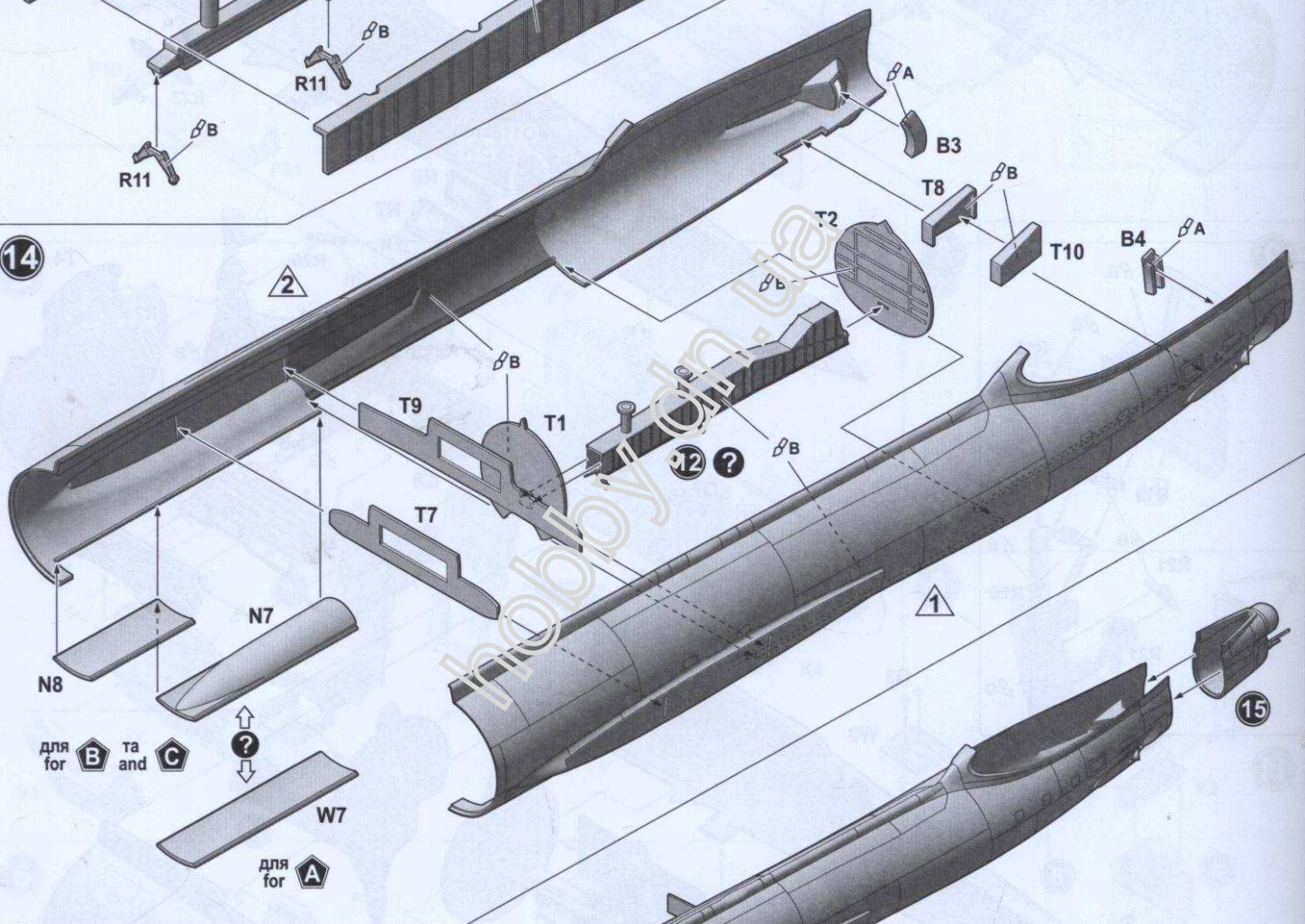

16

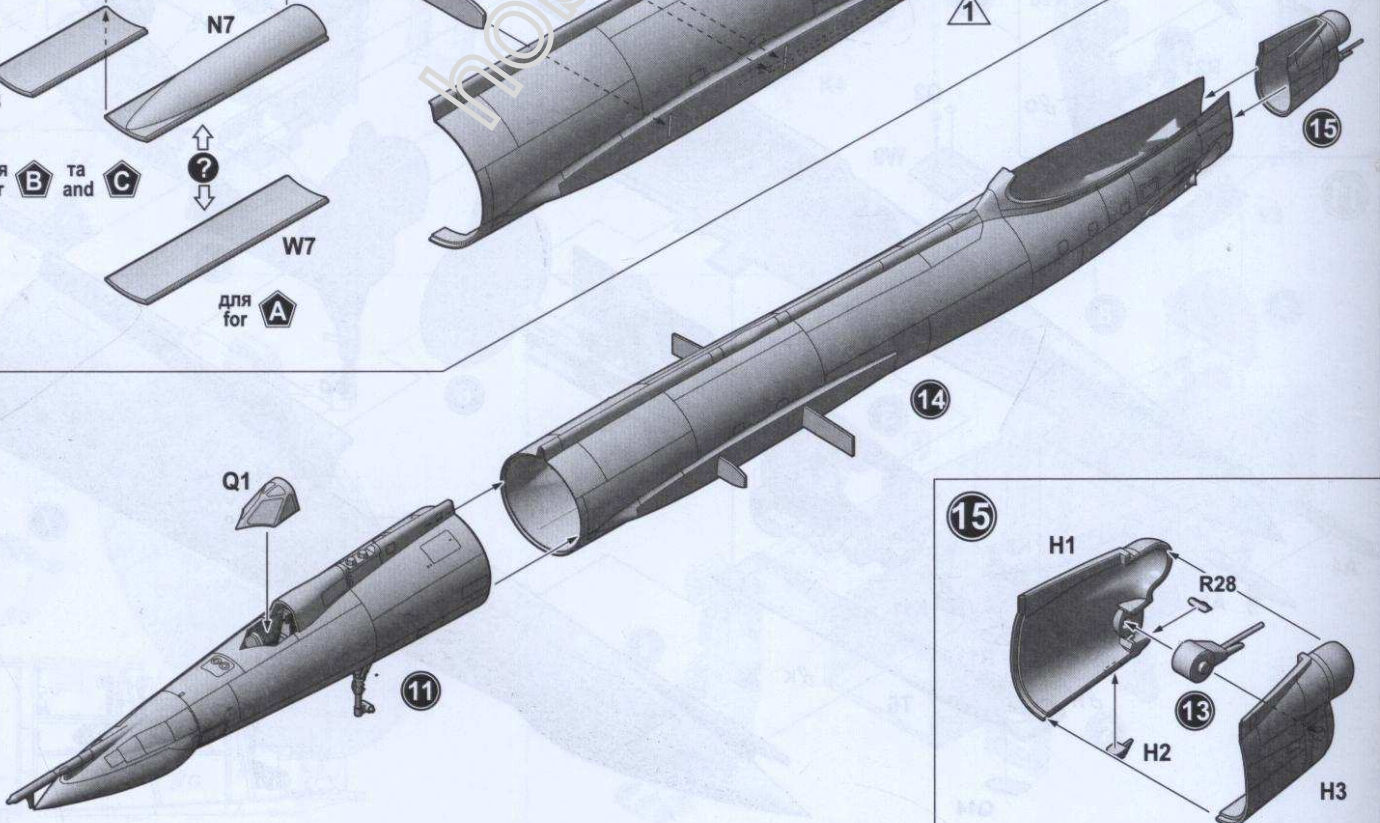





# СХЕМА ЗБИРАННЯ / THE SCHEME OF ASSEMBLY

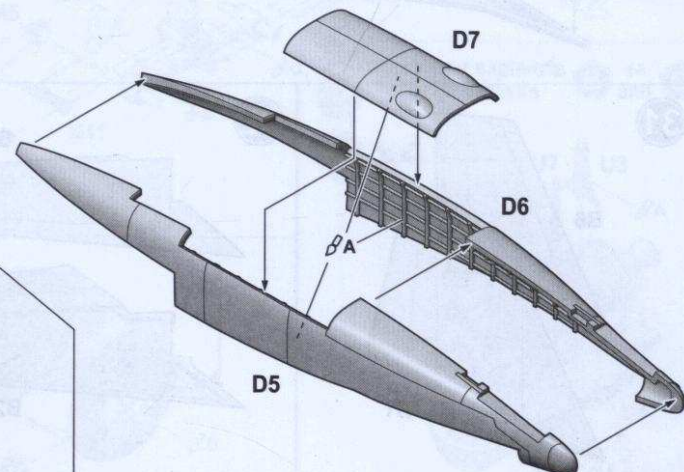
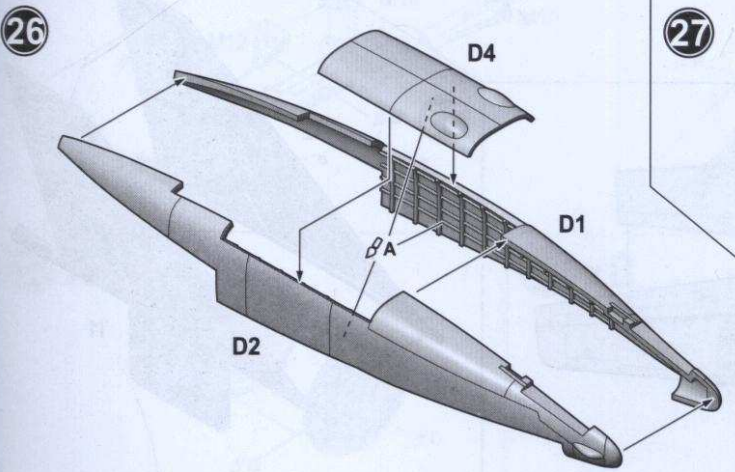
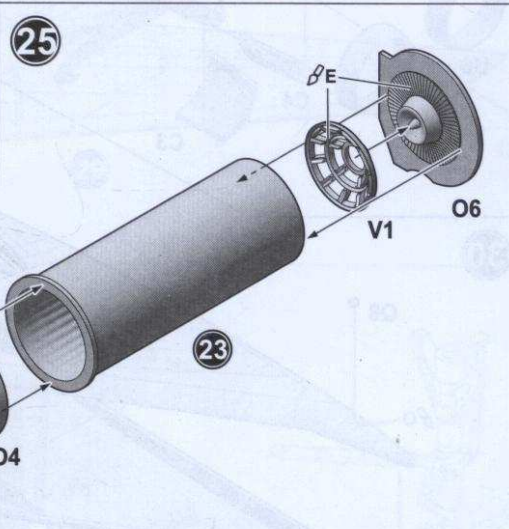
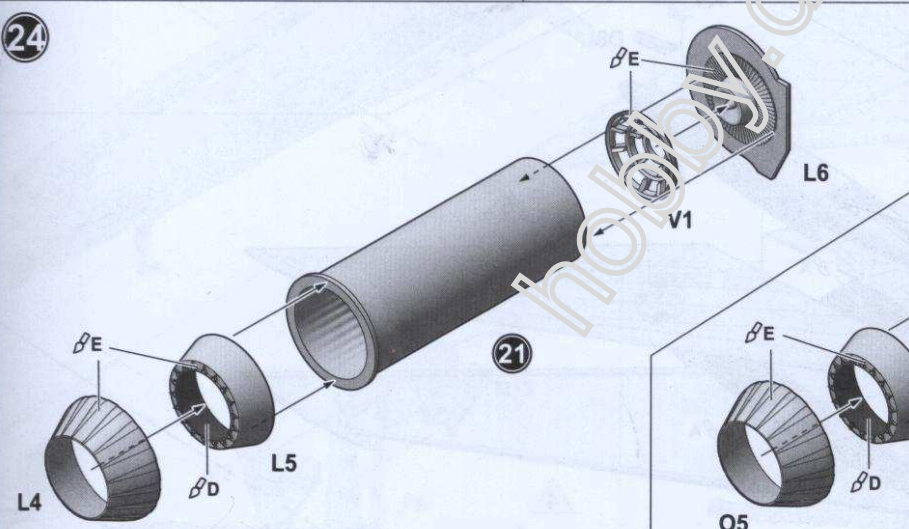
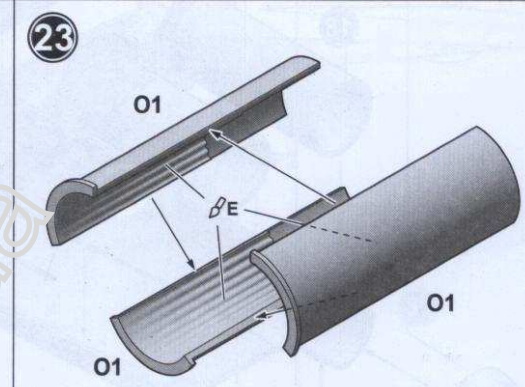
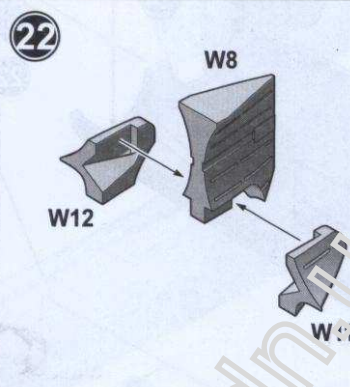
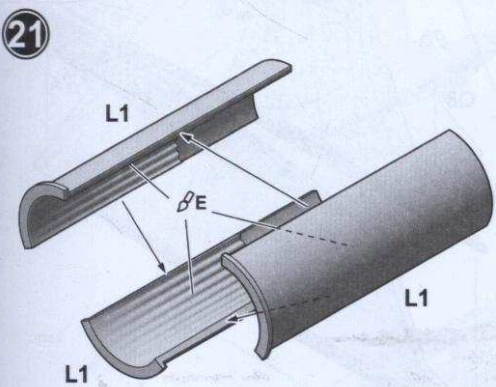
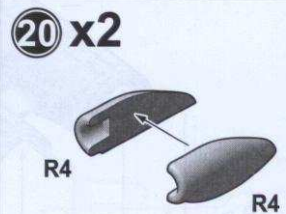
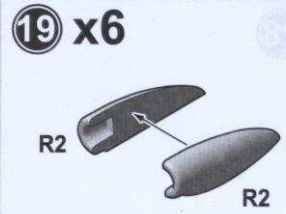
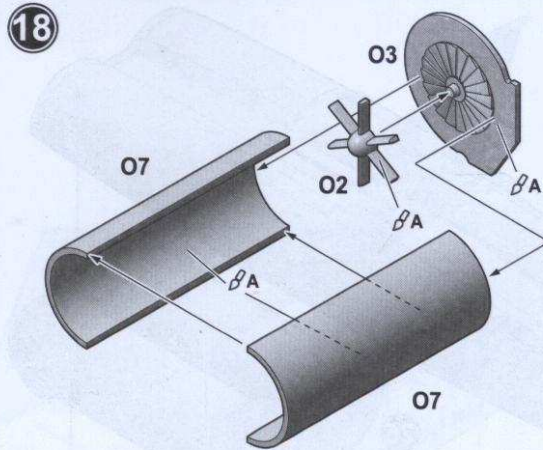
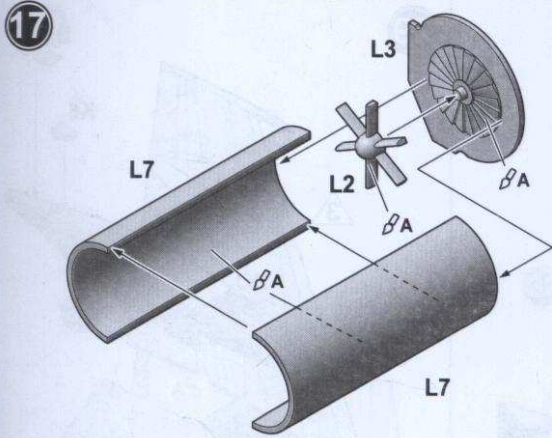



# СХЕМА ЗБИРАННЯ / THE SCHEME OF ASSEMBLY

28

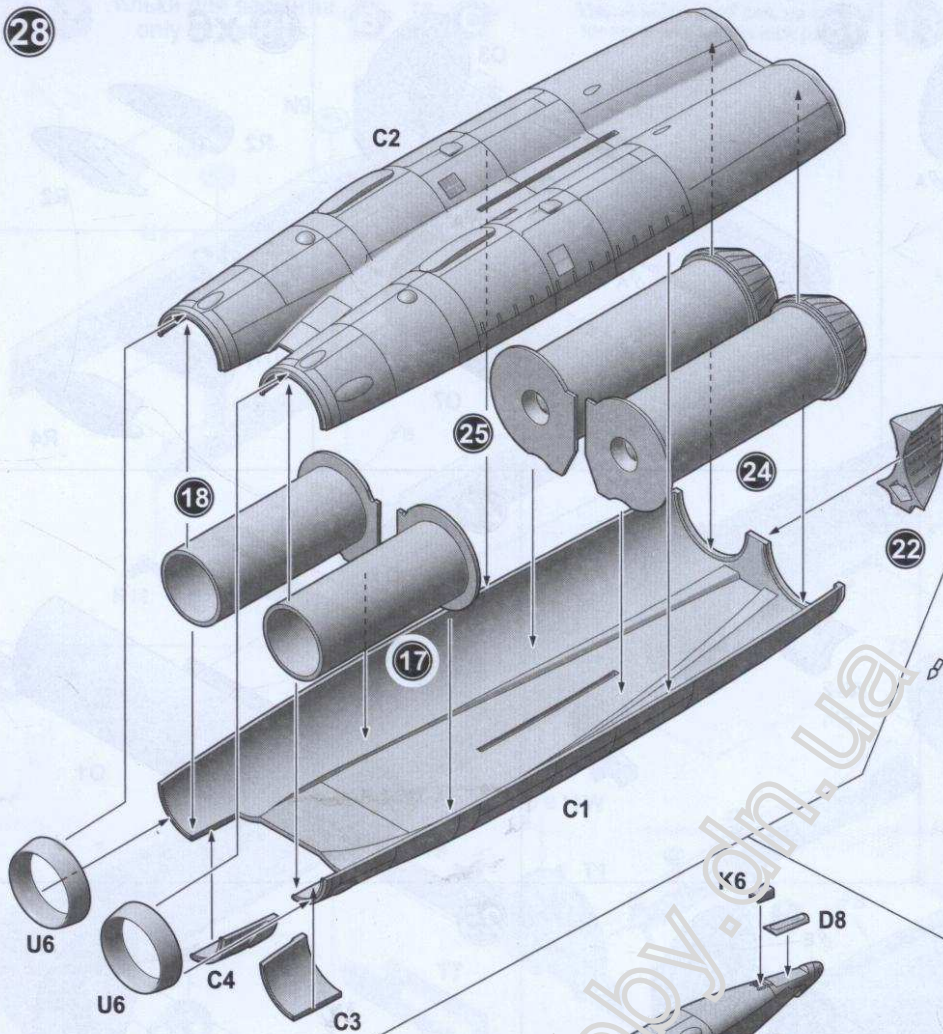

29

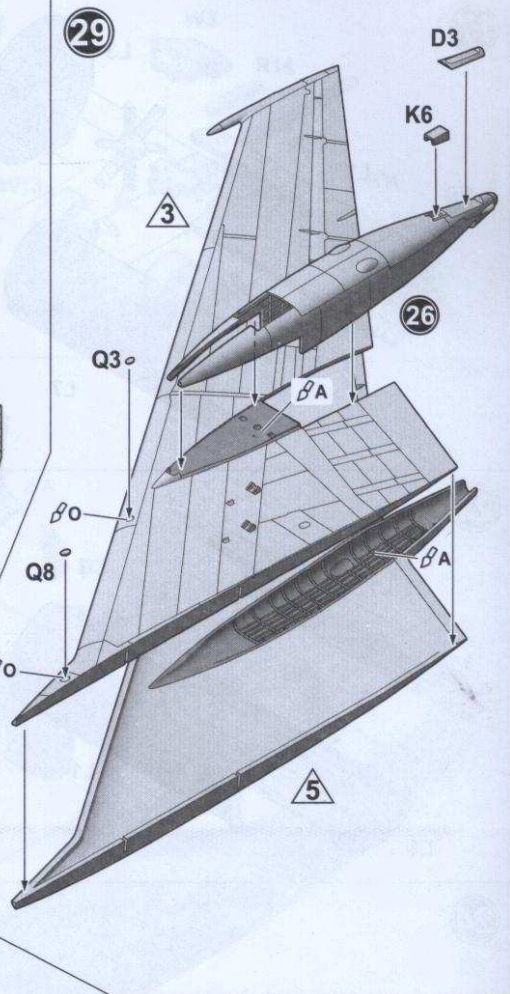

30

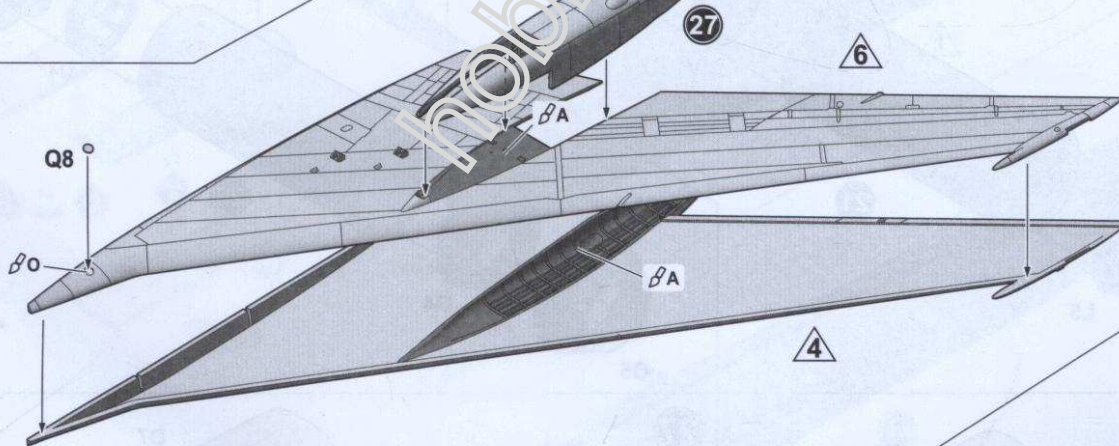

31

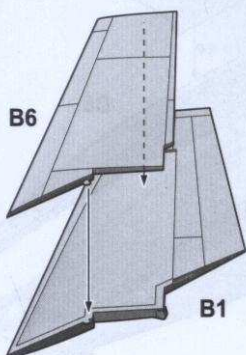

32

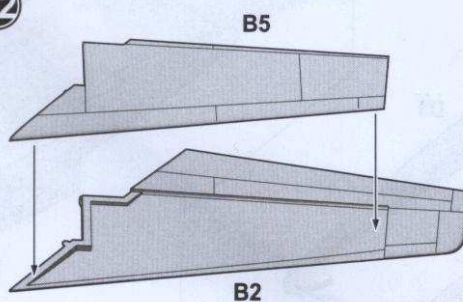

33

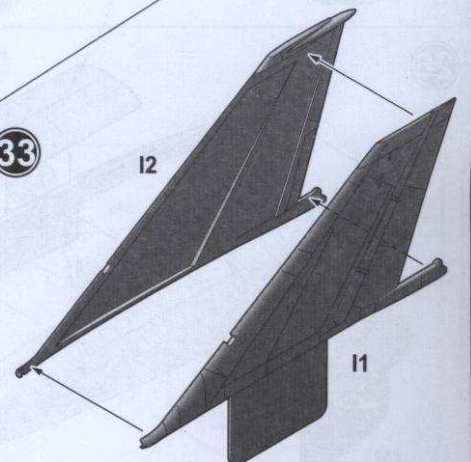

34

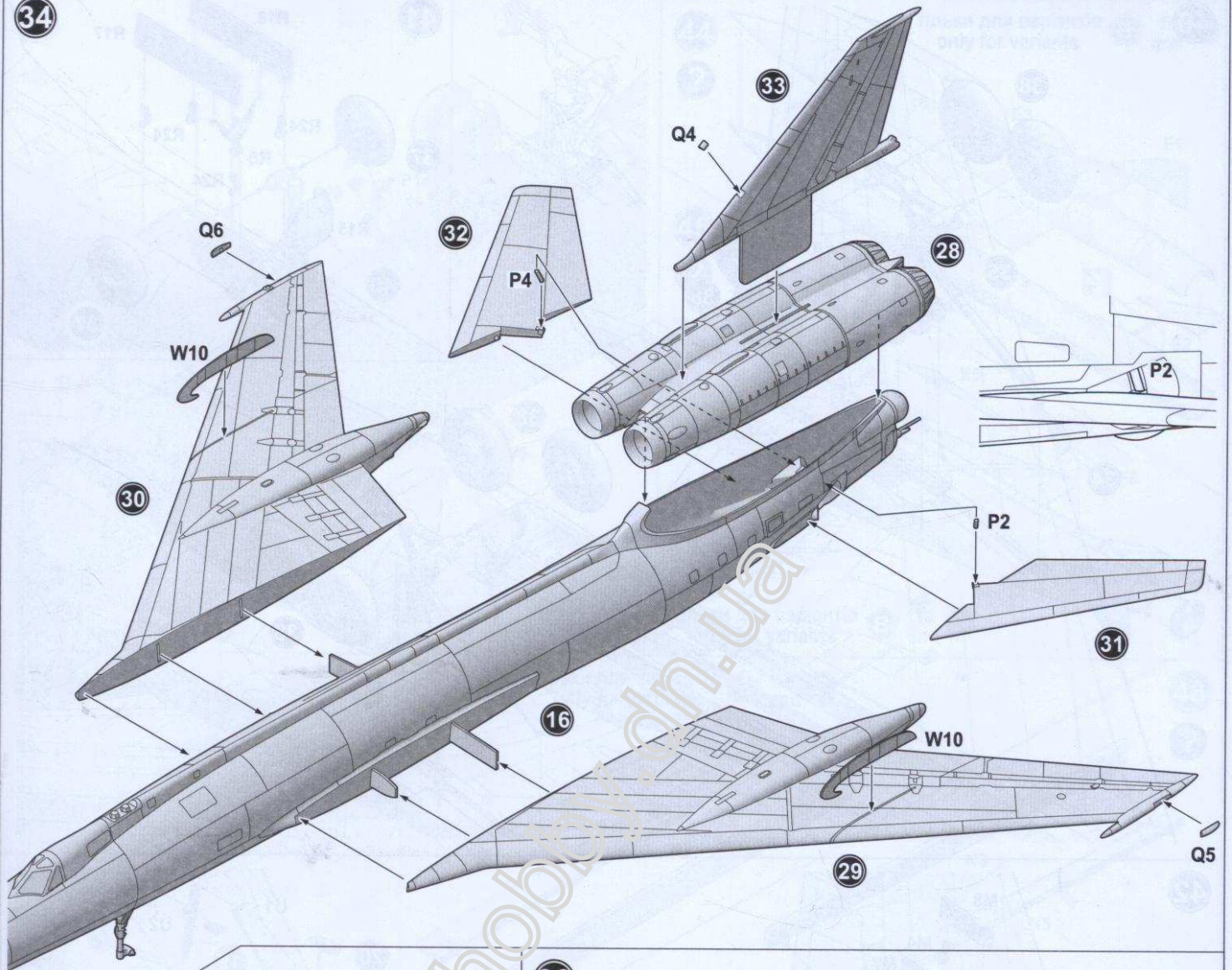

35

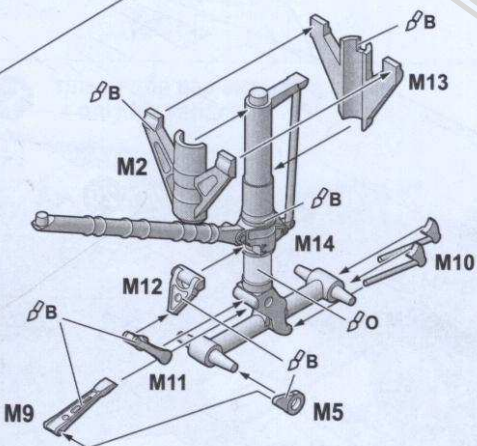

36

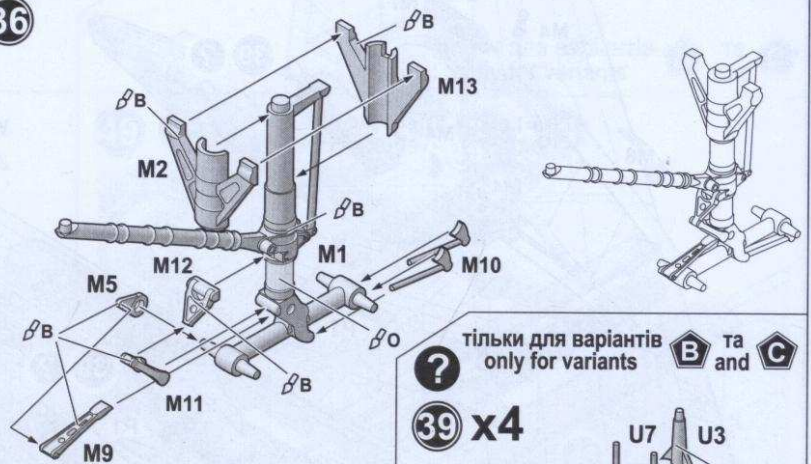

тільки для варіантів B та C  
only for variants B and C

?

39 x4

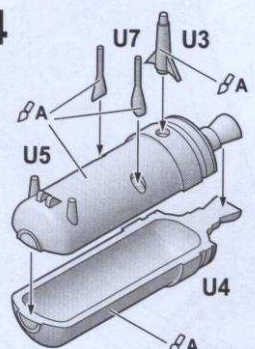

37 x2

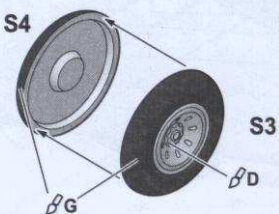

38 x8

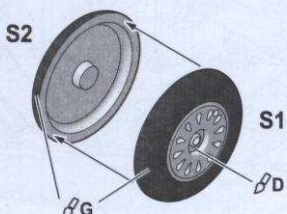



# СХЕМА ЗБИРАННЯ / THE SCHEME OF ASSEMBLY

40

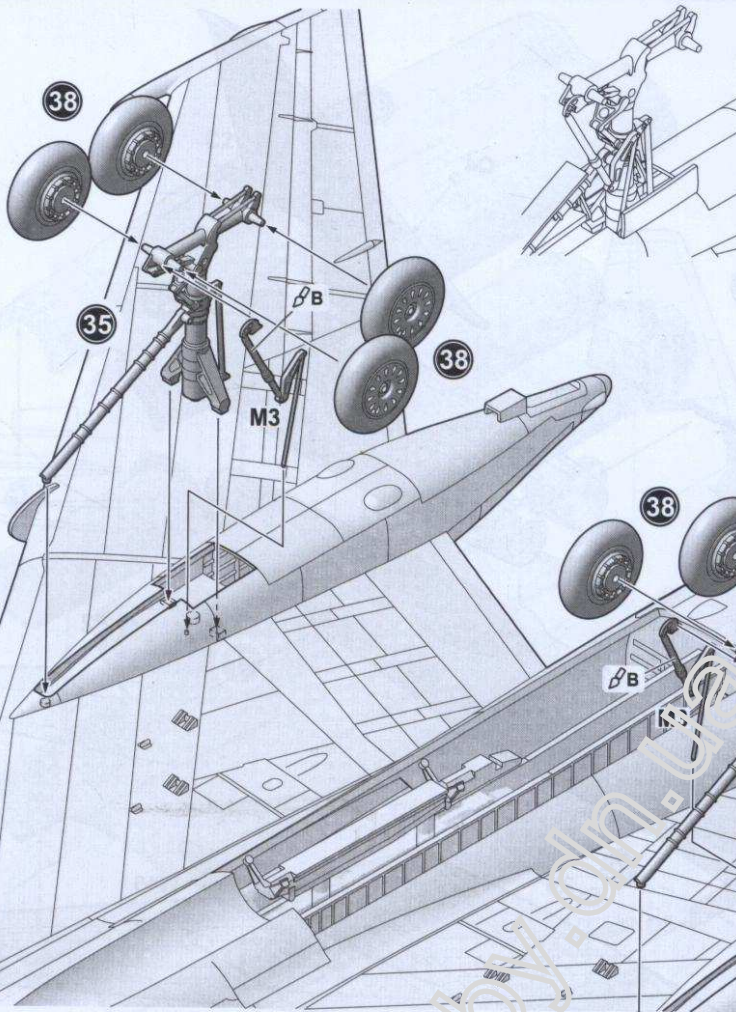

41

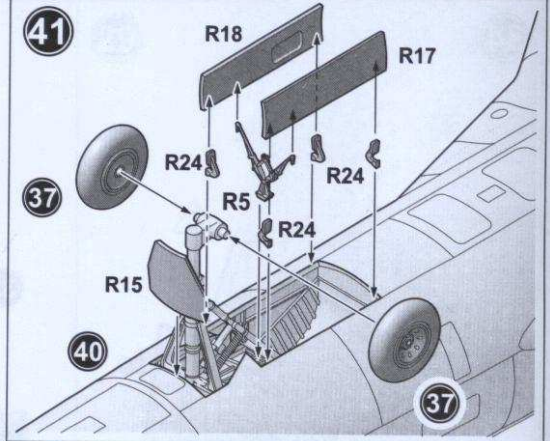

42

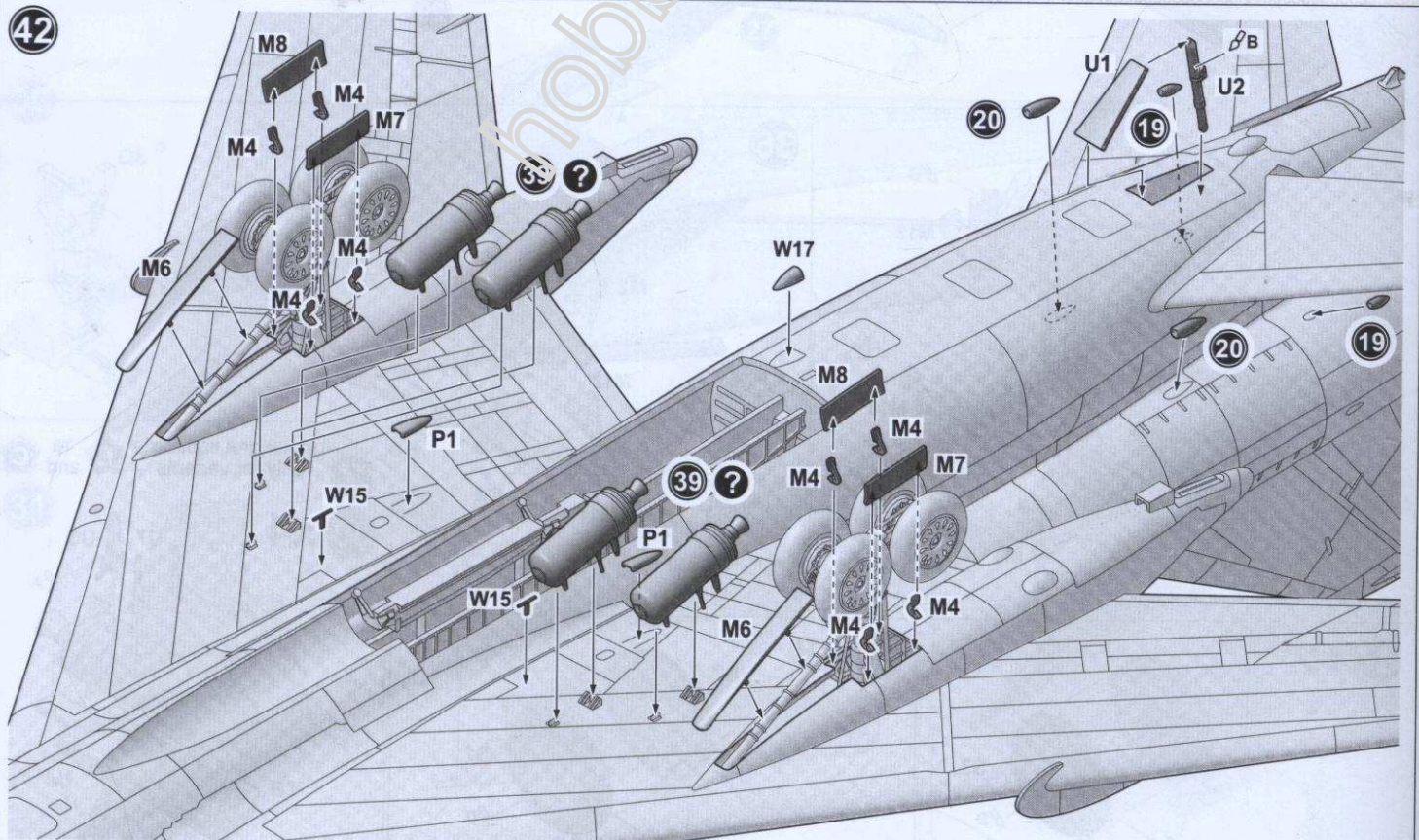

43

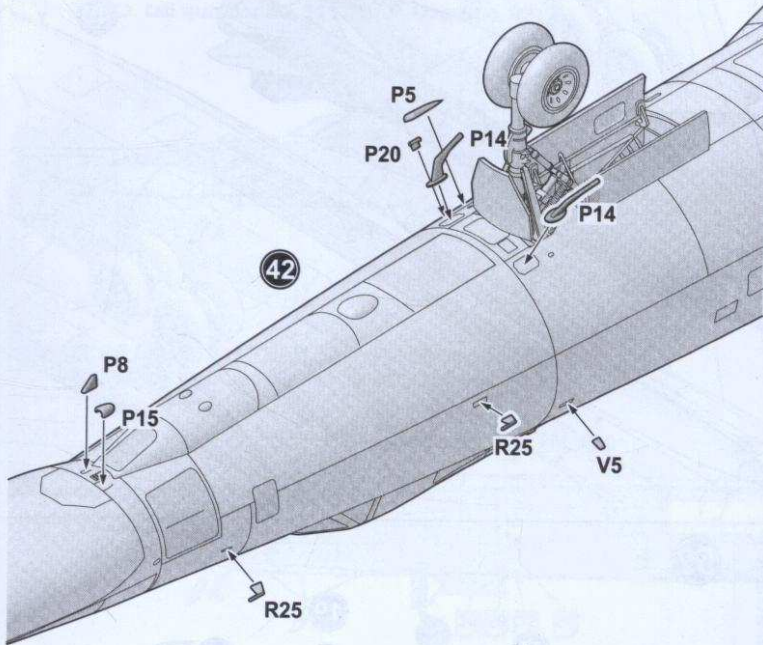

44

тільки для варіантів B та C  
only for variants B and C

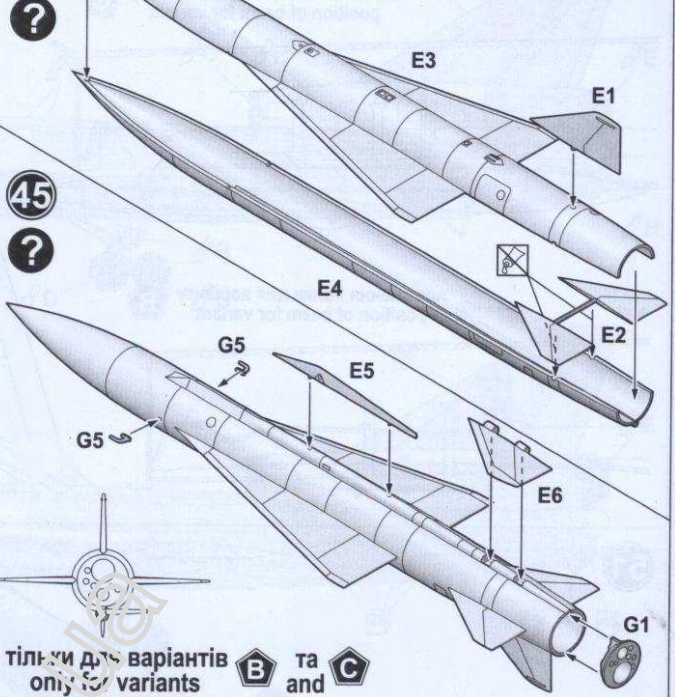

46

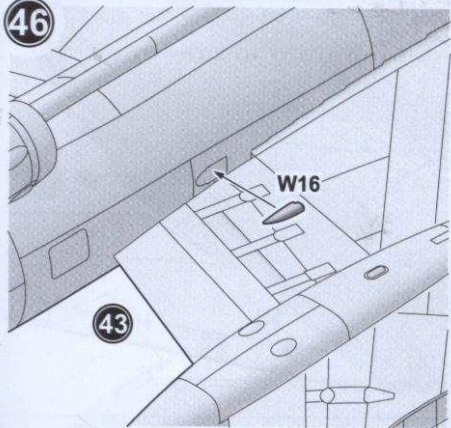

47

тільки для варіантів B та C  
only for variants B and C

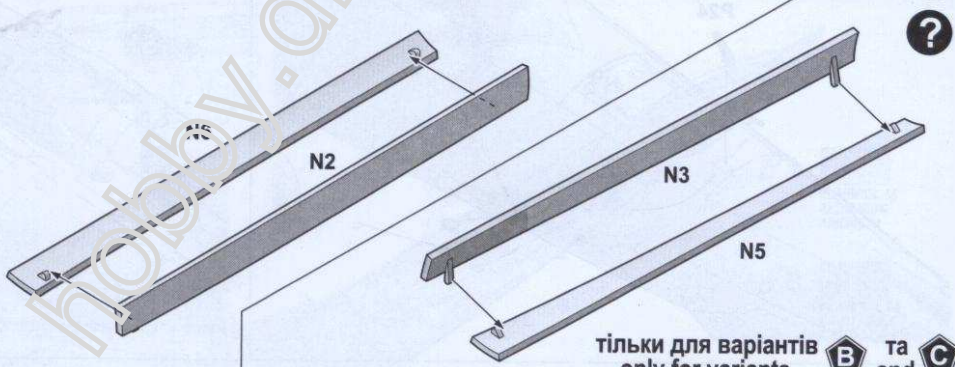

48

тільки для варіантів B та C  
only for variants B and C

49

тільки для варіанту A  
only for variant A

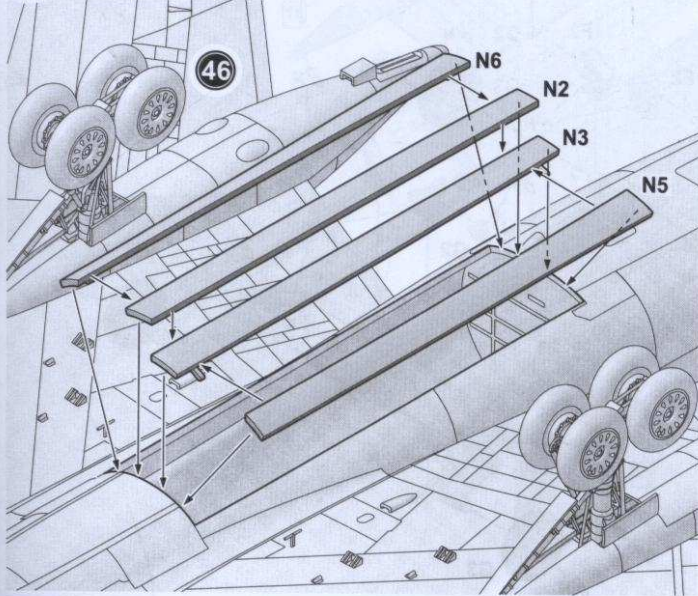

49

тільки для варіантів B та C  
only for variants B and C

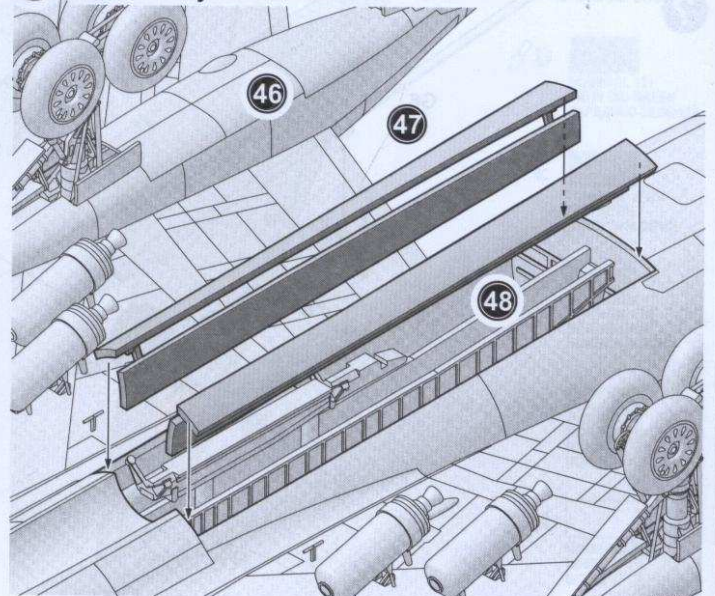

50 ?

положення балки для варіанту **C**  
position of beam for variant **C**

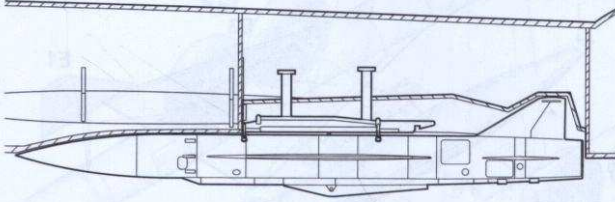

положення балки для варіанту **B**  
position of beam for variant **B**

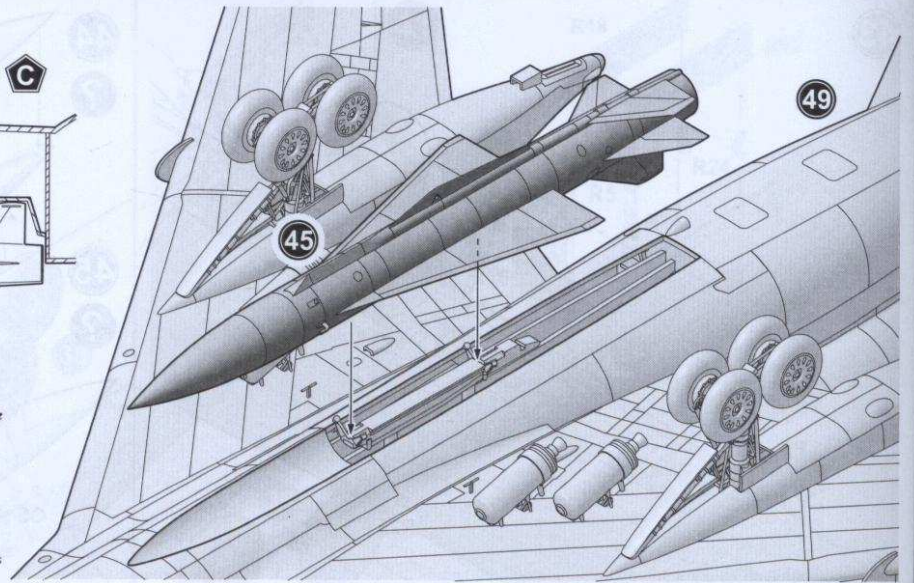
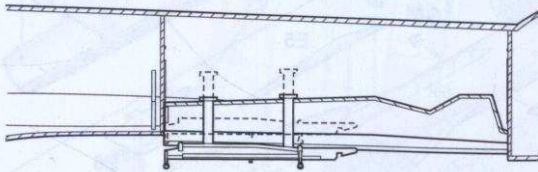

51

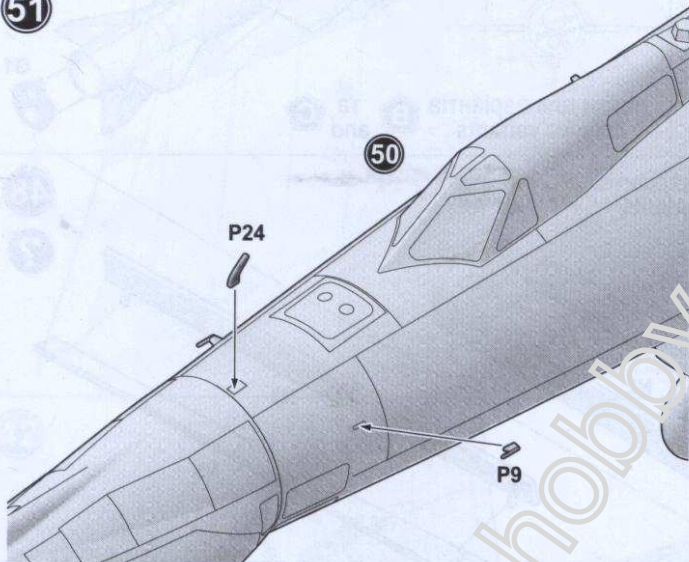

52

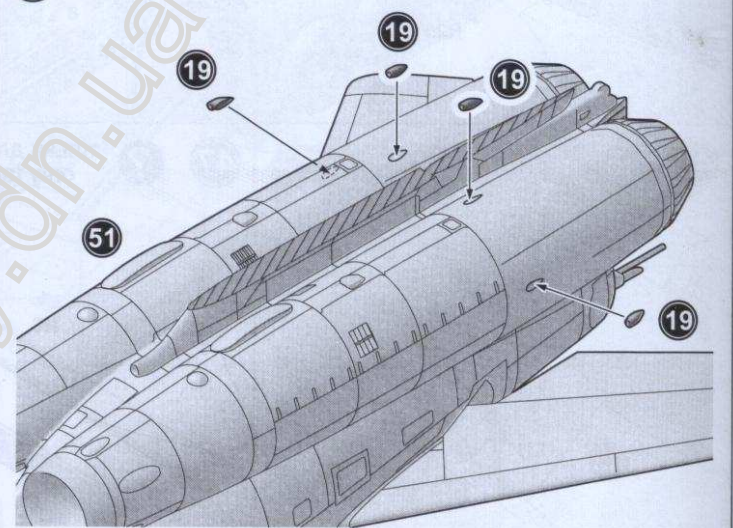

53 ?

тільки для варіанту **B**  
only for variant **B**

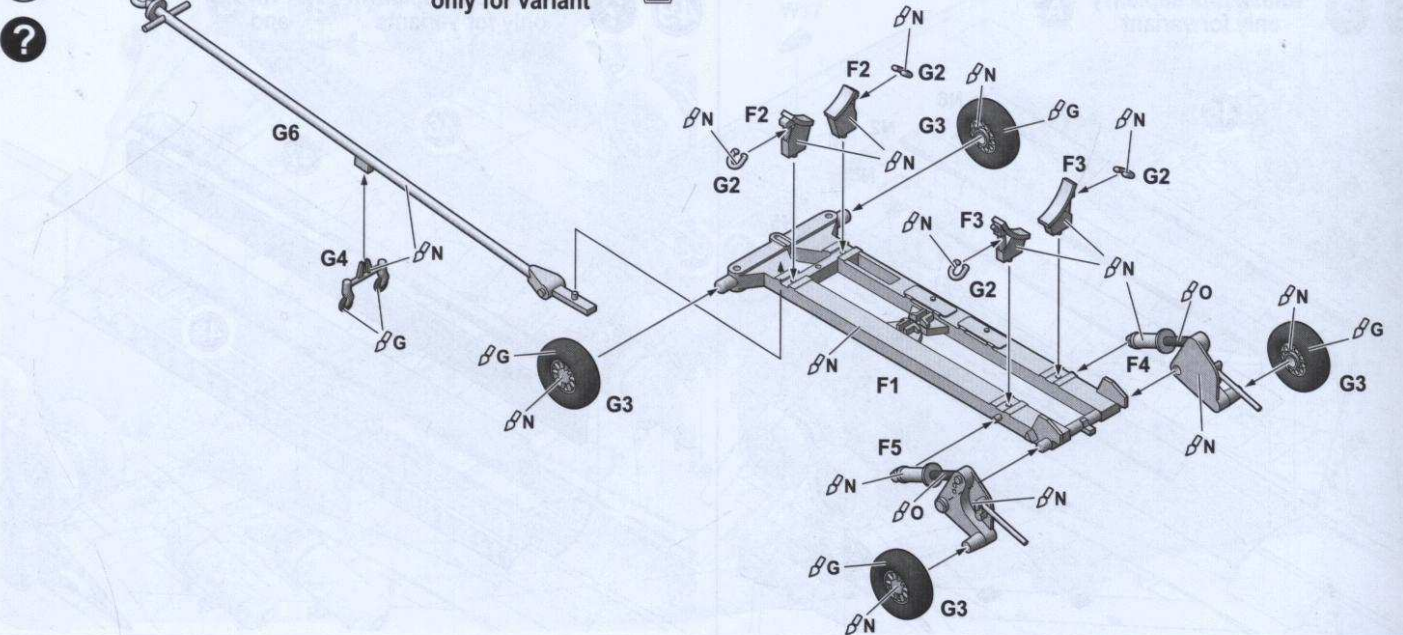



# СХЕМА РОЗФАРБУВАННЯ / THE SCHEME OF COLOURING

Tu-22 КД б\н 63, 341 ТБАП, Озерне, 80-і роки.  
Tu-22 KD, tail number 63, 341 ТВАР, Ozernoe, 80's

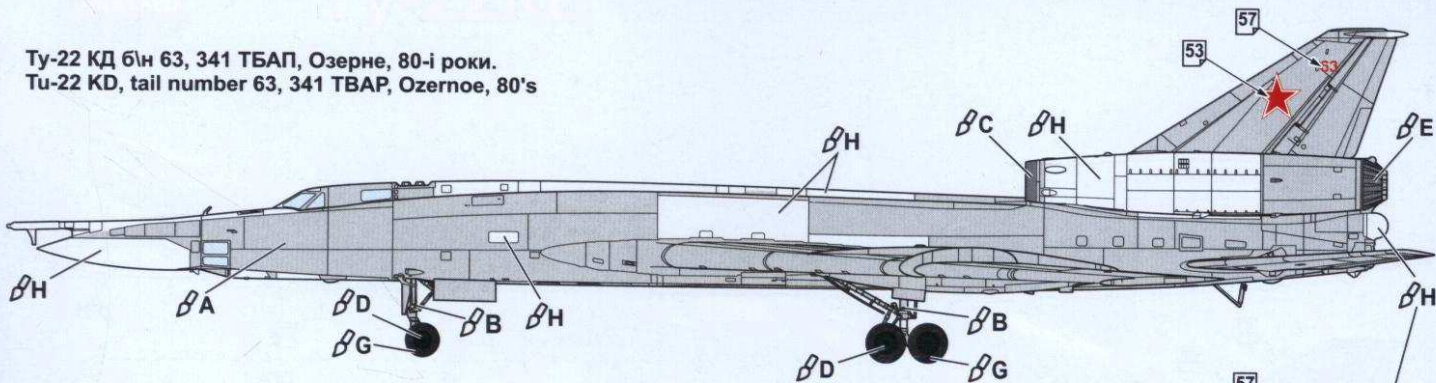

Tu-22 КД б\н 63, 341 ТБАП, Озерне, 90-і роки.  
Tu-22 KD, tail number 63, 341 ТВАР, Ozernoe, 90's

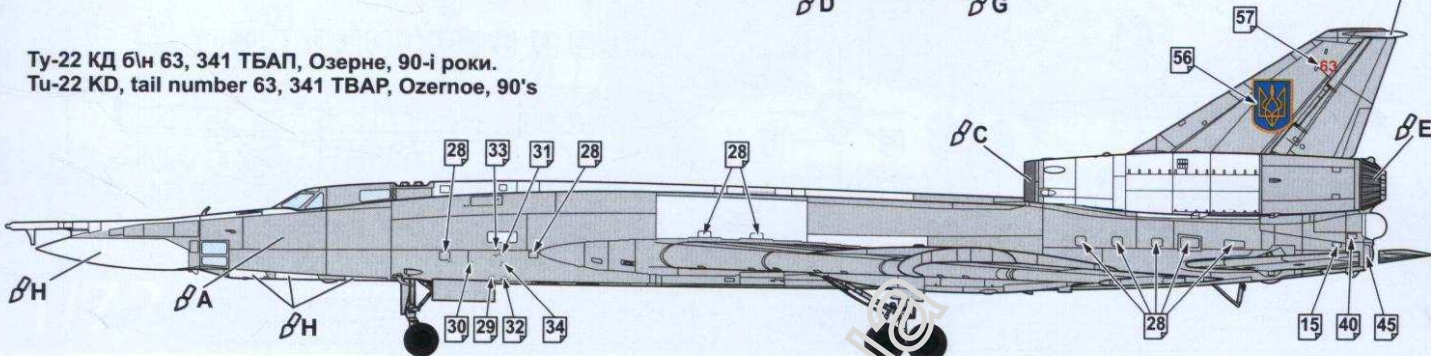

Tu-22 КД б\н 63, Полтавський авіа музей, 2000-і роки.  
Tu-22 KD, tail number 63, Poltava Museum of Long-Range Aviation, 2000's

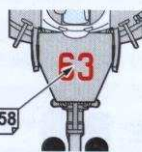
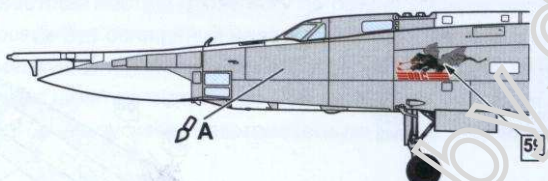

для всіх версій  
for all versions

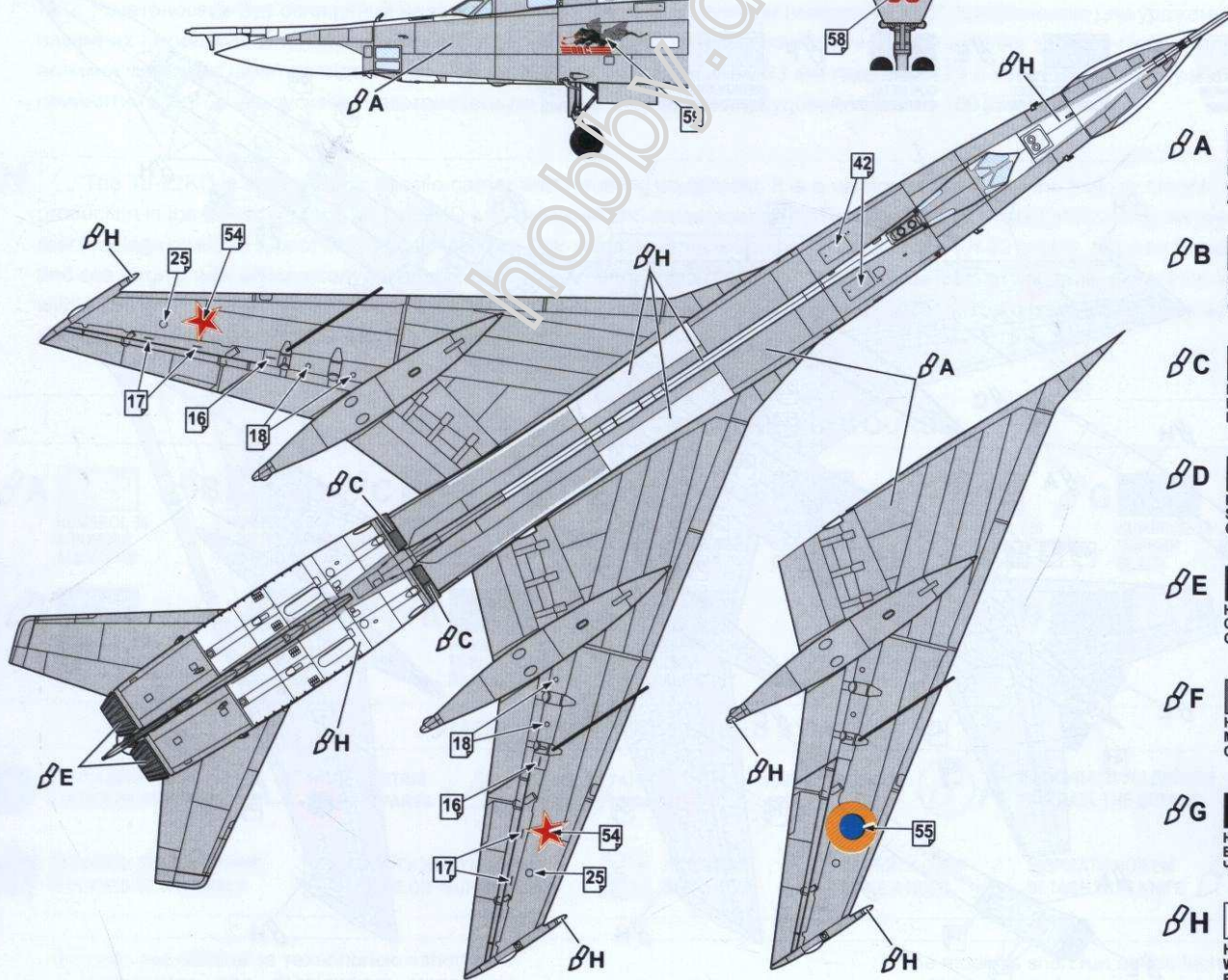

- A** HUMBROL 56 ALUMINIUM АЛЮМІНІЙ
- B** HUMBROL 64 LIGHT GREY СВІТЛО СІРИЙ
- C** HUMBROL 27003 POLISHED STEEL ПОЛІРОВ. СТАЛЬ
- D** HUMBROL 131 SATIN MID GREEN СЕРЕДНЬО-ЗЕЛЕНИЙ
- E** HUMBROL 27004 GUN METAL СТАЛЕВИЙ СІРИЙ
- F** HUMBROL 126 MEDIUM GREY СЕРЕДНЬО-СІРИЙ
- G** HUMBROL 33 BLACK ЧОРНИЙ
- H** HUMBROL 22 WHITE БІЛИЙ



# СХЕМА РОЗФАРБУВАННЯ / THE SCHEME OF COLOURING

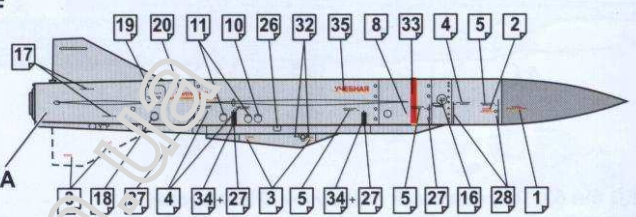
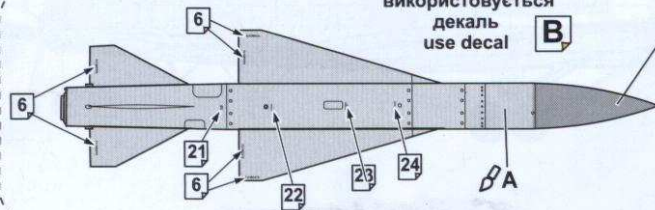
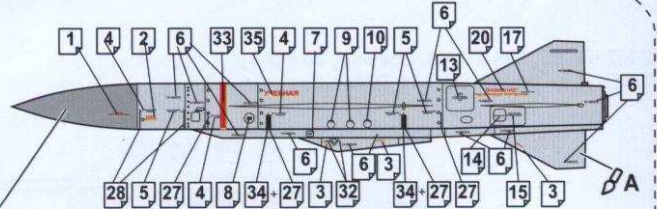
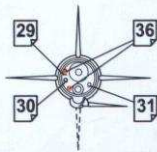
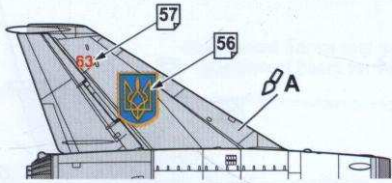
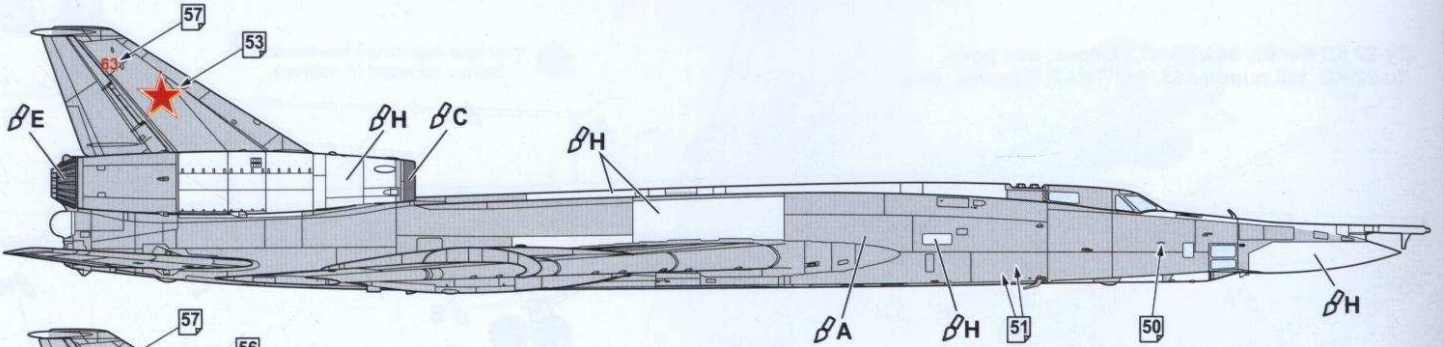

- B A** HUMBROL 56 ALUMINIUM АЛЮМІНІЙ
- B C** HUMBROL 27003 POLISHED STEEL ПОЛІРОВ. СТАЛЬ
- B E** HUMBROL 27004 GUN METAL СТАЛЕВИЙ СІРИЙ
- B F** HUMBROL 27005 MED. STAINLESS STEEL СЕРЕБРО-СИРИЙ
- B H** HUMBROL 22 WHITE БІЛИЙ

