



# Ил-86

CAT.NO.7205



МАСШТАБ  
SCALE

## 1/72

РОЗМАХ КРИЛА \ SPAN: 667 мм \ mm  
ДОВЖИНА \ LENGTH: 836 мм \ mm  
КІЛЬКІСТЬ ДЕТАЛЕЙ \ PARTS: 383 шт \ pieces

ЗБІРНА МОДЕЛЬ \ ЛІМІТОВАНИЙ ВИПУСК  
PLASTIC MODEL KITS \ LIMITED EDITION

**UA** Ил-86 – четырехмоторный широкофюзеляжный пассажирский самолет для авиалиний средней протяженности, спроектированный в конструкторском бюро Ильюшина. Производился серийно в 1980-1993 годах на авиационном заводе ВАСО в Воронеже. Всего было выпущено 106 самолетов, из них 3 самолета были поставлены на экспорт в Китай.

Самолет Ил-86 является первым серийным советским широкофюзеляжным самолетом. Потребность в таком лайнере возникла в СССР в 1967 году, когда Аэрофлот выработал требования к самолету на 250-350 мест. В октябре 1967 года было принято Постановление Совета Министров СССР о разработке такого самолета.

Первый полет опытного самолета Ил-86 выполнил 22 декабря 1976 года экипаж Э. И. Кузнецова. В июне 1977 года лайнер был показан на Парижском международном авиационно-космическом салоне. В конце сентября 1978 года были завершены заводские испытания, после чего приступили к сертификационным испытаниям. Эти испытания завершились в 1980 году, и в конце того же года Ил-86 выполнил первый регулярный рейс по маршруту Москва – Ташкент. В 1981 на Ил-86 было установлено 18 мировых рекордов скорости в полете по замкнутому маршруту с нагрузкой от 35 до 80 тонн.

В советское время основным назначением Ил-86 были внутренние региональные рейсы средней протяженности, в постсоветское вместительная машина стала использоваться для выполнения чартерных рейсов на популярные курорты. Массовое списание и вывод из эксплуатации авиалайнеров этого типа началось с 2001 года.

**EN** The Il-86 is a four-engined medium-range wide-body airliner, designed by the Ilyushin design bureau. It was manufactured from 1980 until 1993 at VASO plant in Voronezh. A total of 106 aircrafts were built, three of them were exported to China.

The Il-86 was the USSR's first wide-body production aircraft. Demand for such airliner arose in the USSR in 1967, because Aeroflot required 250-350 seats aircraft. In October 1967, the Decree of the Council of Ministers of the USSR for such airliner development was approved. The Il-86 prototype first flew on December 22, 1976 by E. I. Kuznetsov's crew. In June 1977, the airliner was displayed at the Paris Salon International de l'Aéronautique. In-plant tests were finished by the end of September 1978, and then certification tests began. These tests were finished in 1980 and at the end of the same year the Il-86 made its first regular flight from Moscow to Tashkent. In 1981, the Il-86 set 18 world speed records for closed-circuit flying with 35-80-tonne payloads.

In the Soviet era the main purpose of the Il-86 was medium-range regular flight, in the post-Soviet era the capacious airliner was used for charter flights to popular resorts. The airliners of such type were discarded and withdrawn from service, starting from 2001.

### НЕОБХІДНІ ФАРБИ \ REQUIRED COLOURS

<b>A</b> HUMBROL 33 ЧОРНИЙ BLACK	<b>B</b> HUMBROL 64 СВІТЛО СІРИЙ LIGHT GREY	<b>C</b> HUMBROL 27004 СТАЛЕВО СІРИЙ GUN METAL	<b>D</b> HUMBROL 47 БЛАКИТНИЙ SEA BLUE	<b>E</b> HUMBROL 56 АЛЮМІНІЙ ALUMINIUM	<b>F</b> HUMBROL 27003 ПОЛІРОВ. СТАЛЬ POLISHED STEEL	<b>G</b> HUMBROL 191 ХРОМ CHROME SILVER
<b>H</b> HUMBROL 19 ЧЕРВОНИЙ RED	<b>I</b> HUMBROL 98 ТЕМНО КОРИЧНЕВИЙ CHOCOLATE MATT	<b>J</b> HUMBROL 208 ЗЕЛЕНИЙ SIGNAL GREEN	<b>K</b> HUMBROL 27002 ПОЛ.АЛЮМІНІЙ POL.ALUMINIUM	<b>L</b> HUMBROL 40 СІРИЙ PALE GREY	<b>M</b> HUMBROL 25 СИНИЙ BLUE MATT	<b>N</b> HUMBROL 22 БІЛИЙ WHITE

### УМОВНІ СИМВОЛИ \ USED SYMBOLS

ЕТАПИ ЗБИРАННЯ STAGES OF ASSEMBLY	<b>A1</b> НОМЕР ДЕТАЛІ NUMBER PARTS	ОКРЕМІ ДЕТАЛІ SEPARATE DETAILS	НАКЛІЙТИ ДЕКАЛІ APPLY DECALS	<b>A</b> ФАРБУВАТИ УСІ ДЕТАЛІ PAINT ALL THE DETAILS
КЛІЙТИ GLUE	КЛІЙТИ НА СУПЕРКЛІЙ GLUE ON "SUPER GLUE"	НЕ КЛІЙТИ DON'T GLUE	ЗРОБИТИ ОТВІР MAKE A HOLE	ВІДРІЗАТИ НОЖЕМ DETACH WITH KNIFE
НА ВИБІР OPTIONAL	<b>A</b> ФАРБУВАТИ TO PAINT			

Модель вироблена за технологією «short run» і призначена для досвідчених моделістів

The model is short run on the technology and is designed for experienced modelers



КОМПЛЕКТНІСТЬ / COMPLETE SET

13 ОКРЕМИХ ДЕТАЛЕЙ  
13 SEPARATE DETAILS

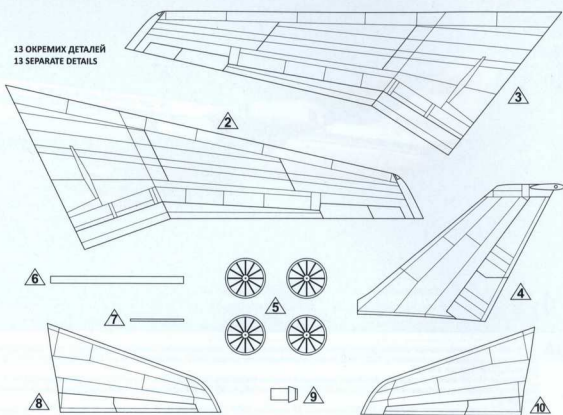

ОДИН ФОТОЕЧ ДЛЯ ЗБИРАННЯ  
ОДНІЄЇ МОДЕЛІ  
ONE PHOTO-ETCHED SHEET  
FOR ASSEMBLY OF ONE MODEL



ДВІ ДЕКАЛИ ДЛЯ ОДНОГО ВАРІАНТУ ЗАБЕЗПЕЧЕННЯ  
TWO DECALS FOR ONE VERSION OF FINISHING



КОМПЛЕКТНІСТЬ / COMPLETE SET

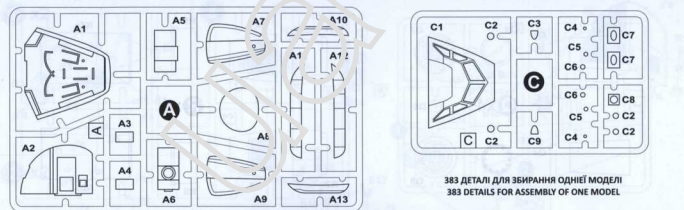

383 ДЕТАЛІ ДЛЯ ЗБИРАННЯ ОДНІЄЇ МОДЕЛІ  
383 DETAILS FOR ASSEMBLY OF ONE MODEL

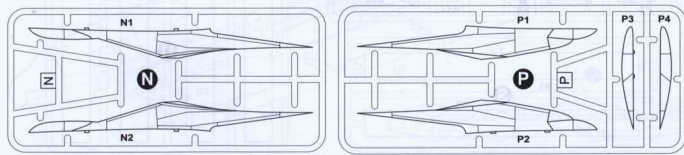
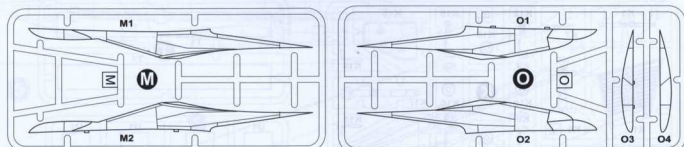
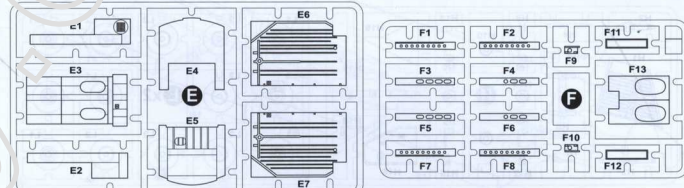
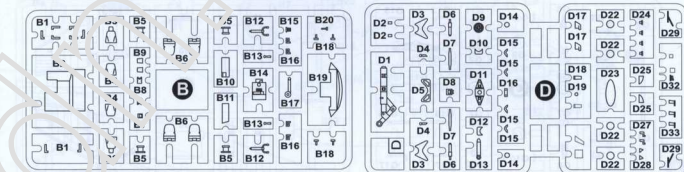



КОМПЛЕКТНІСТЬ / COMPLETE SET

13 ОКРЕМИХ ДЕТАЛЕЙ  
13 SEPARATE DETAILS

ВІСЬМЬ КОЛІС  
EIGHT WHEELS

ОДИН ФОТОЕЧІ ДЛЯ ЗБИРАННЯ  
ОДНІЙ МОДЕЛІ  
ONE PHOTO-ETCHED SHEET  
FOR ASSEMBLY OF ONE MODEL

V1 V2 V3 V4 V2  
V5 V6 V7

А

В



КОМПЛЕКТНІСТЬ / COMPLETE SET

383 ДЕТАЛІ ДЛЯ ЗБИРАННЯ ОДНІЙ МОДЕЛІ  
383 DETAILS FOR ASSEMBLY OF ONE MODEL

М1 М2  
N1 N2  
O1 O2 O3 O4  
P1 P2 P3 P4



КОМПЛЕКТНІСТЬ / COMPLETE SET



СХЕМА ЗБИРАННЯ / THE SCHEME OF ASSEMBLY





СХЕМА ЗБИРАННЯ / THE SCHEME OF ASSEMBLY

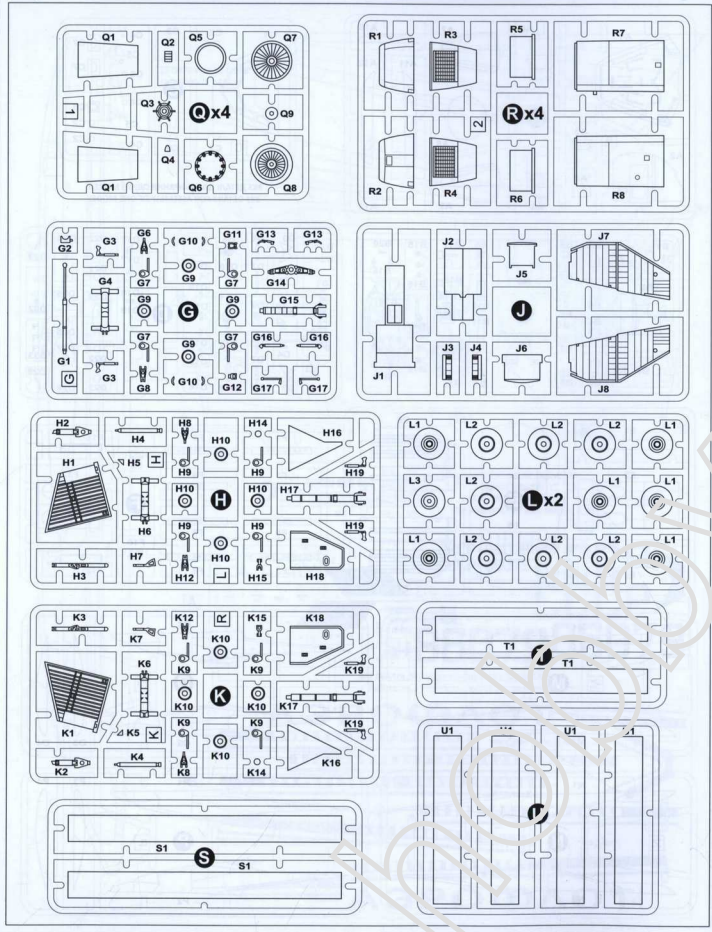

СХЕМА ЗБИРАННЯ / THE SCHEME OF ASSEMBLY

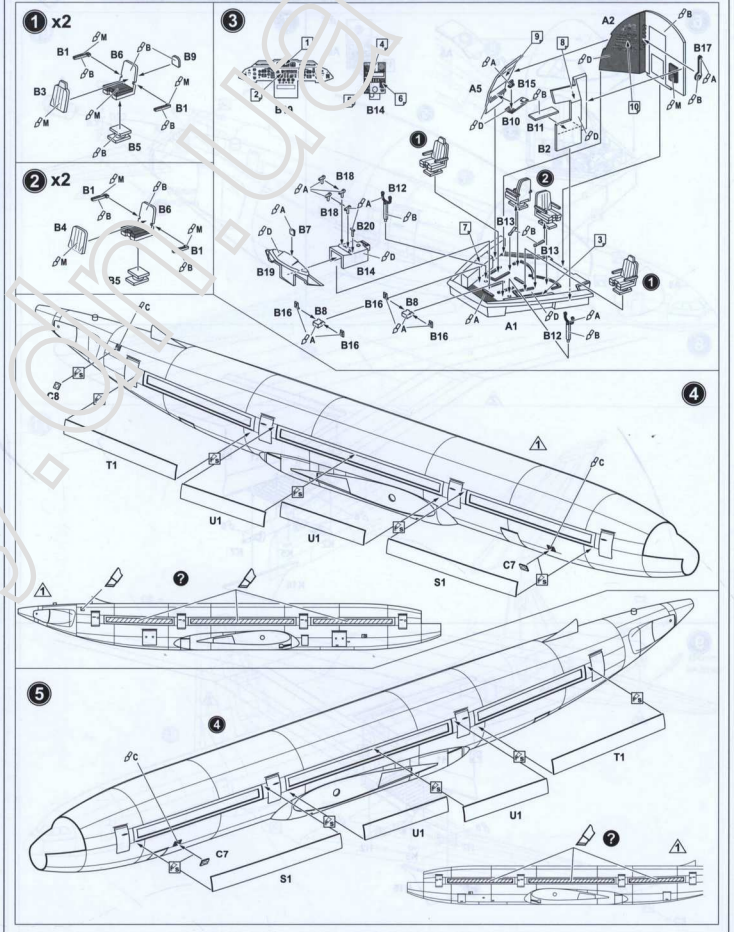



СХЕМА ЗБИРАННЯ / THE SCHEME OF ASSEMBLY

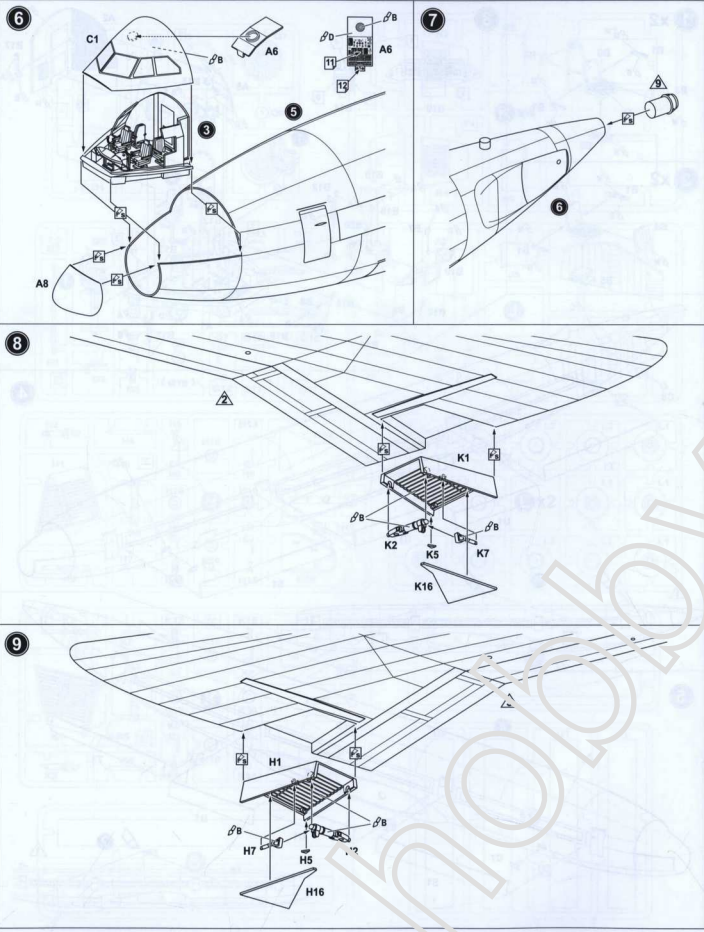

СХЕМА ЗБИРАННЯ / THE SCHEME OF ASSEMBLY

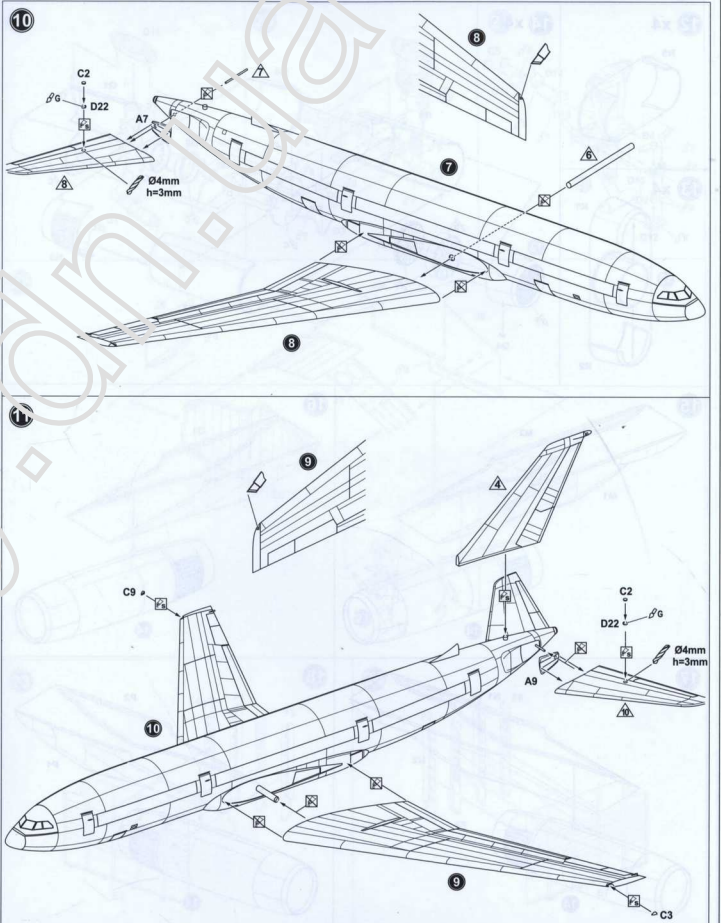



СХЕМА ЗБИРАННЯ / THE SCHEME OF ASSEMBLY

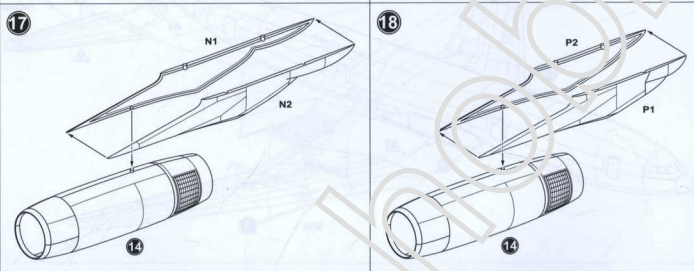
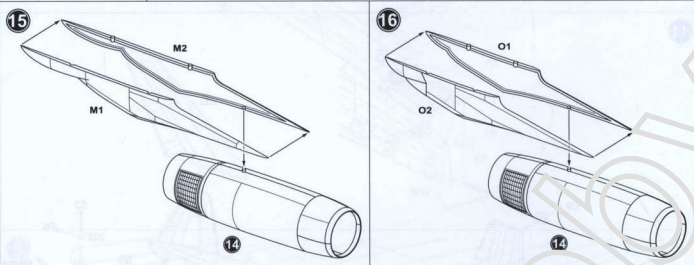
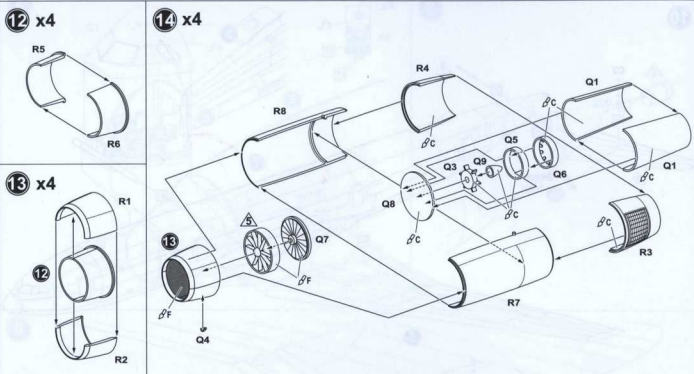

СХЕМА ЗБИРАННЯ / THE SCHEME OF ASSEMBLY

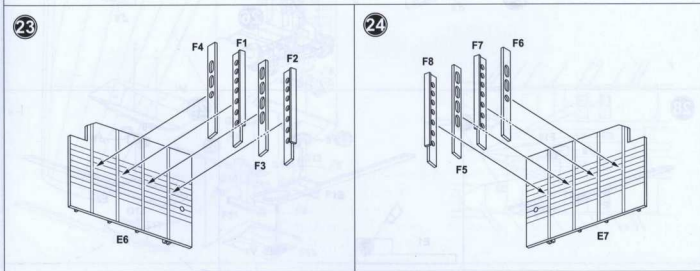
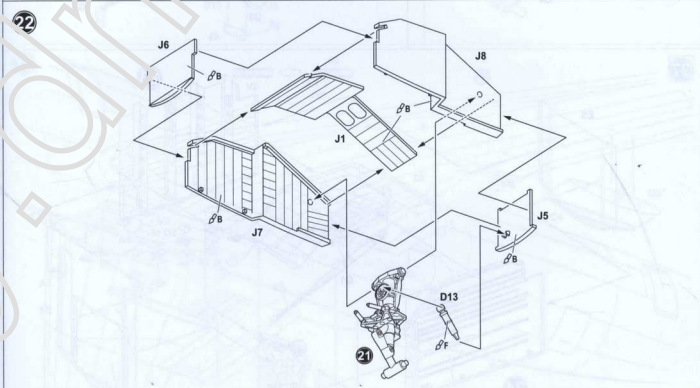
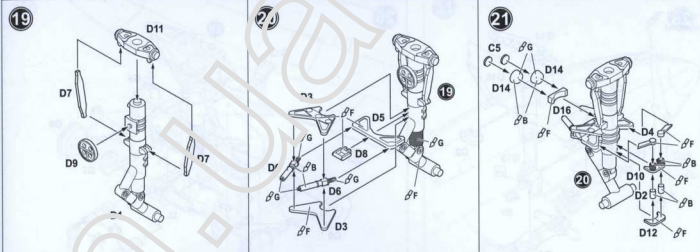



СХЕМА ЗБИРАННЯ / THE SCHEME OF ASSEMBLY

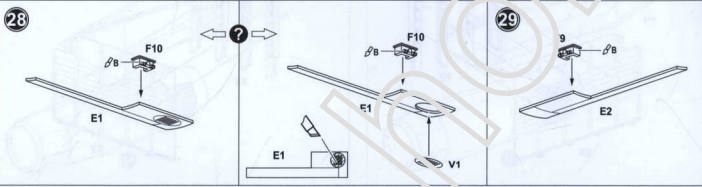
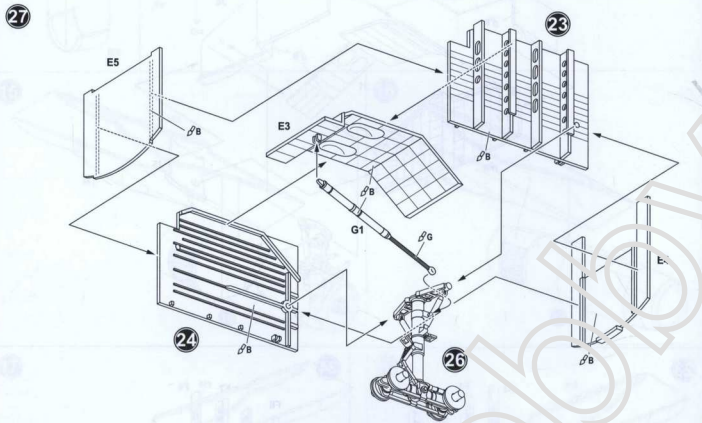
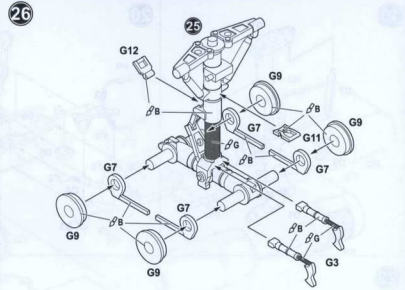
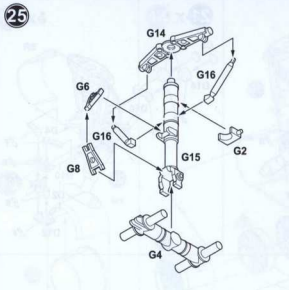

34 x12

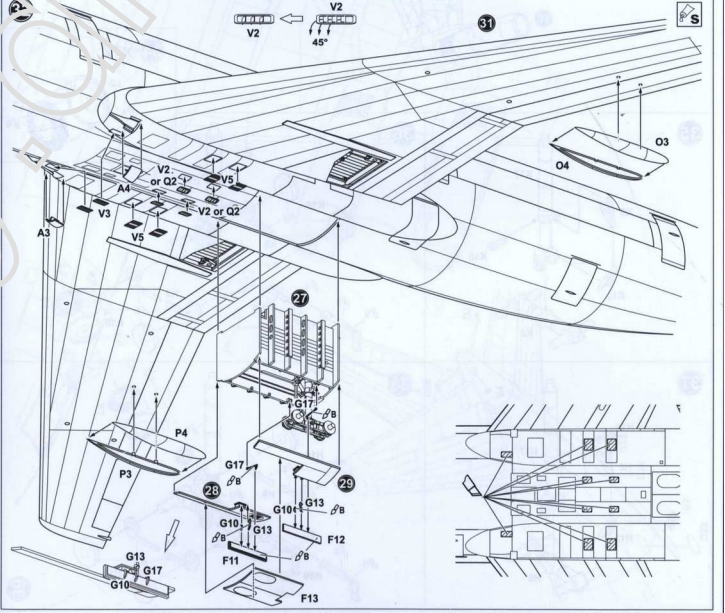
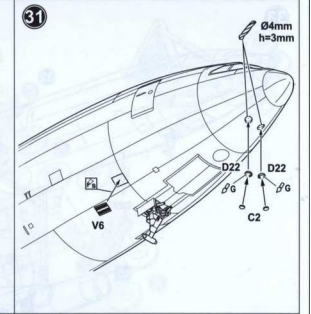
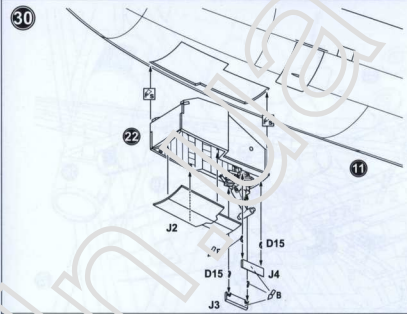
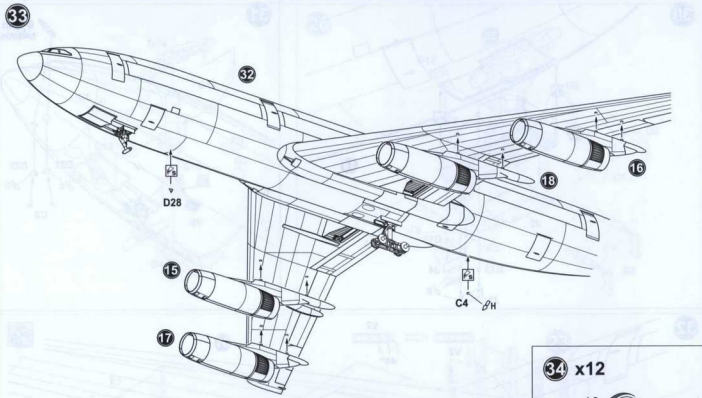

СХЕМА ЗБИРАННЯ / THE SCHEME OF ASSEMBLY





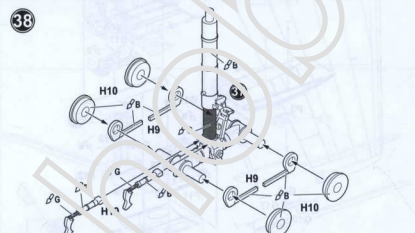
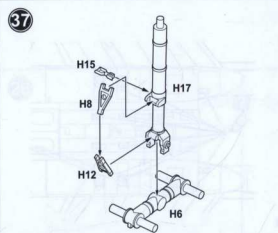
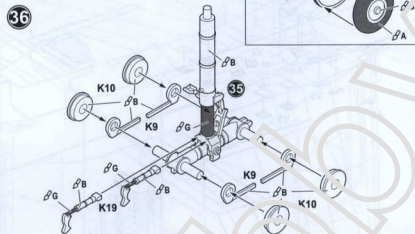
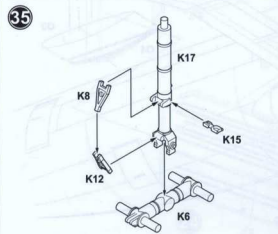
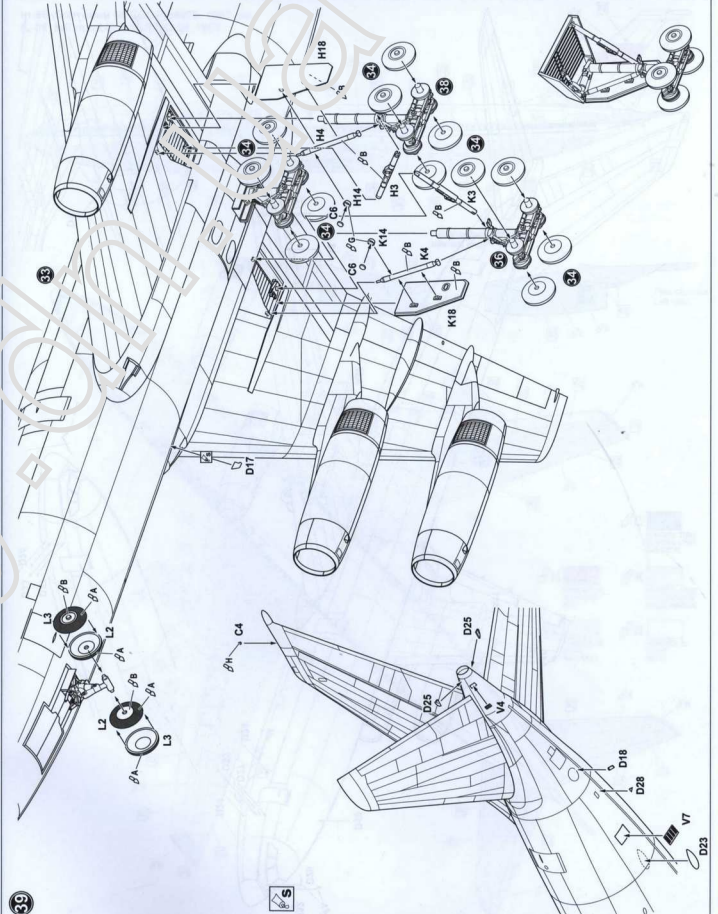

### СХЕМА ЗБИРАННЯ / THE SCHEME OF ASSEMBLY

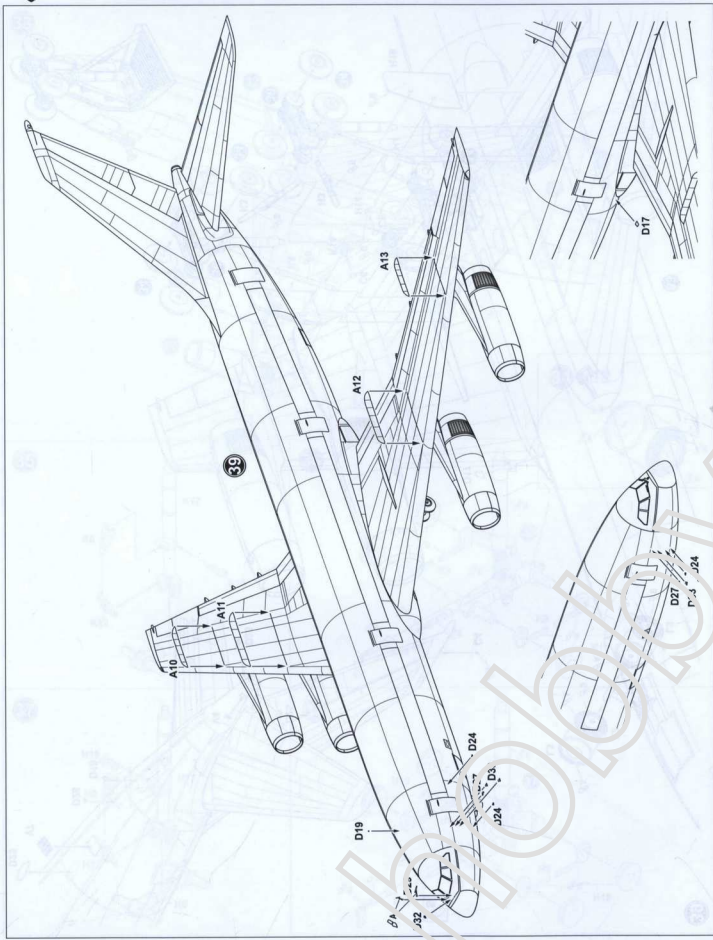

### СХЕМА РОЗФАРБУВАННЯ / THE SCHEME OF COLOURING

IL-86, бортовий № СССР-86079, 1987 рік.  
IL-86, tail number SSSR-86079, 1987.

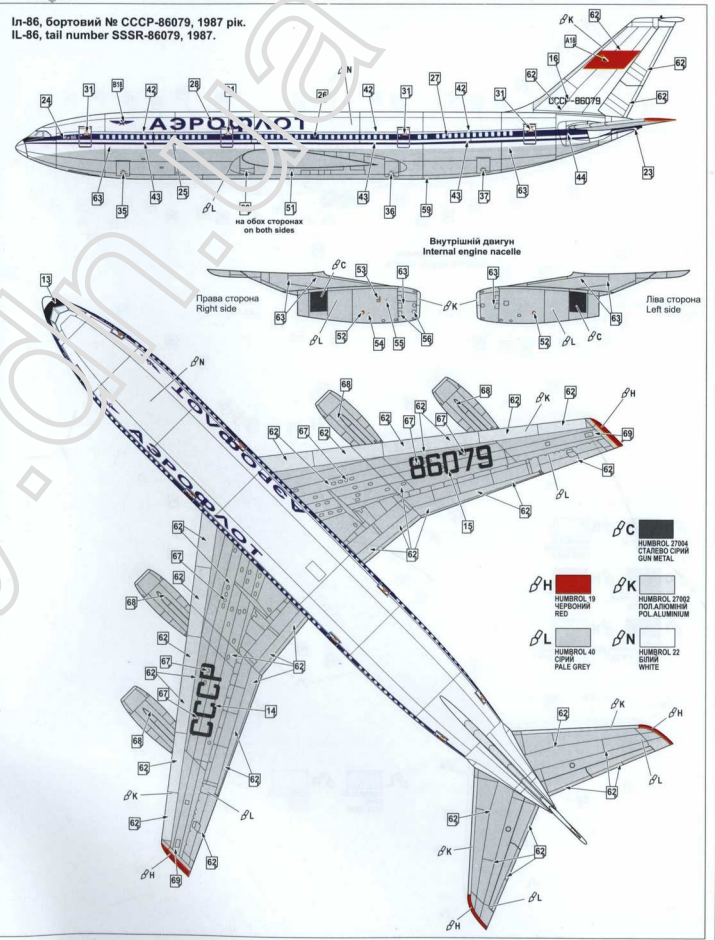



# СХЕМА РОЗФАРБУВАННЯ / THE SCHEME OF COLOURING

