

Revell



Trabant 601 S Limousine

A 07256-0389

©2009 BY REVELL GmbH & Co. KG

PRINTED IN GERMANY



Trabant 601 S Limousine

In den 50er Jahren plante die Führung der ehemaligen DDR, wirtschaftlich mit der Bundesrepublik Schritt zu halten, unter anderem im Bereich der Pkw-Produktion. Dies sollte die massenhafte Abwanderung der eigenen Bevölkerung unterbinden. Doch während der Käfer und verschiedene Kleinwagen immense Erfolge im Westen erzielten, entwickelte sich der Fahrzeugbau im Osten weitaus langsamer. Ein entscheidender Grund war die Materialknappheit, insbesondere in Form der für Pkws dringend benötigten Tiefziehteile. Eine Alternative bot sich durch den Einsatz von Kunststoff an, wobei die Festigkeit und Elastizität des Materials bei dynamischer Beanspruchung im Fahrbetrieb zunächst Probleme bereiteten. Erste Erfahrungen mit dem als Duroplast bezeichneten Gemisch aus Phenolharzen und Baumwollresten sammelte man mit dem Kleinwagen P 70, der aber für eine Massenproduktion als „Volkswagen“ für die gesamte Bevölkerung ungeeignet war. Zu Ende der 50er sollte daher ein komplett neues Fahrzeug gefertigt werden, mit ausreichendem Platz für 4 Personen im Innenraum, einem geringen Anschaffungspreis, günstigen Unterhaltskosten, dennoch komfortabel und optisch ansprechend. Ab 1957 ging dieser Kleinwagen P50 zunächst als Nullserie in Produktion, in Form und Motorisierung dem Lloyd sehr ähnlich. Das Fahrzeug erhielt im Anschluß an eine Umfrage in der Belegschaft den Namen „Trabant“, die deutsche Namensübersetzung für den ersten Satelliten im All („Sputnik“) und wurde, um ausreichend Kapazitäten für eine Großserie zu schaffen, im zum VEB Sachsenring Automobilwerke Zwickau fusionierten Werk in Serie produziert. Eine leistungsstärkere Version erschien ab 1962 mit dem nur geringfügig veränderten P60 bzw. Trabant 600, wobei der Hubraum durch größere Bohrung von 494 auf 599 ccm vergrößert wurde. Der Nachfolger, weiterhin mit Duroplastbeplankung, ging unter der Bezeichnung Trabant 601 ab 1964 in die Serienfertigung. Bei seiner Entwicklung stand immer noch die Massenversorgung der Bevölkerung im Vordergrund. Die Erhöhung der Stückzahl bedingte aber, möglichst viele Baugruppen des Vorgängers beizubehalten, obwohl der Wagen Neuerungen aufweisen sollte. Das Ergebnis war letztlich eine Kompromisslösung. Die äußere Form wies die für die 60er Jahre durchaus typische, moderne Trapezlinie auf, der 601 besaß geradere Linien und bot einen spürbar größeren Innenraum. Vieles aber, insbesondere die Technik, blieb nahezu unverändert. So trieb noch immer ein luftgekühlter Zweizylinder-Zweitaktmotor mit 600 ccm Hubraum und unverwechselbarer Geräuschkulisse den dritten Trabant an. Die PS Leistung entsprach mit 17 kW, ab 1969 mit 26 PS immer noch den Werten seiner Klasse, dennoch hatte seine Technik den Zenit längst überschritten. Ursprünglich bis Ende der 60er geplant, wurde der Wagen noch bis 1990 mit wenigen Veränderungen gebaut, so daß er zusehends veraltete. Für ihn sprach die recht einfache Wartung und Anpruchslosigkeit, obwohl die Eigentümer mit der mangelnden Ersatzteilversorgung durchaus zu kämpfen hatten. Technische Raffinessen waren politisch nicht erwünscht und wurden dementsprechend nicht umgesetzt. Das Ziel der umfassenden Motorisierung der Bevölkerung erfüllte der Wagen zwar nicht, dennoch wurde mit über 2,8 Millionen gefertigten P601 der dritte Trabant der meistgefahrenen „Volkswagen“ der ehemaligen DDR, was letztlich seinen Ruhm begründete.

Trabant 601 S saloon

In the 1950s the government of the former GDR planned to keep pace with the Federal Republic economically, including in the field of car production. This was intended to prevent the mass migration of their own people. However while the Beetle and other small cars achieved immense success in the West, the motor industry in the East took much longer to develop. A decisive reason for this was the shortage of materials, in particular the deep drawn parts urgently needed for cars. An alternative was offered in the form of plastics, but the strength and elasticity of the materials under the dynamic stresses of driving caused some initial problems. The first experiments with the compound of phenolic resin and cotton waste called Duroplast were made on the P 70 sub-compact car, which proved to be unsuitable for mass production as a "people's car" for the whole population. Towards the end of the 60s therefore a completely new car needed to be made which would have an interior large enough for 4 people, a low purchase price, low maintenance costs but would also be comfortable and visually pleasing. From 1957 onwards the P50 small car went into production, first of all as a pilot run, with a shape and engine very similar to that of the Lloyd. Following a poll of the workforce, the car was given the name "Trabant" the German translation for the very first satellite, the Sputnik, and in order to obtain sufficient capacity for a large series, it was mass produced by the factories merged into the VEB Sachsenring Automobilwerke Zwickau. A more powerful version came out in 1962 with the only slightly modified P60 or Trabant 600, in which the displacement was increased by enlarging the bore from 494 to 599 cc. Its successor, still with Duroplast skin, known as the Trabant 601, went into production in 1964. It was still developed with the primary aim of mass producing a people's car. The increase in numbers however required as many assemblies as possible to be retained from its predecessor, although there needed to be some innovations to the car. The final result was a compromise solution. The external shape had the modern trapeziform lines that were totally typical of the 60s; the 601 had straight lines and offered a visibly larger interior. However much, and in particular the technology, remained almost unchanged. So the third Trabant was still powered by a 600 cc air-cooled two-cylinder two-stroke engine and with the same unmistakably noisy gear shift. From 1969, the 17 kW equivalent to 26 hp, was still the appropriate performance for its class, but its technology had long ago passed its peak. Originally planned to last out the 60s, with minor alterations, the car would be built until 1990, so that it was noticeably dated. In its favour were real ease of maintenance and simplicity, although the owners often had to cope with shortages of spare parts. Technical refinements were politically undesirable and were therefore not implemented. In fact the car failed to achieve the aim of motorising the masses, however with a build of over 2.8 million, its fame was ultimately based on the third Trabant, the P601, which was the most popular "People's Car" of the former GDR.

Form hergestellt und im Eigentum von Revell GmbH & Co. KG/Revell Monogram Inc. Widerrechtliche Nachahmungen werden gerichtlich verfolgt.
Ce produit est propriété de la société Revell GmbH & Co. KG/Revell Monogram Inc. Toute utilisation ou duplication frauduleuse fera l'objet de poursuites en justice.
Modelado y en propiedad de Revell GmbH & Co. KG/Revell Monogram Inc. Imitaciones ilícitas serán perseguidas por la ley.
Forma prodotta dalla Revell GmbH & Co. KG/Revell Monogram Inc. e di proprietà della stessa impresa, la quale procederà legalmente contro ogni imitazione abusiva.
Mall on Revell GmbH & Co. KG/Revell Monogram Inc. valmistama ja omakausatta. Laittoaan kopioimista tulkaa puuttamaan oikeudellisin toimin.
Formen er produceret og eies af Revell GmbH & Co. KG/Revell Monogram Inc. Efterligning uden tilladelse vil bli gjenstand for retslig forfølgelse.
Produkcja i prawa własności firmy Revell GmbH & Co. KG/Revell Monogram Inc. Nielegalne podrobienie jest zabronione pod odpowiedzialnością sądową.
Model, Revell GmbH & Co. KG/Revell Monogram Inc. firmaan mülkiyeti altında imal edilmiştir. Kanuna aykırı taklitler mahkumata takip edilecektir.
A forma előállítja és a tulajdonjog birtokosa a Revell GmbH & Co. KG/Revell Monogram Inc. A jogellenes utánzásokkal és hamisítványokkal bíróságiag üldözik.

Mould manufactured by and property of Revell GmbH & Co. KG/Revell Monogram Inc. Illegal imitations are subject to prosecution.
Vorm versandigd door en eigendom van Revell GmbH & Co. KG/Revell Monogram Inc. Onrechtmatige nabootingen worden gerechtelijk vervolgd.
Formas produzidas e de propriedade da Revell GmbH & Co. KG/Revell Monogram Inc. Cópias não autorizadas serão processadas juridicamente como determinado na lei.
Modellen tillverkad av och tillhör Revell GmbH & Co. KG/Revell Monogram Inc. All kopiering beivras enligt lagen om upphovsrätt.
Formen er fremstillet af Revell GmbH & Co. KG/Revell Monogram Inc. som også har ejendomsret. Lovstridige efterligninger søgtes.
Mogul kizmetovani e azizetis tofikozivnias formu Revell GmbH & Co. KG/Revell Monogram Inc. Prevtovizniasse vazdizka kresozivnias e svezivnias vazdizka.
H μορφή κατασκευάστηκε και περιέχεται στην ιδιοκτησία της Revell GmbH & Co. KG/Revell Monogram Inc. Οι παράνομες αντιγραφές θα καταδικαστούν δικαστικά.
Tvar byl vyroben firmou Revell GmbH & Co. KG/Revell Monogram Inc. a je jejím vlastnictvím. Proti nezákonným napodobením se bude postupovat soudní cestou.
Forma je proizvedena in je vlasništvo Revell GmbH & Co. KG/Revell Monogram Inc. Neovlašćene kopije bodo pravno káznjene.

Vor dem Zusammensetzen gut durchlesen!

D: Achtung: Jedes Teil ist numeriert (1). Reihenfolge der Montageschritte beachten. Benötigte Werkzeuge: Messer und Feile zum Entfernen und Entgraten der Teile (2) Gummiband, Klebeband und Wischekleimern zum Zusammenhalten der geklebten Einzelteile (3). Plastikteile in einer milden Waschlösung reinigen und an der Luft trocknen, damit der Farbstrich und die Abziehbilder besser haften. Vor dem Ankleben prüfen ob Teile passen, Klebstoff sparsam auftragen Chrom und Farbe an den Klebeflächen entfernen. Kleine Teile anstreichen, bevor sie vom Rahmen entfernt werden (4) (5). Farben gut durchtrocknen lassen, erst dann den Zusammenbau fortsetzen. Jedes Abziehbildmotiv einzeln ausschneiden und ca. 20 Sekunden in warmes Wasser tauchen. Das Motiv an der bezeichneten Stelle vom Papier abschieben und mit Löschpapier andrücken.

NL: OPGELET: Voor de montage eerst goed de handleiding lezen. Elk onderdeel is genummerd (1). Let op de montagevolgorde. Benodigd gereedschap: mes en vijl voor het afbramen van de onderdelen (2); elastiek, plakband en wasknijpers voor het bij elkaar houden van de geklijmde onderdelen (3). Plastic onderdelen met een zacht afwasmiddel reinigen en vanzelf laten drogen, zodat de verf en de decals beter hechten. Controleer voor het lijmen of de onderdelen passen; lijm dun opbrengen. Chrom en verf van de lijmvlakken verwijderen. Kleine onderdelen verven voordat ze van het raam worden verwijderd (4) (5). Verf goed laten drogen, dan pas verdergaan met de montage. Elke decal afzonderlijk uitsnijden en ca. 20 sec. in warm water dopen. De decal op de aangegeven plaats van het papier schuiven en met vloeipapier aandrukken.

GB: ATTENTION: Read the instructions thoroughly prior to assembly. Each component is numbered (1). Adhere to specified sequence of assembly. Tools required: knife and file for removal of components from frame (2); rubber band, adhesive tape and clothes pegs for clamping components together after applying adhesive (3). Clean plastic components in a mild detergent solution and allow to air-dry so that paint and transfers adhere better. Prior to applying adhesive, check to see whether the components fit together; apply adhesive sparingly. Remove chrome and paint from the contact surfaces. Paint small components before removing them from the frame (4) (5). Allow paint to dry well, and only then continue to assemble. Cut out each transfer individually and immerse in warm water for approx. 20 seconds. Slide transfer off paper and into designated position, then press on with blotting paper.

F: ATTENTION : lisez bien la notice de montage avant de commencer. Chaque pièce est numérotée (1). Respectez l'ordre des opérations. Outils nécessaires : couteau et lime pour ébarber les pièces (2); élastiques, ruban adhésif et pinces à linge pour maintenir les pièces collées (3). Nettoyez les pièces en matière plastique dans une solution douce de produit de lavage et faites-les sécher à l'air afin que la peinture et les décalcomanies tiennent mieux. Avant de mettre la colle, vérifiez si les pièces s'adaptent bien les unes aux autres; mettez peu de colle. Enlevez le chrome et la peinture et des surfaces de collage. Peignez les petites pièces avant de les détacher de la grille (4) (5). Laissez bien sécher la peinture avant de poursuivre l'assemblage. Découpez chaque décalcomanie séparément et plongez-la dans de l'eau chaude pendant 20 secondes environ. A l'endroit marqué, faites glisser le motif pour le séparer du papier et pressez-le sur emplacement avec du papier buvard.

E: ¡Atención! Antes de comenzar con el ensamblaje, leer detenidamente las instrucciones. Cada pieza va numerada (1). Téngase en cuenta el orden de operaciones del ensamblaje. Herramientas necesarias: Cuchillo y lima para desbarbar las piezas (2). Cintas de goma, cinta adhesiva y pinzas de ropa para sujetar las piezas pegadas (3). Lavar las piezas de plástico en una solución de detergente suave y dejar que se sequen al aire para mejorar así la adhesión de la pintura y de las calcomanías. Antes de aplicar el pegamento comprobar si las piezas quedan correctamente adaptadas. Aplicar el pegamento sin excederse. Alejar de las superficies de pegado el cromado y la pintura. Pintar las piezas pequeñas antes de desprenderlas de su sujeción (4) (5). Antes de proseguir con el ensamblaje, dejar que se seque bien la pintura. Recortar las calcomanías una por una y sumergirlas durante unos 20 segundos en agua caliente. Deslizar del papel la calcomanía en el lugar adecuado y apretarla colocando encima de ella papel secante.

I: ATTENZIONE: Prima dell'assemblaggio leggere attentamente le istruzioni di montaggio. Ogni pezzo è numerato (1). Tener presente la successione delle fasi di assemblaggio. Attrezzi necessari: coltello e lima per togliere la sbavatura dai pezzi (2), nastro adesivo e mollette da bucato per tenere insieme i pezzi singoli dopo averli incollati (3). Lavare i particolari in plastica con un detergente delicato e lasciarli asciugare all'aria, per una migliore adesione dello strato di colore e della figura decalabile. Prima di incollare, verificare che i pezzi si abbinino bene tra di loro; applicare il collante con parsimonia. Togliere cromo e colore dalle superfici da incollare. Skär av varje dekalmotiv enskilt och doppa det i varmt vatten i ca 20 sekunder. Flytta motivet bort från papperet genom att trycka vid det angivna stället och tryck fast med löskpapper.

S: OBS: Läs instruktionerna noga igenom innan du sätter modellen samman. Vardera detalj är nummerad (1). V g beakta följden i sammansättningsstegen. Verktyg, som du kommer att behöva: kniv och fil för att skrapa detaljerna rena (2), gummiringar, tejp och klädnypor för att hålla samman de limmade detaljerna (3). Rengör plastdelarna i en mild tvättmedelslösning och torka dem i luften för att lock och dekaler skall hålla bättre. Kolla, om detaljerna passar ihop innan du klistrar dem och använd limmet sparsamt. Avlägsna krom och lack från ytorna, som kommer att limmas ihop. Måla de små detaljerna innan de avlägsnas från ramen (4) (5). Låt lacket riktigt torka igenom innan du fortsätter med sammansättningen. Skär av varje dekalmotiv enskilt och doppa det i varmt vatten i ca 20 sekunder. Flytta motivet bort från papperet genom att trycka vid det angivna stället och tryck fast med löskpapper.

DIK: BEMERK: Inden sammensætningen begyndes, skal byggevejledningen læses godt igennem. Hver del er nummereret (1). Rækkefølgen af monteringsstrinene skal overholdes. Nødvendigt værktøj: Kniv og fil til afgratning af delene (2); gummibånd, tape og tøjklammer til at holde de klæbede (3) enkeltdele sammen. Plastikdelene renses i en mild sæbevåd og lufttørres så malningen og overføringsbillederne bedre kan haften. Inden påførelsen kontrolleres om delene passer; limen påføres sparsomt. Krom og farve fjernes fra klæbefladerne. De små dele males inden de fjernes fra rammen (4) (5). Lad farven tørre godt inden sammensætningen fortsættes. Overføringsbilledernes motiver skæres ud enkeltvis og dyppes ca. 20 sek. i varmt vand. Skub motivet fra papiret og tryk det fast med trækpapier.

GR: ΠΡΟΣΟΧΗ: Πριν τη συναρμολόγηση, διαβάστε καλά τις οδηγίες. Κάθε εξάρτημα είναι αριθμημένο (1). Προεξέτε τη σειρά των βημάτων συναρμολόγησης. Απαιτούμενα εργαλεία: μαχαίρι και lima για τη λείανση των εξαρτημάτων (2), λαστιχένια ταινία, κολλητική ταινία και μανταλάκια για τη συγκράτηση των κολλημένων μεμονωμένων εξαρτημάτων (3). Καθαρίστε τα πλαστικά εξαρτήματα μέσα σε ένα "μαλακό" καθαριστικό διάλυμα και στεγνώστε τα στον αέρα, ώστε να υπάρξει καλύτερη πρόσφυση του χρώματος και των χαλκομανιών. Πριν το κόλλημα, ελέγξτε αν ταιριάζουν μεταξύ τους τα εξαρτήματα. Επαλείψτε οικονομικά την κόλλα. Απομακρύνετε από τις επιφάνειες επικάλυψης, χρώμο και βαφή. Βάψτε τα μικρά εξαρτήματα, πριν απομακρυνθούν από το πλαίσιο (4) (5). Αφήστε να στεγνώσουν καλά τα χρώματα και ύστερα συνεχίστε τη συναρμολόγηση. Κόψτε ξεχωριστά το κάθε μοτίβο των χαλκομανιών και βουτήξτε το σε ζεστό νερό για περίπου 20 δευτερόλεπτα. Απομακρύνετε το μοτίβο από το χαρτί, στο σημαδεμένο σημείο και πιάστε το με το στυλόχαρτο.

N: OBS! Les nøye igennem monteringsanvisningen for sammenbyggingen. Hver del er nummerert (1). Folg rekkefølgen på monteringsstrinene. Nødvendig verktøy: Kniv og fil for fjerning av grøder på delene (2), gummibånd, tape og klesklyper for å holde sammen de limede enkeltdelene (3). Rengjør plastdelene i mildt såpevann og la dem lufttørke, slik at fargen og bildene sitter bedre. For pålimingen må det kontrolleres om delene passer: Ta på litt lim. Fjern krom og farge på klebeflatene. Mal de små delene før de fjernes fra rammen (4) (5). La fargene tørke godt før sammenmonteringen fortsettes. Skjær ut hvert av motivene for seg og legg dem i varmt vann i ca. 20 sekunder. Skyv motivet fra papiret på det merkede stedet og trykk på med trekkpapier.

P: ATENÇÃO: Antes de iniciar a montagem leia atentamente o manual de construção. Todas as partes componentes são numeradas (1). Atenção para a sequência das etapas de montagem. Ferramentas necessárias: Faca e lixa para aparar a barba das peças (2), elástico, fita adesiva e molas de roupa para sustentar as peças (3) durante a colagem. As peças de matéria plástica devem ser limpas numa solução fraca de detergente e secas ao ar, de forma que a demão de tinta e as decalques tenham uma boa adesão. Antes de colar, verifique se as peças encaixam; utilizar a cola em pequena quantidade. Eliminar o cromado e a tinta das superfícies a serem coladas. Não passar cola nas peças que ainda se encontram fixas no gradó da matéria plástica. Pintar as peças pequenas antes de retirá-las do gradó (4) (5). Deixar a tinta secar completamente para depois continuar com a montagem. Cortar separadamente cada um dos decalques e mergulhá-los em água morna durante aproximadamente 20 segundos. Decalcar os motivos do papel na posição indicada e secar com mata-borrão.

FIN: HUOMIO: Lue rakennusohjeet huolellisesti ennen kokoonpanoa. Jokainen osa on numeroitu (1). Huomioi osien oikea asennusjärjestys. Tarvitavat työkalut: Veitsi ja villa osien ylimääräisten nurstien poistamiseen (2); kuminauha, teippiä ja pyykkipoikia yhteensitottävien osien paikallaanpitämiseksi (3). Puhdista muoviosat miedolla pesuaineliuoksella ja anna niiden kuivua itsestään, jotta maali ja siirtokuvat tarttuvat niihin paremmin. Tarkasta ennen liimausta, että osat sopivat toisiinsa; levitä liimaa säästeliäästi. Poista kromaus ja maali liimainnoista. Maalaa pienet osat ennen kuin irrotat ne pidinraameista (4) (5). Anna maalin kuivua kunolla ennen kuin jatkat kokoonpanoa. Leikkaa jokainen siirtokuva erikseen irti ja upota lämpimään veteen n. 20 sekunniksi. Irrota kuvio paperiin merkitystä kohdasta samalla painamalla inupaperi kuvion toista puolta vasten.

Read before you start!

RUS: Внимание: Перед сборкой хорошо прочитайте руководство по монтажу. Каждая деталь пронумерована (1). Соблюдать последовательность монтажа. Необходимые рабочие инструменты: нож и напильник для зачистки деталей (2); резиновая лента, клейкая лента и зажимы для суши белья для прижима-матия склеиваемых отдельных деталей (3). Детали из пластика очистить в растворе мягкого моющего средства и высушить на воздухе для того, чтобы краска и переводные картинки лучше прилипали. Перед приклеиванием проверить, подходят ли детали; клей наносить экономно. Хром и краску удалить с поверхностей склеивания. Небольшие детали покрасить перед тем, как они будут удалены из рамок (4) (5). Краску необходимо хорошо просушить, только после этого продолжать сборку. Каждую соответствующую переводную картинку отдельно вырезать и примерно на 20 секунд окунуть в теплую воду. На обозначенном месте картинку отделить от бумаги и прижать промокательной бумагой.

PL: UWAGA: Przed składaniem przeczytać dokładnie instrukcję montażu. Każda część jest ponumerowana (1). Zwrócić uwagę na kolejność przeprowadzania poszczególnych punktów montażowych. Potrzebne narzędzia: nóż oraz pilnik do usunięcia zadziórów z poszczególnych elementów (2); taśma gumowa, taśma klejąca, klamerki do bielizny dla przytrzymania sklejonnych elementów (3). Wymyć plastikowe części w wodzie z delikatnym środkiem myjącym oraz osuszyć na powietrzu, aby zapewnić lepszą przylepność farby oraz kalkomanii. Sprawdzić przed przyklejaniem, czy dane elementy pasują do siebie; nanosić klej oszczędnie. Usunąć chrom oraz farbę z powierzchni przeznaczonych do klejenia. Małe elementy pomalować jeszcze przed wycięciem z ramki (4) (5). Farbę dobrze wysuszyć, dopiero potem kontynuować składanie części. Wyciąć pojedynczo każdy z motywów kalkomanii i zanurzyć na 20 sekund w ciepłej wodzie. Ściągnąć motyw z papieru na oznaczone miejsce i docisnąć bibułą.

TR: DİKKAT: Model yapımına başlamadan önce acıklamaları dikkatlice okuyunuz. Modelde kullanılan her parçaya bir numara verilmiştir (1). Montaj yapım sırasına dikkat ediniz. Gereklili el aletleri: Parçaları badily bulundukları çerçevenden çykarmak için maket bıçacı ve çapaklarını almak için ebe (2). Yapıtırıcı sürdükten sonra parçaların yapıtırıcı iç in bir arada tutmaya yarayan paket lastiği, selo teyp ve çamaşıry mandalı (3). Boyanın ve çykartmaların daha iyi yapıtırması ve kalıcı olması için plastik parçaları detarjanlı suda temizleyip odada kurumaya bıyarkınız. Yapıtırıcıyı sürmeden önce parçaların karbıyıkly olarak birbirlerine tam uyup uymadıyını kontrol ediniz, yapıtırıcıyı boya kalıntıyyla krom varsı temizleyiniz. Yapıtırıcıyı idareli kullanınız. Küçük parçaları badily bulundukları çerçevenden çykartmadan önce boyayınız (4) (5). Boya iyice kuruduktan sonra montaja devam ediniz. Her çykartmayı önce kağıdı ile birlikte kesiniz ve yılık suda 20 saniye kadar bekletiniz. Çykartmayı model üzerinde yapıtırıcayıcaklıyız yüzeye koyunuz, üzerinden kurutma kağıdı ile hafifçe bastırıyırken çykartmanın altındaki kağıdı yavaşıca çekiniz.

CZ: POZOR: Před sestavením montážního návodu důkladně pročíst. Každý díl je očíslovaný (1). Dbejte na pořadí montážních kroků. Potřebné nástroje: Nůž a pilník k odstranění výronků na dílech (2); pryžová páska, lepicí páska a kolíčky na prádlo pro přidržování lepených jednotlivých dílů (3). Díly z plastické hmoty vyčistit v roztoku jemného pracího prostředku a nechat vyschnout na vzduchu, za účelem zajištění lepší přilnavosti barevného nátěru a obtisků. Před nalepením zkontrolovat, zdali díly lícují; lepidlo nanášet úsporně. Chrom a barvu na lepených plochách odstranit. Malé díly natřít před jejich odstraněním z rámu (4) (5). Barvy nechat dobře proschnout, teprve potom pokračovat v sestavení. Každý motiv obtisku jednotlivě vyřeznout a ponořit do teplé vody na dobu přibližně 20 sekund. Motiv na označeném místě z papíru odsunout a přitlačit pomocí stíracího papíru.

H: FIGYELEM: Az összedállítás előtt az építési útmutatót alaposan át kell olvasni. Minden alkatrészt számmal lát-tak el (1). A szerelési lépések sorrendjére ügyelni kell. Szükséges szerszámok: kés és reszelő az alkatrészek sor-játlanításához (2); gumszalag, ragasztószalag és ruhacsipesz az összeragasztott alkatrészek megtartásához (3). A műanyag alkatrészeket lágy mosószeres oldatban kell tisztítani és a levegőn kell megszáritani, hogy a festék-bevonat és a matricák jobban tapadjanak. A felragasztás előtt ellenőrizni kell, hogy az alkatrészek összeillenek-e; a ragasztóanyagot takarékosan kell felhordani. A krómot és festéket a ragasztási felületekről el kell távolítani. A kisméretű alkatrészeket a keretből történő eltávolítás előtt be kell festeni (4) (5). A festékeket hagyni kell jól megszáradni, az összeszerelést csak ezután szabad folytatni. Minden matrica-motívumot egyesével kell kivágni és kb. 20 másodpercere meleg vízbe kell áztatni. A motívumot a megjelölt helyen a papírról lecsúsztatni és itatós-papírral felnyomni.

SLO: OPOZORILO: Pred pričetkom sestavljanja preberi navodila zaEuporabo. Vsak del je označen (1). Pri sestavljanju upoštevaj navodila po točkah. Potrebno orodje: nožek in pilica zaločevanje delov (2), elastika, lepilni trak in kljukice za perilo za držanje zlepljenih delov (3). Plastične dele očisti z blagim praškom in posuši da se sloji barve in nalepke boljše primejo. Pred lepjenjem obvezno preveri, če se deli pravilno prilegajo. Predvidno nanesi lepilo. Iz površni, na katere nanaša lepilo, najprej odstrani krom in barvo. Manjše dele pobarvaj preden jih odstraniš iz okvirja (4) (5). Barva naj se dobro posuši preden nadaljuješ s sestavljanjem. Vsako nalepko izreži in potopi vtoplo vodo (cca. 20 sekund), jo odstrani iz papirja, položi na odgovarjajoče mesto in pritisni s pivnikom.

SK: POZOR: Pred začatím stavby si pozorne preštudujte stavebný návod. Každý diel je očíslovaný (1). Dbajte na poradie montážnych krokov. Potrebne nástroje: Nôž aEpilník na oddelenie dielov zEramčeka a ich začistenie (2), gumičky do vlasov, lepiaca páska štipce na prádlo, pre pridržavanie jednotlivých lepených dielov (3). Diely zEplastu odmastí vEslabšom roztoku čistiacoho prostriedku (saponátu) aEnechať uschnúť na vzduchu za účelom lepšej priľnavosti lepidla, farieb aEználepiek. Pred lepením skontrolovať, či diely lícujú. Lepidlo nanášať úsporne. Chrom aEfarbu na lepených miestach opatne odstrániť. Malé diely nafarbiť ešte pred ich odobratím zEramčeka (4) (5). Farby nechať dobre zaschnúť, až potom pokračovať vEzostavovaní. Každú nálepku vystrihnúť jednotlivo aEponoriť do vlažnej vody približne na 20 sekund. Nálepku na príslušnom mieste modelu presunúť zEznosného papiera aEznieme ju prítlačiť kEřovrchu nosným papierom.

RO: ATENTIEICITITI INSTRUCIUNILE CU ATENTIE INAINTE DE ASAMBLARE. FIECARE COMPONENTA ESTE NUMEROTATA. ASAMBLATI IN ORDINEA INDICATA PE SCHEMA. PIESELE SE DESPRIND DE PE RAMA CU UN CUTTER.BAVURILE SE INLATAU CU O PILA FINA. CURATATI PIESELE CARE SE IMBINA DE GRASIMI,URME DE VOPSEA SU CURATATI CU O SOLUTIE DE DETERGENT. VOPSITI PIESELE MICI INAINTE DE DESPRINDEREA DE PE RAMA. LASATI VOPSEAU SA SE USUCE BINE SI NUMAI APOI CONTINUATI ASAMBLAREA. TAIATI FIECARE TRANSFER INDIVIDUAL SI IMERSATI IN APA CALDA CCA 20 SEC. TRANSFERATI IN POZITIA DORITA APOI APASATI CU O HARTIE. FOLOSITI NUMAI ADEZIVI SI VOPSELE REVELL.

BG: ВНИМАНИЕ! Следвайте указаната схема. Всяка част е номерирана. Спазвайте последователността на етапите на слобяването. Необходими инструменти: нож и пила за отстраняване или изпиляване на отделните части; гумена лента, лейкопласт и шипки за пране за да задържите заедно съединените части след залепването им. Пластмасови те елементи да се почишат в лек разтвор от вода и перлен препарат, да се изплакнат и да се остават да изсъхнат, за да се постигне по-добро слепване на боята или ваденката. Нанесете боята върху малките части преди да ги отделите от шаблона. Оставете боята да изсъхне преди да продължите със слобяването. Преди нанасянето на лепилото изстърете те боята от повърхностите за слепване. Преди залепване проверете дали ча стите пасват идеално. Нанесете малко лепило. Изрежете по отделно всяка е дна ваденка и я потопете в топла вода за около 20 секунди. Отлепете ваденка та от указаното място на хартията и я погийте леко с попивателната хартия.

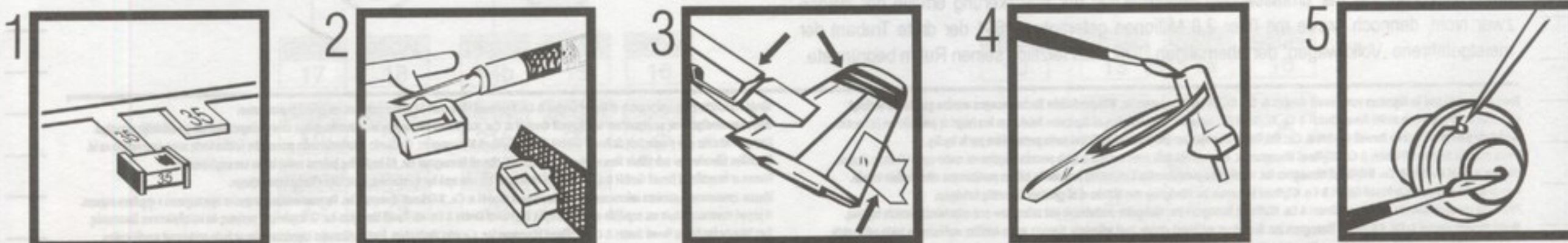

Verwendete Symbole/Used Symbols

Bitte beachten Sie folgende Symbole, die in den nachfolgenden Baustufen verwendet werden.
 Veuillez noter les symboles indiqués ci-dessous, qui sont utilisés dans les étapes suivantes du montage.
 Sirvance tener en cuenta los símbolos facilitados a continuación, a utilizar en las siguientes fases de construcción.
 Si prega di fare attenzione ai seguenti simboli che vengono usati nei susseguenti stadi di costruzione.
 Huomioi seuraavat symbolit, joita käytetään seuraavissa kokoamisvaiheissa.
 Legg merke til symbolene som benyttes i monteringsstappene som følger.
 Proszę zwracać na następujące symbole, które są użyte w poniższych etapach montażowych.
 Daha sonraki montaj basamaklarında kullanılacak olan, aşağıdaki sembollere lütfen dikkat edin.
 Kérjük, hogy a következő szimbólumokat, melyek az alábbi építési fokokban alkalmazásra kerülnek, vegyék figyelembe.

Please note the following symbols, which are used in the following construction stages.
 Neem a.u.b. de volgende symbolen in acht, die in de onderstaande bouwfasen worden gebruikt.
 Por favor, preste atenção aos símbolos que seguem pois os mesmos serão usados nas próximas etapas de montagem.
 Observera: Nedanstående piktogram används i de följande arbetsmomenten.
 Læg venligst mærke til følgende symboler, som benyttes i de følgende byggefaser.
 Пожалуйста, обратите внимание на следующие символы, которые используются в последующих операциях сборки.
 Παρακαλώ προσέξτε τα παρακάτω σύμβολα, τα οποία χρησιμοποιούνται στις παρακάτω βαθμίδες συναρμολόγησης.
 Dbejte prosím na dále uvedené symboly, které se používají v následujících konstrukčních stadiích.
 Prosimo za Vašu pozornost na sledeče simbole ki se uporabljajo v naslednjih korakih gradbe.



Abziehbild in Wasser einweichen und anbringen
 Soak and apply decals
 Mouiller et appliquer les décalcomanies
 Transfer in water even laten weken en aanbrengen
 Remojar y aplicar las calcomanías
 Pôr de molho em água e aplicar o decalque
 Immergere in acqua ed applicare decalcomanie
 Blöt och fäst dekalerna
 Kostuta siirtokuvaa vedessä ja asela paikalleen
 Overførbilledet lægges i blød og anbringes
 Dypp billedet i vann og sett det på
 Переводную картинку намочить и нанести
 Zmieńczyć kalkomanię w wodzie a następnie nakleić
 βουτήξτε τη χαλκομανία στο νερό και τοποθετήστε την
 Çikartmayı suda yumuşatın ve koyun
 Obtisk namočiti ve vodě a umístit
 a matricát vizben beáztatni és felhelyezni
 Preslikač potopiti v vodo in zatem nanašati



Kleben
 Glue
 Coller
 Lijmen
 Engomar
 Colar
 Incollare
 Limmas
 Liimaa
 Klæbning
 Lim
 Kleben
 Przykleić
 κόλλημα
 Yarıstırma
 Lepení
 ragasztani
 Lepiti



Nicht kleben
 Don't glue
 Ne pas coller
 Niet lijmen
 No engomar
 Não colar
 Non incollare
 Limmas ej
 Älä liimaa
 Må ikke klæbes
 Ikke lim
 Не клеить
 Nie przyklejać
 μη κολλάε
 Yarıstırmayın
 Nelepit
 nem szabad ragasztani
 Ne lepiti



Wahlweise
 Optional
 Facultatif
 Naar keuze
 No engomar
 Alternado
 Facoltativo
 Valfritt
 Vaihtoehtoisesti
 Efter eget valg
 Valgfritt
 На выбор
 Do wyboru
 εναλλακτικά
 Seçmeli
 Voliteľné
 tetszés szerint
 načn izbire



Anzahl der Arbeitsgänge
 Number of working steps
 Nombre d'étapes de travail
 Het aantal bouwstappen
 Número de operaciones de trabajo
 Número de etapas de trabalho
 Numeri di passaggi
 Antal arbetsmoment
 Antal arbeidsforløb
 Antall arbeidstrinn
 Количество операций
 Liczba operacji
 αριθμός των εργασιών
 İş safhalarının sayısı
 Počet pracovních operací
 a munkafolyamatok száma
 Številka koraka montaže



Entfernen
 Remove
 Détacher
 Verwijderen
 Sacar
 Retirar
 Eliminare
 Tag loss
 Poista
 Fjernes
 Fjern
 Удалить
 Usun
 απομακρύνετε
 Temittelyin
 Odstrant
 eltávolítani
 Ostraniti



Chromteile
 Chrom parts
 Pièces chromées
 Chrom onderdelen
 Cromar las piezas
 Peça cromada
 Parti cromate
 Kromdetaljer
 Kromatut osat
 Krom-dele
 Kromdeleer
 Хромированные детали
 Elementy chromowane
 εξαρτήματα χρωμίου
 Krom parçaları
 Chromové díly
 króm alkatrészek
 Kromirani deli



Gleichen Vorgang auf der gegenüberliegenden Seite wiederholen
 Repeat same procedure on opposite side
 Opérer de la même façon sur l'autre face
 Dezelfde handeling herhalen aan de tegenoverliggende kant
 Realizar el mismo procedimiento en el lado opuesto
 repetir o mesmo procedimento utilizado no lado oposto
 Stessa procedura sul lato opposto
 Upprepa proceduren på motsatta sidan
 Toista sama toimenpide kuten vieriseillä sivulla
 Det samme arbejde gentages på den modsættelige side
 Gjenta prosedyren på siden tvers overfor
 Повторять такую же операцию на противоположной стороне
 Taki sam przebieg czynności powtórzyć na stronie przeciwnej
 επαναλάβετε την ίδια διαδικασία στην απέναντι πλευρά
 Aynı işlemi karşı tarafta tekrarlayın
 Stejný postup zopakovat na protilehlé straně
 ugyanazt a folyamatot a szemben található oldalon megismételni
 Isti postopek ponoviti in na suprotni strani

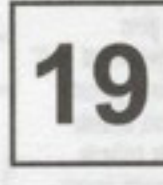

Klarsichtteile
 Clear parts
 Pièces transparentes
 Transparente onderdelen
 Limpiar las piezas
 Peça transparente
 Parte transparente
 Genomskinliga detaljer
 Läpinäkyvät osat
 Gennemsigtige dele
 Gjennomsiktige deler
 Прозрачные детали
 Elementy przezroczyste
 Şeffaf parçalar
 Průzračné díly
 áttetsző alkatrészek
 Deli ki se jasno vide



Abbildung zusammengesetzter Teile
 Illustration of assembled parts
 Figure représentant les pièces assemblées
 Afbeelding van samengevoegde onderdelen
 Ilustración piezas ensambladas
 Figura representando peças encaixadas
 Illustrazione delle parti assemblate
 Bilden visar delarna hopsatta
 Kuva yhteeniittetyistä osista
 Illustrasjonen viser de sammensatte delene
 Illustrasjon, sammensatte deler
 Изображение смонтированных деталей
 Rysunek złożonych części
 απεικόνιση των συναρμολογημένων εξαρτημάτων
 Birleştirilen parçaların şekli
 Zobrazani sestavených dílů
 összeállított alkatrészek ábrája
 Slika slopljenega dela



Klebeband
 Adhesive tape
 Dévidoir de ruban adhésif
 Plakband
 Cinta adhesiva
 Fita adesiva
 Nastro adesivo
 Tejp
 Teippi
 Tape
 Tape
 Клейкая лента
 Taśma klejąca
 κολλητική ταινία
 Yarıstırma bandı
 Lepící páska
 ragasztószalag
 Traka z lepilom



Bauteile trocknen lassen
 Laisser sécher les pièces
 Dejar secar las piezas
 Deixar secar os componentes
 La delene tørke
 Allow the parts to dry
 Onderdelen laten drogen
 far asciugarsi i componenti
 Anna osien kuivua
 Låt byggdelarna torka
 Lad komponenterne tørre
 Części pozostawić do wyschnięcia
 Yapı parçalarını kurumaya bırakınız
 Jednotlivé díly nechte zaschnout
 Αφήστε τα μέρη να στεγνώσουν
 Alkatrészeket hagyja száradni
 Pustite da sestavni deli posušijo
 Дать деталям высохнуть

Achtung / Attention

D: Beiliegenden Sicherheitstext beachten und nachschlagebereit halten.
 E: Please note the enclosed safety advice and safe for later reference.
 F: Respector les consignes de sécurité ci-jointes et les conserver à portée de main.
 NL: Houdt u aan de bijgaande veiligheidsinstructies en hou deze steed bij de hand.
 E: Observar y siempre tener a disposición este texto de seguridad adjunto.
 I: Seguire le avvertenze die sicurezza allegate e tenerle a portata die mano.
 P: Ter em atenção o texto de segurança anexo e guardá-lo para consulta.
 S: Beakta bifogad säkerhetstext och håll den i beredskap.
 FIN: Huomioi ja säilytä oheiset varoitukset.

DK: Overhold vedlagte sikkerhedsanvisninger og hav dem liggende i nærheden.
 N: Ha alltid vedlagt sikkerhetstekst klar til bruk.
 RUS: Соблюдать прилагаемый текст по технике безопасности, хранить его в легко доступном месте.
 PL: Stosować się do załączonej karty bezpieczeństwa i mieć ją stale do wglądu.
 GR: Προσεξτε τις συννημμένες υποδείξεις και φυλάξτε τις έτσι ώστε να τις έχετε πάντα σε διάθεσή σας.
 TR: Ekteki güvenliik talimatlarını dikkate alıp, bakabileceğiniz bir şekilde muafaza ediniz.
 CZ: Dbejte na přiložený bezpečnostní text a mějte jej připravený na dosah.
 H: A mellékelt biztonsági szöveget vegye figyelembe és tartsa fellapozásra készen!
 SLO: Priložena varnostna navodila izvajajte in jih hranite na vsem dostopnem mestu.

Benötigte Farben/Used Colors

Benötigte Farben Required colours	Peintures nécessaires Benötigte kleuren	Pinturas necesarias Tintas necessárias	Colori necessari Använda färger	Tarvittavat värit Du trenger følgende farger	Nødvendige farver Необходимые краски	Potrzebne kolory Απαιτούμενα χρώματα	Gerekli renkler Potřebné barvy	Szükséges színek Potrebne barve
A aluminium, metallic 99 aluminium, metallic aluminium, métallique aluminium, metallic aluminio, metalizado aluminio, metálico aluminio, metalico aluminium, metallic aluminium, metallic aluminium, metallak aluminium, metallic алюминиевый, металлик aluminium, metalliczny αλουμινίου, μεταλλικό aluminium, metallik hliníková, metaliza aluminium, metall aluminium, metallik	B schwarz, seidenmatt 302 black, silky-matt noir, satiné mat zwart, zijdemat negro, mate seda preto, fosco sedoso nero, opaco seta svart, sidenmatt musta, silkinihmeä sort, silkenat sort, silkenat черный, шелковисто-матовый szary, jedwabisto-matowy μαύρο, μεταξωτό ματ siyah, ipek mat černá, hedvábně matná fekete, selyemmatt črna, svila mat	C silber, metallic 90 silver, metallic argent, métallique zilver, metallic plata, metalizado plata, metálico argento, metalico silver, metallic hopea, metallikillo silv, metallak sahv, metallic серебряный, металлик srebro, metaliczny ασήμι, μεταλλικό gümüş, metallik stříbrná, metaliza ezüst, metall srebrna, metallik	D anthrazit, matt 9 anthracite grey, matt anthracite, mat antraciet, mat antracita, mate antracite, fosco antracit, opaco antracit, matt antrasitli, himmeä koksgrå, mat antrasit, matt антрацит, матовый antracyt, matowy ανθρακί, ματ antracit, mat antracit, matná antracit, matt tamno siva, mat	E eisen, metallic 91 steel, metallic coloris fer, métallique ijzerkleurig, metallic ferroso, metalizado ferro, metalico ferro, metalico järntåg, metallic teräksväräinen, metallikillit jern, metallak jern, metallic стальной, металлик biały, jedwabisto-matowy λευκό, μεταξωτό ματ demir, metallik železná, metaliza vas, metall železna, metallik	F weiß, seidenmatt 301 white, silky-matt blanc, satiné mat wit, zijdemat blanco, mate seda branco, fosco sedoso bianco, opaco seta vit, sidenmatt valkoinen, silkinihmeä hvít, silkenat hvít, silkenat белый, шелковисто-матовый biały, jedwabisto-matowy λευκό, μεταξωτό ματ beyaz, ipek mat bílá, hedvábně matná fehér, selyemmatt bela, svila mat	G steingrau, matt 75 stone grey, matt gris pierre, mat steengrijs, mat gris pizarra, mate cinzeno pedra, fosco grigio roccia, opaco slengrá, matt kivenharmaa, himmeä slengrá, mat slengrá, matt серый каменный, матовый szary kamien., matowy γκρι πέτρας, ματ taş grisi, mat kamenň šedá, matná kőszürke, matt kamen siva, mat		



60% +

lichtblau, glänzend 50
light blue, gloss
bleu clair, brillant
lichtblau, glansend
azul celeste, brillante
azul celeste, brilhante
blu celeste, lucente
lyszblá, blank
vazilaininen, kiiltävä
lysende blå, skinnende
lyseblá, blank
голубой, блестящий
jasnoniebieski, blyszczący
μπλε φωτός, γυαλιστερό
ispik mavisi, parlak
světlomodrá, lesklá
világító kék, fényes
svetlo plava, bleskajoča

40%

weiß, glänzend 4
white, gloss
blanc, brillant
wit, glansend
blanco, brillante
branco, brilhante
bianco, lucente
vit, blank
valkoinen, kiiltävä
lysende blå, skinnende
hvít, blank
белый, блестящий
biały, blyszczący
λευκό, γυαλιστερό
beyaz, parlak
bílá, lesklá
fehér, fényes
bela, bleskajoča

1.

grau, seidenmatt 374
gray, silky-matt
gris, satiné mat
grjs, zijdemat
gris, mate seda
cinzeno, fosco sedoso
grigio, opaco seta
grå, sidenmatt
harmaa, silkinihmeä
grå, silkenat
grå, silkenat
серый, шелковисто-матовый
szary, jedwabisto-matowy
γκρι, μεταξωτό ματ
grí, ipek mat
šedá, hedvábně matná
szürke, selyemmatt
siva, svila mat

2.

farblos, glänzend 1
clear, gloss
incoloro, brillante
klearloos, glansend
incoloro, brillante
incolor, brillante
trasparente, lucente
fárgótlós, blank
värdfön, kiiltävä
faveles, skinnende
klar, blank
бесцветный, блестящий
bezbawny, blyszczący
άχρωμο, γυαλιστερό
renksiz, parlak
bezbarevná, lesklá
szintelen, fényes
brezbarvna, bleskajoča

M

schwarz, glänzend 7
black, gloss
noir, brillant
zwart, glansend
negro, brillante
preto, brilhante
nero, lucente
svart, blank
musta, kiiltävä
sort, skinnende
sort, blank
черный, блестящий
szary, blyszczący
μαύρο, γυαλιστερό
siyah, parlak
černá, lesklá
fekete, fényes
črna, bleskajoča

N

braun, matt 85
brown, mat
brun, mat
bruin, mat
marón, mate
castanho, fosco
marone, opaco
brun, matt
ruskea, himmeä
brun, mat
brun, matt
коричневый, матовый
brązowy, matowy
καφέ, ματ
kahverengi, mat
hnědá, matná
barna, matt
řjava, mat

O

ocker, matt 88
ochre brown, matt
ocre, mat
oker, mat
ocre, mate
ocra, fosco
ocra, opaco
ockra, matt
oica (kehamulla), himmeä
oker, mat
oker, matt
охра, матовый
ochra, matowy
ώχρο, ματ
koyu kavuniçi, mat
okrové žlutá, matná
okker, matt
oker, mat

P

braun, seidenmatt 381
brown, silky-matt
brun, satiné mat
bruin, zijdemat
marón, mate seda
castanho, fosco sedoso
marone, opaco seta
brun, sidenmatt
ruskea, silkinihmeä
brun, silkenat
brun, silkenat
коричневый, шелковисто-матовый
brązowy, jedwabisto-matowy
καφέ, μεταξωτό ματ
kahverengi, ipek mat
hnědá, hedvábně matná
barna, selyemmatt
řjava, svila mat

Q

orange, klar 730
orange, clear
orange, clair
ocanje, helder
naranja, claro
laranja, claro
arancione, chiaro
orange, klar
oranssi, kirkas
orange
orange
оранжевый
pomarańczowy
πορτοκαλί, διαυγές
portakal, şeffaf
oranžová, čirá
narancs, áttetsző
pomarandzasta, jasna

R

rot, klar 731
red, clear
rouge, clair
rood, helder
rojo, claro
vermelho, claro
rosso, chiaro
röd, klar
punainen, kirkas
red
red
красный
szerepien
κόκκινο, διαυγές
kirmizi, şeffaf
červená, čirá
piros, áttetsző
rdeča, jasna

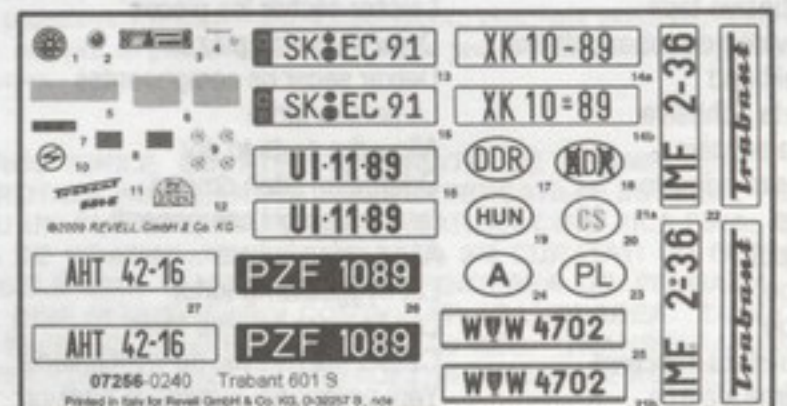

Dieser Bausatz wurde in mehrfachen Qualitäts- und Gewichtskontrollen auf Vollständigkeit überprüft. Reklama-tionen können nur bearbeitet werden, wenn die **Bauleitung**, das aus der Kartonage herausgeschnittene **EAN-Strichcode-Feld** und der **Kassenbon** eingeschickt werden. Bitte haben Sie Verständnis dafür, dass wir nur Gewährleistung bei aktuellen Artikeln übernehmen können, die im Zeitraum der letzten 24 Monate erworben worden sind. **Unfrei eingesandte Reklamationssendungen werden von uns nicht angenommen!** Einzelteile für Umbauten können gegen Vorkasse erworben werden. Unsere Adresse: Revell GmbH & Co. KG, Abteilung X, Henschelstr. 20-30, 32257 Bünde. Dieser Direktservice gilt für die Länder: Deutschland, Benelux, Österreich, Frankreich, Großbritannien. Reklamationen aus den übrigen Ländern werden über die jeweiligen Distributeure abgewickelt. Bitte kontaktieren Sie Ihren Händler.

This Model Kit has been subject to extensive quality and weight checks during the manufacturing process to ensure it leaves our warehouse in perfect condition. We are only able to process applications for missing parts if the following procedure is followed. In all cases the following will be required before we are able to process any request: Original receipt (proof of purchase) original instruction sheets (will be returned) and the bar code cut out of the box. We may not be able to process requests for products that have been discontinued for more than 24 months. Products that are returned directly to us without prior authorisation by a company representative will not be accepted and returned to sender. Replacement parts for conversion or spares will continue to be available however they will incur a handling charge. Please write to: Department X Revell GmbH & Co. KG, Henschelstr 20-30, 32257 Bünde. This direct Service is only available in the following markets: Germany, Benelux, Austria, France & Great Britain, Revell GmbH & Co. KG, Boston Houso, 64-66 Queensway, Hemel Hempstead, Herts, HP2 5HA, Great Britain. For all other markets please contact your local dealer or distributor directly.

Afin de vous donner entière satisfaction et pour nous assurer que tous les éléments nécessaires au montage de votre maquette sont présents dans la boîte, cet article a subi dans son intégralité divers contrôles qualitatifs ainsi que des contrôles de poids. Si toutefois vous deviez nous faire part de certaines réclamations, nous vous prions de bien vouloir vous adresser à votre revendeur habituel, muni de la notice de montage, du code EAN découpé sur la boîte, ainsi que de votre ticket de caisse. Le SAV ne sera assuré que pour les articles ayant été acquis depuis moins de 24 mois. Les pièces de rechange utilisées pour la transformation de maquettes pourront être obtenues en pré-paiement. Dans le cas où vous n'obtiendriez pas satisfaction, vous pouvez vous adresser directement à notre service SAV à l'adresse suivante: REVELL GmbH & Co. KG, Abteilung X, Henschelstraße 20-30, D-32257 Bünde ou Revell GmbH & Co. KG, 14 B, rue du Chapeau Rouge, F-21000 Dijon, France. Pour tous les autres marchés, merci de prendre contact avec votre détaillant ou distributeur.

Deze bouwdoos werd verscheidene malen volledig gecontroleerd op kwaliteit en gewicht. Klachten kunnen slechts in behandeling worden genomen indien de bouwhandleiding, de uit de doos geknipte EAN - streepjescode en de kassenbon zijn meegezonden. Wij vragen om uw begrip dat wij alleen garantie kunnen geven voor huidige artikelen die binnen een periode van de laatste 24 maanden zijn gekocht. Onvolledig ingezonden klachten kunnen niet in behandeling worden genomen. Onderdelen voor ombouw kunnen tegen vooruitbetaling gekocht worden. Ons adres is: Revell GmbH & Co. KG, Afdeling X, Henschelstrasse 20-30, 32257 Bünde. Duitsland. Deze directe service geldt alleen voor de volgende landen: Duitsland, Benelux, Oostenrijk, Frankrijk, Groot-Brittannië. Klachten afkomstig uit overige landen worden via de eventuele locale vertegenwoordigers van Revell afgewikkeld. Wij verzoeken U contact op te nemen met uw winkelier.

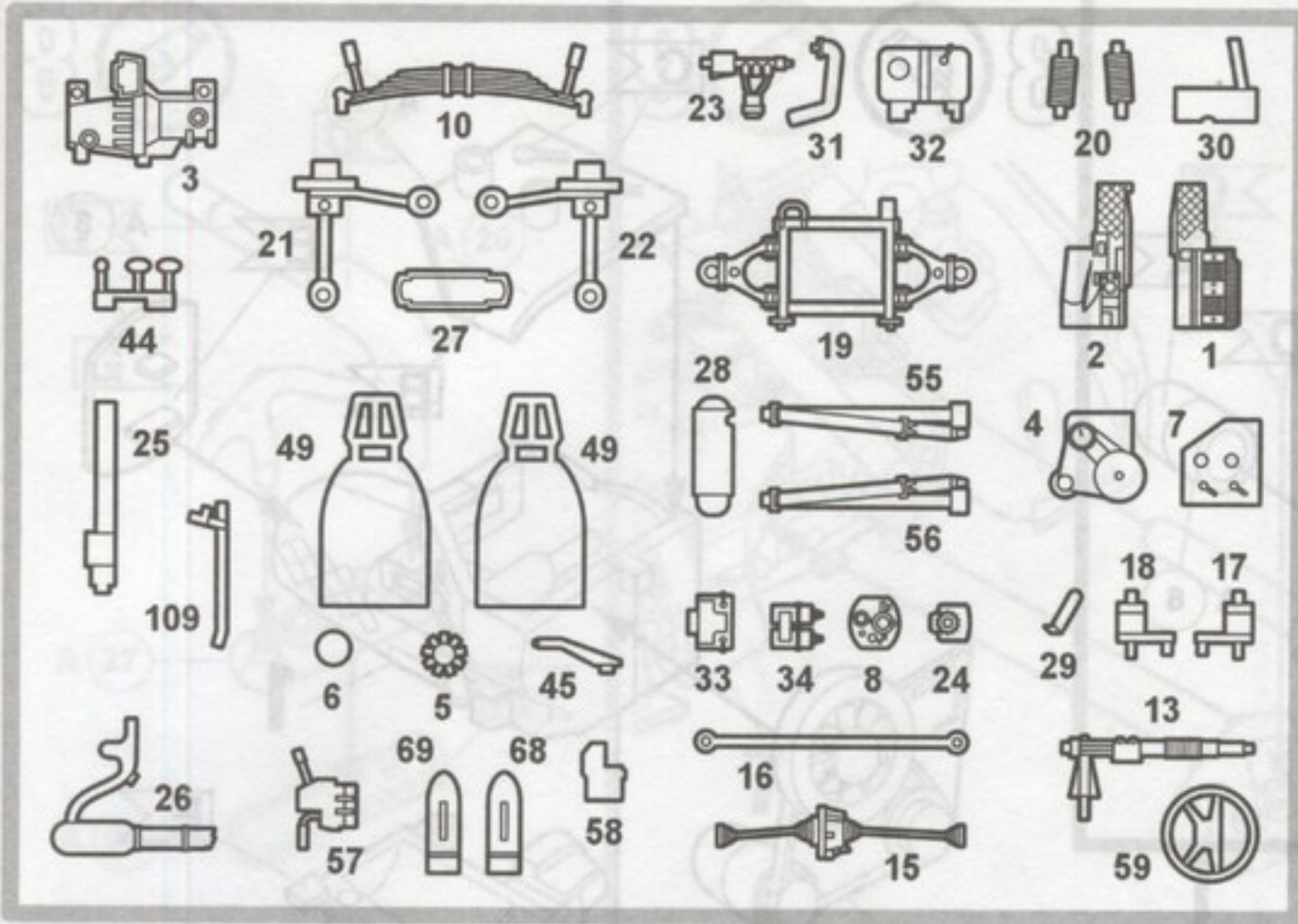

(A)

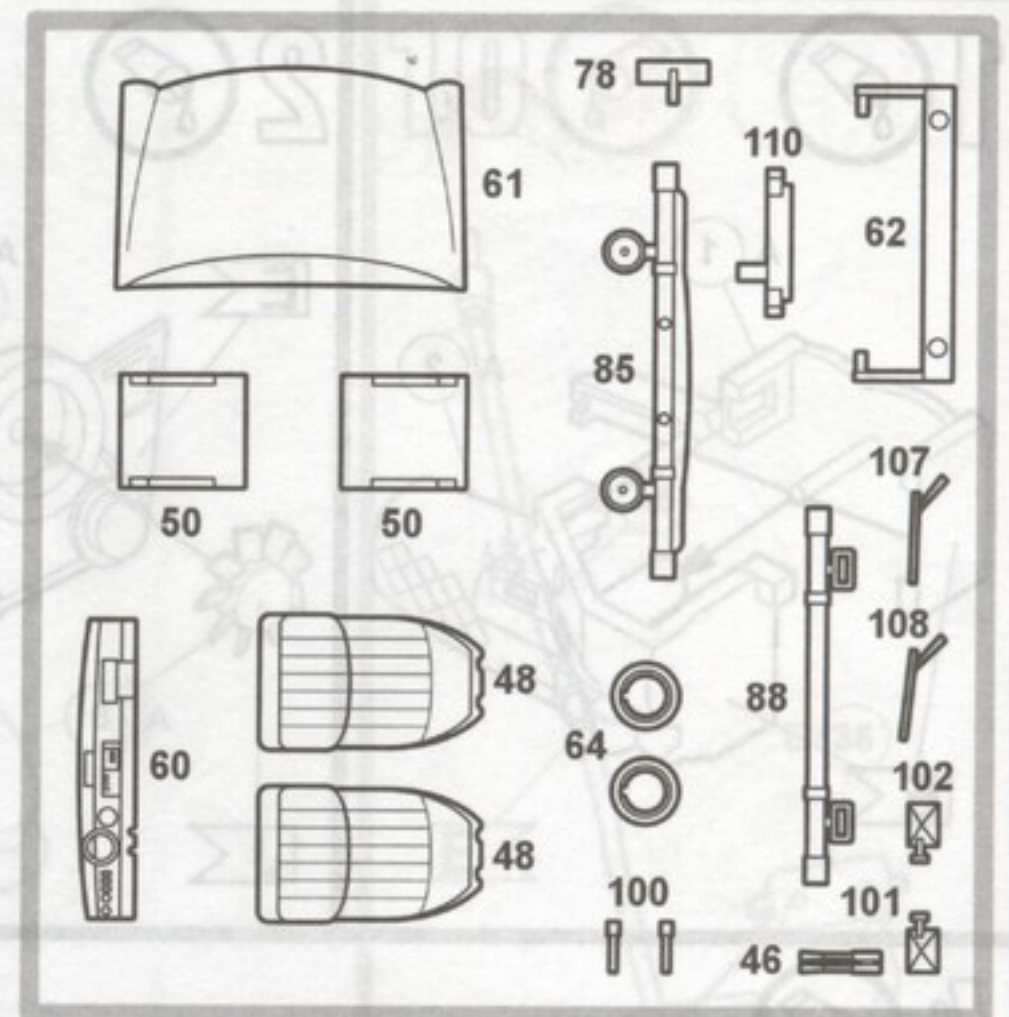

(B)

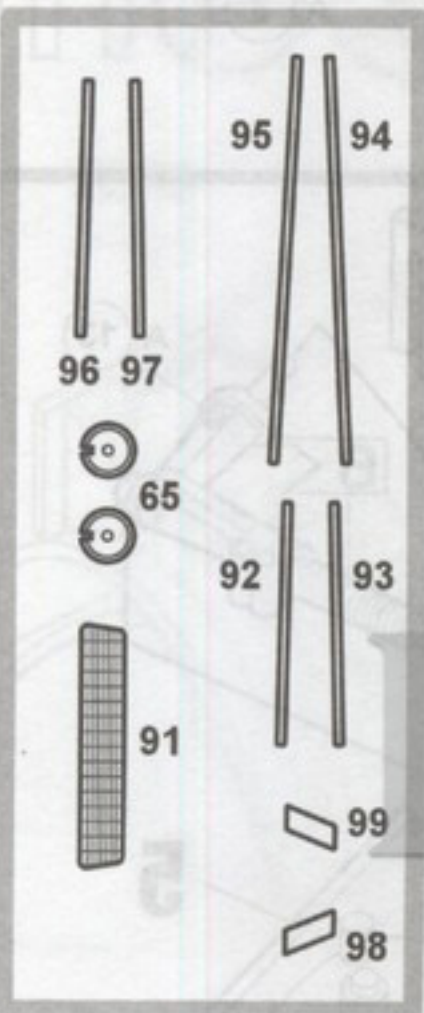

(C)

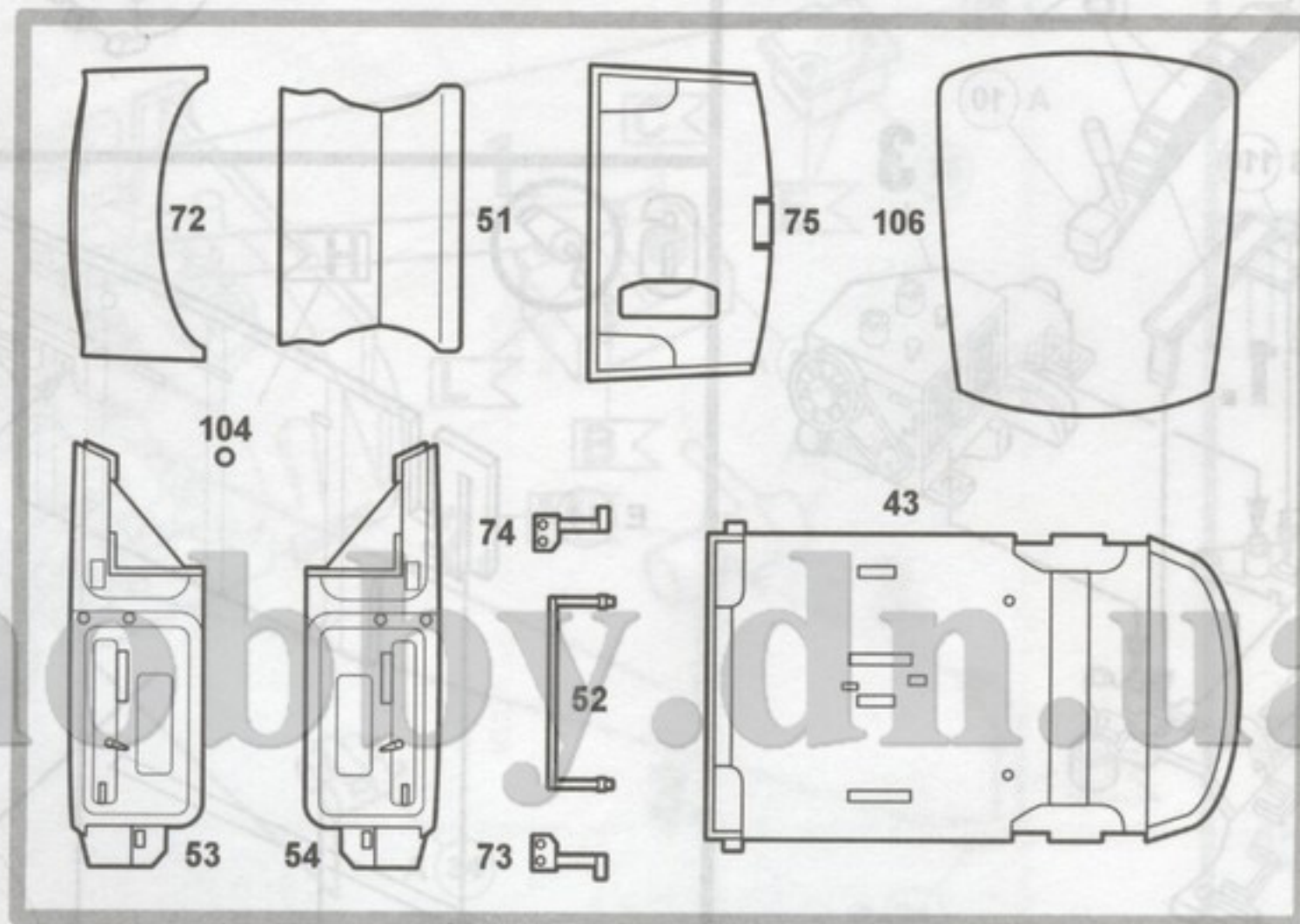

(D)

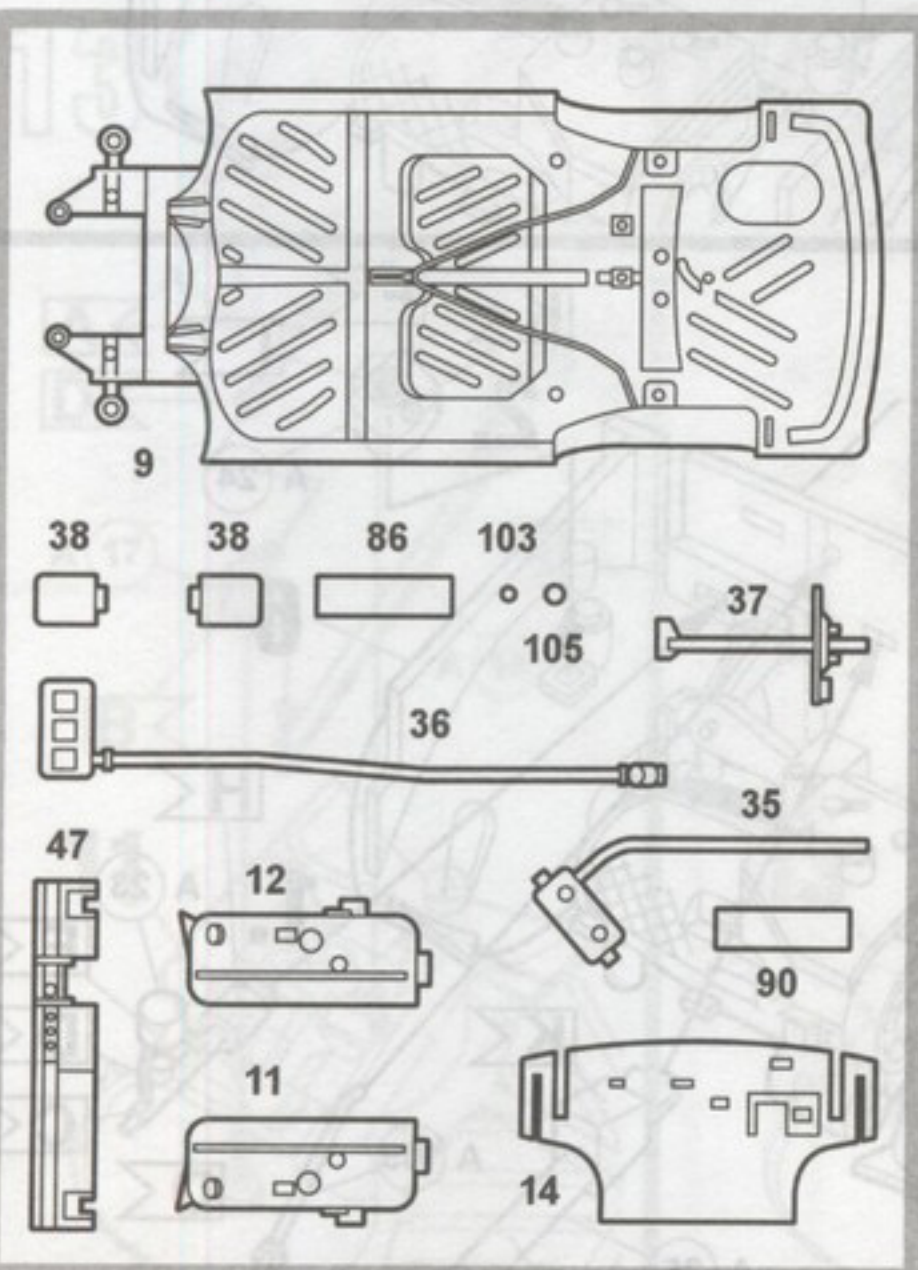

(E)

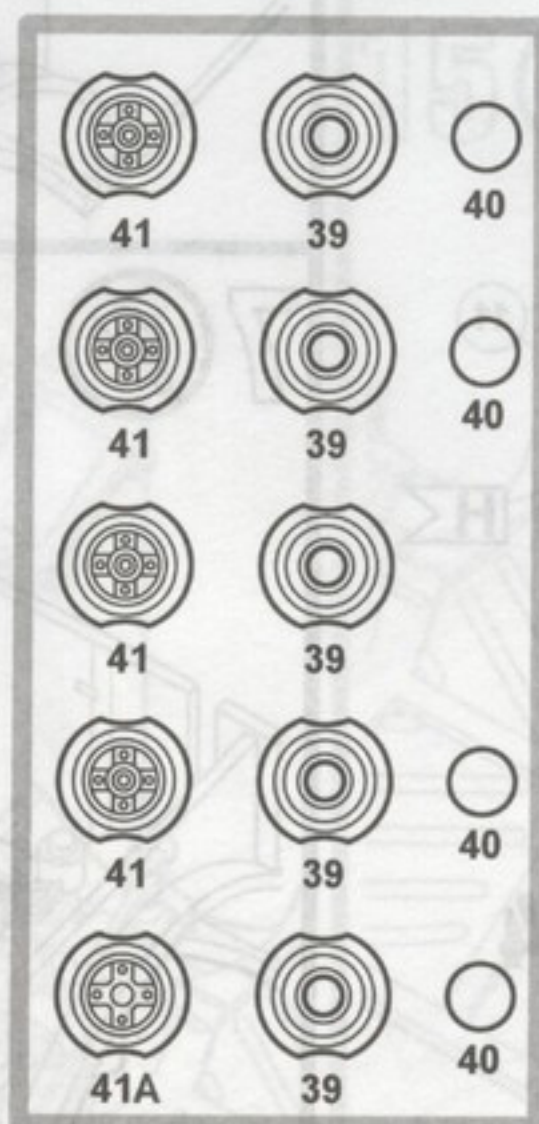

(F)

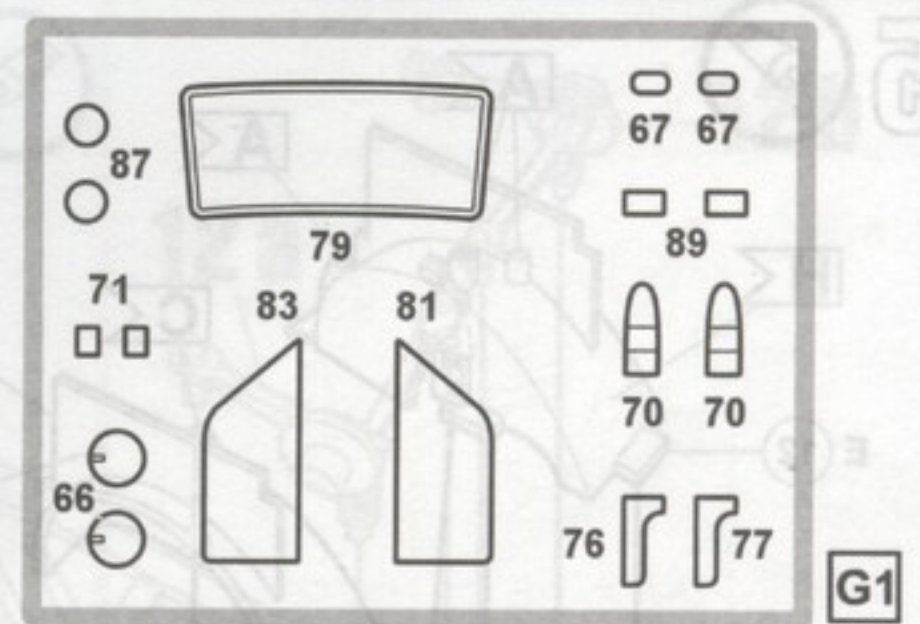

G1

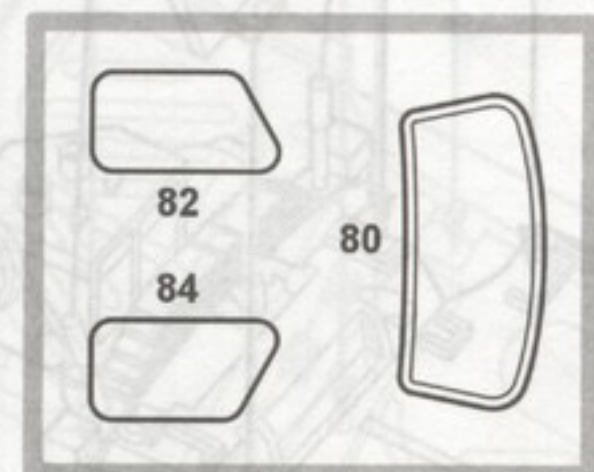

G2



1 

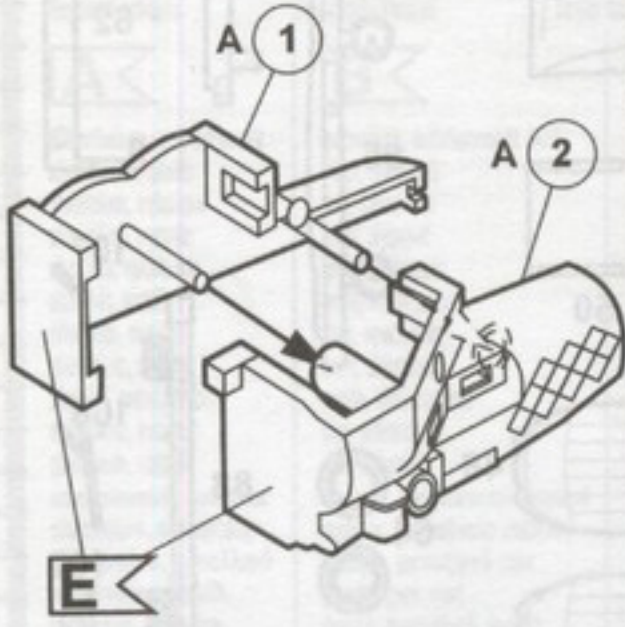

2 

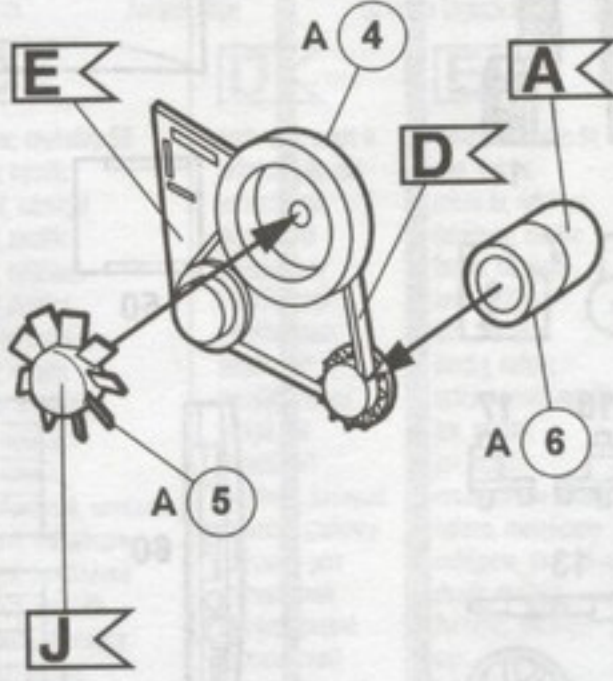

3 

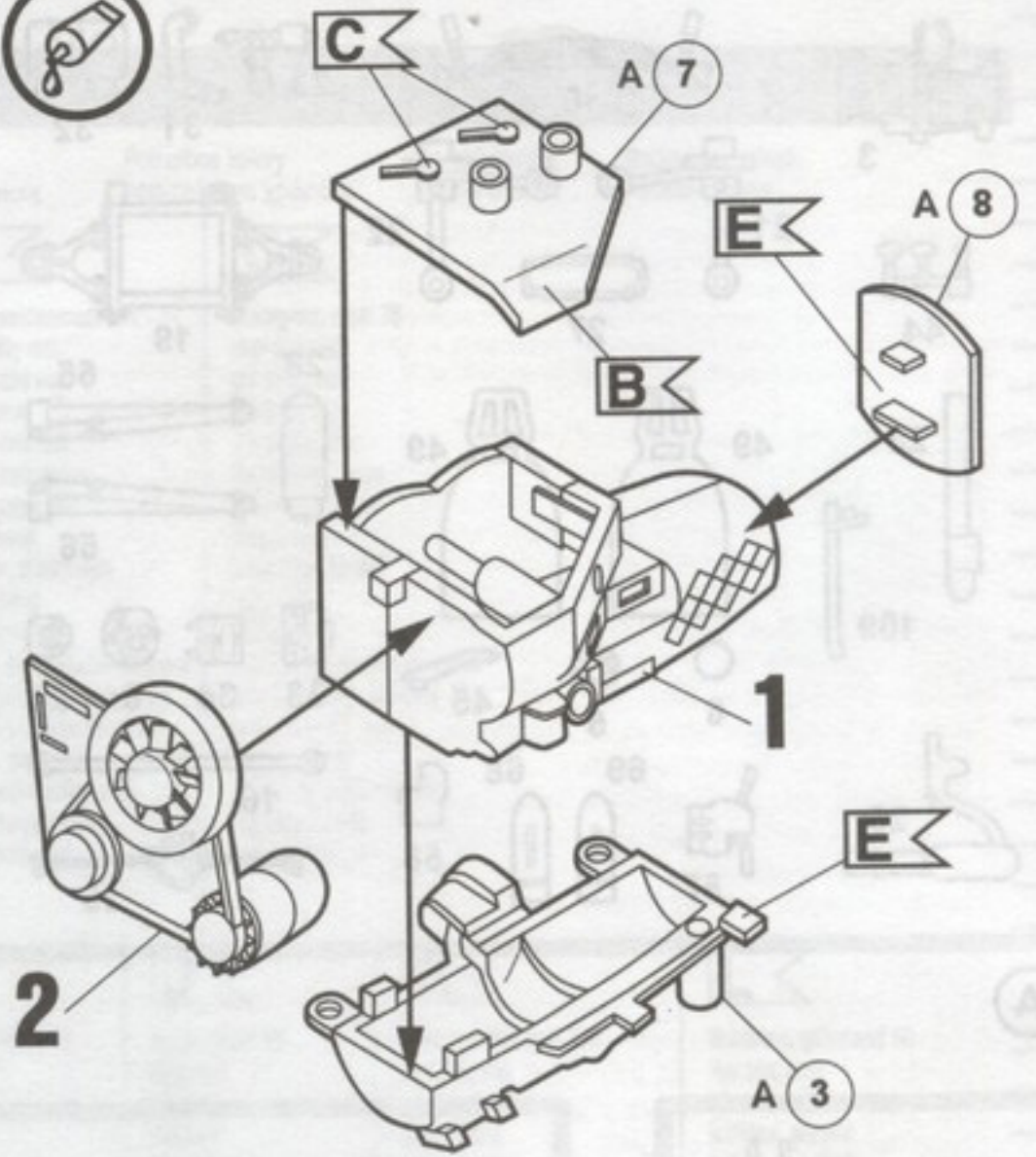

4 

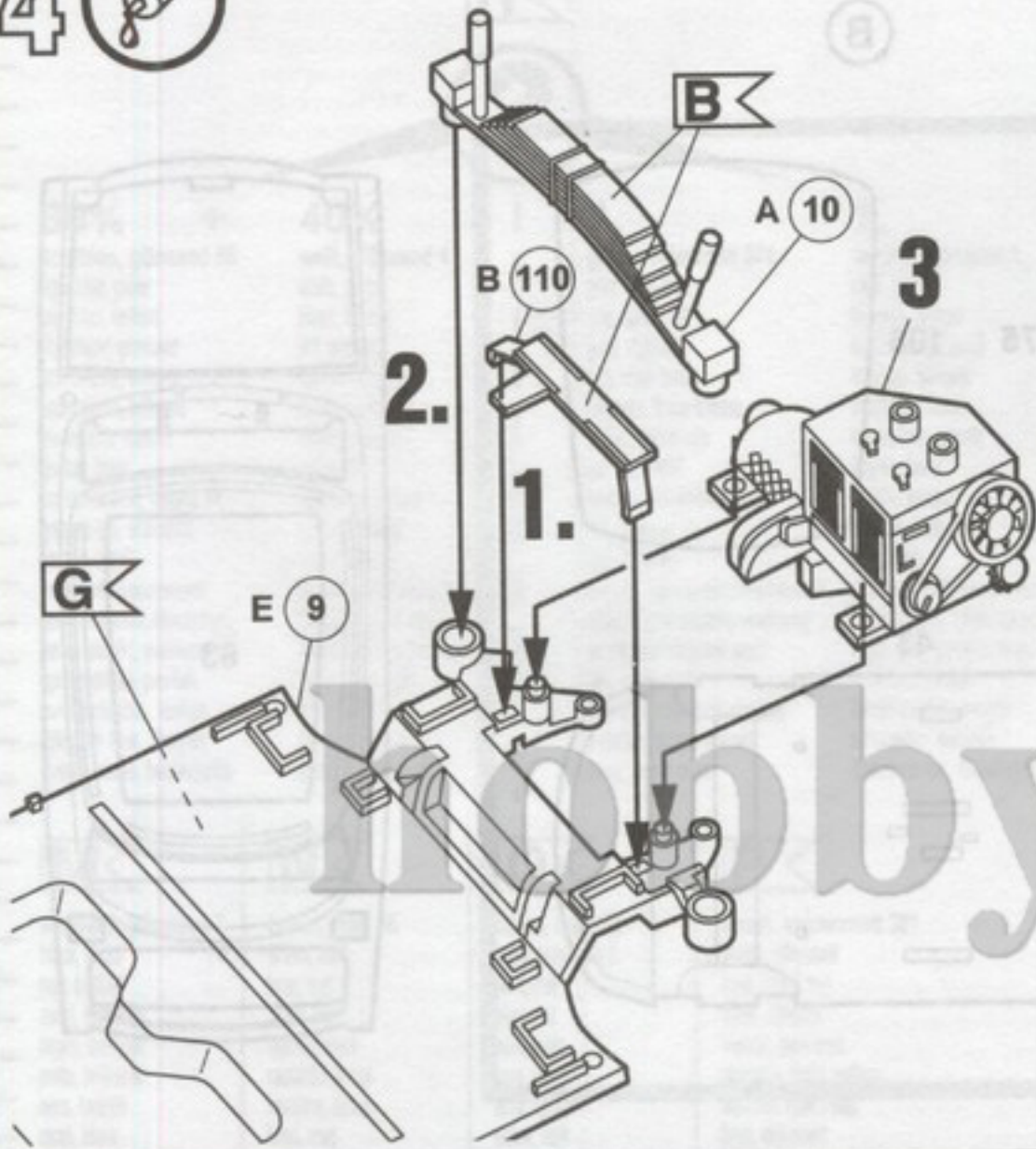

6 

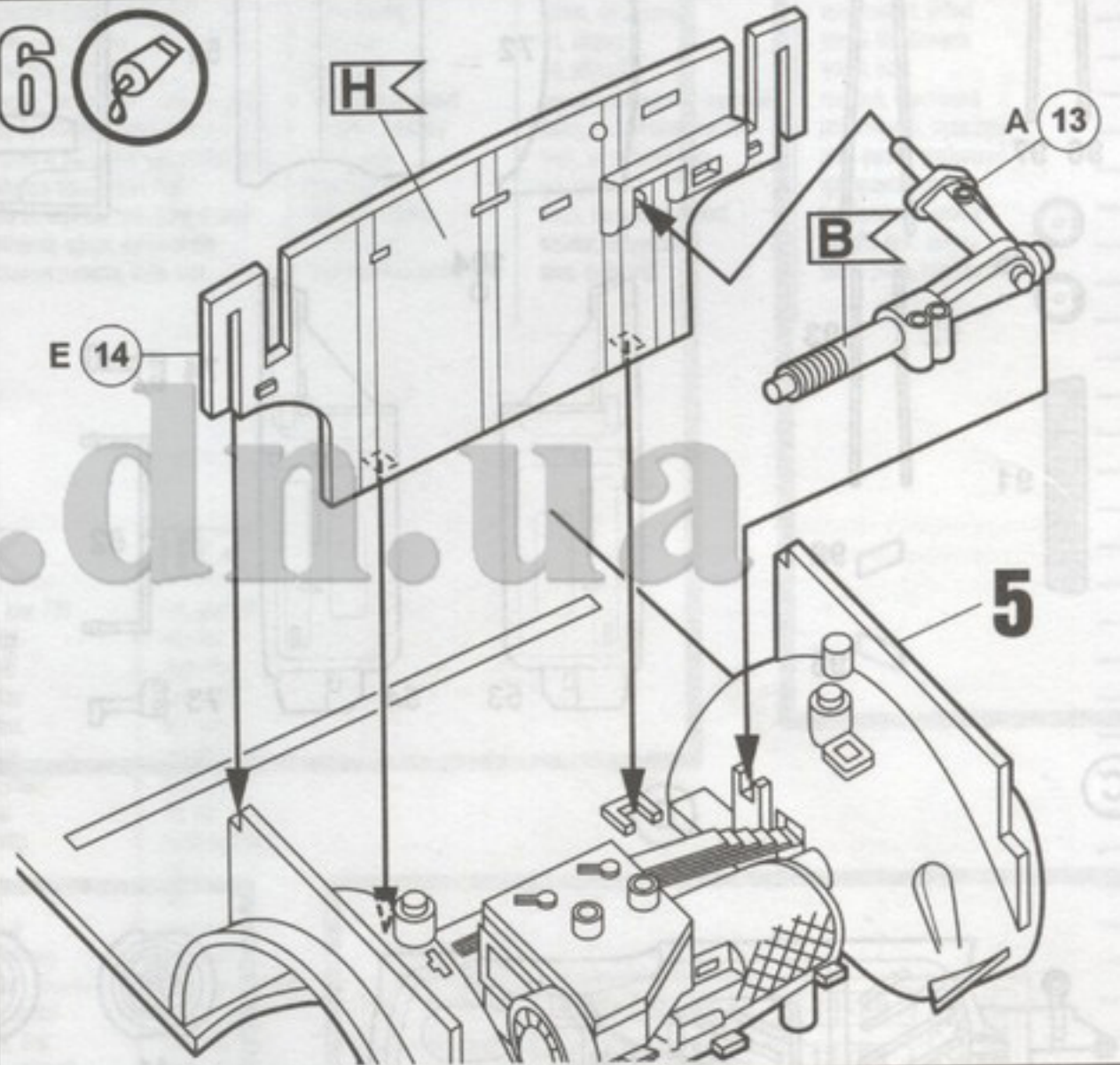

5 

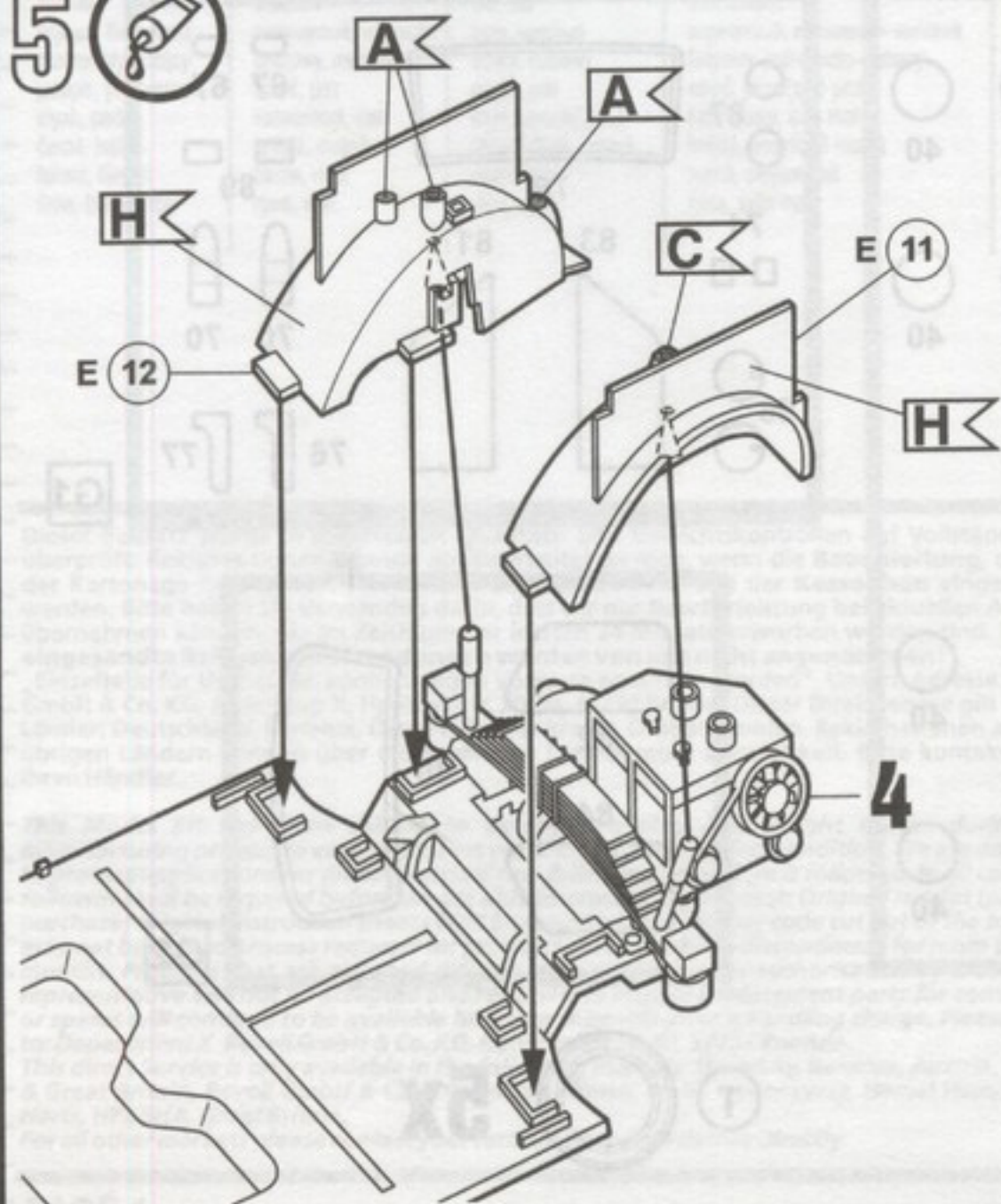

7 

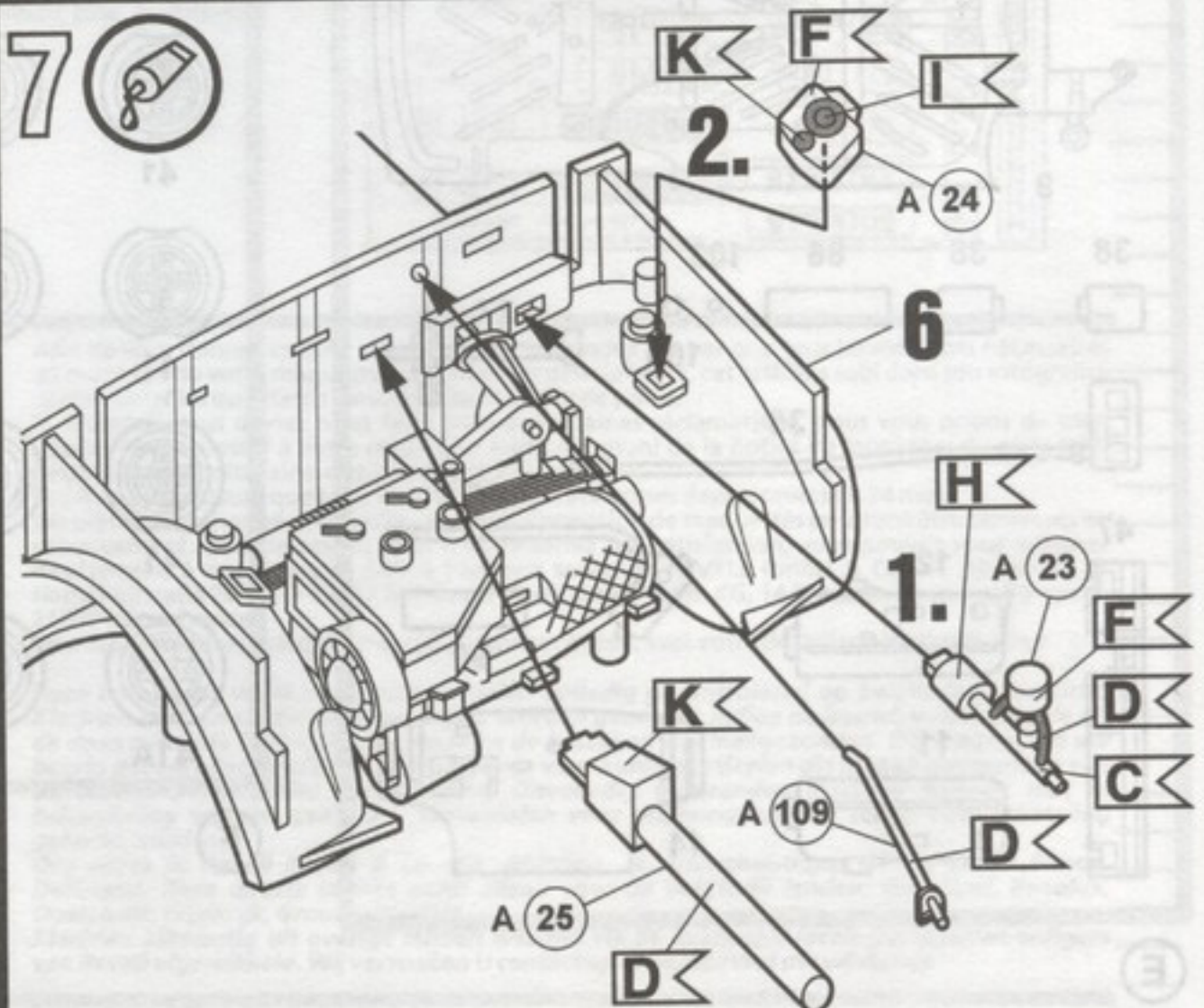

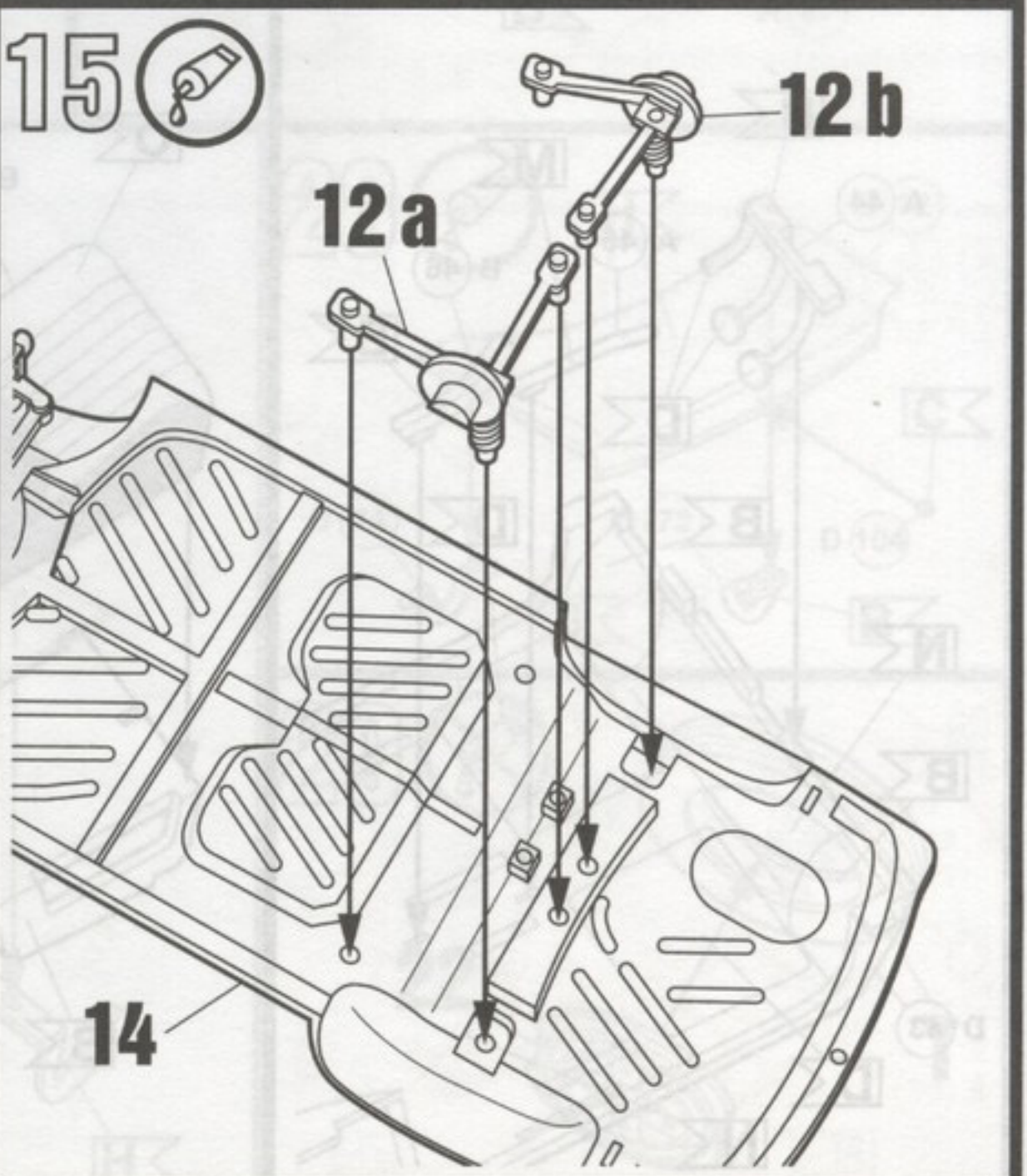
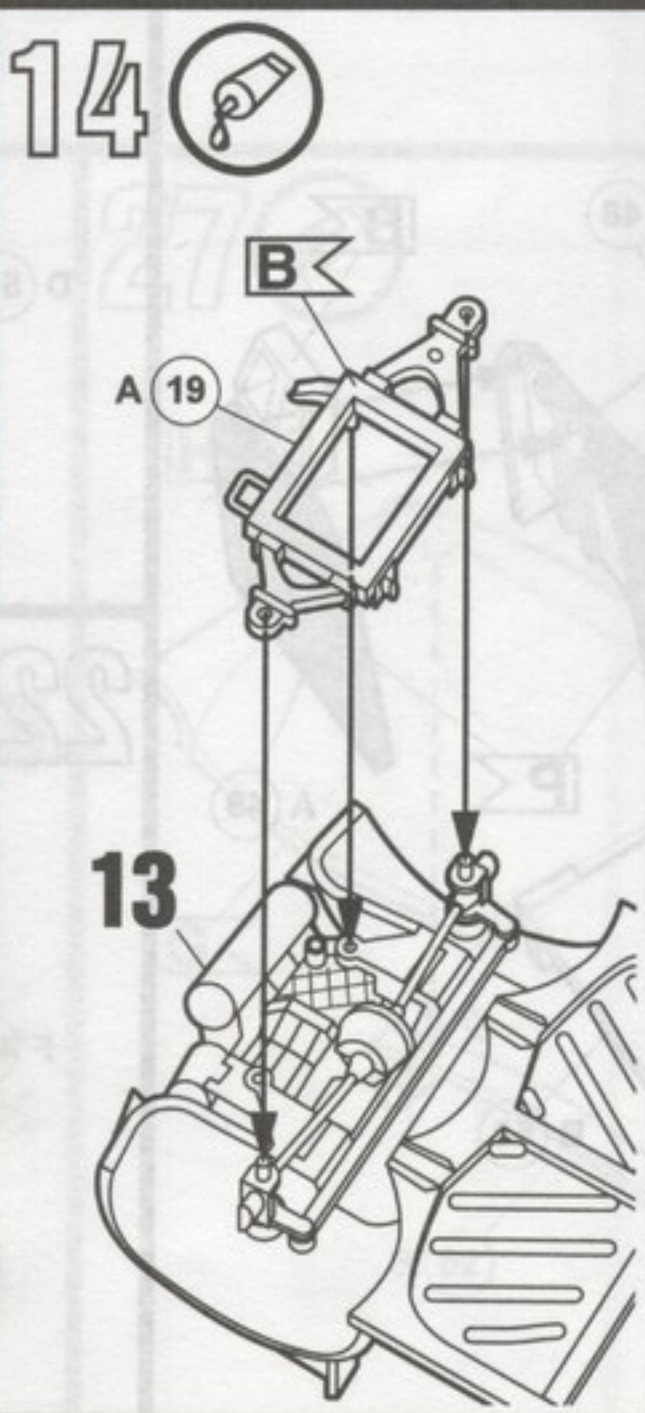
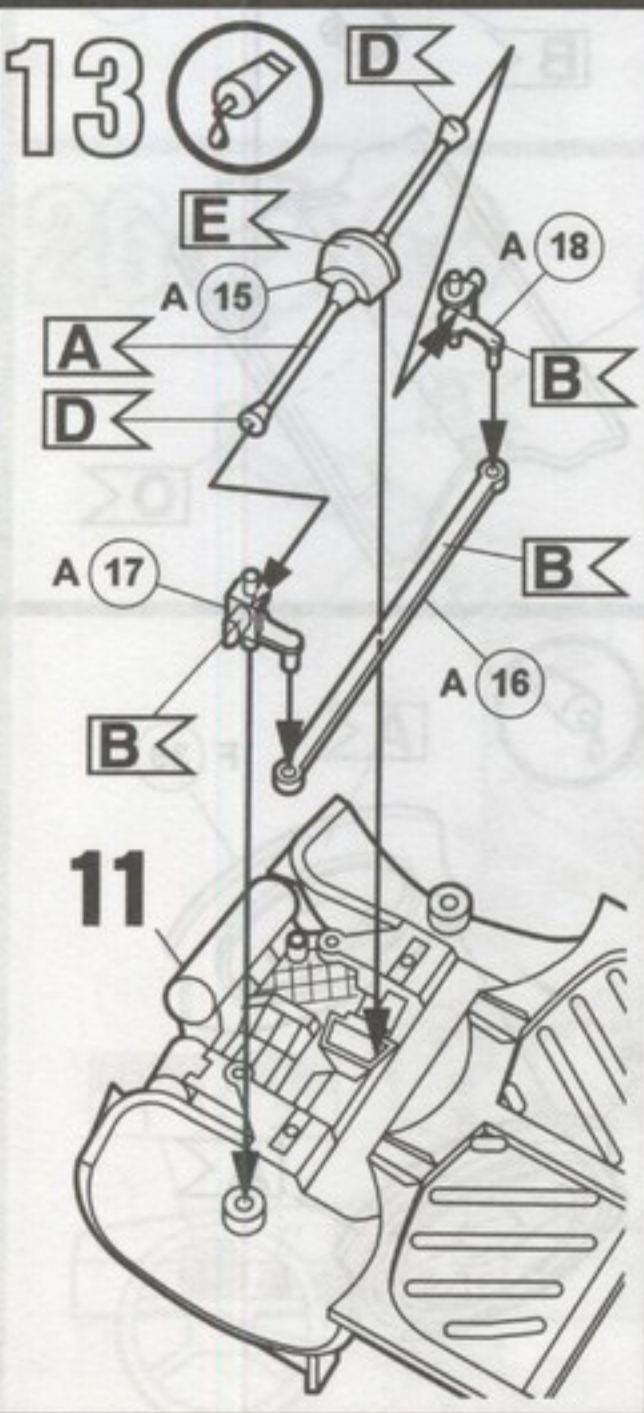
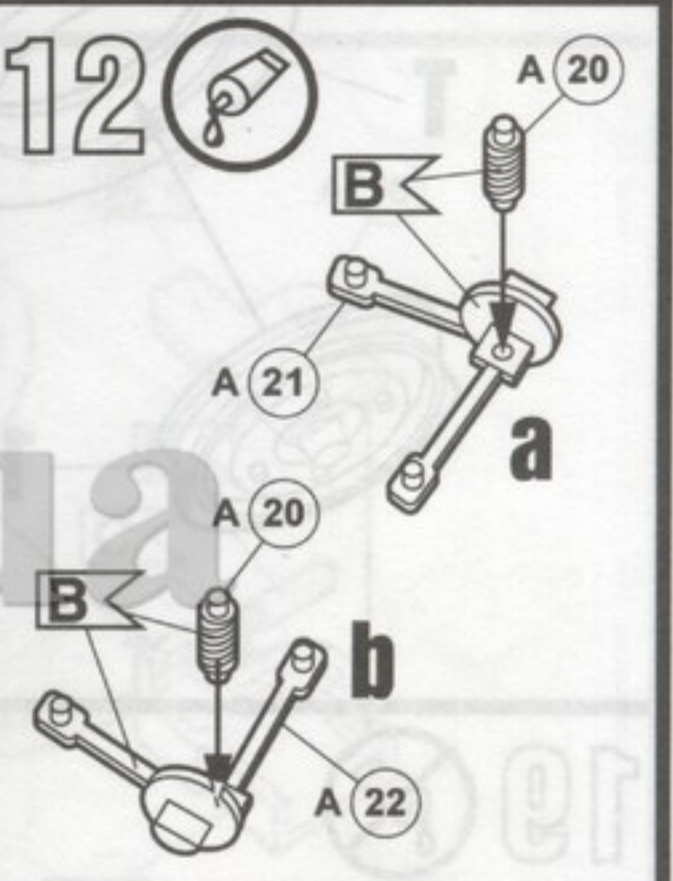
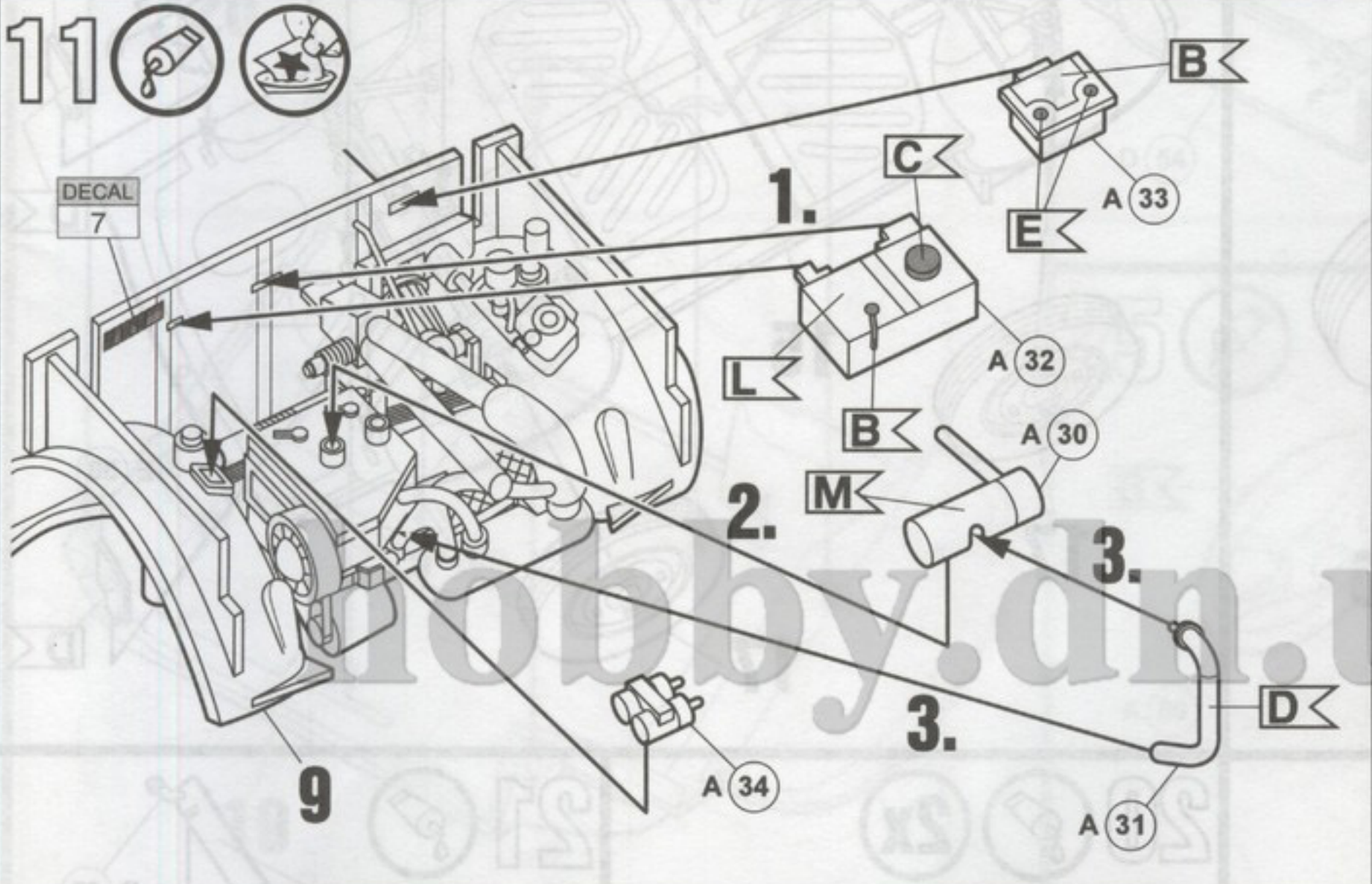
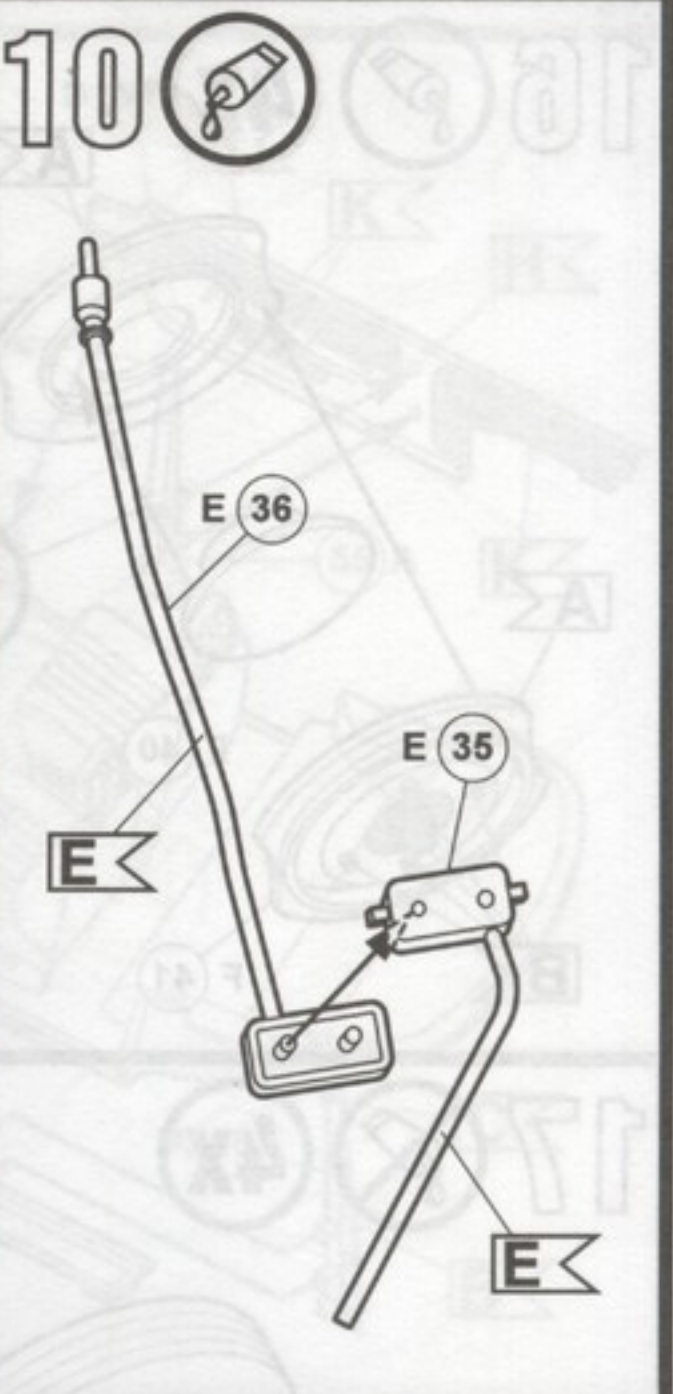
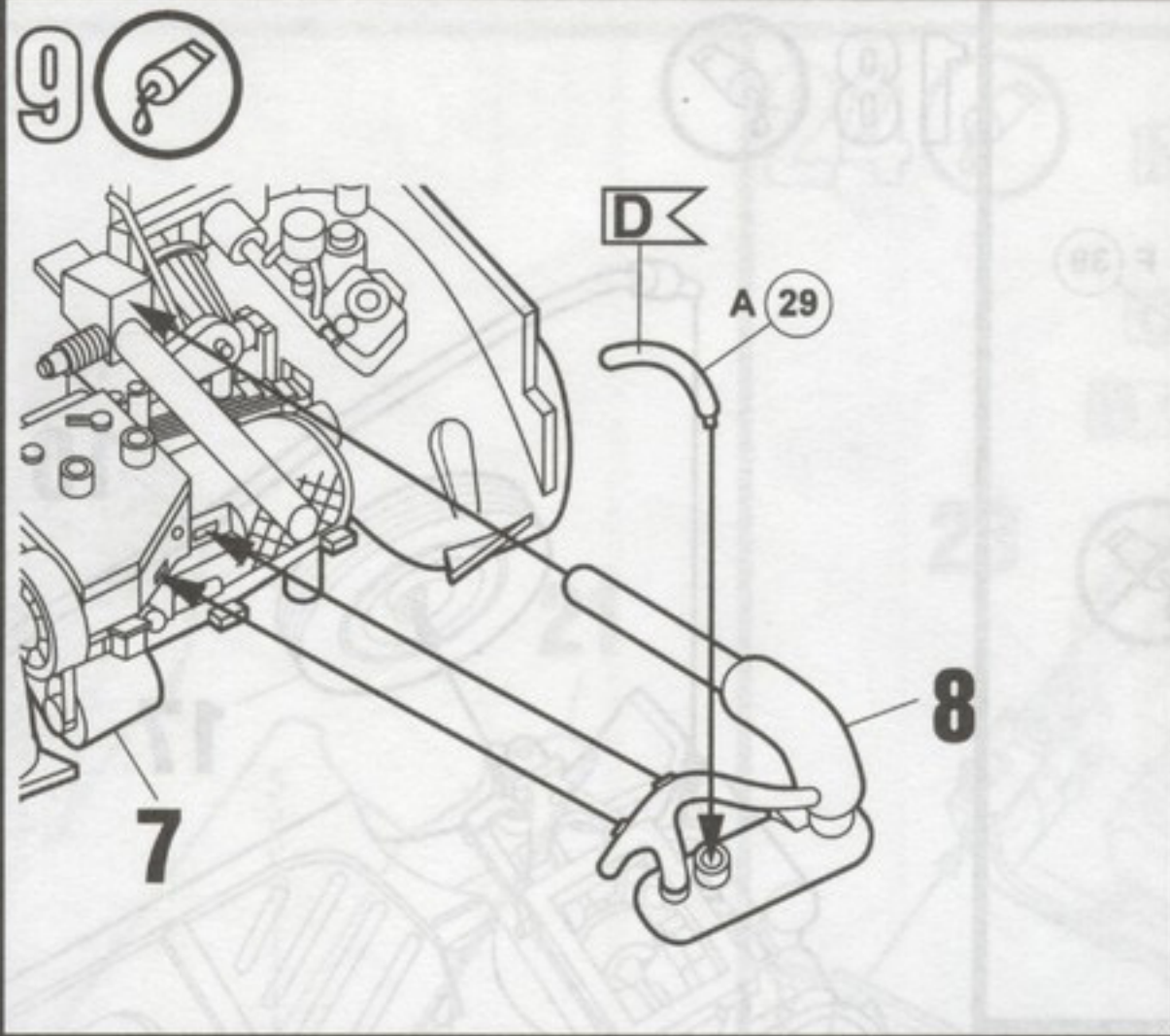
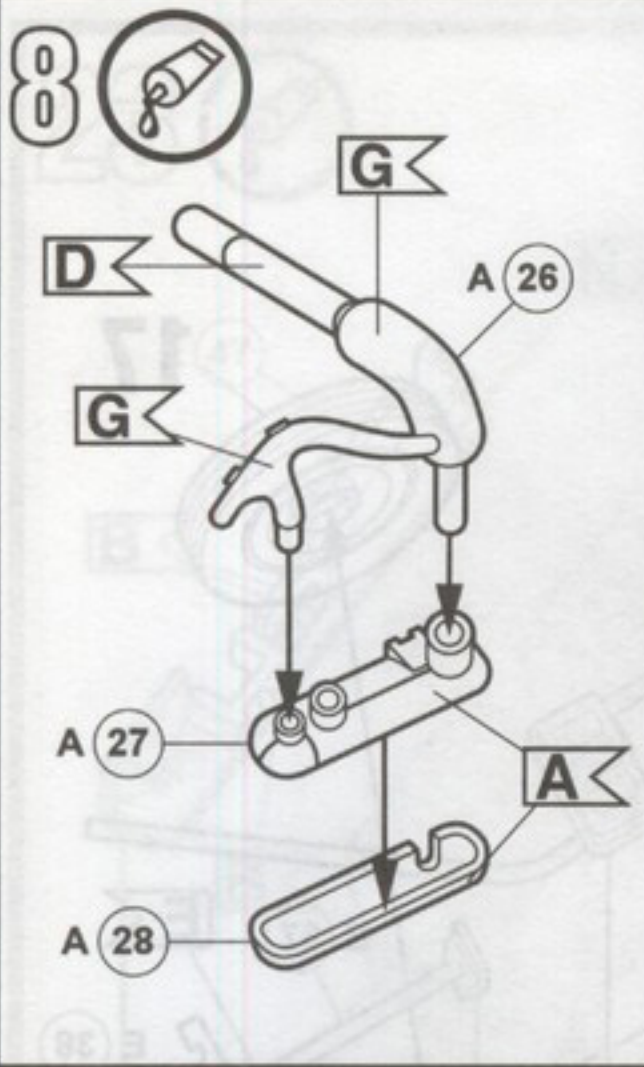

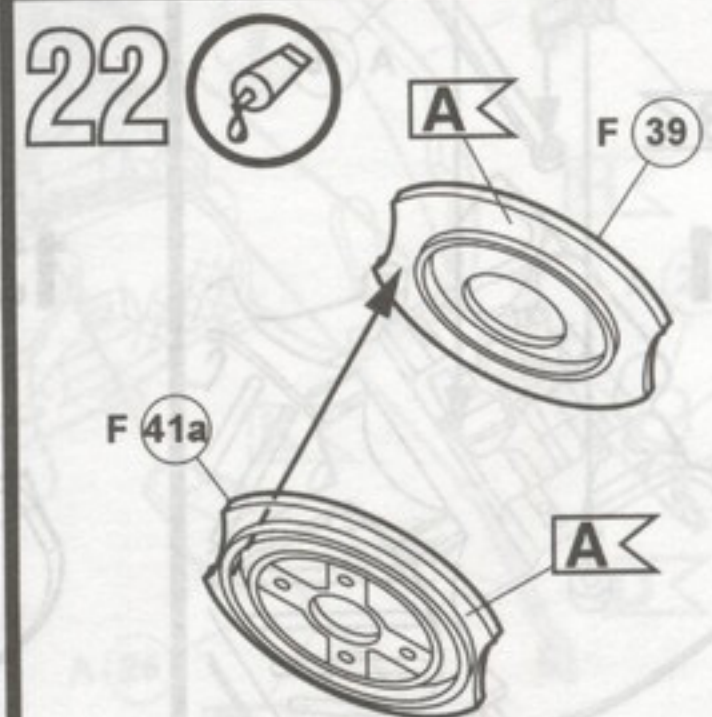
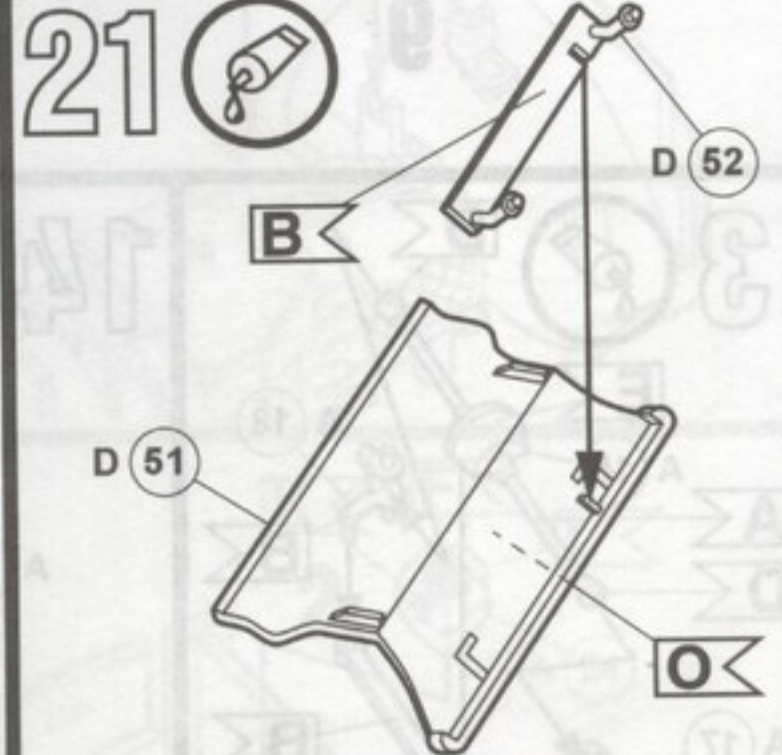
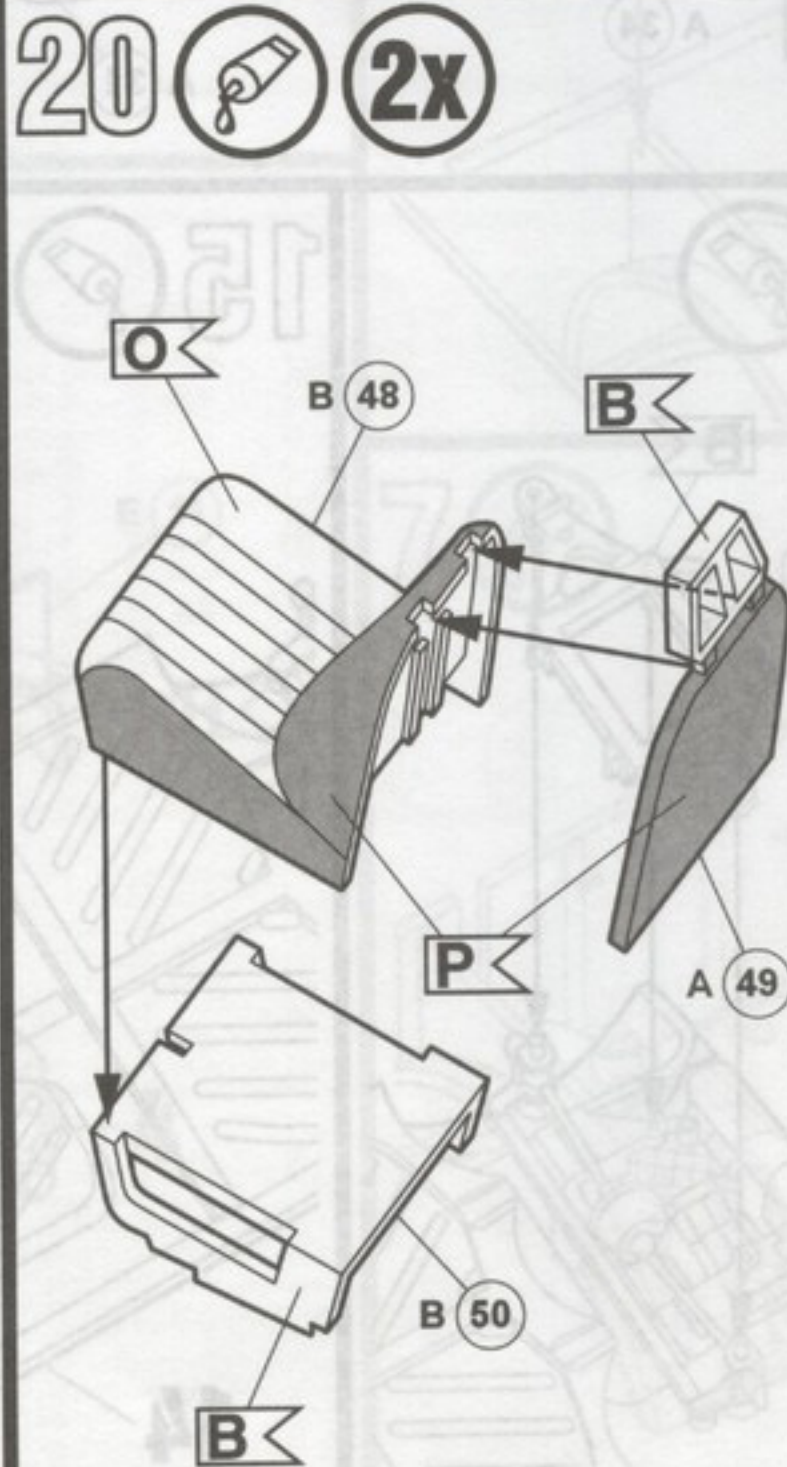
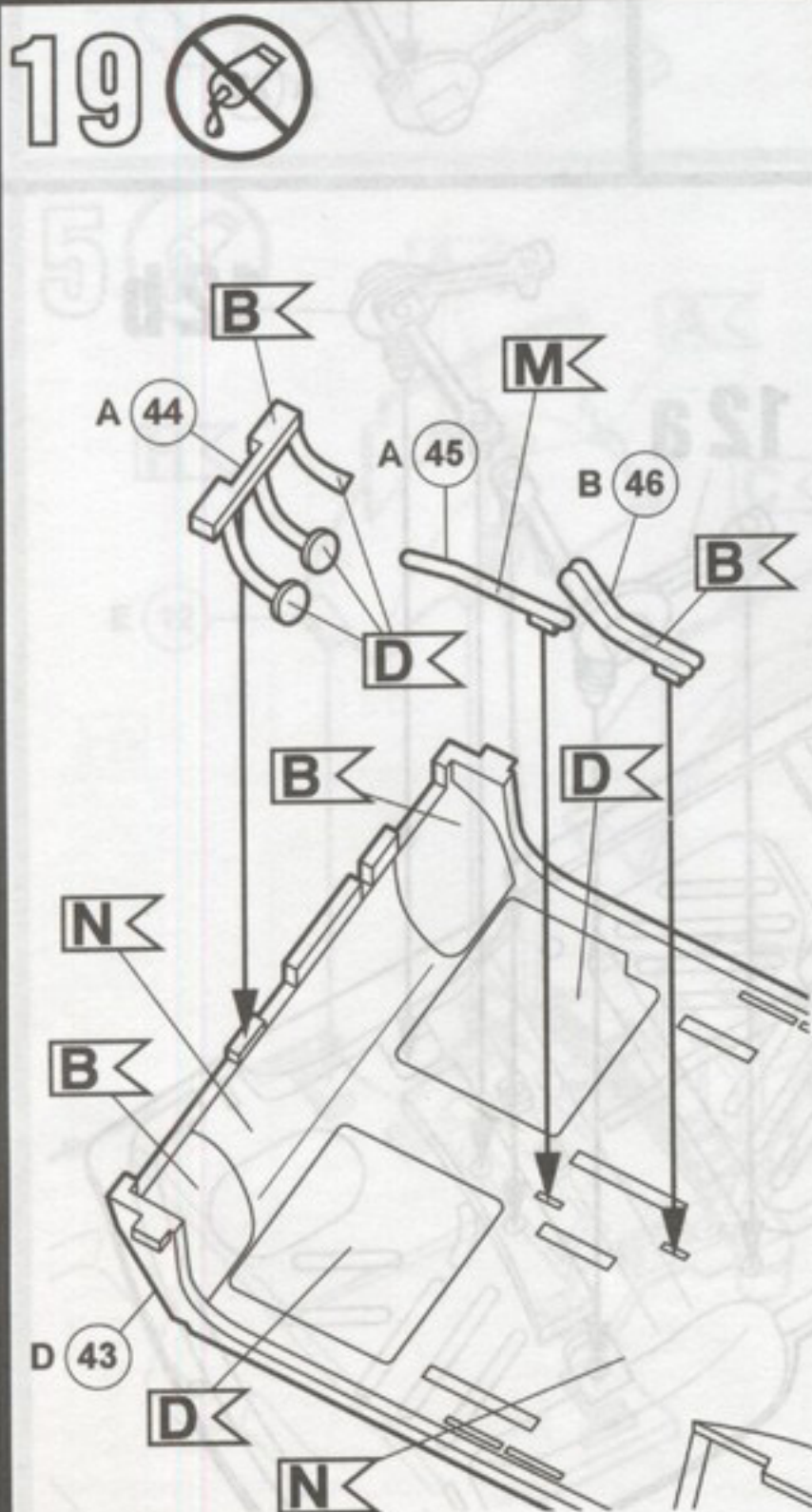
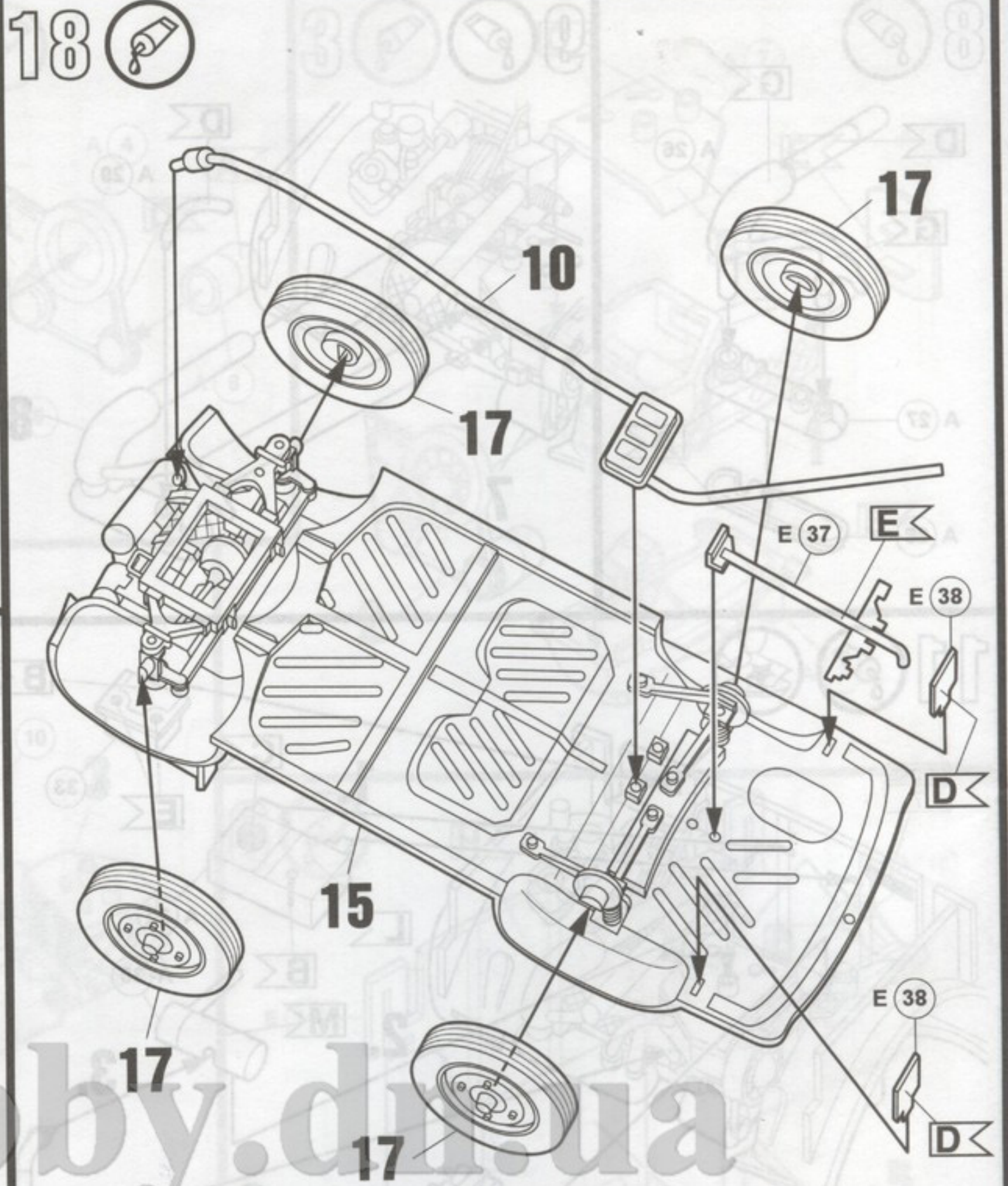
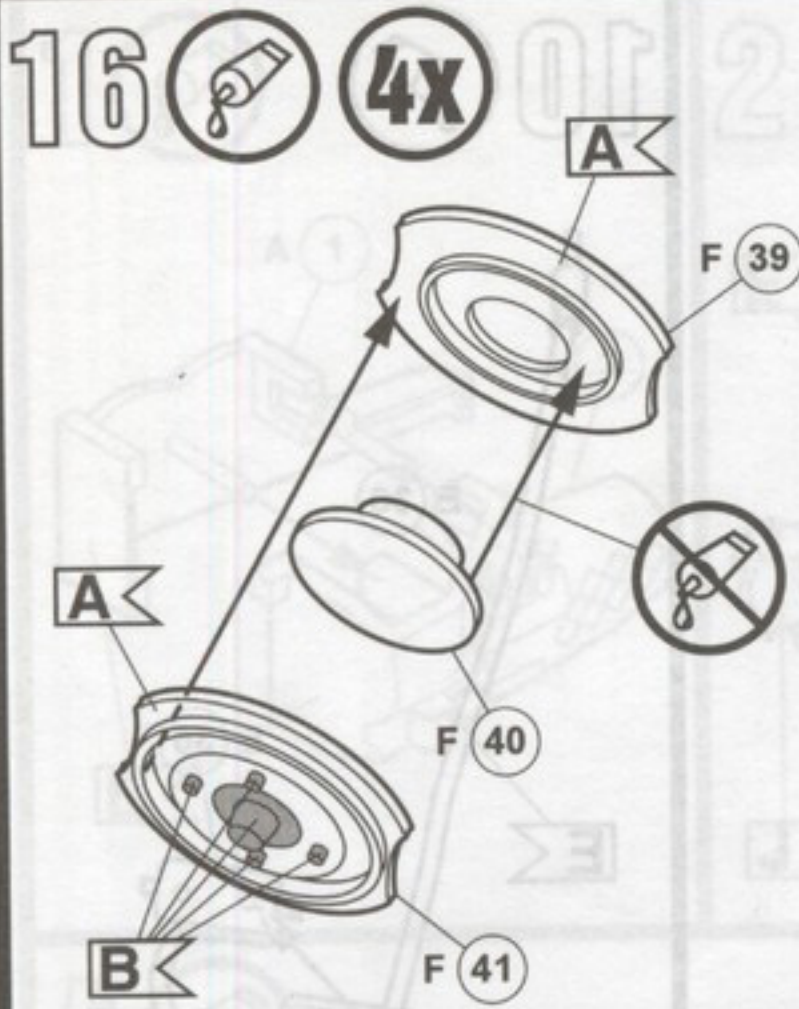

23

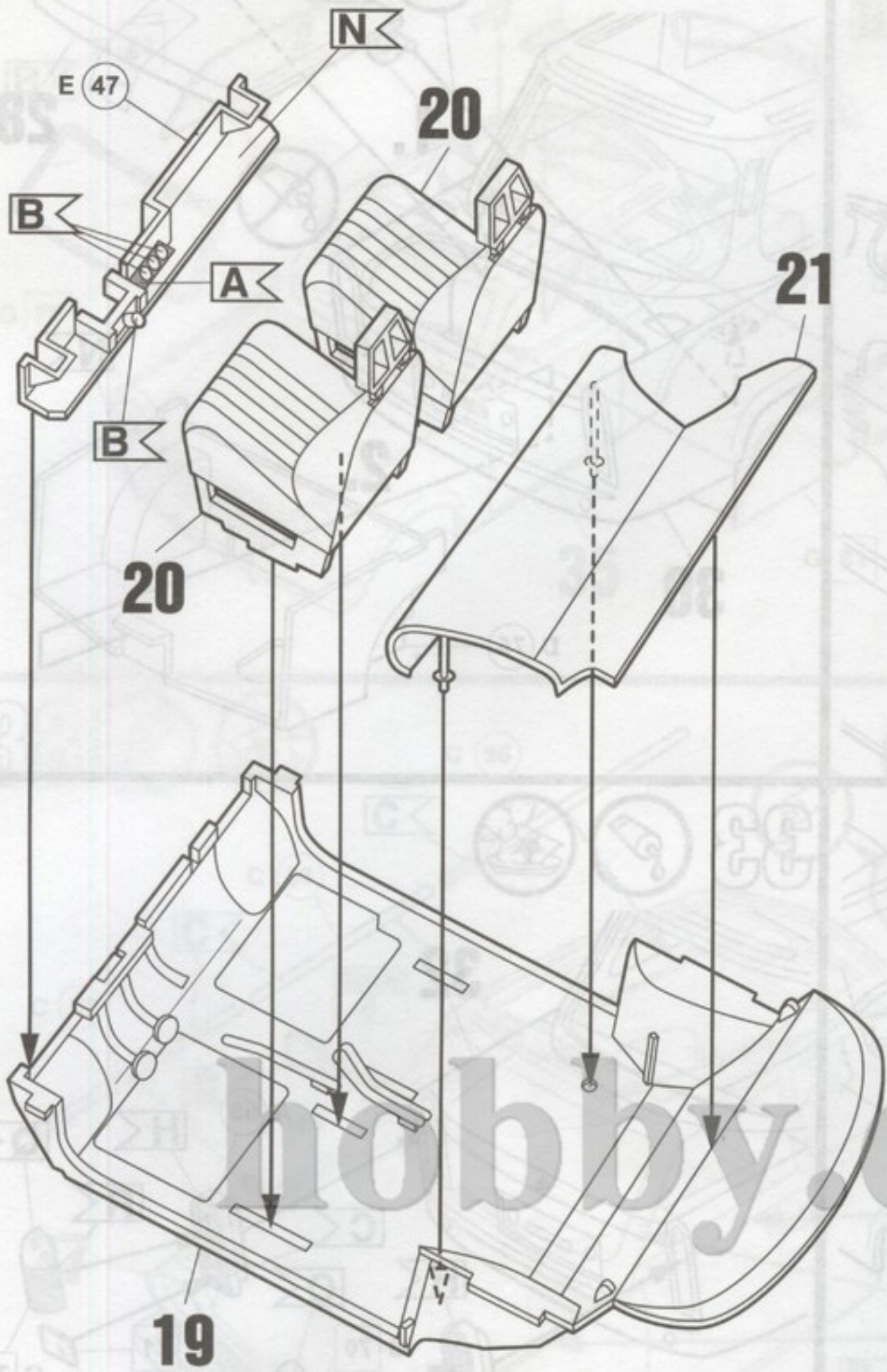

24

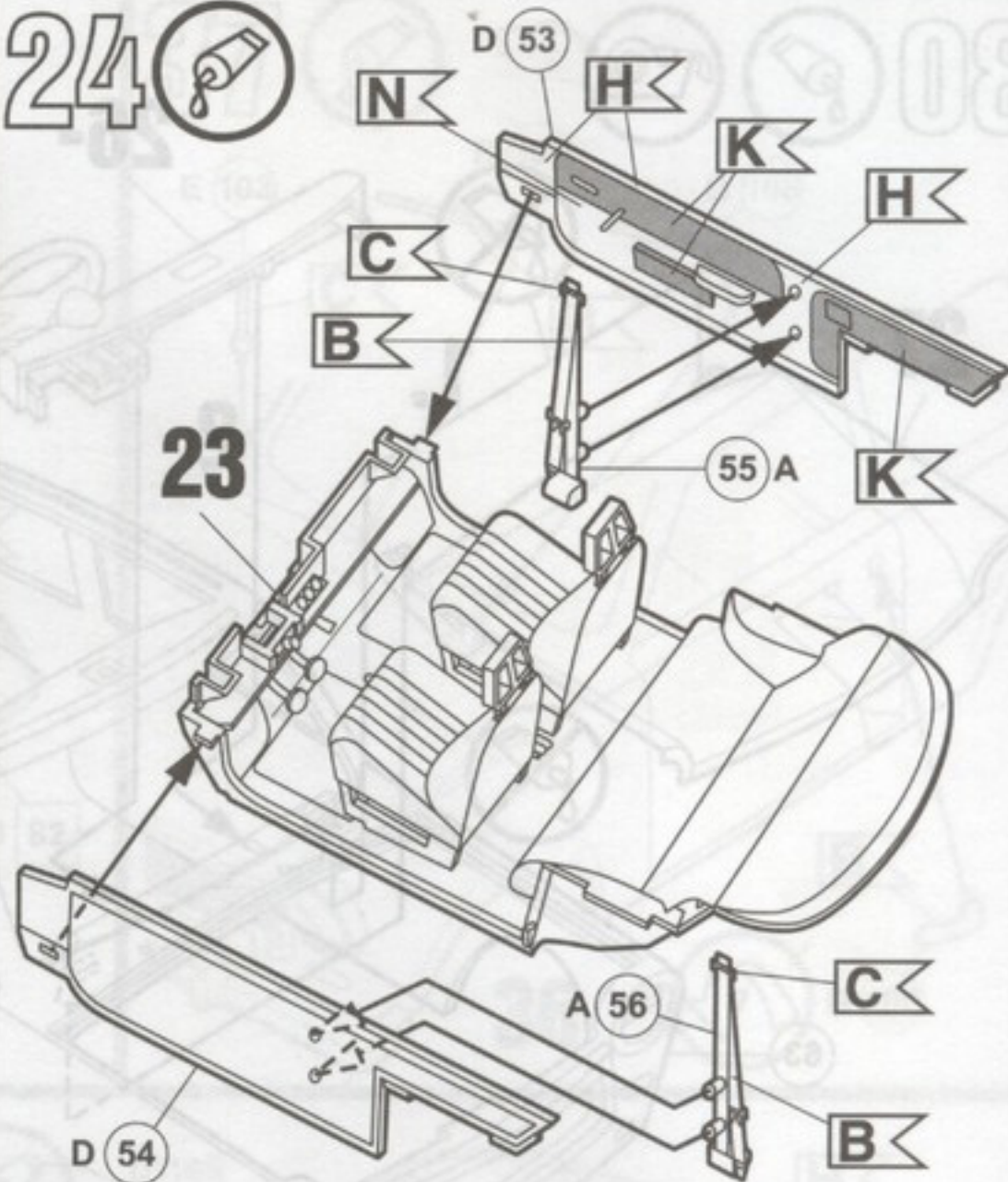

25

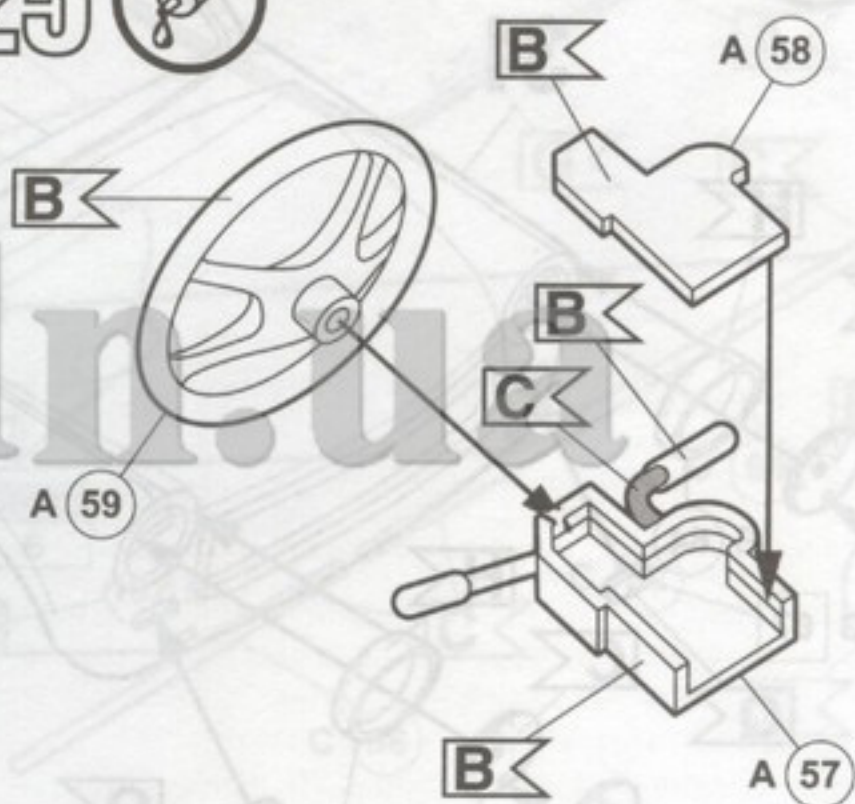

26

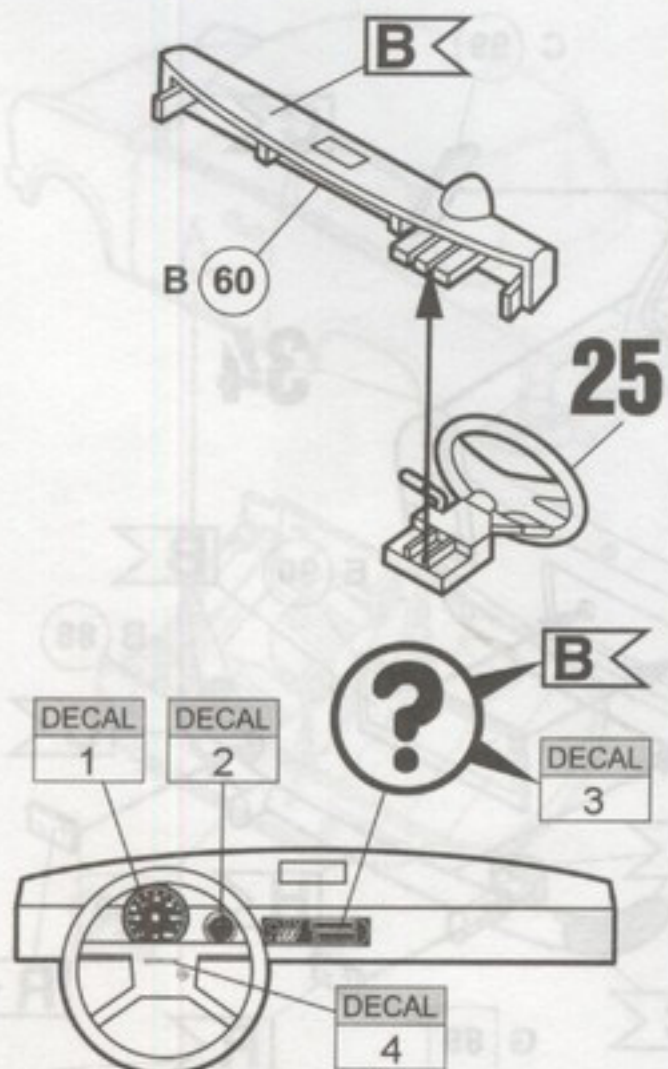

27

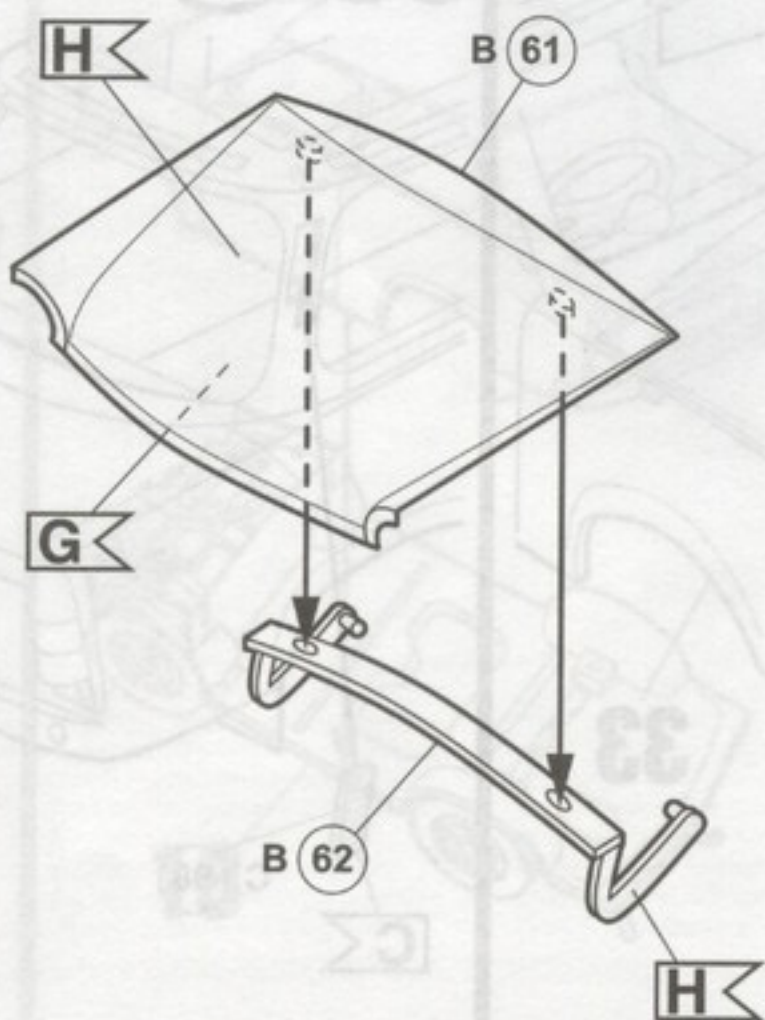

28

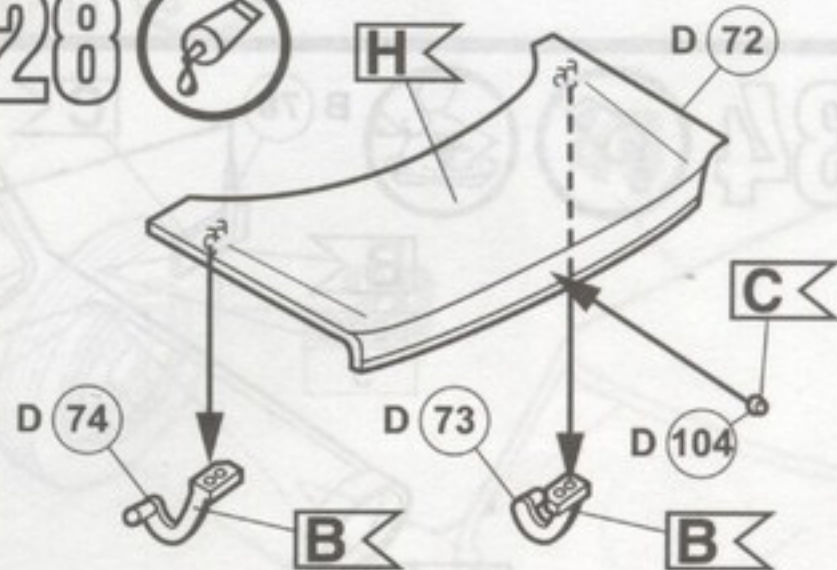

29



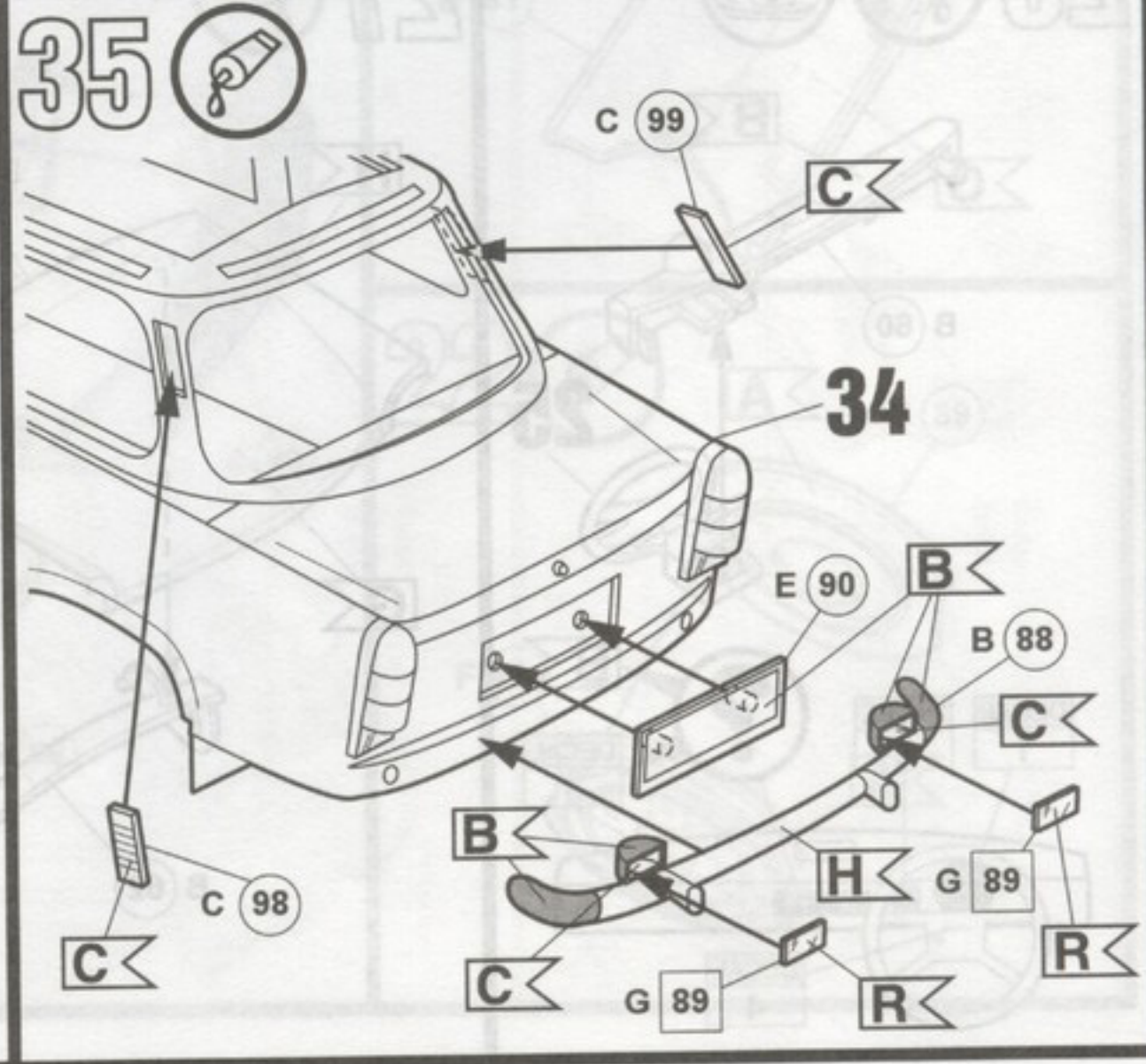
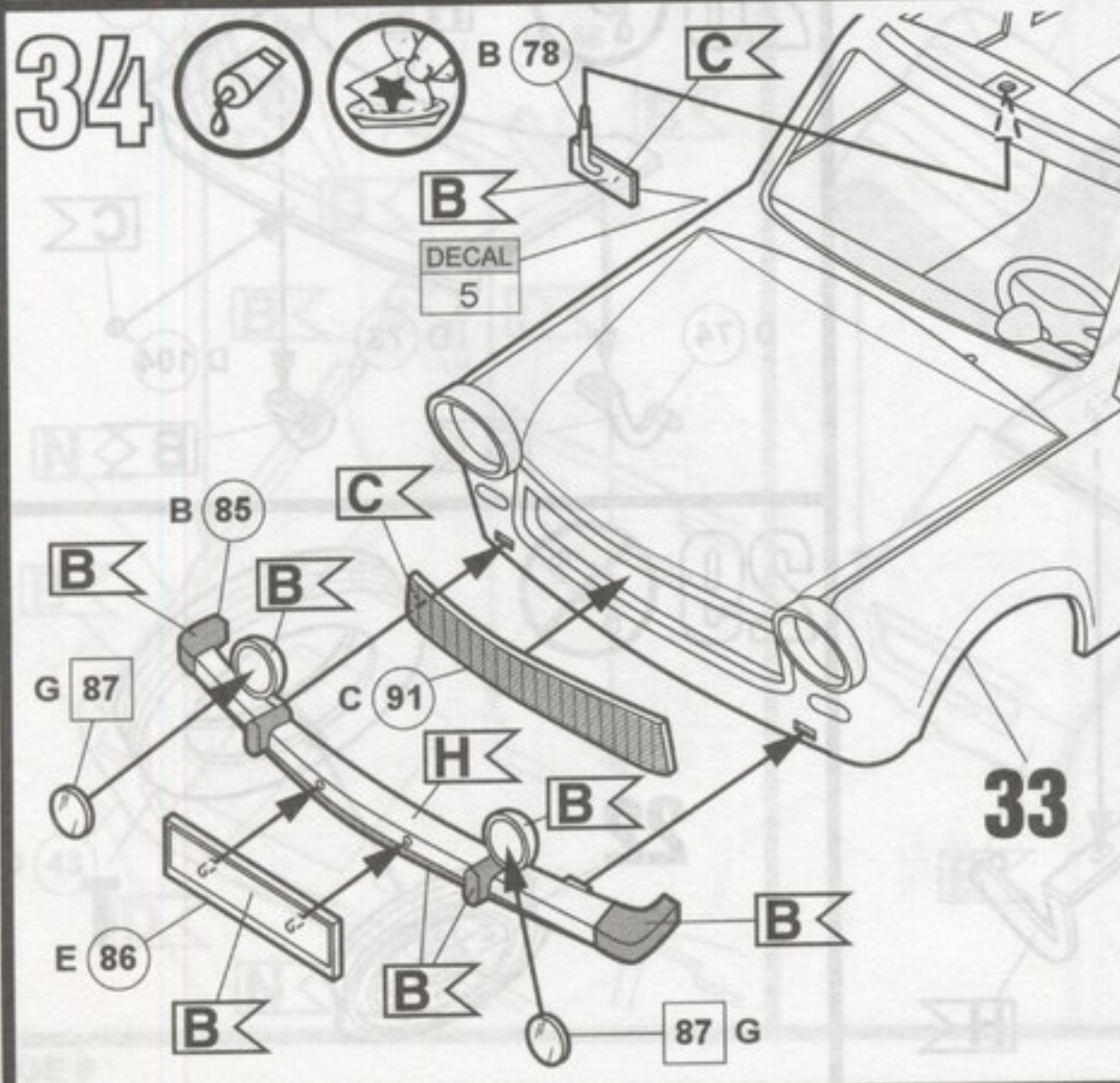
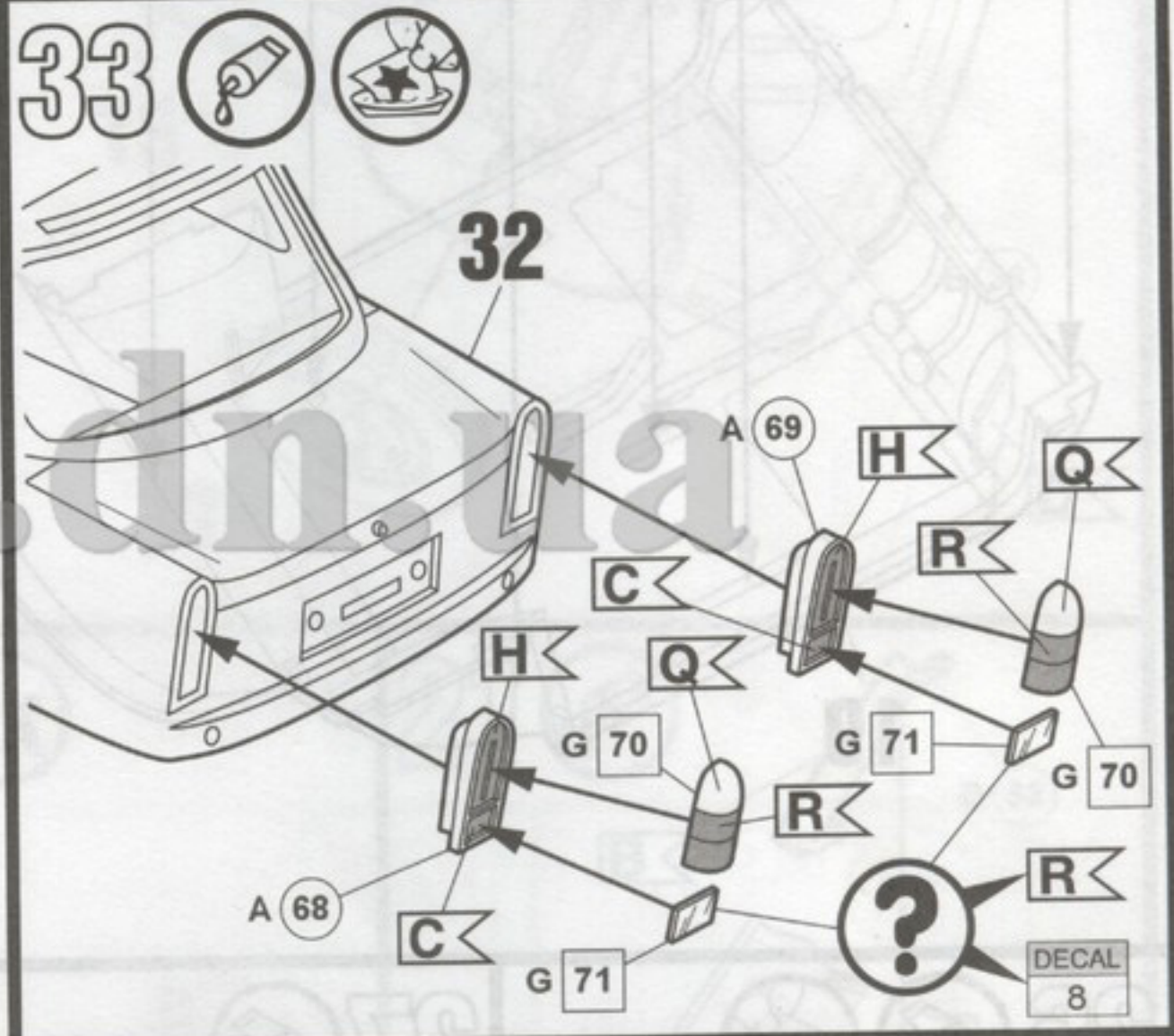
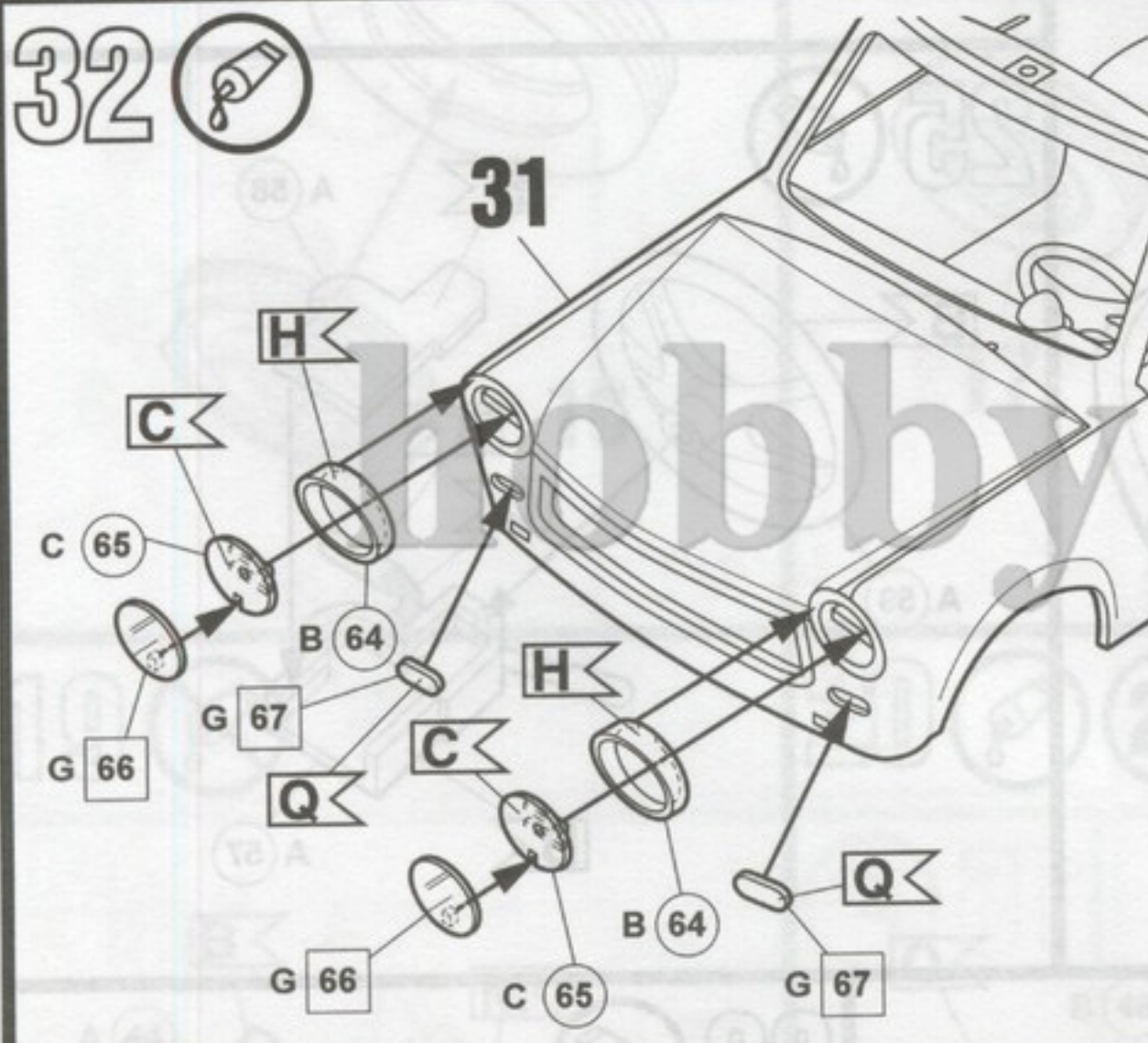
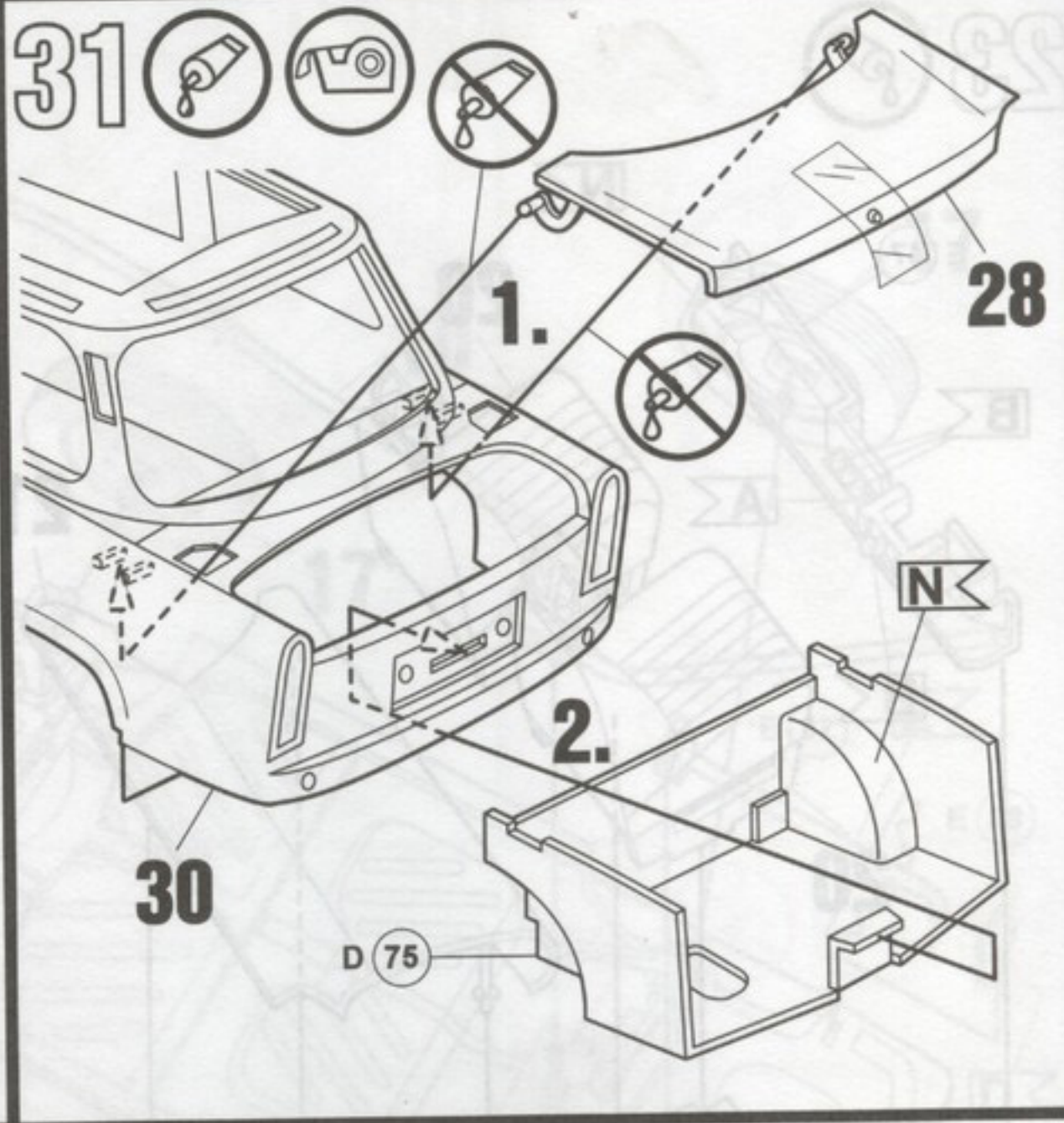
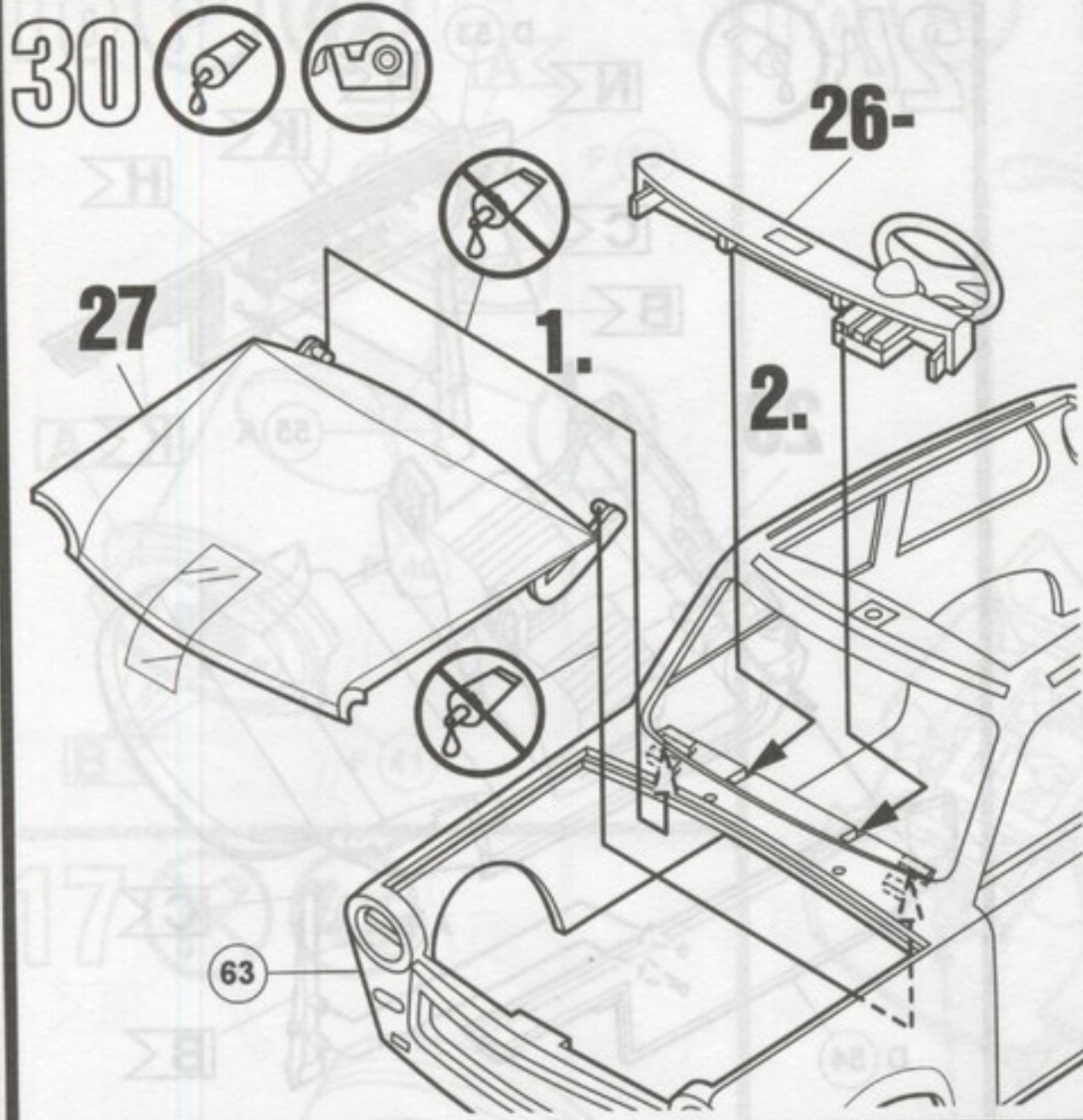

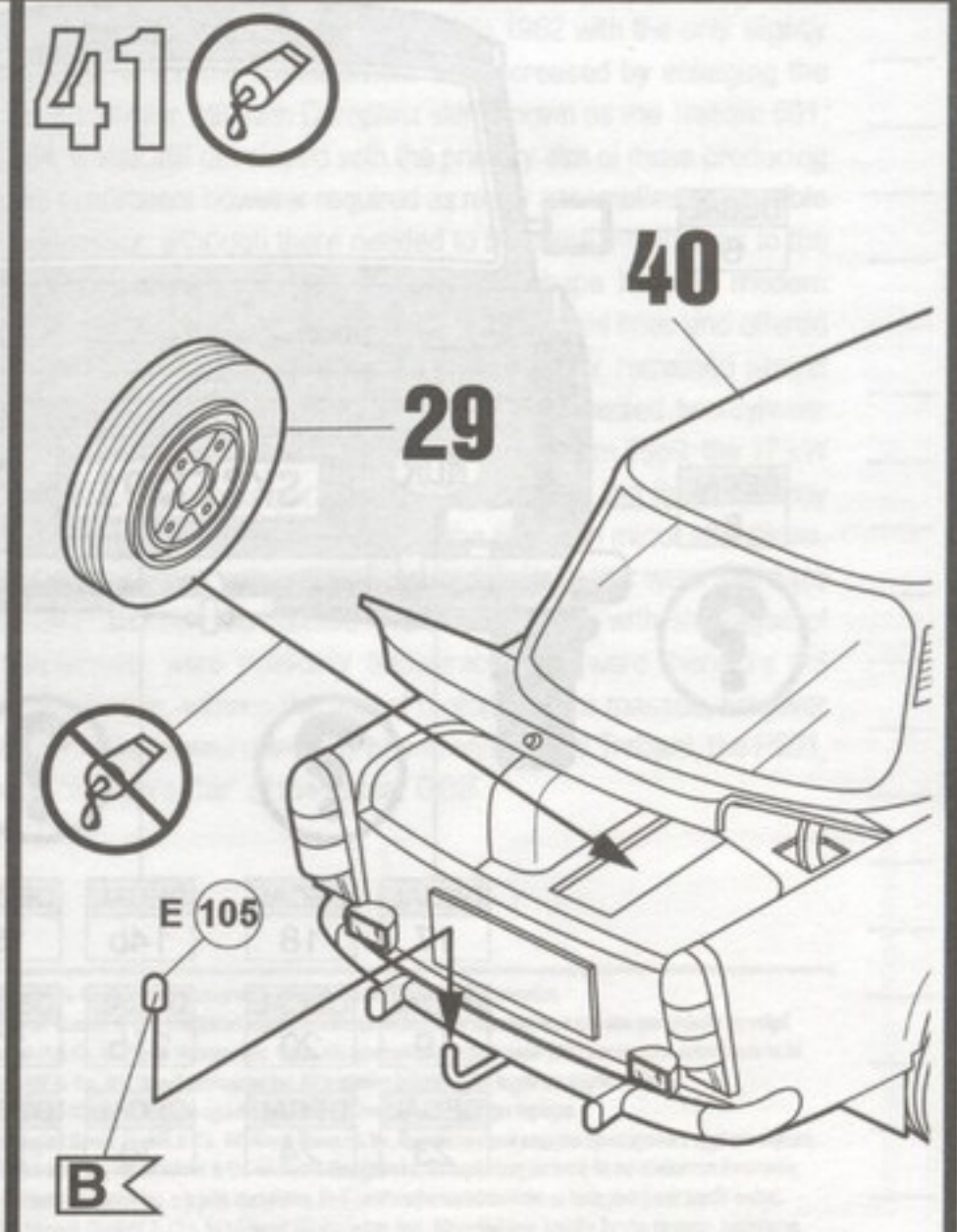
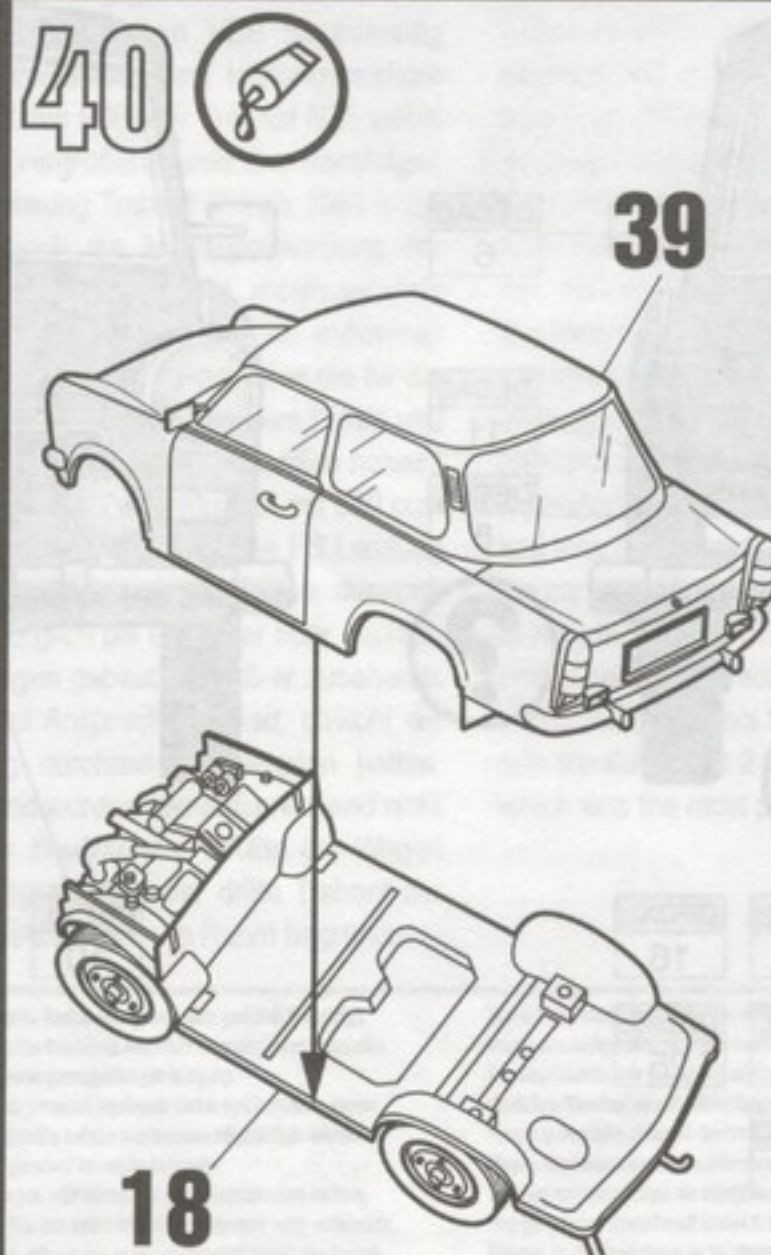
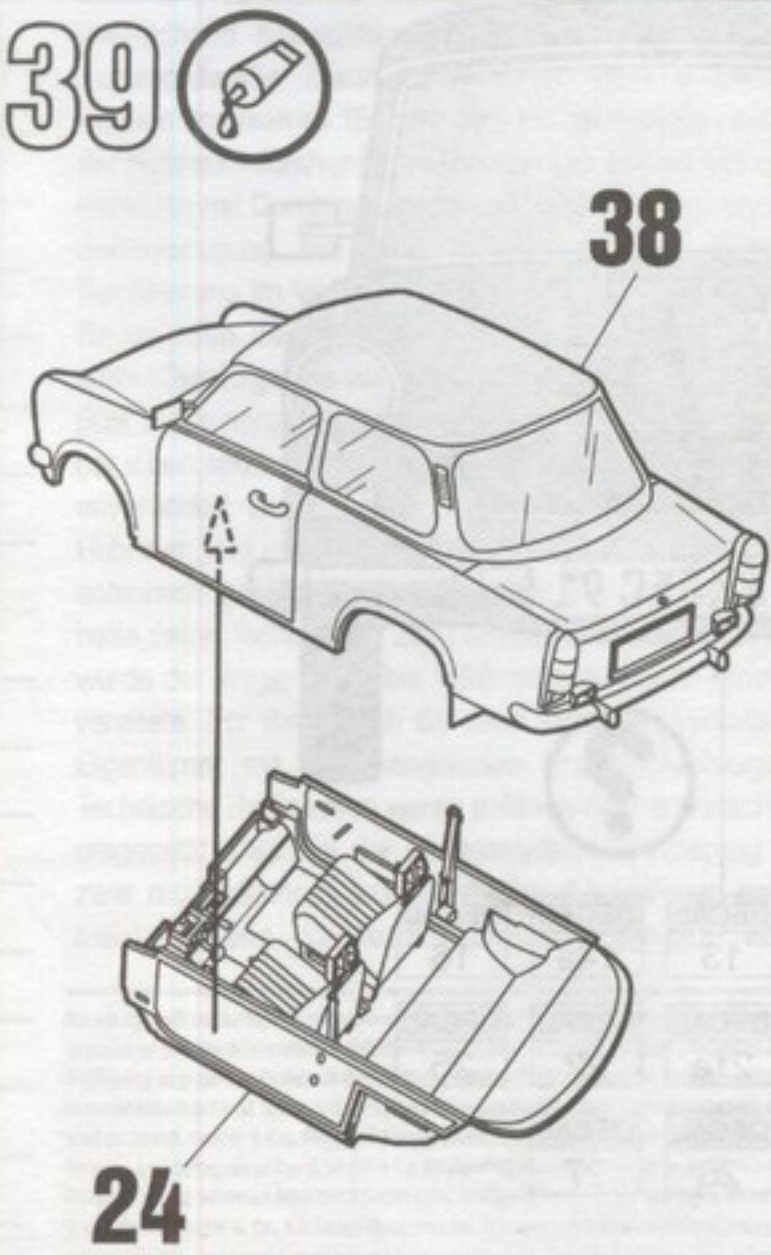
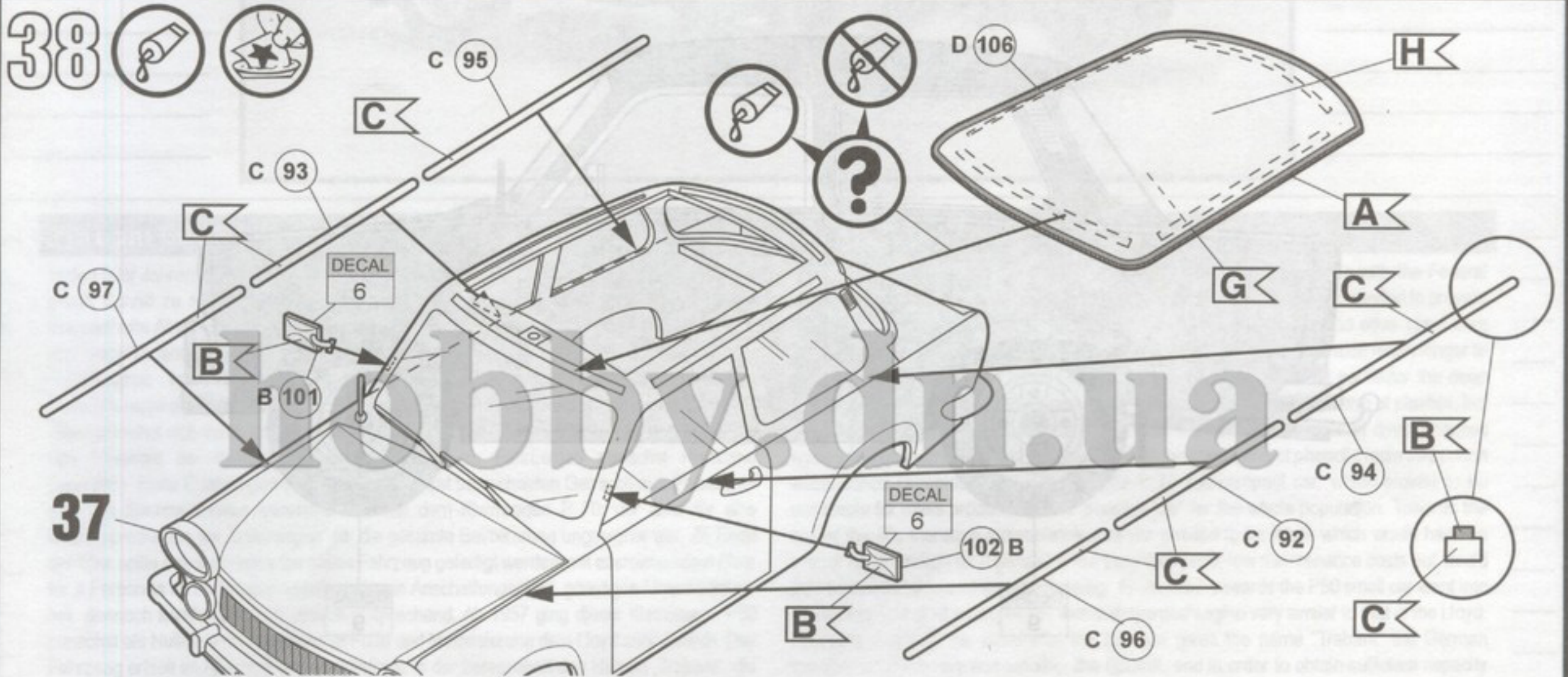
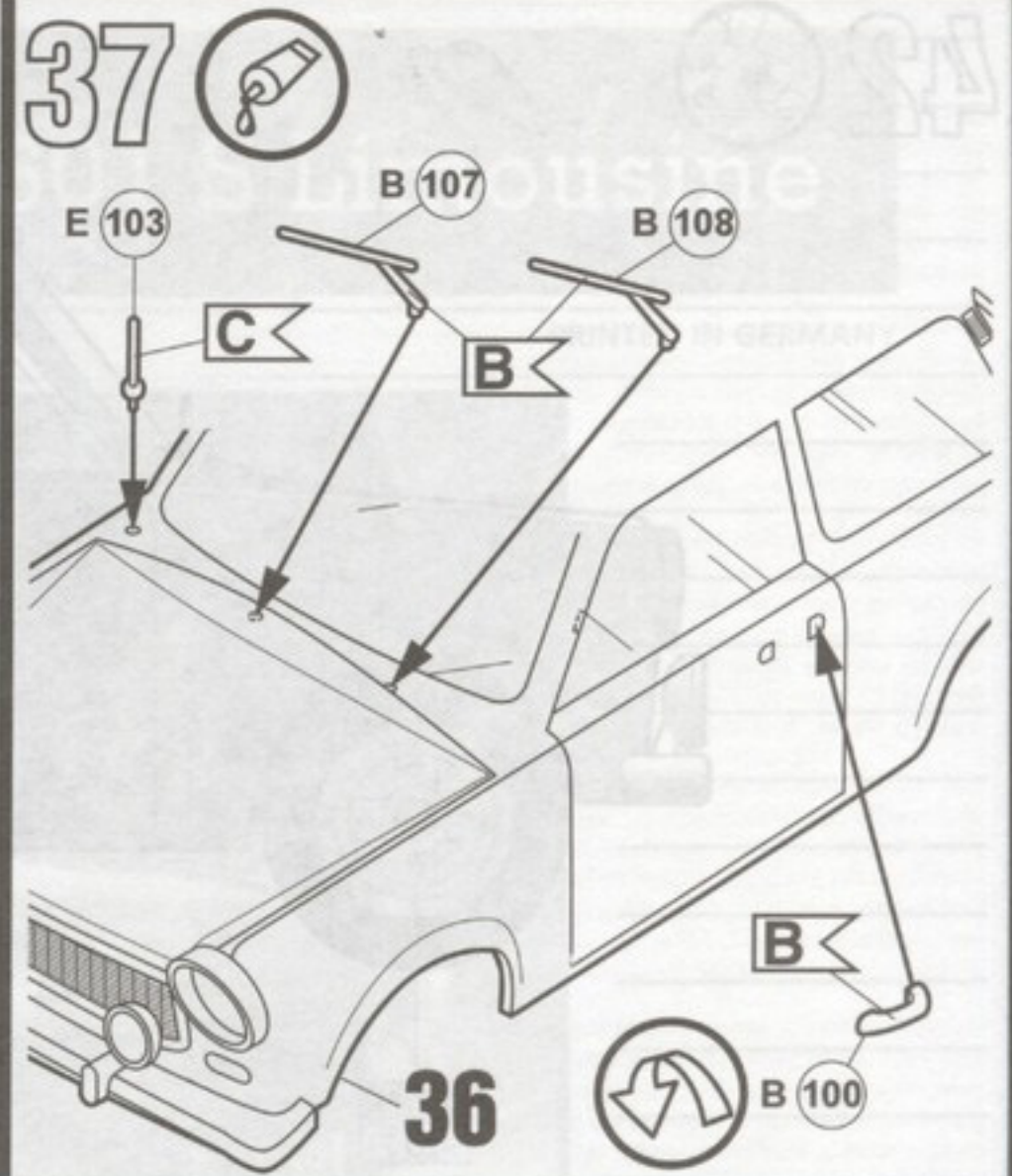
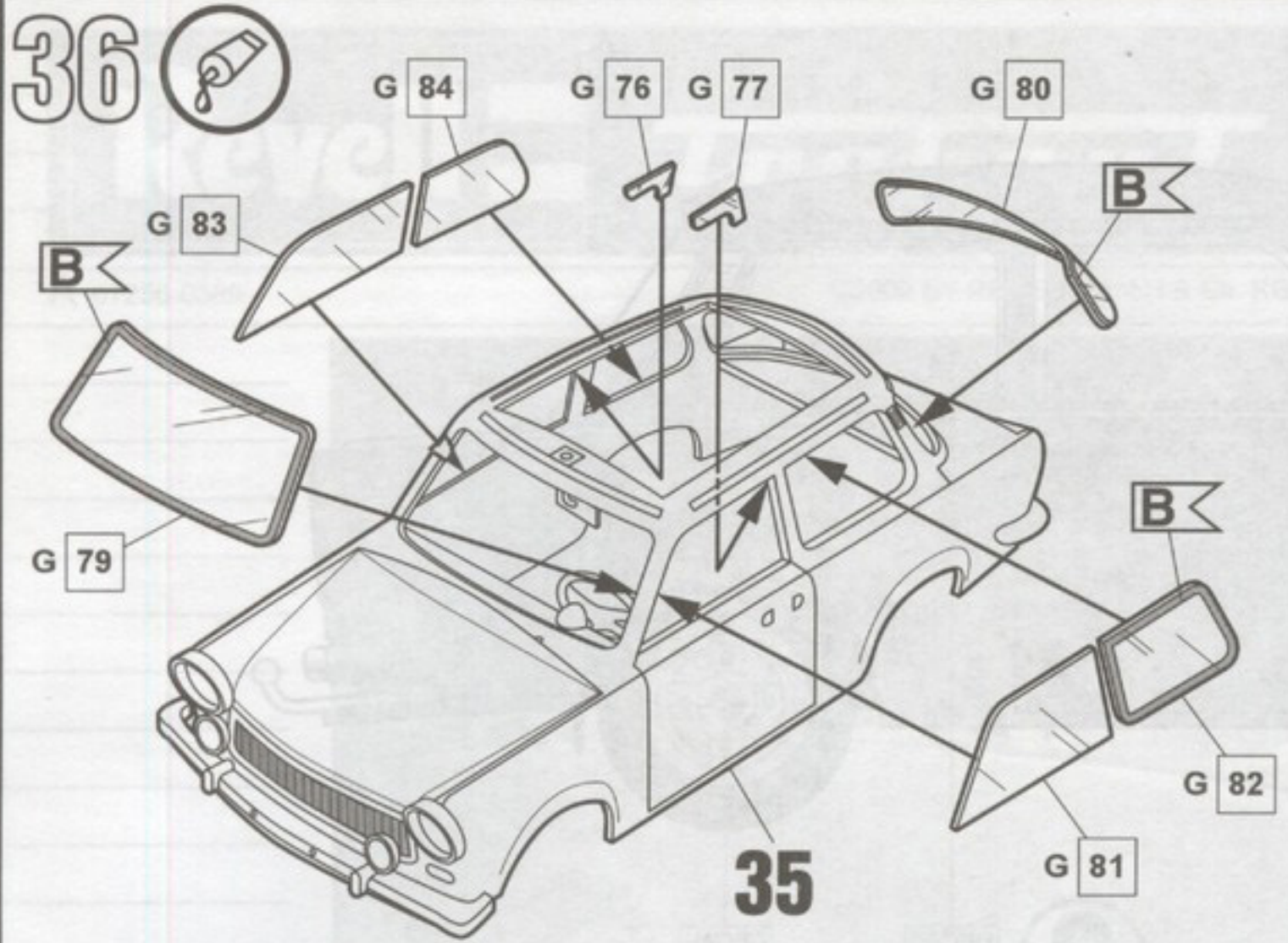

42

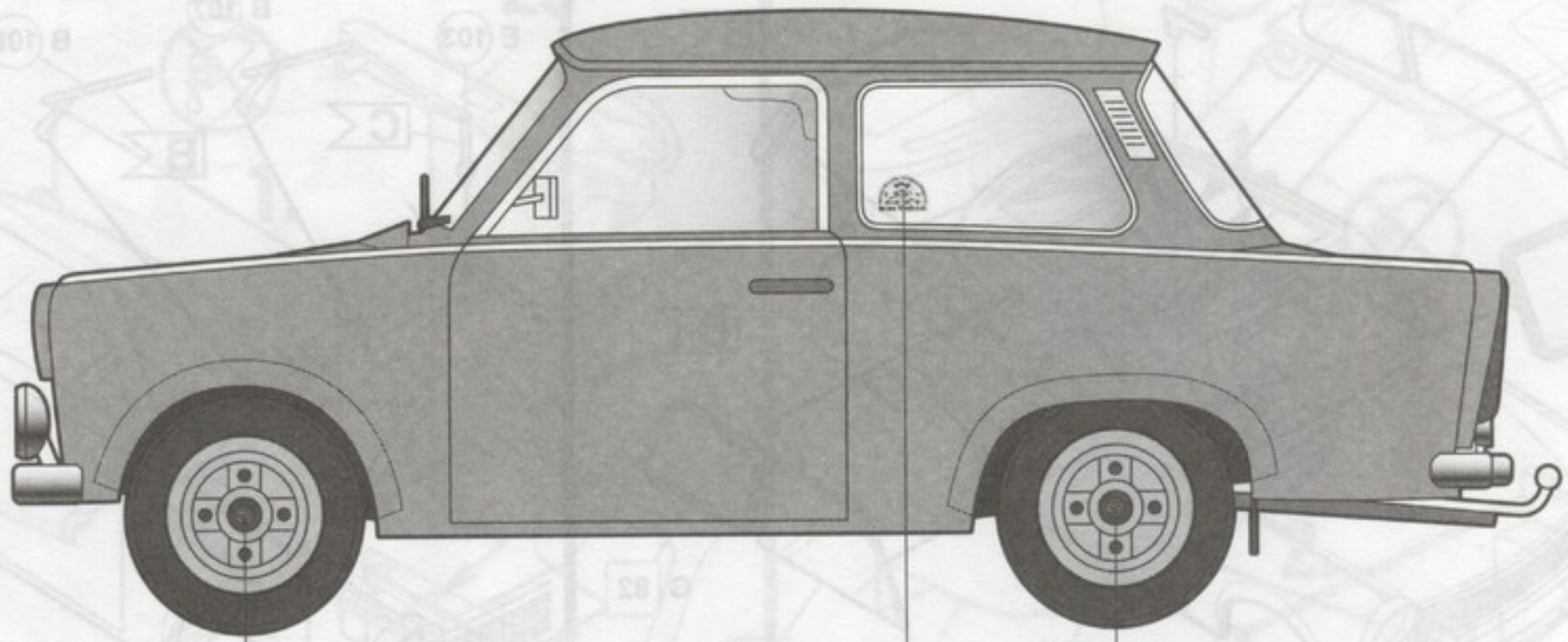

DECAL 9



DECAL 12

DECAL 9

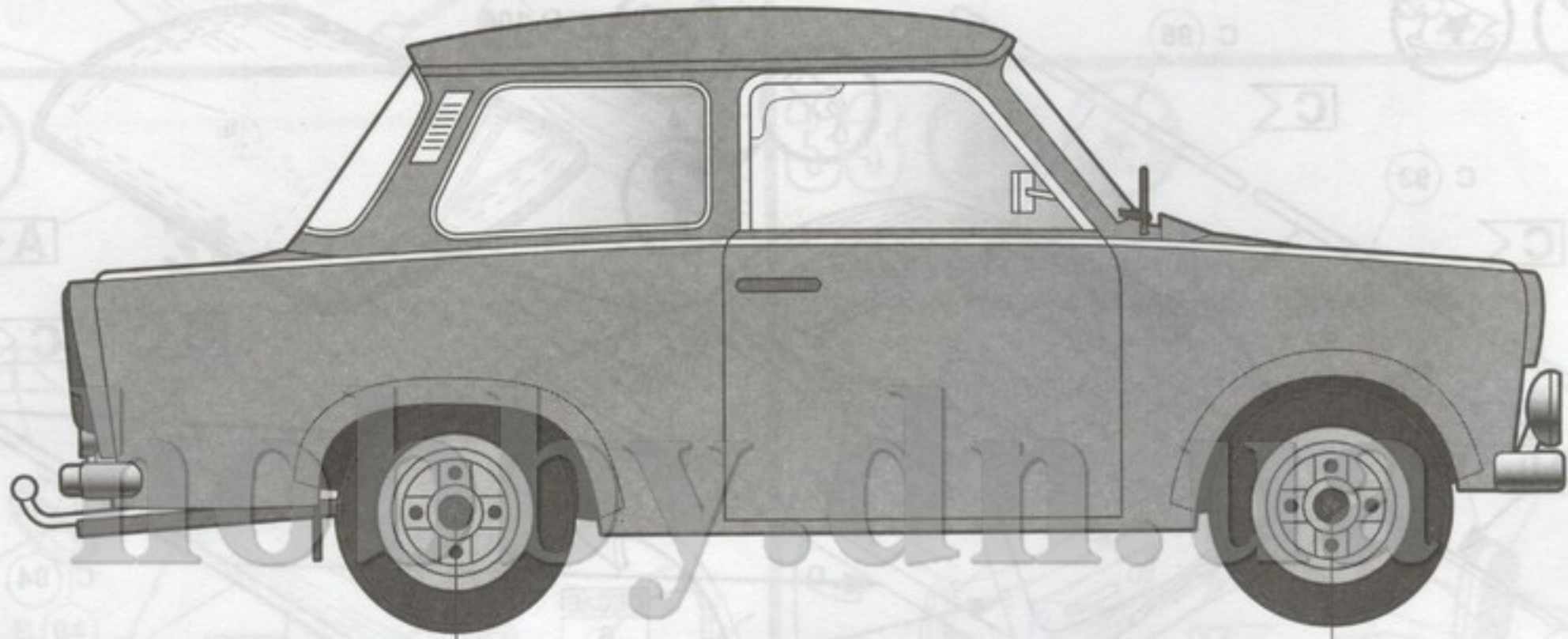

DECAL 9

DECAL 9

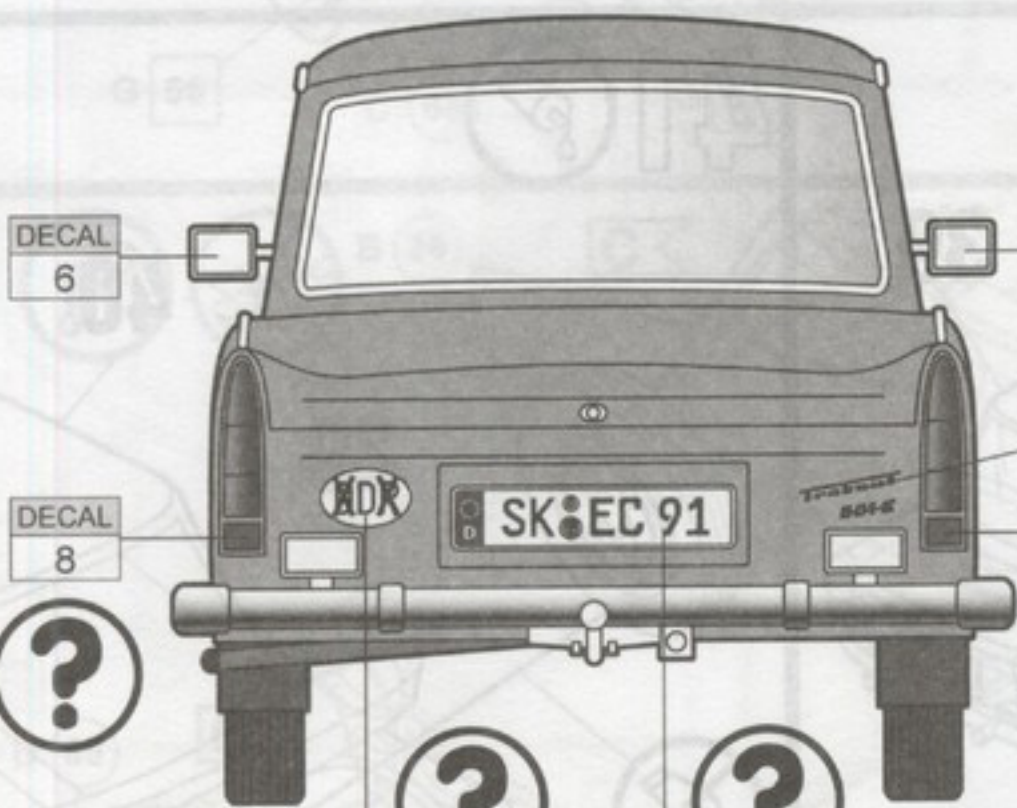

DECAL 6

DECAL 6

DECAL 8

DECAL 11

DECAL 8



- | | | | | |
|----------|----------|-----------|----------|----------|
| DECAL 17 | DECAL 18 | DECAL 14b | DECAL 15 | DECAL 16 |
| DECAL 19 | DECAL 20 | DECAL 21b | DECAL 22 | DECAL 25 |
| DECAL 23 | DECAL 24 | DECAL 26 | DECAL 27 | |



DECAL 10

DECAL 13

DECAL 14a

DECAL 16

DECAL 21a

DECAL 22

DECAL 25

DECAL 26

DECAL 27

