

CZOŁG LEKKI TKW II

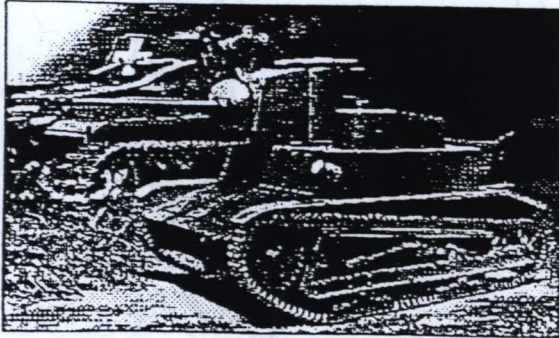

Równocześnie z modernizacją czołgu TK w wyniku której opracowano TKS, Biuro Konstrukcyjne Broni Pancernej WIBI zaprojektowało wariant wozu oznaczony TKW (TK z wieżą). W budżecie na lata 1932-33 zaplanowano budowę sześciu egzemplarzy. Zbudowano dwa prototypy różniące się konstrukcją wieży i mocowania uzbrojenia. Po szczegółowych badaniach stwierdzono że TKW ma niewłaściwie usytuowany środek ciężkości oraz brak możliwości komunikowania się dowódcy-strzelca z mechanikiem kierownicą. Zimą 1935 roku wypróbowano gumowo-metalowe gąsienice LFK. 15 konstrukcji majora S.Karolaszewicza, które jednak nie zdały egzaminu. Po rozliczeniu finansowym realizacji projektu TKW dokumentację odesłano do archiwum. Wersja z 20 mm działkiem była jednym z wielu pomysłów które zrealizowano na innych projektach polskich czołgów, wykorzystując w całości także wieżę (PZInz 130, PZInz 140).

Dane techniczne:

Załoga - 2osoby.

Wymiary: długość - 3000mm, szerokość - 1760mm, wysokość - ? mm, prześwit - 330mm. Opancerzenie od 3 do 10 mm.

Uzbrojenie: działko 20 mm FK wz 1938, amunicja 7 Napęd: silnik Polski Fiat 122AC, gaźnikowy, czterosuwowy, sześciocylindrowy, o mocy 42 KM. Prędkość maksymalna 40 km/h, zasięg 110-180 km.

MAŁOWANIE I OZNAKOWANIE

Nakładanie kalkomanii.

1. Wyciąć wybrany znak z arkusza
2. Zanurzyć w naczyniu z ciepłą wodą na czas ok. 10 sek.
3. Po wycięciu z wody poczekać aż kalkomania całkowicie odmoknie (2-5min.) i daje się łatwo przesunąć po papierze
4. Przenieść kalkomanie na model
5. Wgnieść kalkomanie w fakturę modelu przy pomocy miękkiej szmatki, usuwając jednocześnie pęcherze powietrza i wodę znajdującą się pod kalkomanią

TKW II malowany w trójbarwny kamuflaż wz.1936: oliwkowozielony (H-117), ciemnobrązowy (H-160), szaropiaszkowy (H-93). Fartuchy na kołach w kolorze gumy (H-67), gąsienice stalowe (H-53), tłumik rdzawy (H-113).

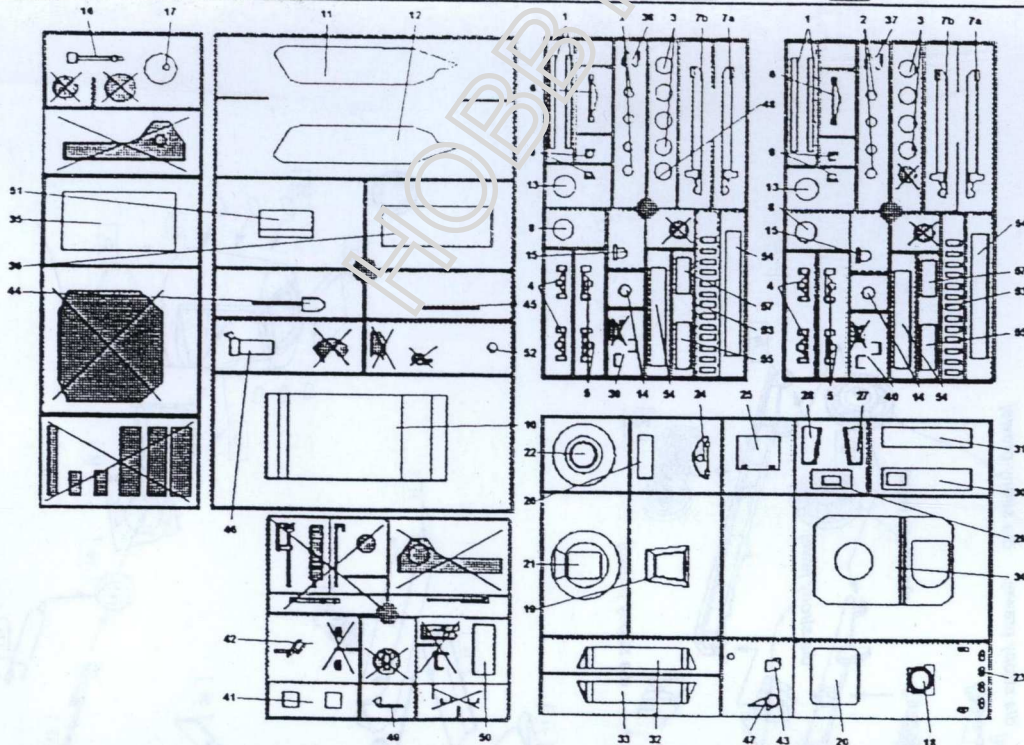
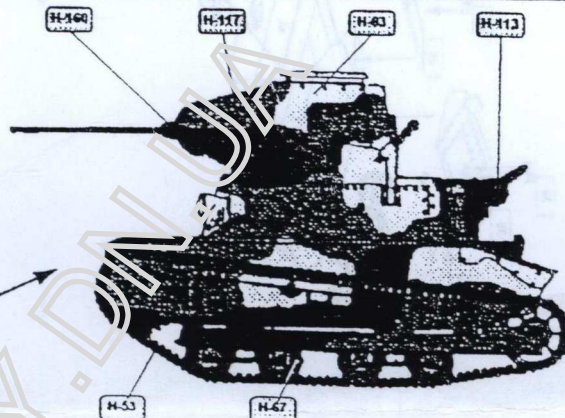

1 (x2)

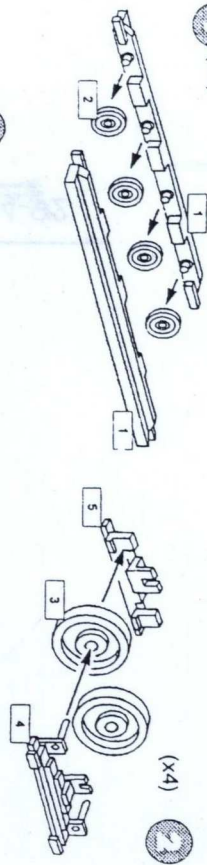

2 (x2)

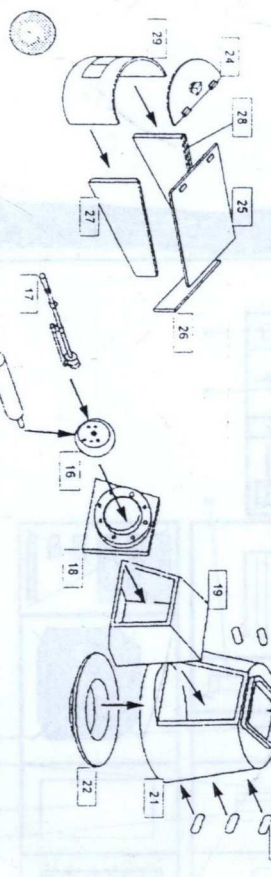
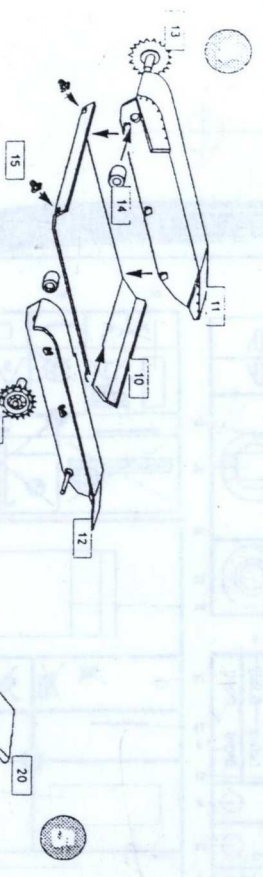
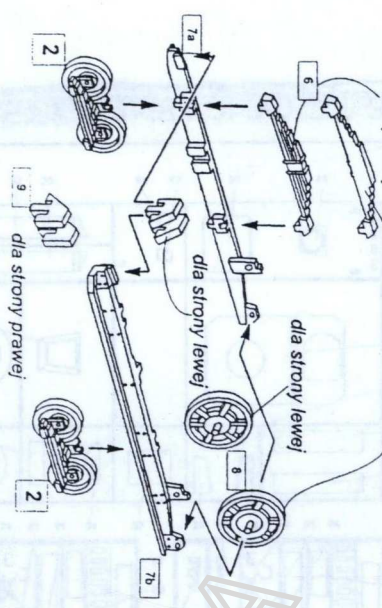

2 (x4)

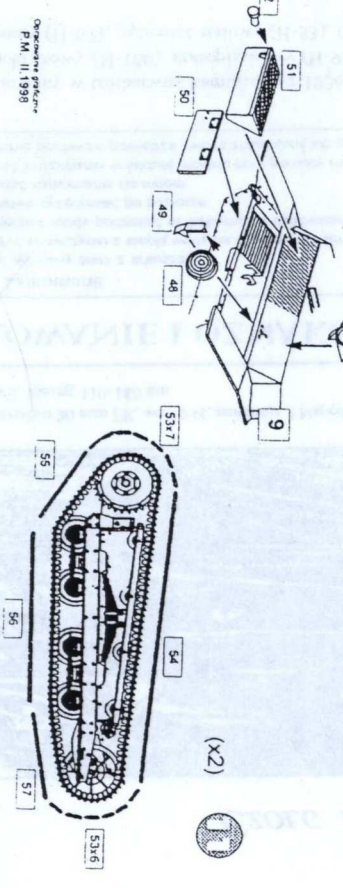
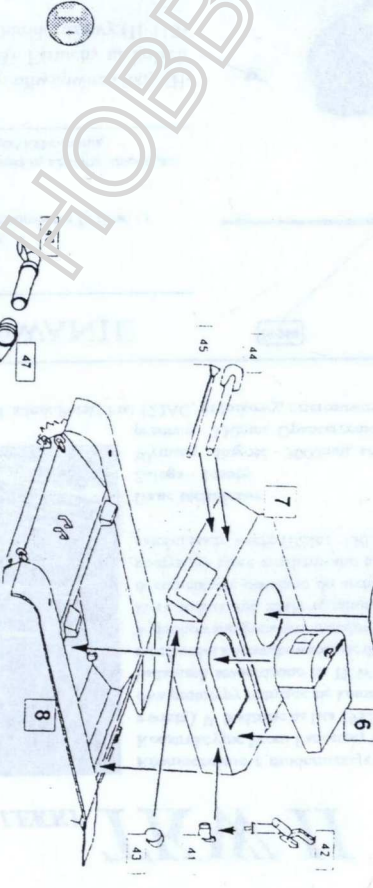
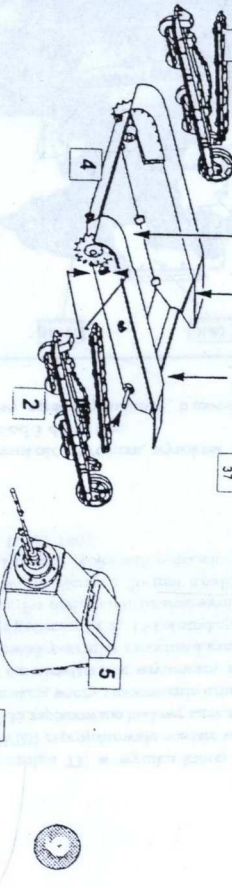
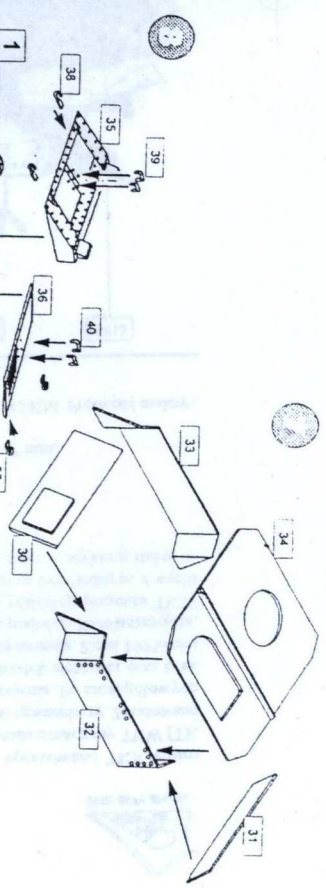

Originalni izdelki
F.M. II.1998

"WNĘTRZE" - TANKIETKI



Uwaga:

Przed montażem należy dokładnie zapoznać się z instrukcją. Części modelu wyjąć dokładnie z ramki. Niektóre części oddzielić ostrym nóżkiem i wyszlifować drobnym papierem ściernym. Do łączenia elementów należy używać kleju do polistyrenu. Małe części pomalować przed wyjęciem z ramki i kleić po całkowitym wyschnięciu farby. Każdy element posiada numer identyfikacyjny.

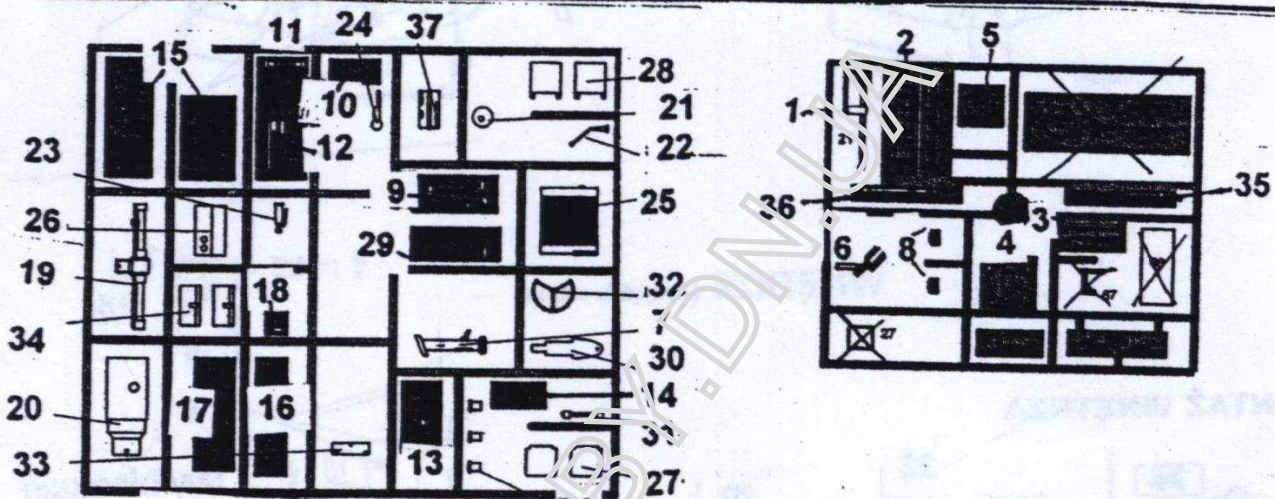

UZBROJENIE

TK-3

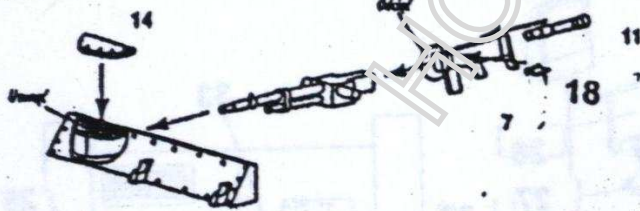

TKW I / TKW II

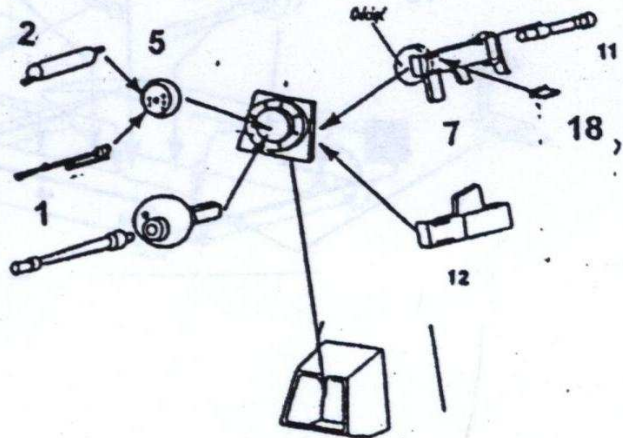

TKS egz.modelowy / TKS / TK-SD / TKS z 20 mm FK wz.38

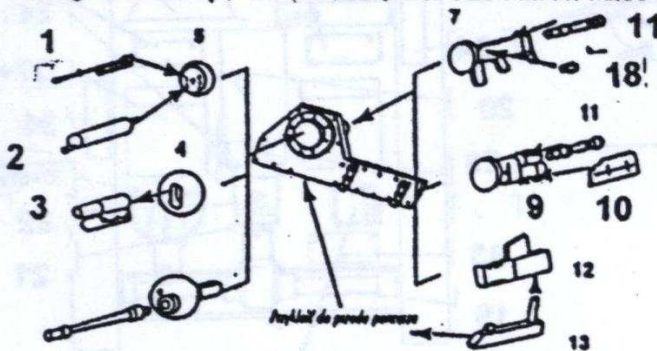

PANCERZ

TKS egz.modelowy / TKS / TK-SD/TKS z 20 mm FK wz.38

TK-3

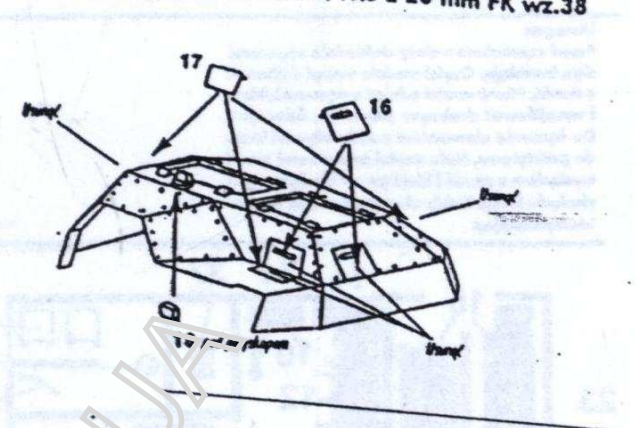
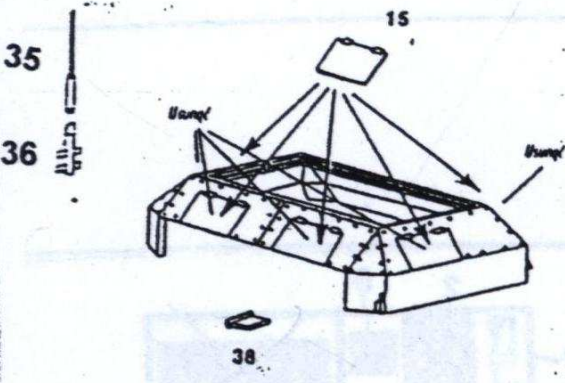

WNĘTRZE (wszystkie wnętrze)

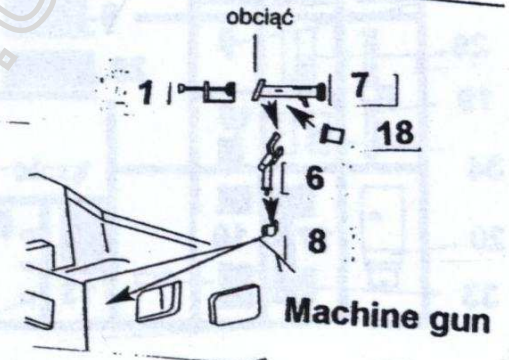

MONTAŻ WNĘTRZA

