

# Samolot szkolny PWS-26



W 1935 roku inż. A. Zdaniewski opracował zmodyfikowaną odmianę samolotu PWS-16bis. Oznaczono ją jako PWS-26. Samolot przeznaczony był do treningu w strzelaniu, akrobacji oraz do bombardowania z lotu nurkowego i poziomego. Z tego powodu wzmocniono konstrukcję samolotu przystosowując ją do lotu odwróconego. Zabudowano również karabin maszynowy i fotokarabin, wyrzutniki bomb pod skrzydłami i okienka celownicze w spodzie kadłuba. W 1936 roku powstała pierwsza seria 20 samolotów z przeróbki znajdujących się w produkcji PWS-16bis. W latach 1937-39 zbudowano następnych 300 sztuk. Samoloty nosiły numery ewidencyjne od 81-1 do 81-320. PWS-26 były używane w wojskowych szkołach lotniczych oraz w eskadrach szkolno-treningowych pułków lotniczych.

**Konstrukcja:** mieszana, pokrycie płócienne. Zbiornik na 150 l paliwa.  
**Uzbrojenie:** 1 km 7,9mm pilota fotokarabin, 2 bomby 12-kg.  
**Napęd:** 9-cylindrowy silnik Wgriht 'Whirlwind J5b' o mocy 220 KM.

## Dane techniczne:

rozpiętość .....9.0m  
 długość .....7.0m  
 powierzchnia nośna .....25.0m<sup>2</sup>  
 masa własna .....885.0kg

masa użyteczna .....285.0kg  
 masa całkowita .....1170.0kg  
 prędkość maksymalna .....201.0km/h  
 prędkość minimalna .....78.0km/h

wznoszenie .....4.1m/s  
 pułap .....4200m  
 zasięg .....460km  
 zużycie paliwa .....55l/h

## MALOWANIE I OZNAKOWANIE

**PWS-26 (31) numer 81-164 z CWL-1 w Dęblinie.**

*Malowanie:* cały samolot w kolorze khaki. Statecznik pionowy oraz baldachim (środkowa część płata górnego) w kolorze jasno-niebieskim.

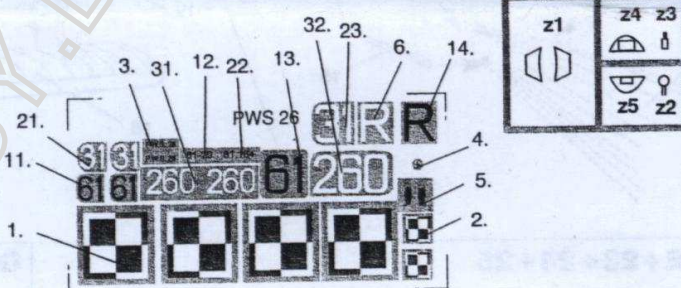
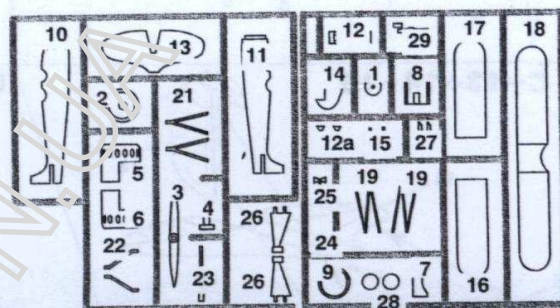
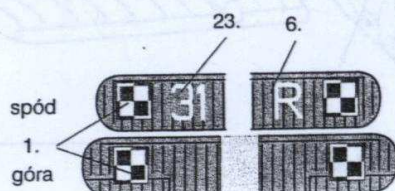
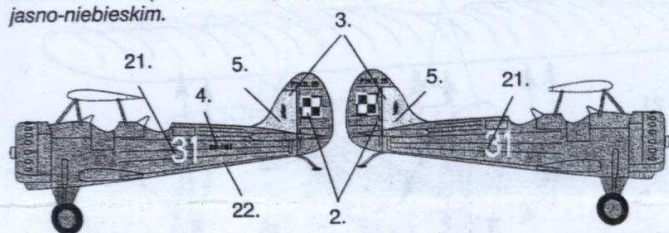

**PWS-26 (61) numer z CWL-1 w Dęblinie.**

*Malowanie:* cały samolot w kolorze srebrnym. Statecznik pionowy oraz baldachim (środkowa część płata górnego) w kolorze jasno-niebieskim.

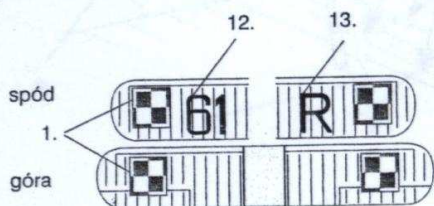
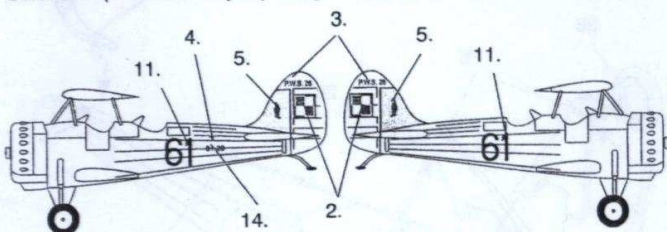

**PWS-26 (260) numer nieznan z CWL-1 w Dęblinie, użyty w czasie działań wojennych we wrześniu 1939 roku.**

*Malowanie:* cały samolot w kolorze khaki.

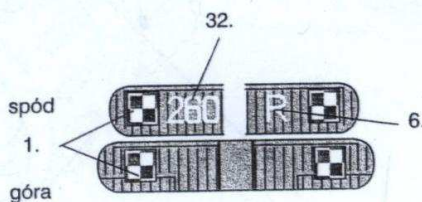
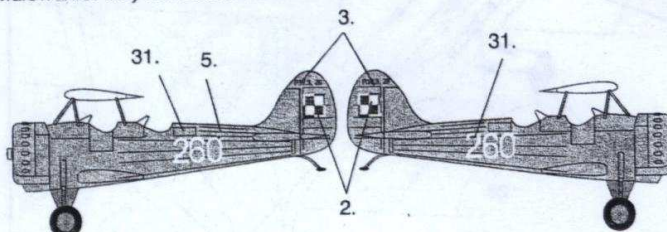

**A. 1+2**

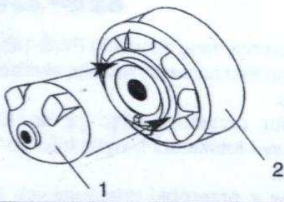

**B. A+3+4+5+6+7+8+9**

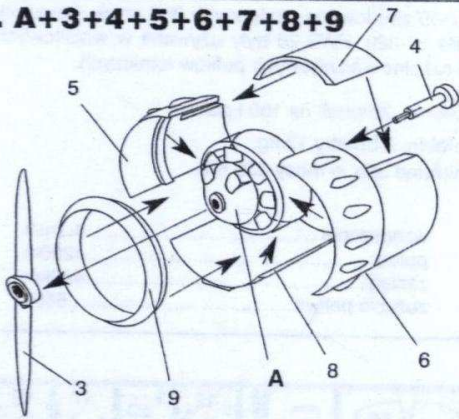

**C. B+10+11+12+12a+z4+z5**

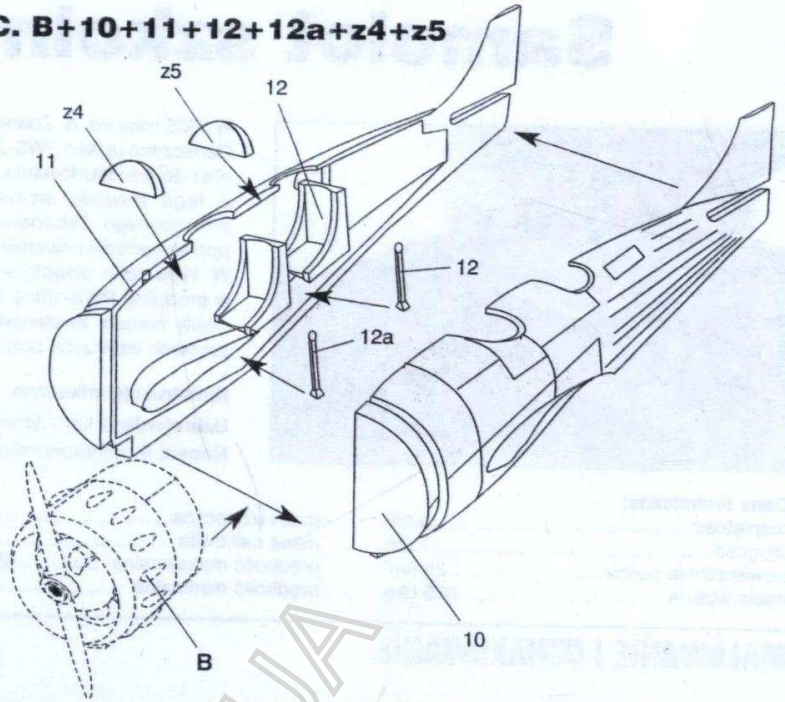

**D. C+13+14+15**

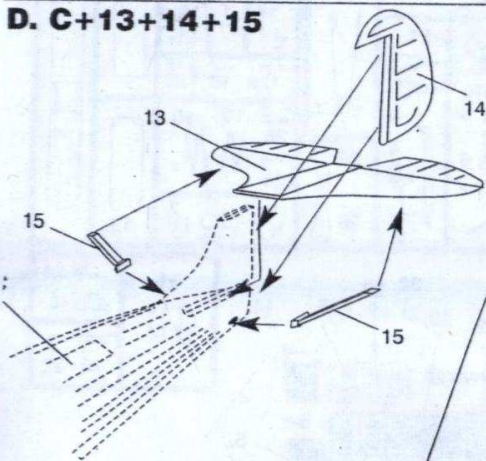

**E. D+16+17+18+19+20+21+22+z1+z2+z3**

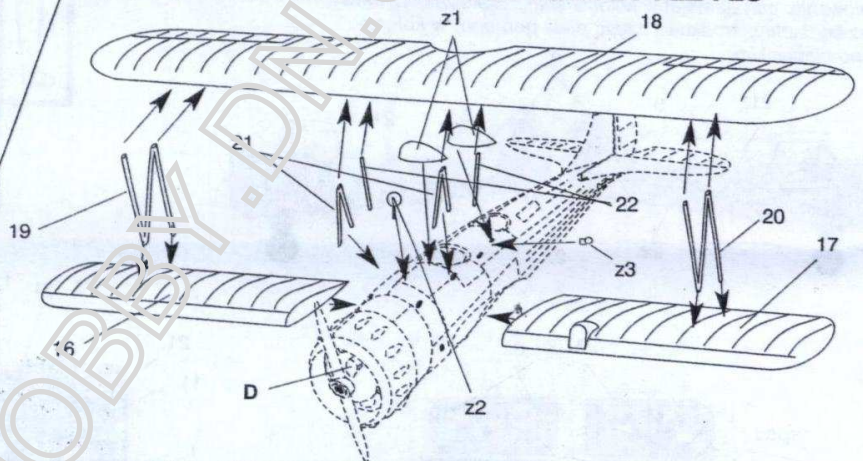

**F. E+23+24+25**

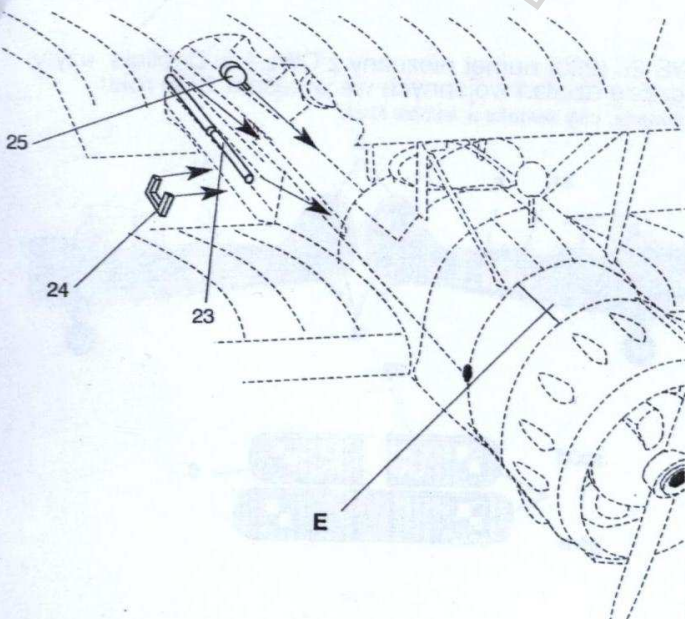

**G. F+26+27+28+29**

