

72210

Czołg lekki Six Ton M1917 wczesny

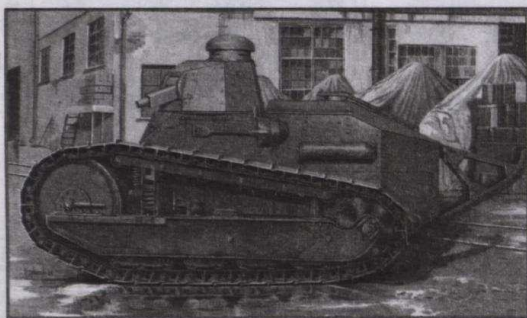

W 1918 roku w Stanach Zjednoczonych Ameryki rozpoczęto produkcję amerykańskiej wersji czołgu Renault FT 17. Do zawieszenia broni na froncie zachodnim wyprodukowano 64 egzemplarze czołgu. Całkowita produkcja wyniosła 952 sztuki, w tym 374 czołgi z działkiem 37mm, 526 z karabinem maszynowym i 50 pozbawionych uzbrojenia wyposażonych w specjalną nieruchomą nadbudówkę z radiem. Wczesna wersja uzbrojona była w km Marlin lub działko 37mm M1916.

Dane techniczne:

Długość całkowita - 5,00m, szerokość - 1,74m, wysokość - 2,14m, prześwit - 0,435m, prędkość - 7,7 km/h, zasięg - 35 km.

MAŁOWANIE I OZNAKOWANIE

Nakładanie kalkomanii.

1. Wyciąć wybrany znak z arkusza.
2. Zanurzyć w naczyniu z ciepłą wodą na czas ok. 10 sek.
3. Po wyjęciu z wody poczekać aż kalkomania całkowicie odmoknie (2-5min.) i daje się łatwo przesunąć po papierze.
4. Przenieść kalkomanie na model.
5. Wgnieść kalkomanie w fakturę modelu przy pomocy miękkiej szmatki, usuwając jednocześnie pęcherze powietrza i wodę znajdującą się pod kalkomanią.



1. "Six-ton" M1917 malowanie trójbarwne, Stany Zjednoczone Ameryki, lata dwudzieste.

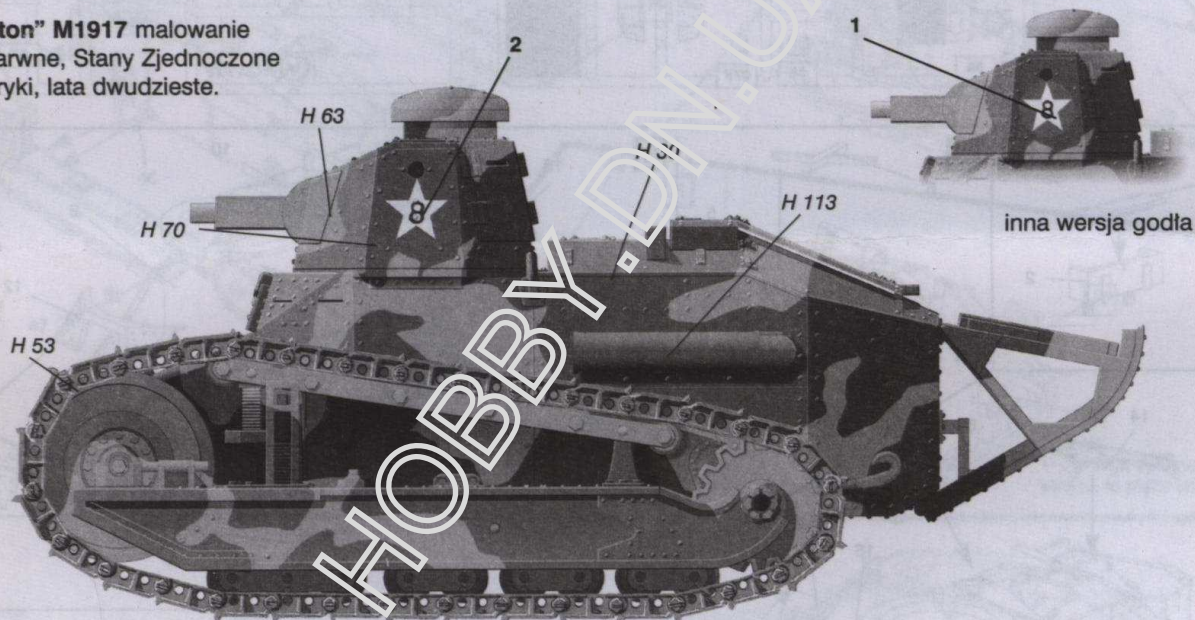

2. "Six-ton" M1917 malowanie jednolite, Stany Zjednoczone Ameryki, lata dwudzieste.

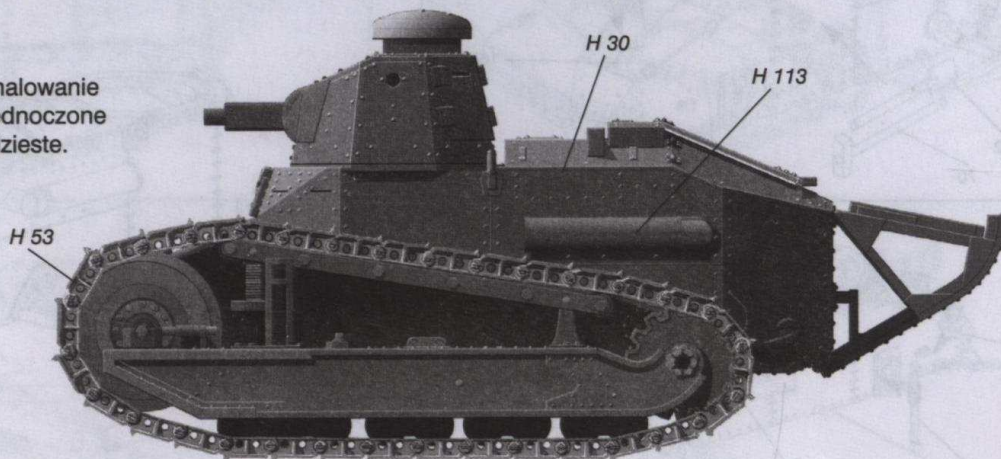

MONTAŻ

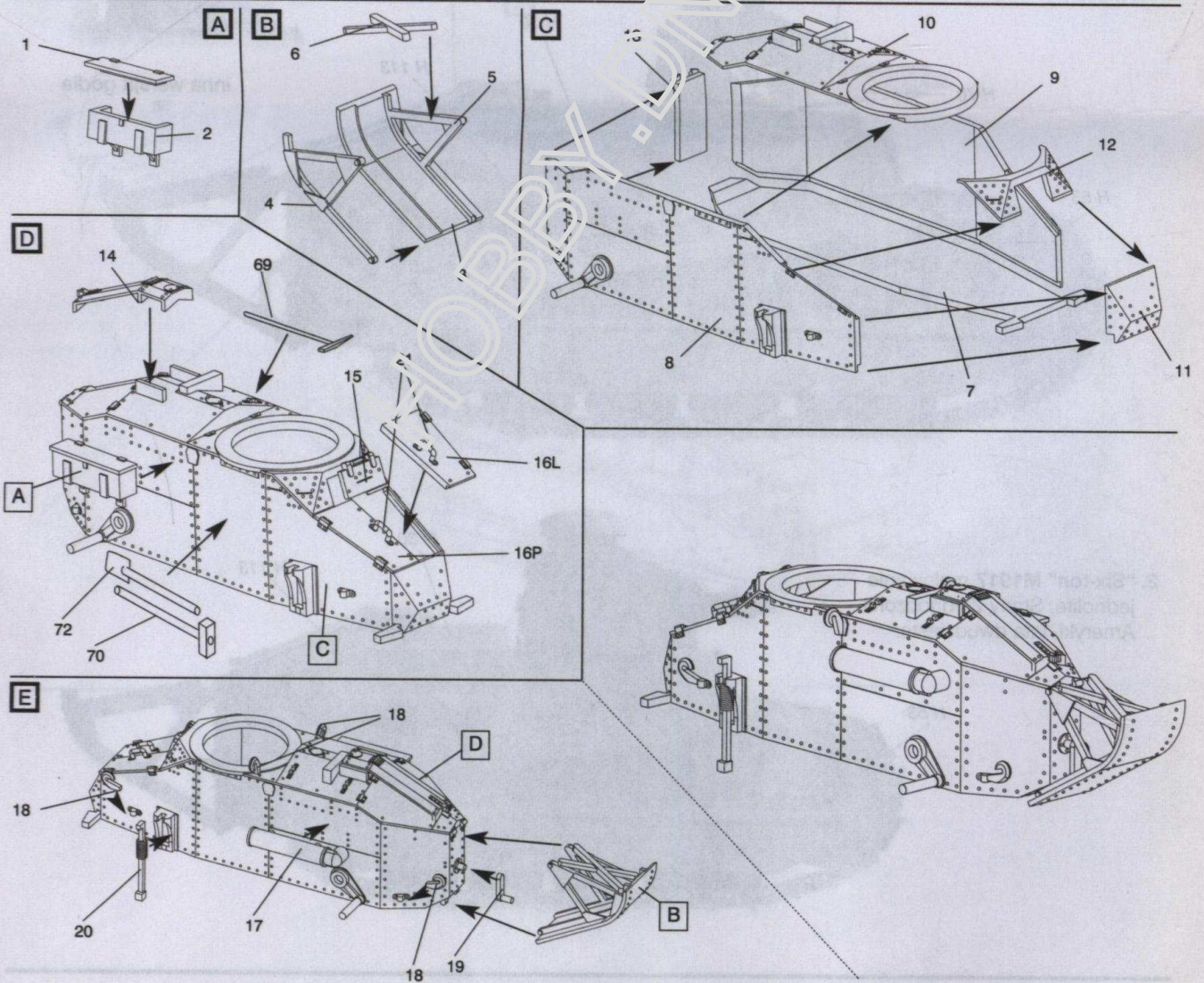
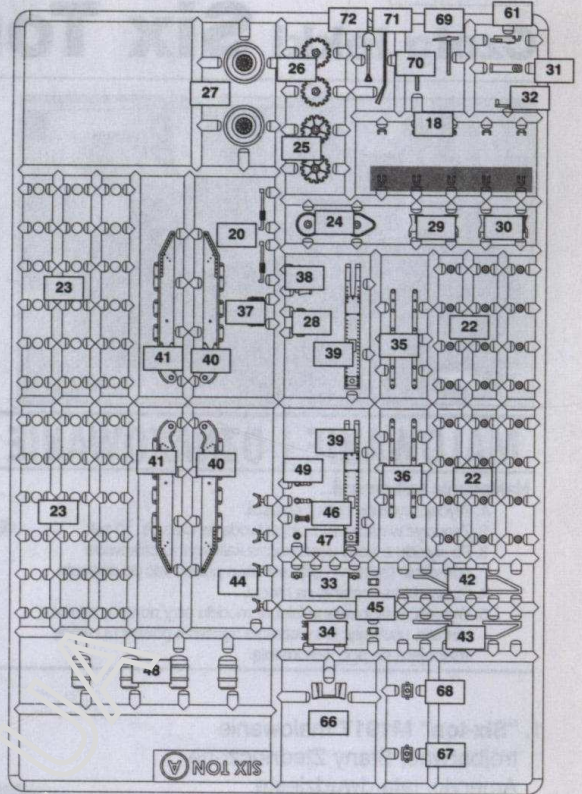
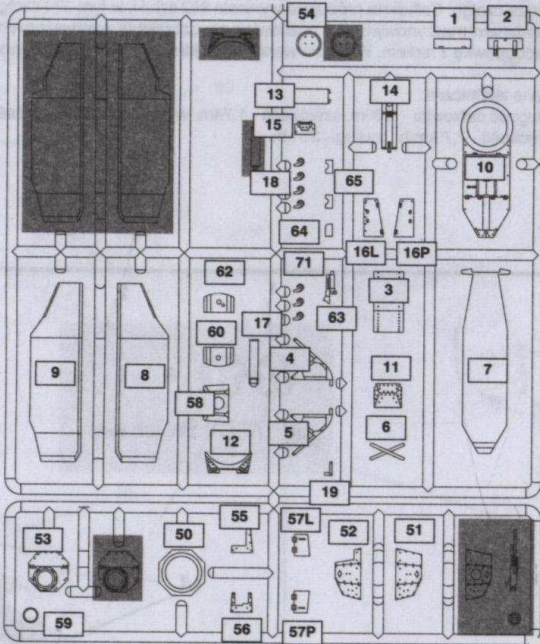
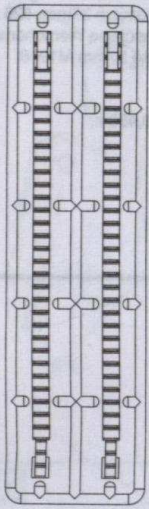

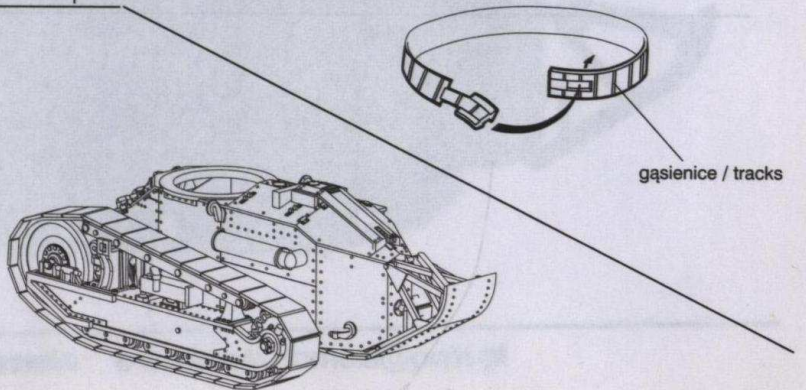
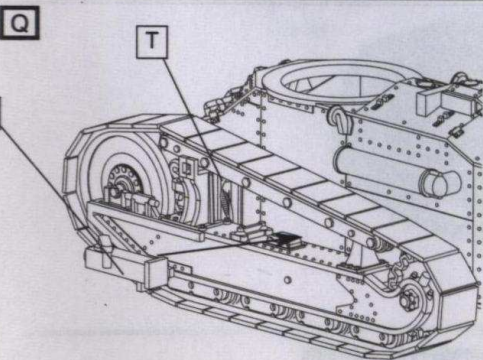
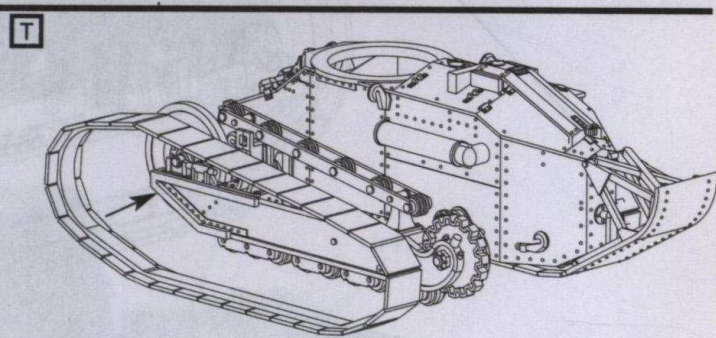
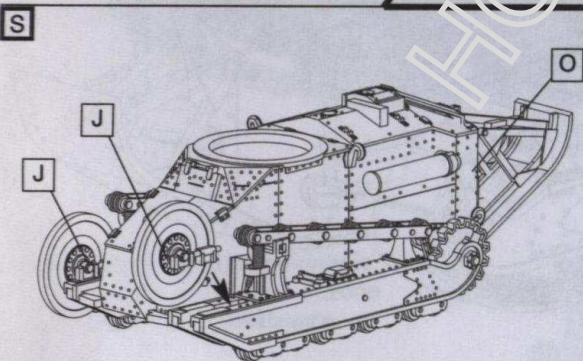
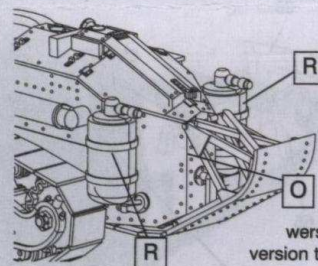
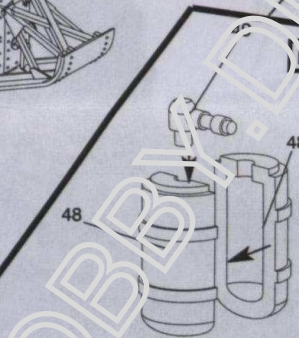
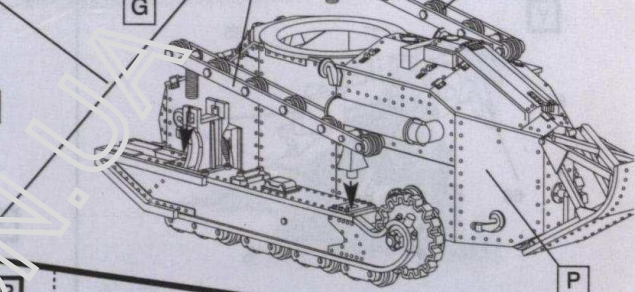
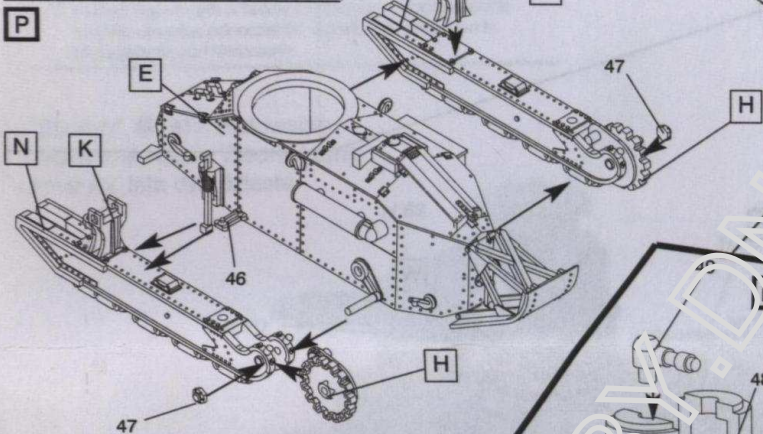
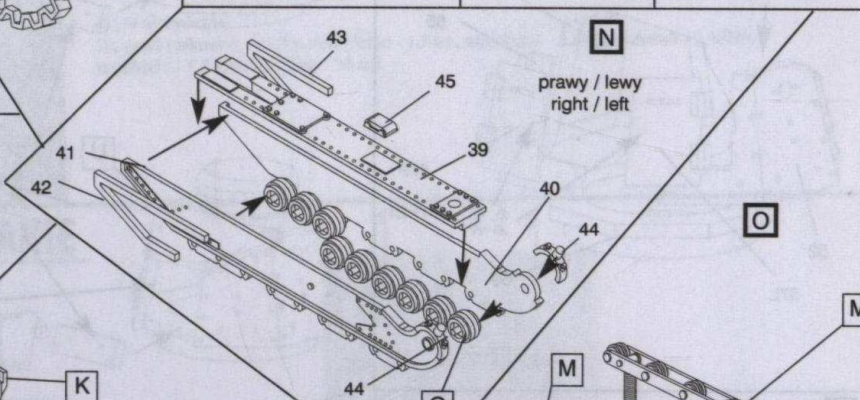
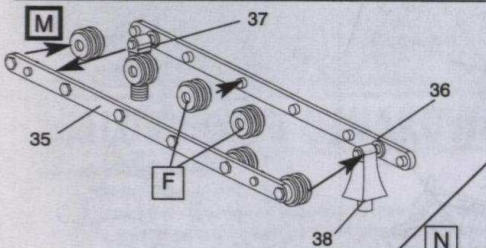
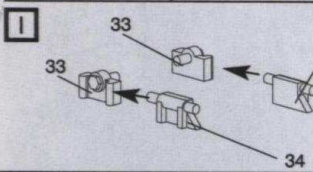
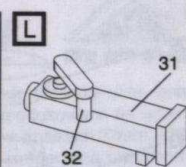
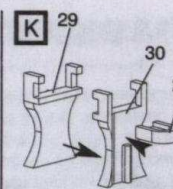
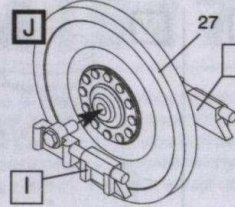
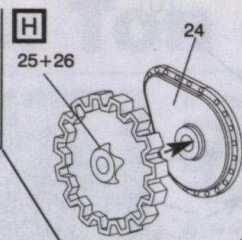
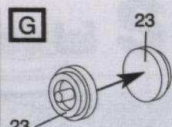
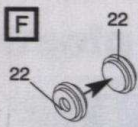

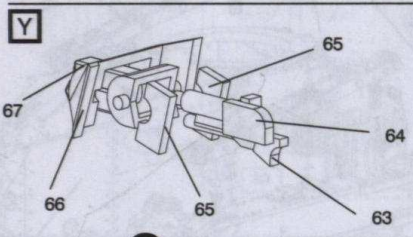
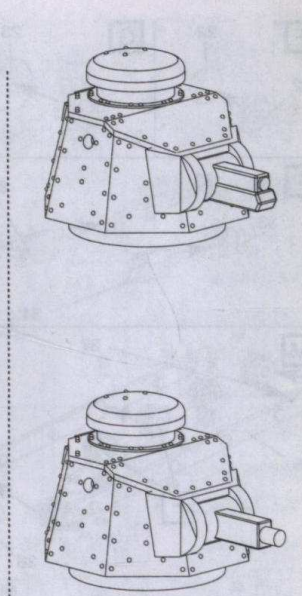
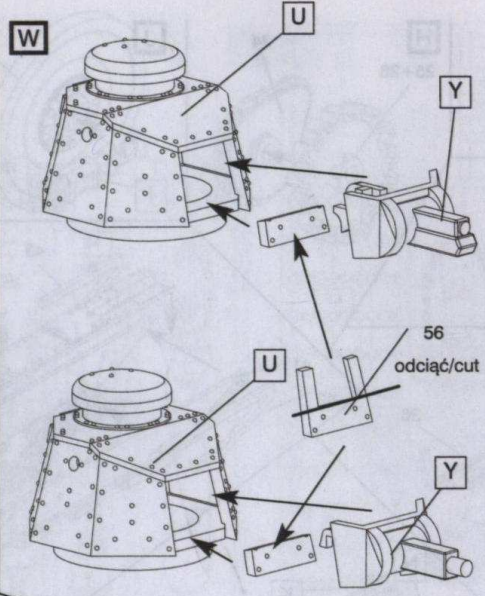
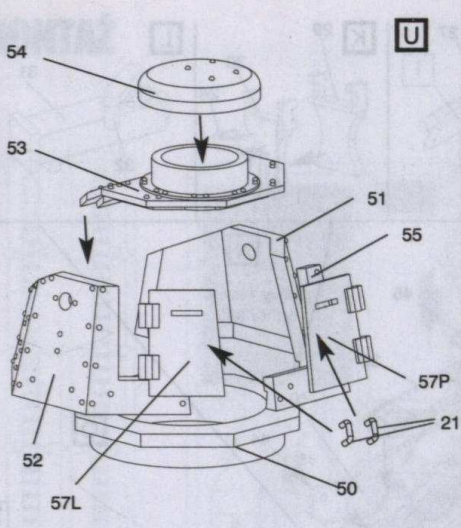

?

