

BUFFALO

Brewster Model 339-23

"In RAAF & USAAF Colours"

CZ – Historie

Stíhací letoun Buffalo je letoun plný rozporů. První sériovou verzí F2A-1 (model 239) původně vyvinutou pro US Navy zakoupilo Finsko. Až do příchodu Bf 109 byly finská Buffalo nejúspěšnějšími finskými stíhačkami. Další vyvíjené verze F2A-2 a exportní modely 339C/D a 339E dostaly sice silnější motory, ale také podstatně více vybavení, pancéřování a silnější výzbroj. Díky tomu se zhoršila stoupavost a obratnost. To, spolu s podmínkami, za kterých se tyto verze dostaly do bojů, kdy měl útočník téměř vždy na své straně moment překvapení stojí za špatnou pověstí Buffala v pacifické válce. Ani poslední, nejvýkonější verze, objednaná US Navy, F2A-3 neuspěla. Jejich účast v bitvě o Midway je sice proslavila, ale rubem byly neúnosné ztráty. Na japonské protivníky A6M Zero a Ki-43 prostě Buffalo nestačila. Námořní verzi F2A-3 odpovídala exportní verze model 339-23. Tu si objednalo letectvo Holandské Východní Indie. Chtělo tak doplnit již dodaných 72 kusů verze model 339C/D. Ještě před dodáním strojů vypukla válka v Pacifiku. Vyrobené stroje byly naloženy a na cestě, ale Holandská Východní Indie kapitulovala. Proto byly stroje odkloněny do Austrálie. RAAF neměla dostatek stíhaček a tak zařadilo Buffala do výzbroje. V RAAF létala Buffalo jako průzkumné a hlídkové stroje u 1. PRU a později u několika squadron až do roku 1943, kdy byla předána jednotkám USAAF dislokovaným v Austrálii. To už sloužily v roli cvičných strojů.

Délka 8,22 m, rozpětí 10,67 m, výška 3,66 m, max. rychlost 494 km/hod ve výšce 4500 m, dostup 9000 m, max. dolet 3000 km, výzbroj 4× kulomet Browning 12,7mm.

EN – History

The Buffalo fighter is an aircraft full of contradictions. The first version to be produced was the F2A-1 (model 239), which although originally developed for the US Navy, was in fact used by Finland. Until the arrival of Bf 109 fighters, the Buffalo was the most successful of the Finnish fighter machines. The next versions, which were the F2A-2 and export models 339C/D and 339E were equipped with more powerful engines but also received much more equipment, armour and heavier armament which had negative effect on the type's rate of climb and manoeuvrability. This fact, together with the conditions that the type had during its premiere in the Pacific Theatre of Operations with the enemy possessing the moment of surprise almost all the time, stood for the Buffalo's notorious reputation in the Pacific war. Not even the final and most powerful version, the US Navy F2A-3 did find any success. It was made famous during the Battle of Midway though, but its losses were unbearable. Simply, the Buffalo fighter was always inferior to its rivals, the Japanese A6M Zero and Ki-43 fighters. The naval F2A-3 naval version was identical to the export variant model 339-23 that was ordered by the Dutch East Indies Air Force hoping to replenish their 72 earlier-delivered planes of model 339C/D. But the war in the Pacific had broken out even before the aircraft could be delivered. All the machines of this batch were on their way when the Dutch East Indies capitulated and they were diverted to Australia. The RAAF were short of suitable fighter planes so they greeted the arrival of the Buffaloes and put them on duty. Within the RAAF, the Buffaloes flew in recon and patrol roles with 1. PRU and later also with several squadrons until 1943 when they were handed over to USAAF units based in Australia. There, they served for training purposes.

Length 8.22 m, Span 10.67 m, Height 3.66 m, Max. speed 494 km/h at 4500 m, Ceiling 9000 m, Range 3000 km,

PLASTIC PARTS (A)

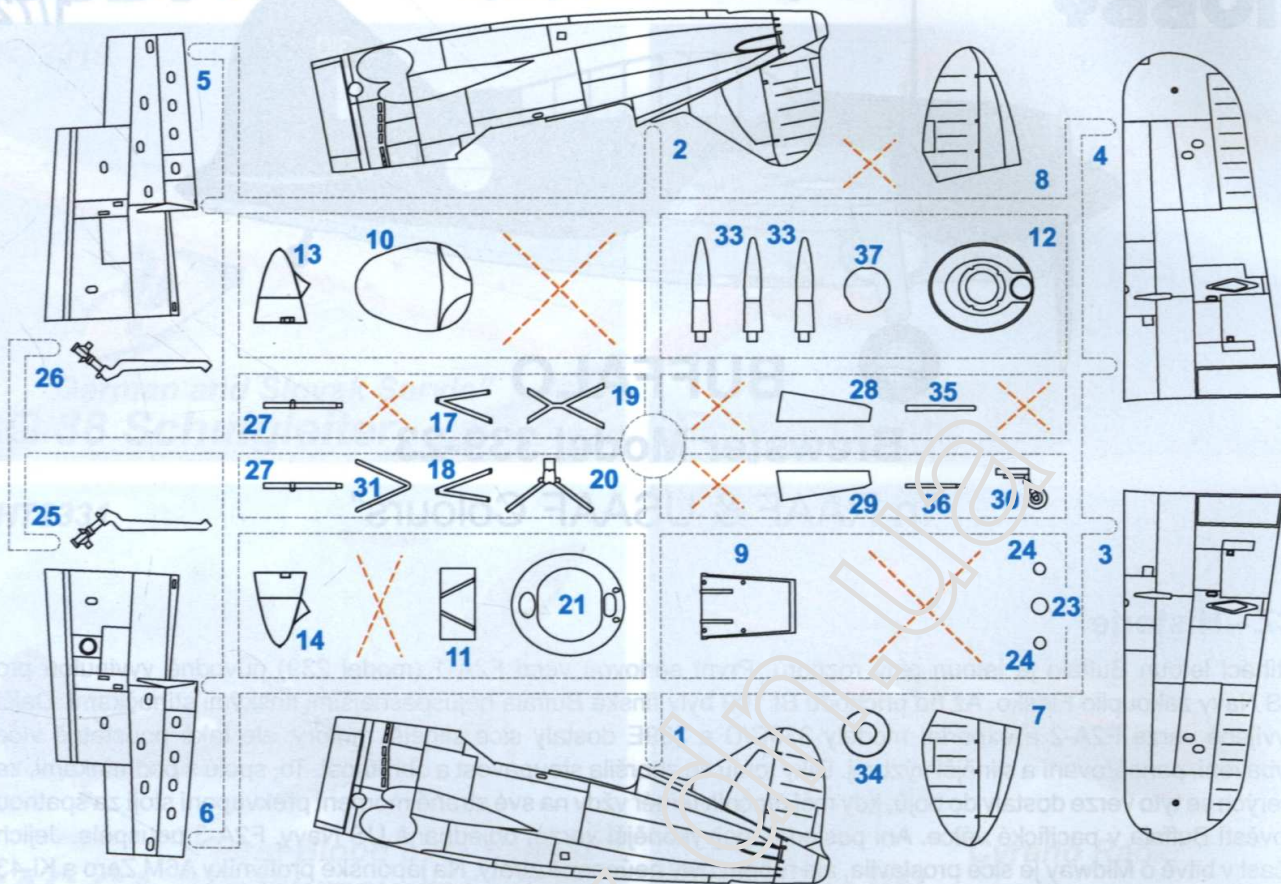

CLEAR PARTS (CP)

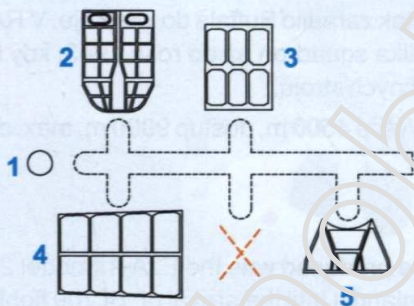

PUR PARTS (PUR)

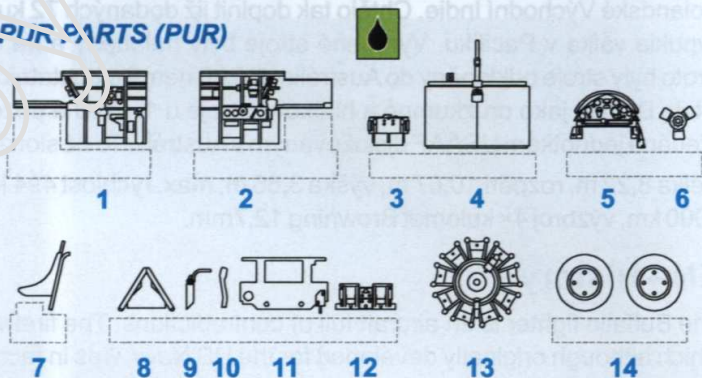

Barvy GUNZE / GUNZE Colour No.

- | | | | |
|--------------------------------------------|-------------|-----------------------------------|------------|
| A Černá / Black | H12 / C33 | E Ocelová / Steel | H18 / C28 |
| B Žlutozelená / Zinc Chromate Green | H351 | F Opálený kov / Burnt Iron | H76 / C61 |
| C Neutrální šedá / Neutral Gray | H306 / C306 | G Barva pneu / Tire Black | H77 / C137 |
| D Hliníková / Aluminium | H8 / C8 | | |

SYMBOLS



MOŽNOST VOLBY
OPTIONAL
NACH BELIEBEN
OPTION



POUŽÍŤ KYANOAKRYLÁTOVÉ LEPIDLO
INSTANT CYANOACRYLATE GLUE
ZYANOAKRYLATKLEBER
COLLE CYANOACRYLAT



OHNOUT
BEND
BIEGEN
COURBER



ZHOTOVIT NOVÉ
SCRATCH BUILD
FERTIGSTELLEN
ACHEVER



ŘEZAT/VRTAT
CUT OFF/DRILL
ENTFERNEN
DETACHER



NATŘÍT
COLOUR
FARBEN
PEINDRE

1

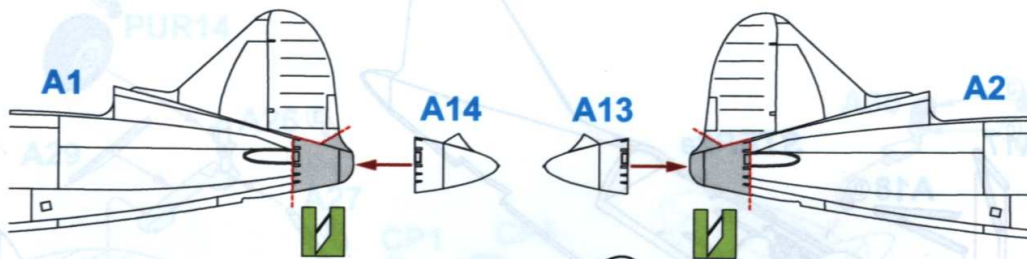

2a

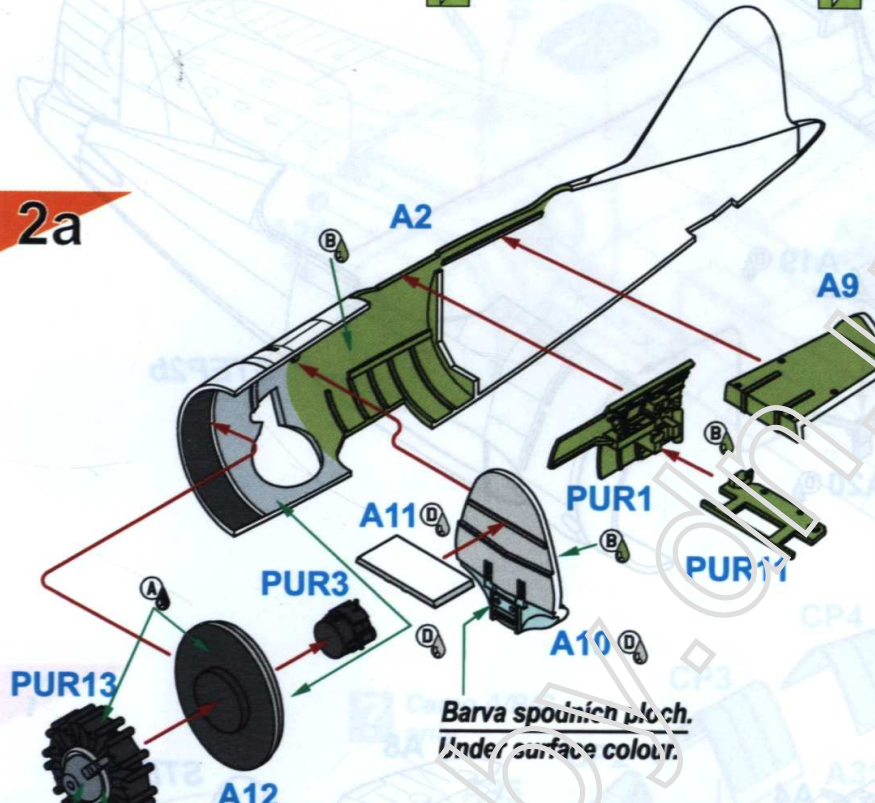

Ovladače na bocích
interiéru PUR1 a PUR5
jsou černé.

Interior control levers
PUR1 and PUR5
are black.

2b

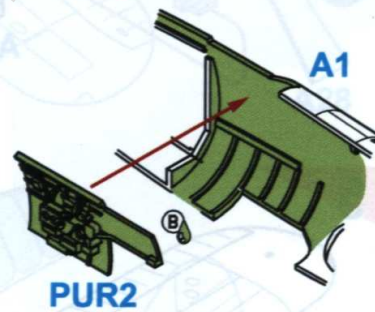

Barva spouštěčů
Under surface colour.

3

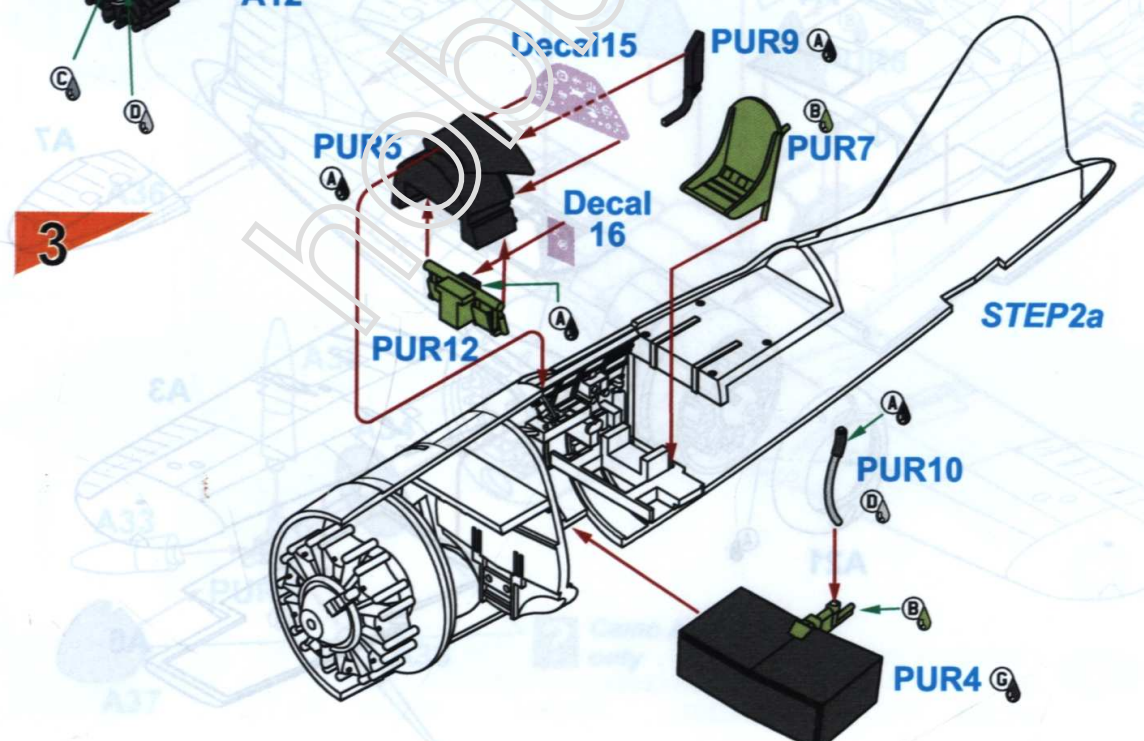

4

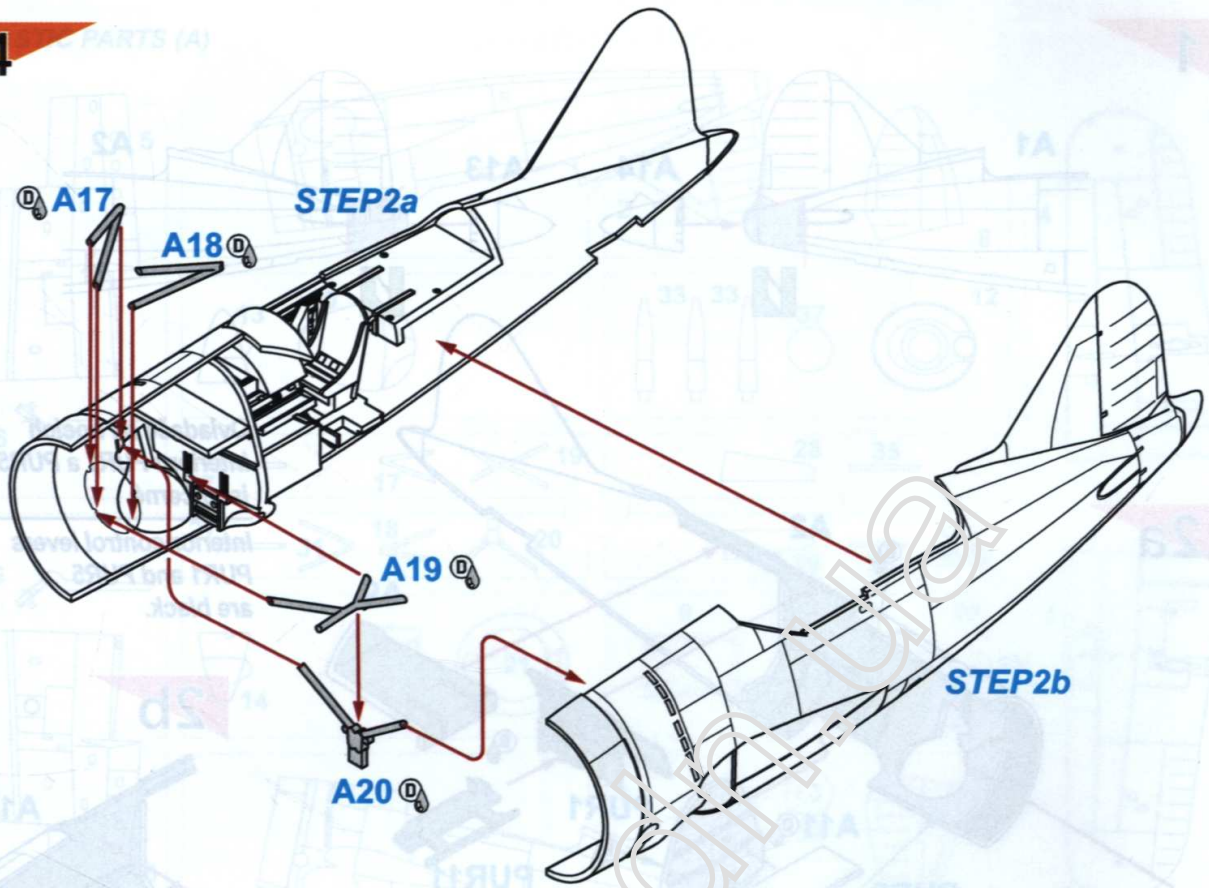

5

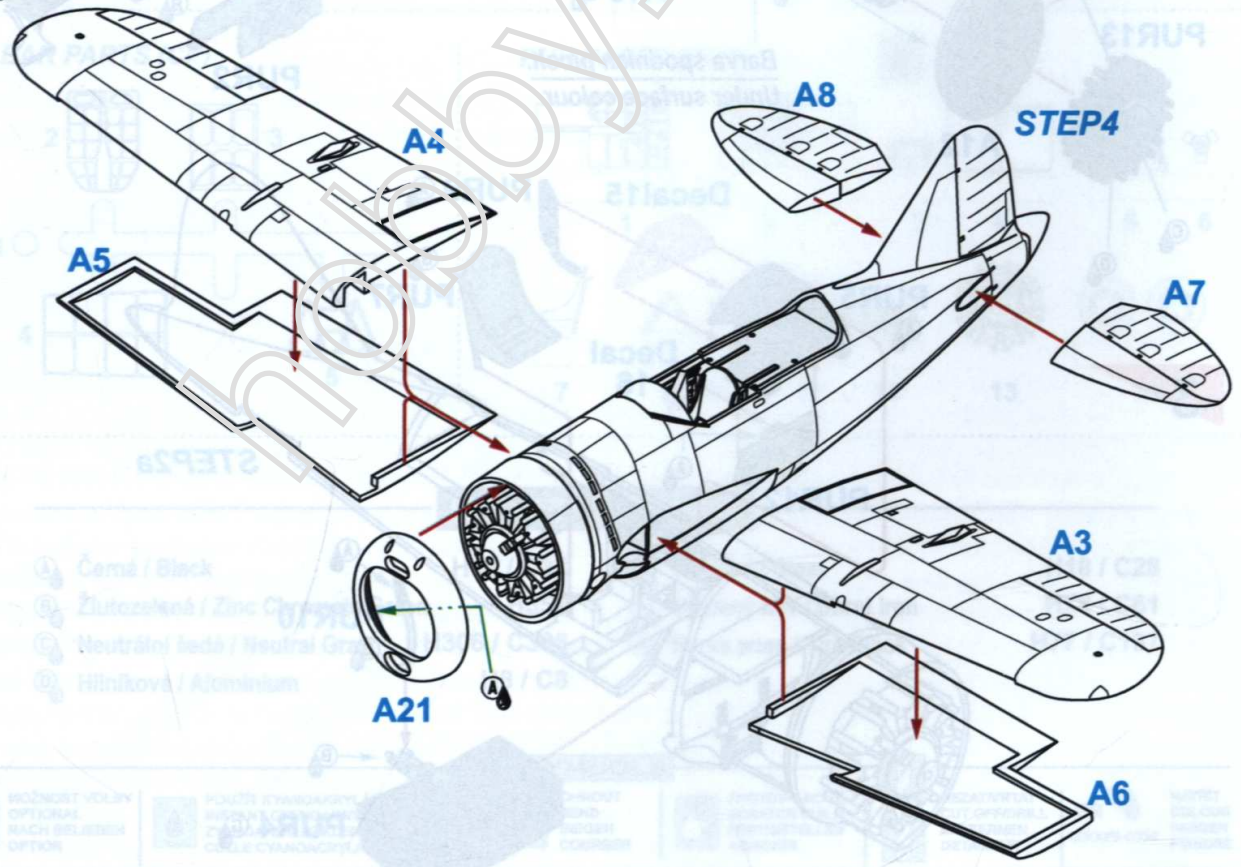

- ① Černá / Black
- ② Žlutozelená / Zinc Chloride
- ③ Neutrální šedá / Neutral Grey
- ④ Hliníková / Aluminium

MOŽNOST VOLBY
OPTIONAL
NACH DĚLÁNÍ
OPTION

PODROBNÉ POKYNY
K PŘÍKROVU
V PŘÍLOŽENÍ
K PŘÍKROVU
ČLE Č. 10

PROSTŘEDÍ
KONSTRUKCE
KONSTRUKCE
KONSTRUKCE

PROSTŘEDÍ
KONSTRUKCE
KONSTRUKCE
KONSTRUKCE

PROSTŘEDÍ
KONSTRUKCE
KONSTRUKCE
KONSTRUKCE

PROSTŘEDÍ
KONSTRUKCE
KONSTRUKCE
KONSTRUKCE

6

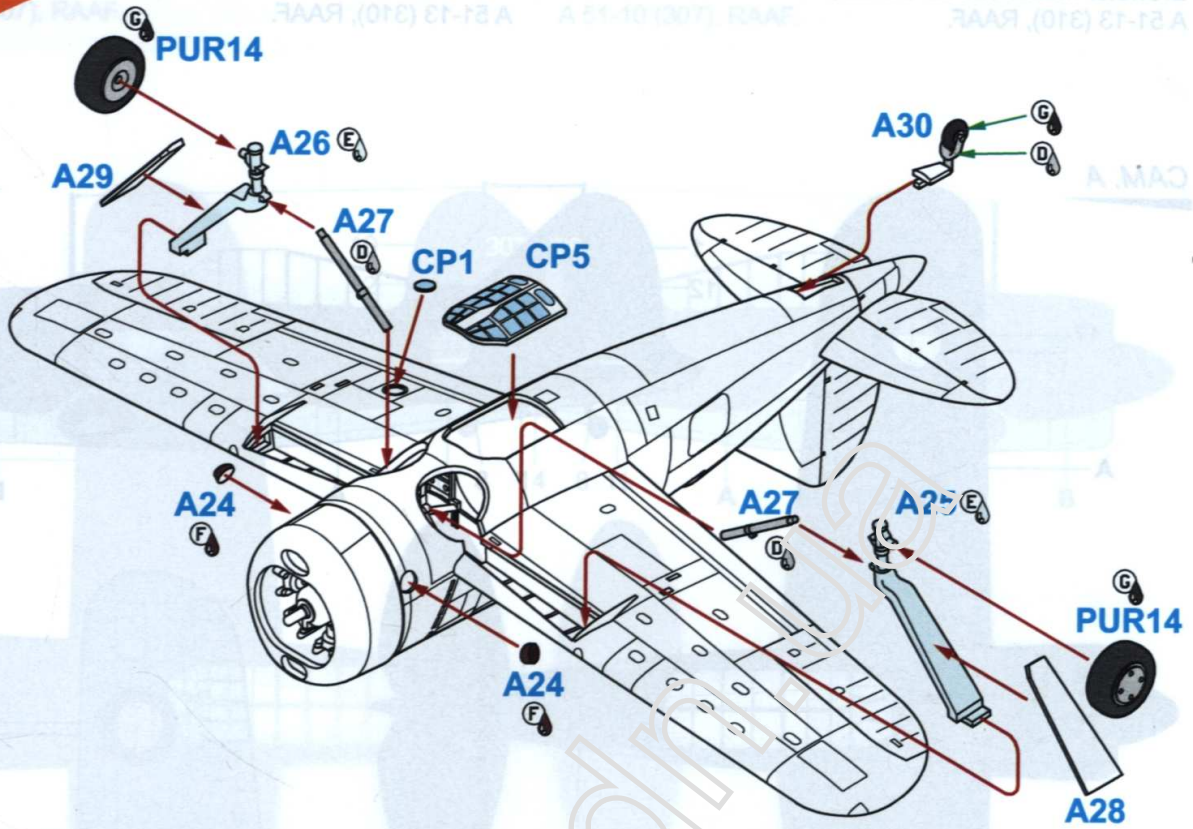

7

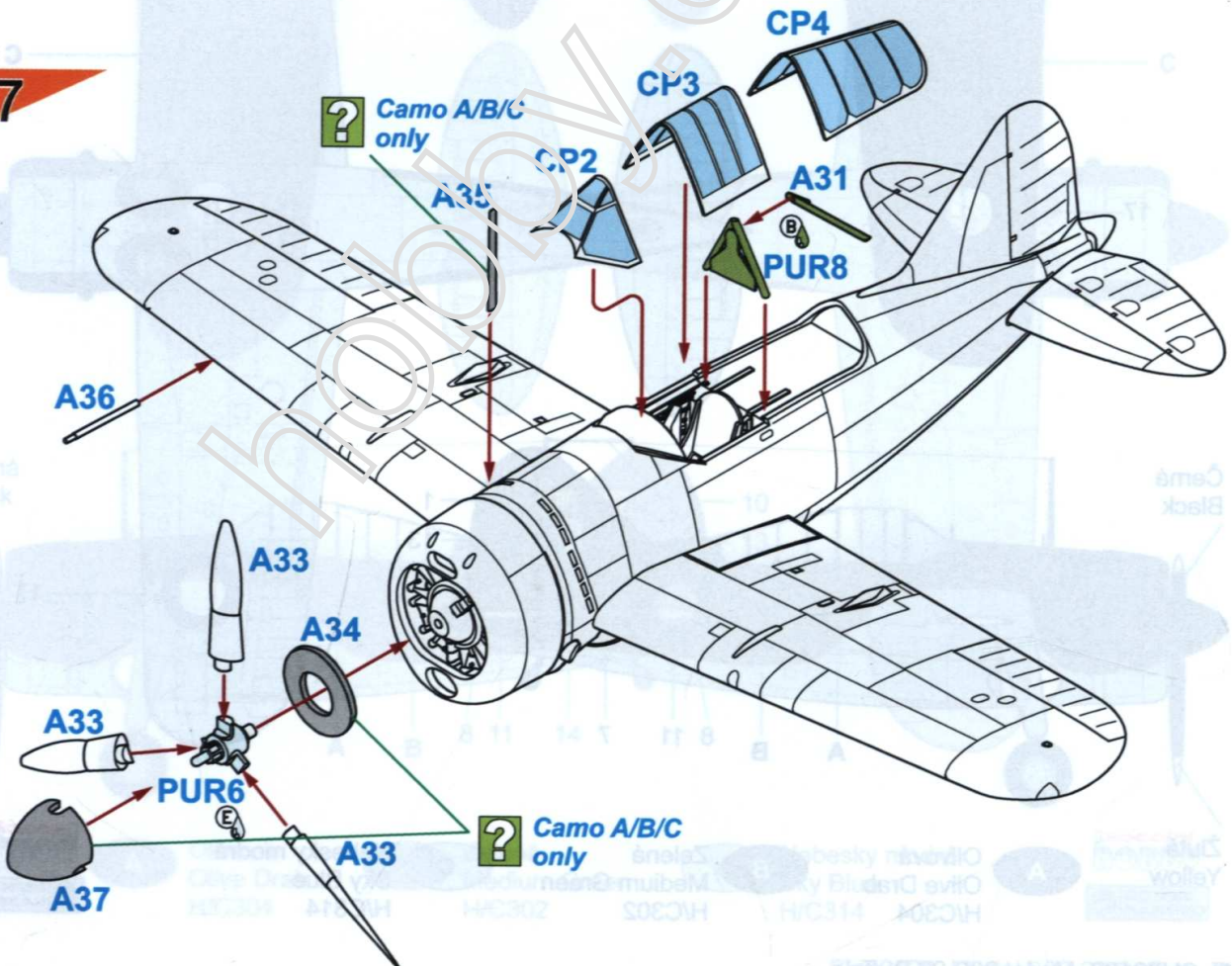

Brewster Model 339-23 Buffalo,
A 51-13 (310), RAAF.

Brewster Model 339-23 Buffalo,
A 51-13 (310), RAAF.

CAM. A

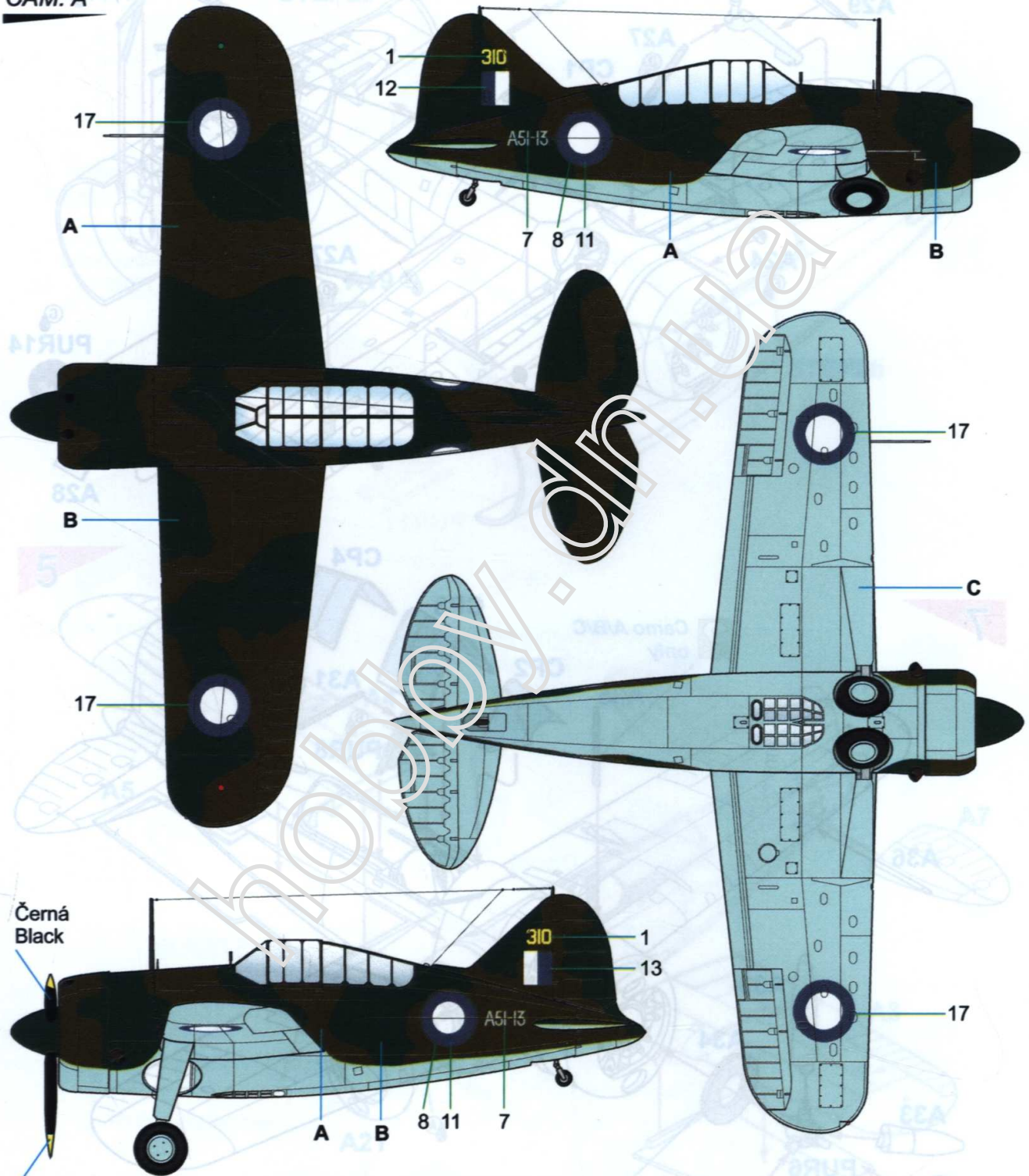

Černá
Black

Žlutá
Yellow

A

Olivová
Olive Drab
H/C304

B

Zelená
Medium Green
H/C302

C

Nebesky modrá
Sky Blue
H/C314



Brewster Model 339-23 Buffalo,
A 51-10 (307), RAAF.

Brewster Model 339-23 Buffalo,
A 51-10 (307), RAAF.

CAM. B

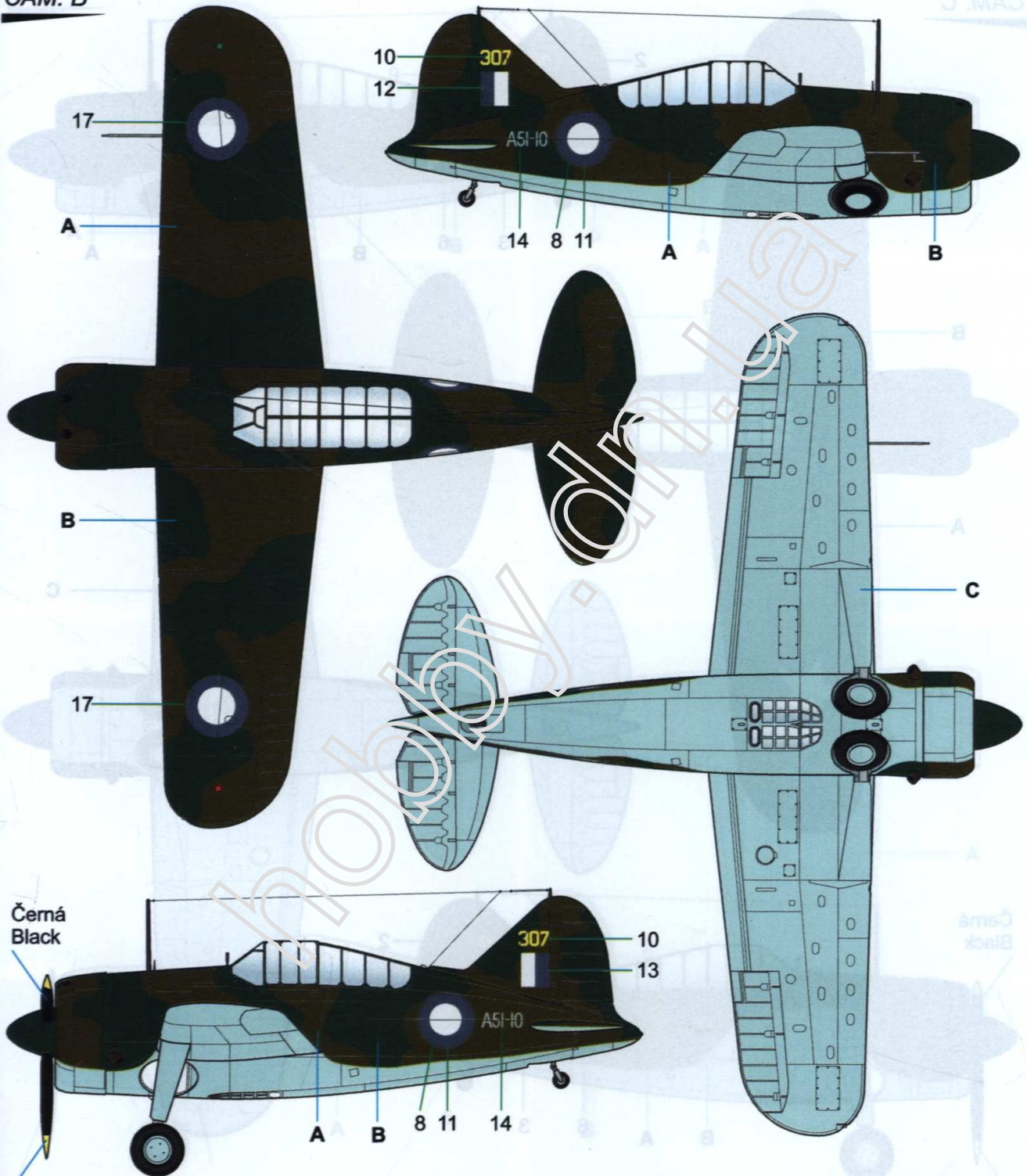

Černá
Black

Žlutá
Yellow

A Olivová
Olive Drab
H/C304

B Zelená
Medium Green
H/C302

C Nebesky modrá
Sky Blue
H/C314



Brewster Model 339-23 Buffalo, A 51-15 (312),
 5. AF USAAF, Essendon, Austrálie, červen 1942.
 Letoun byl později předán RAAF a létal s výsostnými
 znaky RAAF.

Brewster Model 339-23 Buffalo, A 51-15 (312),
 5th AF USAAF, Essendon, Australia, June 1942.
 Later handed over to Australians and received RAAF
 marking.

CAM. C

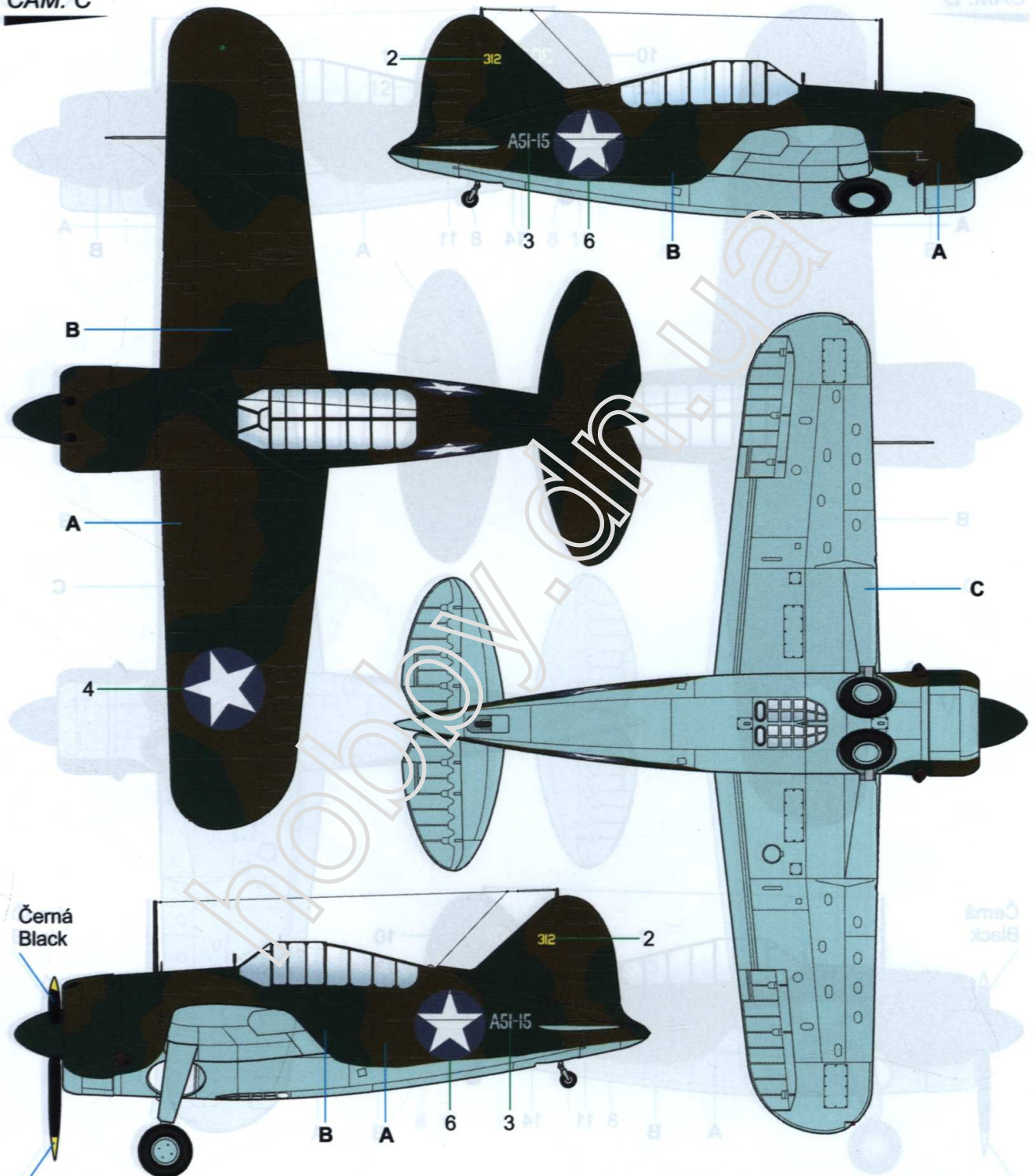

Černá
Black

Žlutá
Yellow

A

Olivová
Olive Drab
H/C304

B

Zelená
Medium Green
H/C302

C

Nebesky modrá
Sky Blue
H/C314



Brewster Model 339-23 Buffalo, 313, 5. AF USAAF, Essendon, Austrálie, 1944. Tento stroj sloužil jako osobní letoun velitele základny.

Brewster Model 339-23 Buffalo, 313, 5th AF USAAF, Essendon, Australia, 1942. Used as the base CO's personal mount.

CAM. D

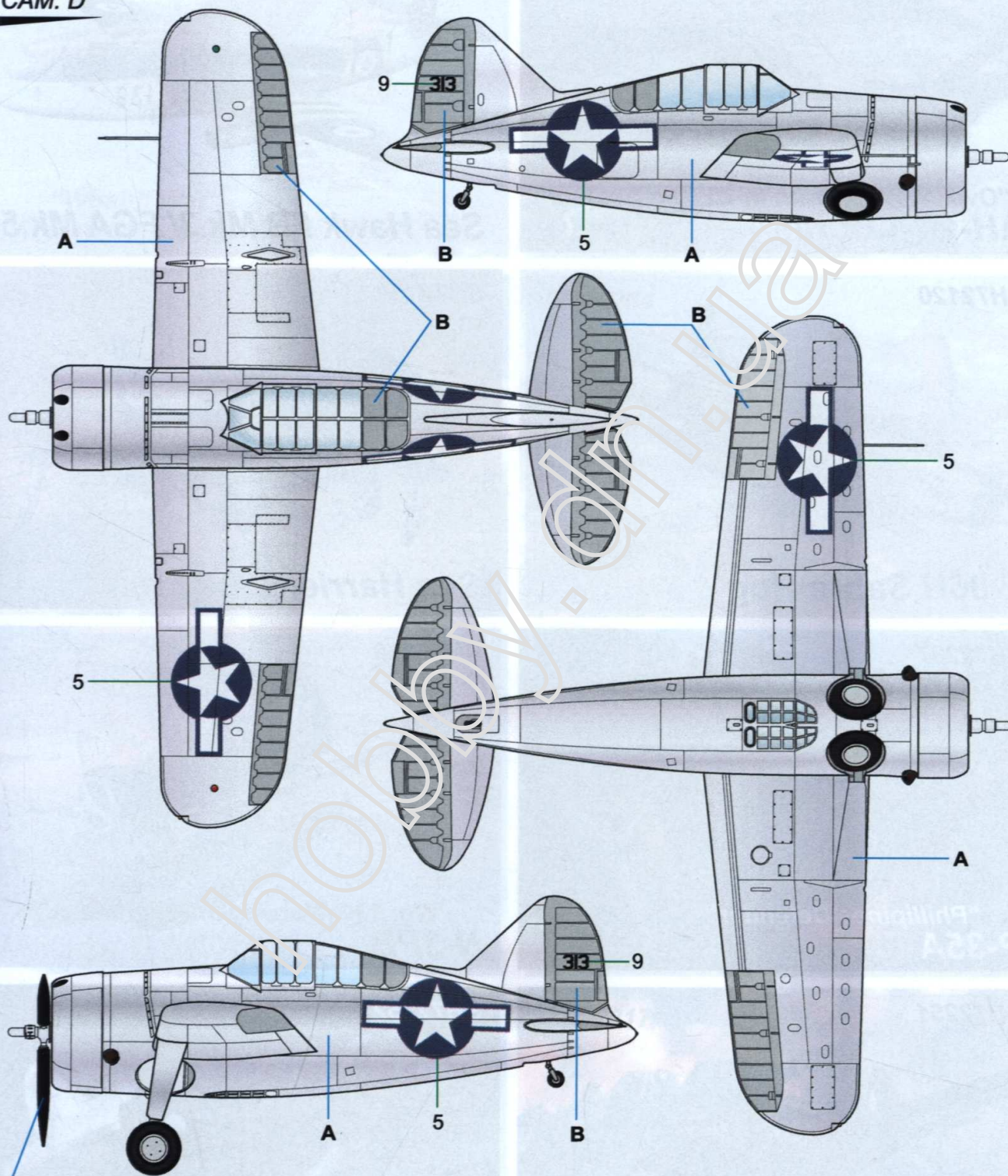

Černá
Black

A Barva kovu
Natural Metal
H08/C08

B Hliníková
Aluminium Paint
H8+11/C8+62

