

T-34-3 tank \ Танк Т-34-3

UM

No.444

1:72

UKR З початку війни виникла потреба створити машину із більшою скорострільністю і щільністю артилерійського вогню. Було запропоновано встановити декілька гармат на танк Т-34 без значних конструктивних змін базового шасі. Встановлення на одній машині різнокаліберного озброєння в башті, що обертається, дозволила б замінити декілька танків на полі бою. Для трьохгарматного Т-34 була виготовлена нова башта, яка дозволила розмістити дві 45-мм пушки і одну 76-мм пушку Ф-34. В башті також знаходився екіпаж із трьох чоловік і частина боєкомплекту.

ENG In the shortest possible time it was required to create a machine with increased rate of fire and density of gun-fire. It was proposed to set few guns on the T-34 tank without considerable constructive changes of the basic chassis. Setting in one machine of mixed arms in the rotating turret, would allow to replace several tanks in the battlefield. For three-gun T-34 a new turret, which allowed to have two 45-mm guns and one 76-mm F-34 gun was made. In a turret the three men crew and a part of ammunition was also placed.

DEU Es wird vorgeschlagen, mehrerer Kanonen auf den Panzer T-34 ohne bedeutende konstruktiven Veränderungen des grundlegenden Chassis festzustellen. Die Anlage in einem Wagen der verschiedenen Ausrüstung im sich drehenden Turm, hat zugelassen, mehrere Panzer in das Gefechtsfeld zu ersetzen. Für dreikanonen- T-34 war der neue Turm, zulassend hergestellt, zwei 45-mm und eine 76-mm Kanone F-34 zu enthalten. Im Turm wurde die Mannschaft aus drei Menschen und den Teil des Munition auch aufgestellt.

A

B

C

A

E
RESIN PARTS

H
METAL PARTS

D
PHOTO-ETCHED PARTS

F(2x)

Legend:

- Клеїти / Glue / Kleben
- Не клеїти / Don't glue / Nicht kleben
- На вибір / Optional / Wahlweise
- Зігнути / Bend / Biegen
- Кількість операцій / Number of working steps / Anzahl der Arbeitsgänge
- Нанести декаль / Apply decals / Abziehbilder anbringen
- Повторити з протилежного боку / Repeat same procedure on opposite side / Gleichen Vorgang auf gegenüberliegenden Seite wiederholen
- Зображення зібраних деталей / Illustration of assembled parts / Abbildung zusammengesetzter Teile
- Свердлити / Open hole / Öffnen
- Спліяти / File down / Entfernen
- Деталі не застосовувати / Parts not for use / Teile werden nicht verwendet

UM 444 I

ПРОЧИТАТИ ПЕРЕД ПОЧАТКОМ СКЛАДАННЯ !

Деталі із рамок вирізати за допомогою гострого ножа або кусачок. Нумери деталей позначені цифрами: 1, 2, 3... Рамка, в якій знаходиться деталь, позначена літерою: А, В, С... Порядок монтажу деталей позначений цифрами: 1, 2, 3... Клеїти деталі за допомогою клею Plastic CEMENT. Вирізати з аркуша потрібні декалі; помістити їх у посуд з чистою водою приблизно на 0,5 хвилини, накласти декалі на модель, а потім зсунути їх з аркуша. Для кращого прилипання, притиснути їх марлевым тампоном.

READ BEFORE YOU START!

Remove parts from frame with a sharp knife or a pair of scissors and trim away excess plastic. Do not pull off parts. Numbers of parts are marked figures: 1, 2, 3... Frames, in which the part is situated, are marked by letters: A, B, C... The parts assembling sequence is marked figures: 1, 2, 3... Use plastic cement only.

Cut out from the sheet the necessary decals; plunge them into a vessel with pure water for about 0.5 minute; apply the decals on the kit, letting them slide from the paper. For a better adhesion, press them by means of clean rag.

VOR DEM ZUSAMMENSETZEN GUT DURCHLESEN!

Spritzling entfernen. Nummern der Einzelteile sind als Ziffer angegeben: 1, 2, 3... Der Rahmen, in welchem sich der Einzelteil befindet, wird als Buchstabe angegeben: A, B, C... Die Reihenfolge der Montage wird als Ziffer angegeben: 1, 2, 3... Bittle nur Plastikklebstoff verwenden. Die benötigten Abziehbilder vom Blatt abschneiden, in ein Glas reines Wasser für etwa 0,5 Minute eintauchen, auf das Modell legen und dann vom Papierbogen abnehmen. Um eine bessere Haftung zu erzielen, die Abziehbilder mit einem reinen Tuch andrücken.

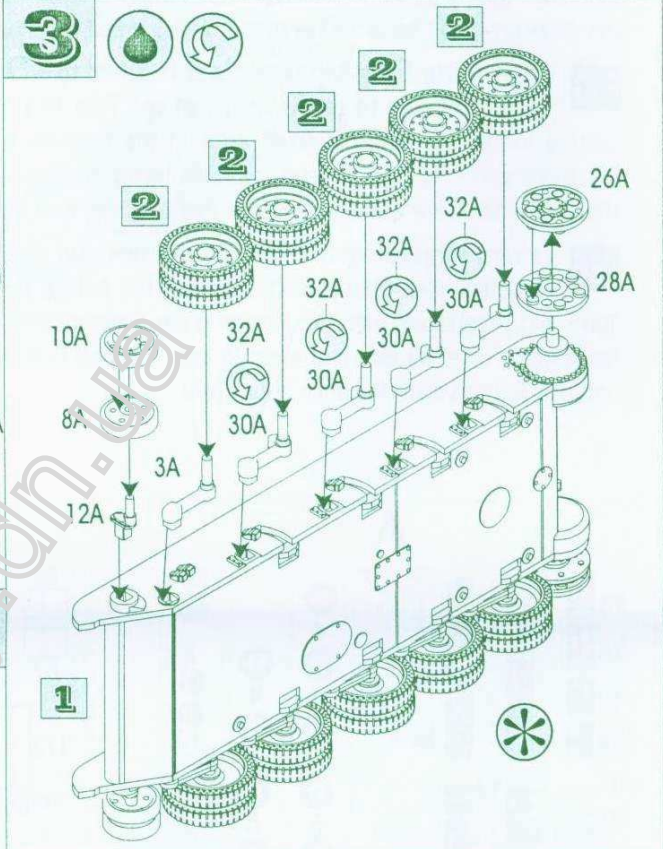
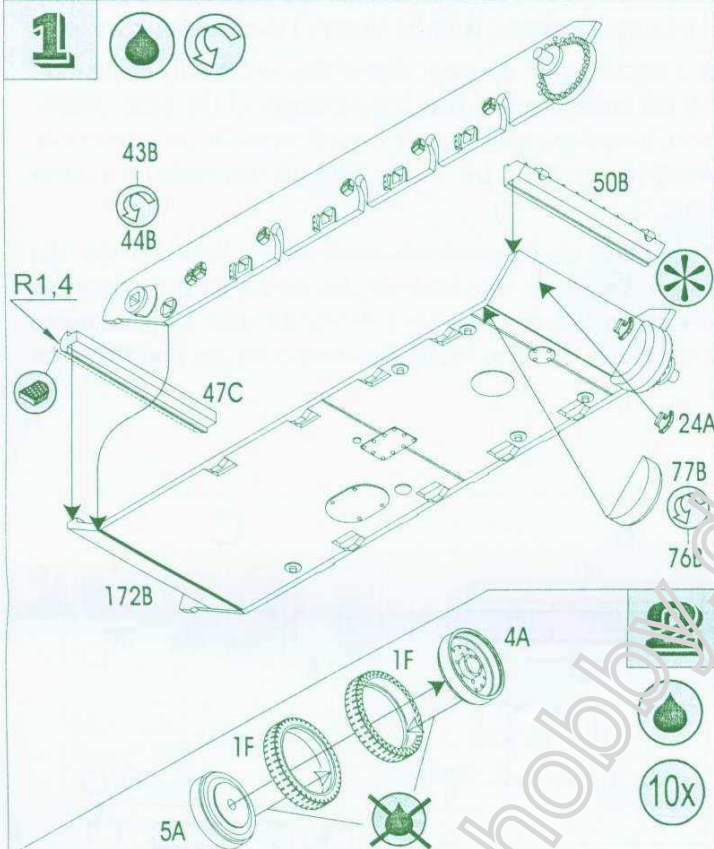

HUMBROL

- H34** Білий, матовий
Matt White
Mattweiß
- H53** Чорний, оксидований
Gun Metal
Metall-Brüniert
- H86** Оливковий, матовий
Matt Light Olive
Tarngrün, matt
- H87** Сталевий, матовий
Matt Steel Grey
Stahlgrau, matt
- H113** Іржавий
Matt Rust
Rostbraun, matt
- H191** Сріблястий
Chrome Silver
Chromsilber

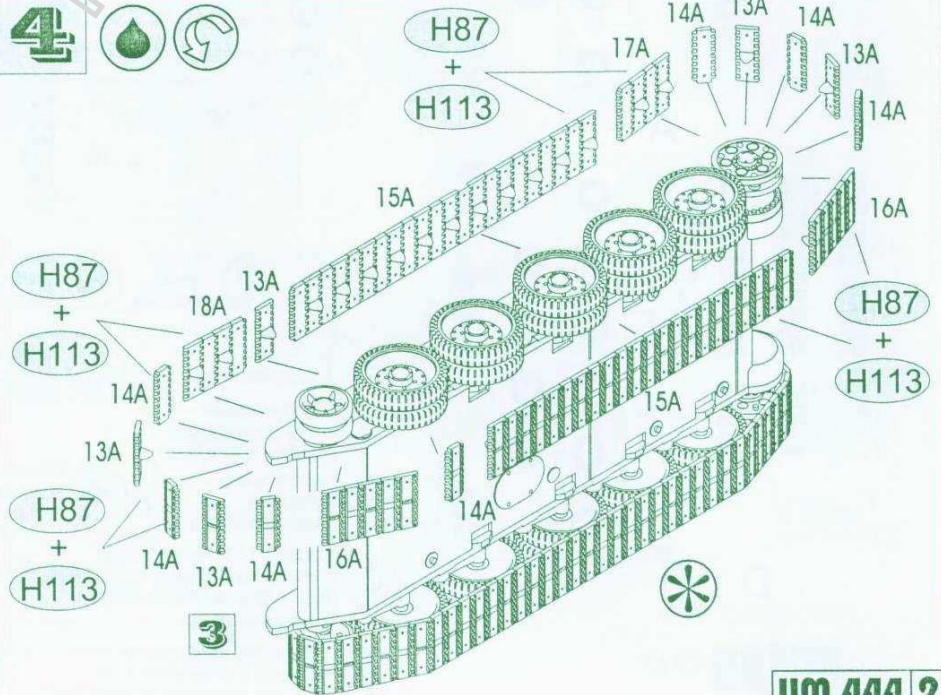

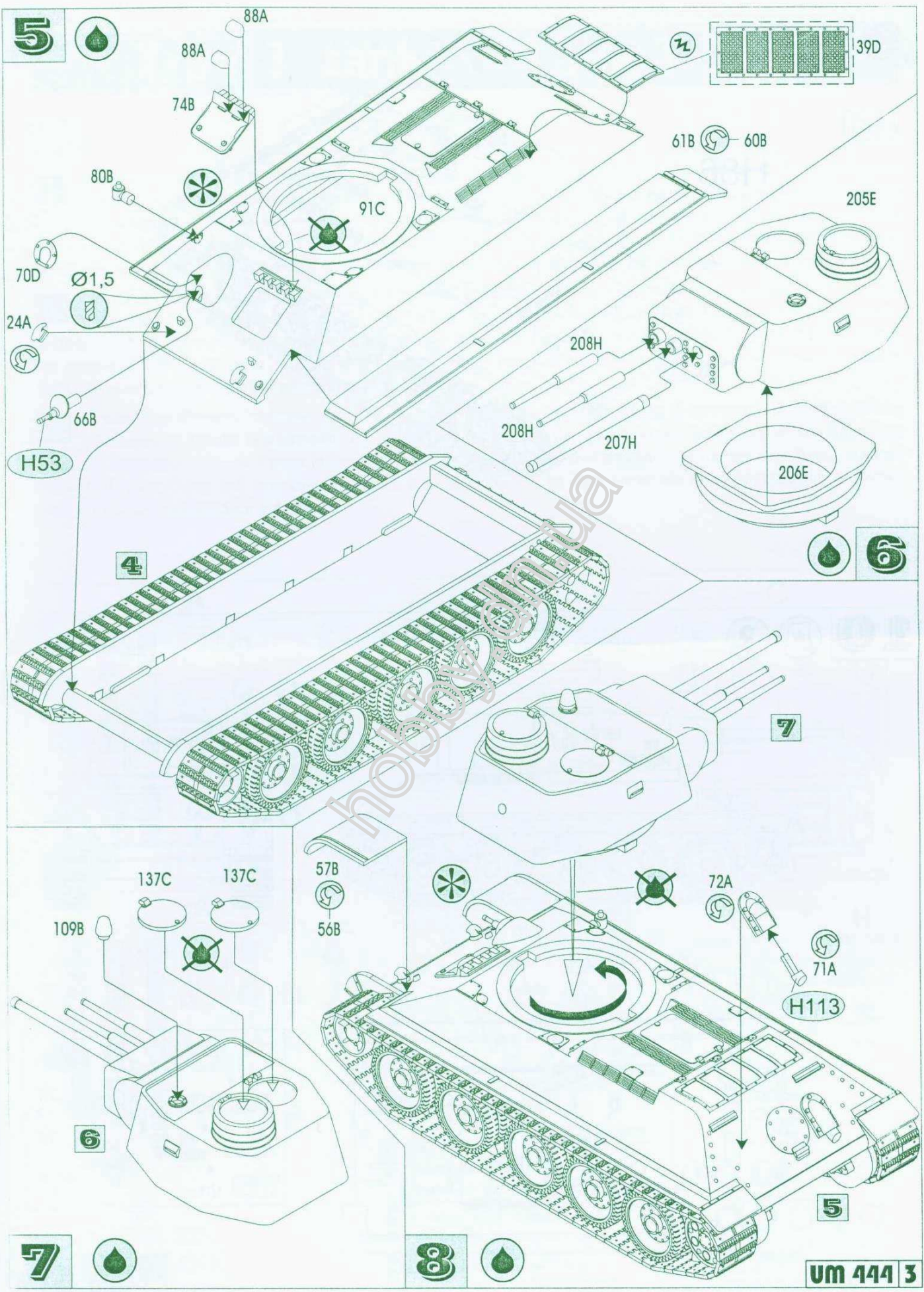

5



88A

88A

74B

80B

91C



39D

61B

60B

205E

70D

Ø1,5

24A



66B

H53

4

208H

207H

206E



6

7

137C

137C

109B

57B

56B



72A

71A

H113

6

5

7



8



UM 444 3

9

H86

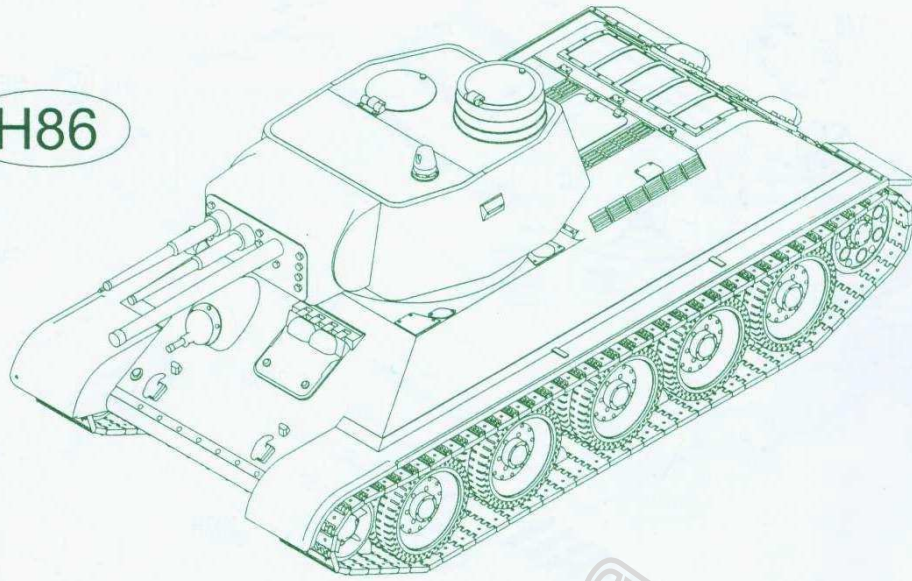

10

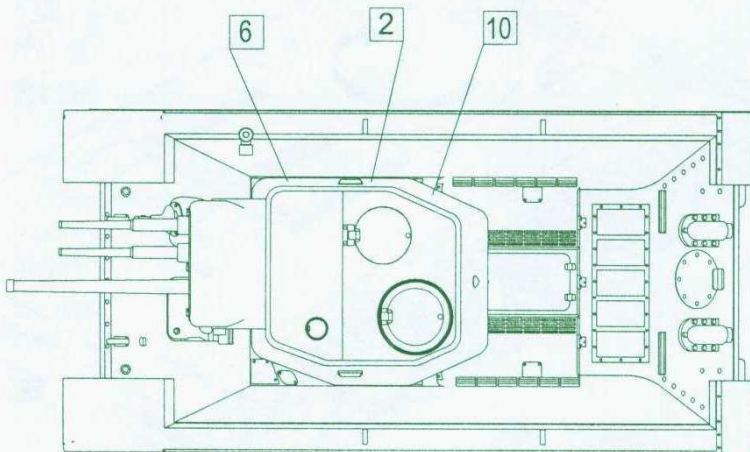
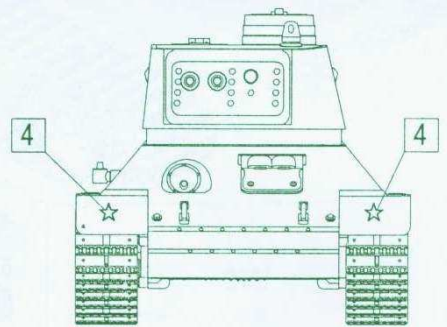
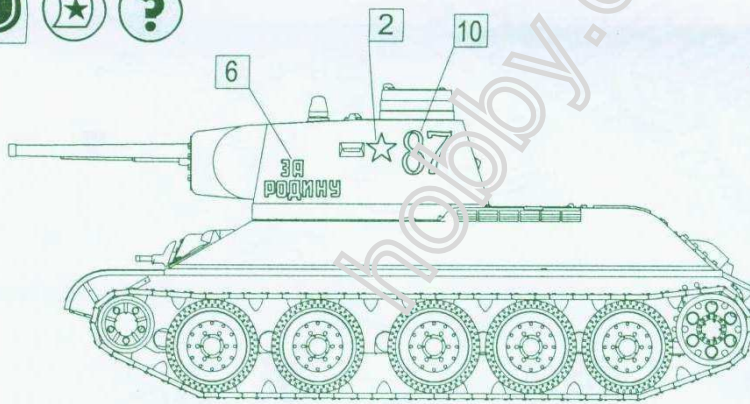

UM 444 4