



Российский ударный вертолет КА 50

“Черная акула”

Russian attack helicopter KA 50 HOKUM

MACHTAB 1:72

ДЕЛАНО В РОССИИ

№7216

MADE IN RUSSIA

SCALE 1:72

Российский ударный вертолет КА-50

“Черная акула”

Вертолет КА-50 является уникальным средством борьбы как с наземными так и с воздушными целями. Это мощная, хорошо бронированная машина, управляемая одним человеком. Применение соосной схемы расположения винтов дает вертолету отличную маневренность, позволяя ему перемещаться боком, лететь назад, практически мгновенно менять направление движения и зависать на одном месте в течении 12 часов.

Helicoptero atacante ruso KA-50 HOKUM

Helicoptero KA-50 es una medida unica para luchar contra objetos terrestres y aereos. Es una maquina poderosa, bien armada, controlada por un hombre. El uso del esquema coaxial de situacion de hojas permite al helicoptero maniobrar muy bien, trasladarse en direccion lateral, volar atras, cambiar la direccion del movimiento instantaneamente y estar en el aire durante 12 horas.

L'elicottero d'urlo russo KA - 50 HOKUM

L'elicottero KA - 50 è un mezzo di combattimento unico per combattere contro diversi bersagli sia in aria, sia su terra è un mezzo blindato. È potente da combattimento che quida un solo pilota. Un sistema coassiale di eliche permette ad elicottero una perfetta manovrabilità e capacità di spostarsi a lato, in l'oli etro. Praticamente in un istante l'elicottero può cambiare la direzione di movimento e rimanere sospeso in aria entro isore.

Russian attack helicopter KA-50 HOKUM

Helicopter KA-50 is a unique means of fighting ground as well as air targets. It is a powerful, well-armored vehicle, guided by one man. The use of coaxial scheme of location of blades gives the helicopter excellent maneuverability, permitting it to move laterally, fly back, to practically instantly change the direction of movement and hang in one place during 12 hours.

Der russische Schlaghubschrauber KA-50 HOKUM

Der KA-50 ist ein einzigartiges Bekämpfungsmittel gegen Boden- und Luftziele. Ein mächtiges und gut gepanzertes Grossgerät wird er von einem Pilot gefuehrt. Anwendung der gegenläufigen Luftschraube gewaehrliefert ausgezeichnete Beweglichkeit und ermöglicht den Seiten- und Rueckflug sowie praktisch sekundenschnelle Richtungsänderung in Bewegung und Standschwebefuer 12 Stunden.

L'hélicoptère percuteur russe KA-50 HOKUM

L'hélicoptère KA-50 HOKUM est un moyen d'attaque des cibles terrestres et aériennes. C'est une machine puissante, qui peut être conduite par une seule personne. Le schéma coaxial des hélices assure la liberté du manœuvre, en lui permettant de se déplacer dans la position de biais, reculer en arrière, changer la direction du vol presque momentanément et garder la position en suspense pour 12 heures.

РУКОВОДСТВО ПО СБОРКЕ.

Перед тем как приступить к сборке модели тщательно изучите инструкцию по сборке. Детали отделять от литников ножом или другим режущим инструментом (соблюдая осторожность при работе с острыми предметами). Зачистить облой и места среза, например, при помощи мелкой наждачной бумаги. Сборку модели производить согласно схеме сборки. Для удобства сборки каждая деталь на сборочной схеме обозначена номером, например 1А. Детали не указанные в инструкции при сборке не применяются. При работе с мелкими деталями лучше использовать пинцет. Детали склеивать клеем выпускаемым предприятием “ЗВЕЗДА”. Клей продается отдельно от набора. Используйте минимальное количество клея, чтобы не испортить модель. Не наносите клей на окрашенную поверхность. Склеенные детали оставлять до полного высыхания. **Модель рекомендуется окрашивать специальными красками для пластиковых моделей выпускаемыми предприятием “ЗВЕЗДА”.** Краски в комплект не входят. Цвет краски на сборочной схеме обозначен буквой, например А. Схема окраски и номера красок даны на четвертой странице инструкции.

ATTENZIONE - Consigli utili!

Prima di iniziare il montaggio, studiare attentamente il disegno. Staccare con molta cura i pezzi dalle stampe, usando un taglia-balsa oppure un paio di forbici e togliere con una piccola lima o con carta vetrata fine eventuali sbavature. Mai staccare i pezzi con le mani. Montarli seguendo l'ordine della numerazione delle tavole. Eliminare dalla stampa il numero del pezzo appena montato, facendogli sopra una croce.

ACHTUNG-Ein nützlicher Rat!

Vor der Montage die Zeichnung aufmerksam studieren. Die einzelnen Montageteile mit einem Messer oder einer Schere vom Spritzling sorgfältig entfernen. Eventuelle Grate werden mit einer Klinge oder feinem Schmirgelpapier beseitigt. Keinesfalls die Montageteile mit den Händen entfernen. Bei der Montage der Tafelnummern folgen. Die Nummer der schon montierten Teile auf dem Spritzling ankreuzen. Bitte nur Plastikklebstoff verwenden.

ATTENTION - Useful advice! Study the instructions carefully prior to assembly. Remove parts from frame with a sharp knife or a pair of scissors and trim away excess plastic. Do not pull off parts. Assemble the parts in numerical sequence. Use plastic cement ONLY and use cement sparingly to avoid damaging the model. Paint small parts before detaching them from frame. Remove paint where parts are to be cemented.

ATENCIÓN - Consejos útiles!

Estudiar las instrucciones cuidadosamente antes de comenzar el montaje. Separar las piezas de las bandejas con un cuchillo afilado o un par de tijeras, y retirar el exceso de plástico o rebaba. No arrancar las piezas. Montar las piezas en orden numérico. Utilizar SOLAMENTE pintura cemento para plástico y en poca cantidad para evitar que se dane el modelo. Pintar las piezas pequeñas antes de separarlas de la bandeja. Retirar la pintura de los lugares por donde se deban pegar las piezas.

ATTENTION - Conseils utiles!

Avant de commencer le montage, étudier attentivement le dessin. Détacher avec beaucoup de soin les morceaux des moules en usant un massicot ou bien un pair de ciseaux et couper avec une petite lime ou avec de papier de verre fin sbavages éventuels. Jamais détacher les morceaux avec les mains. Monter les en suivant l'ordre de la numération des tables. Eliminer de la moule le numéro de la pièce qui vient d'être montée, en le bifant avec une croix. Employer seulement de la colle pour polystyrol.

ISTRUZIONI per l'applicazione delle decalcomanie.

Ritagliare le decalcomanie occorrenti dal foglio, immergere in un bicchiere d'acqua pulita per circa 1/2 minuto, mettere in posizione sul modello e farle scivolare dalla carta: per una migliore aderenza compriete con una pezzucola pulita.

DIRECTIONS for applying the decals. Cut the required decals out of the sheet dip them into a glass of clean water for about 1/2 minute, position the decals on the kit, letting them slide from the paper. For a better adhesion, press them by means of a clean dry cloth.

ANWEISUNGEN für Abziehbilder-Anbringung: Die benötigten Abziehbilder vom Blatt abschneiden, in ein Glas reines Wasser für etwa 1/2 Minute einweichen, auf das Modell legen und dann vom Papierbogen abheben. Um eine bessere Haftung zu erzielen, die Abziehbilder mit einem reinen Tuch andrücken.

INSTRUCCIONES para l'aplicacion de las decalcomanias. Couper les decalcomanias choisies et les plonger environ trente secondes dans un peu d'eau propre. Les placer sur le modèle en les faisant glisser de leur feuille et presser avec un moussu de chiffon pour éliminer les bulles d'air.

ISTRUCCIONES Para la aplicación de las decalcomanias: cortar las requeridas, sumergirlas en un recipiente de agua limpia durante 1/2 minuto, colocar las decalcomanias sobre el modelo, haciéndolas deslizar sobre el papel. Para una mejor adherencia, presionalas con un trapito limpio.

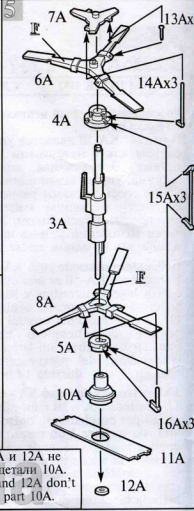
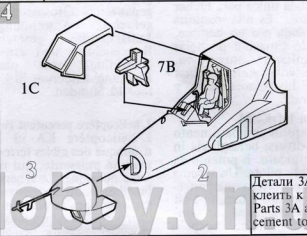
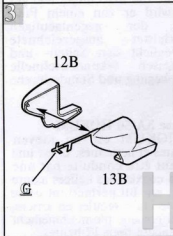
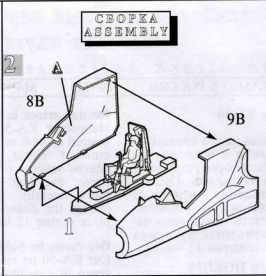
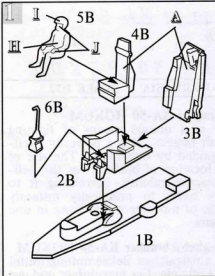

Детали 3А и 12А не клеить к детали 10А.
Parts 3A and 12A don't cement to part 10A.

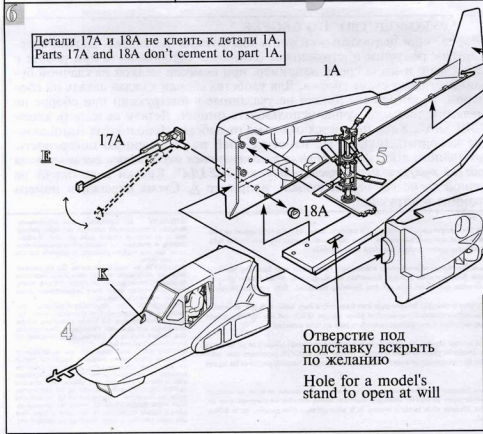

Отверстие под подставку вскрывать по желанию
Hole for a model's stand to open at will

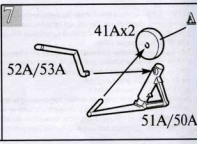

VERSION 2/ВАРИАНТ 2

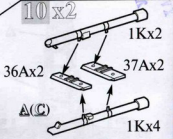
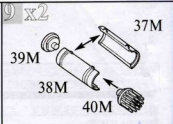
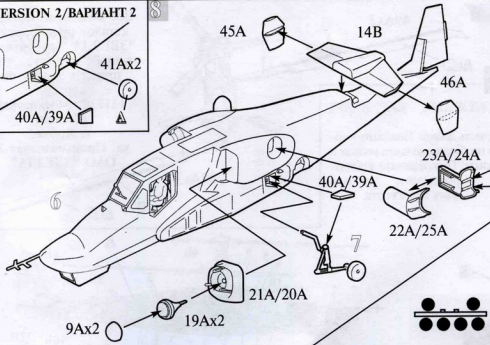
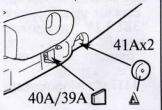

11

VERSION 2/ВАРИАНТ 2

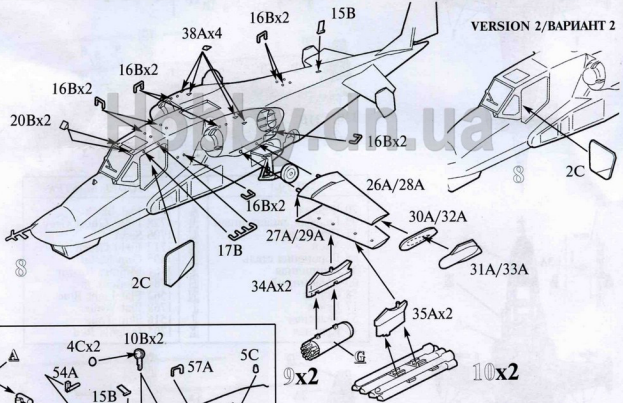

12

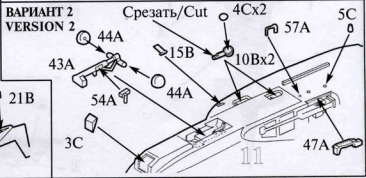
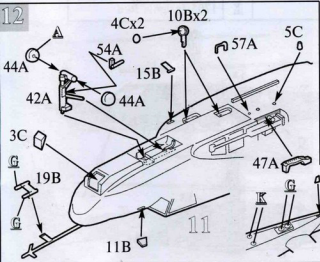

**ОКРАСКА И МАРКИРОВКА
PAINTING AND MARKING**
**ИСПОЛЬЗОВАНИЕ СДВИЖНЫХ КАРТИНОК
(ДЕКАЛЕЙ)**

Вырезать ножницами нужную часть декали. Положить в воду на 1/2 минуты наложить на необходимую часть модели и сдвинуть легким нажимом пальца. Переведенный рисунок расправить, лишнюю влагу промокнуть.

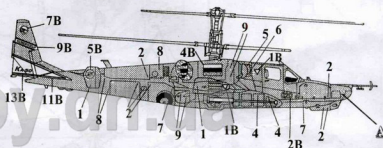
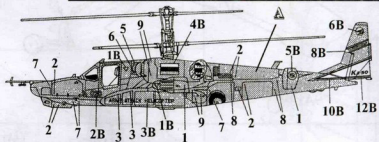
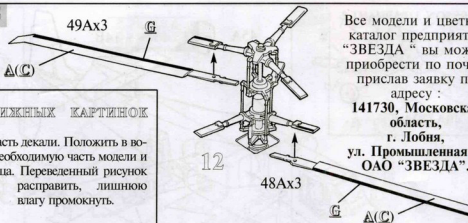
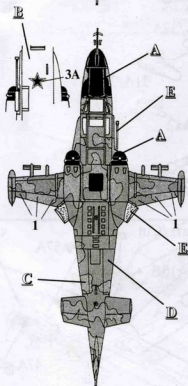
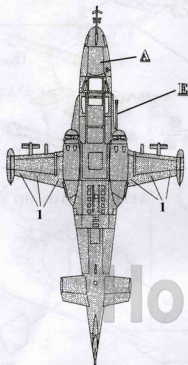

ЗВЕЗДА		MODEL MASTER	
20	Черная	A	1749 Flat Black
23	Голубая авиационная	B	1728 Light Ghost Grey
11	Песочная	C	1706 Sand
45	Хаки	D	1712 Field Green
08	Вороненая сталь	E	1405 Gun Metal
44	Кирпичная	F	1701 Military Brown
06	Аллюминий	G	1781 Aluminium
58	Синяя	H	1562 Flat Light Blue
17	Белая	I	1768 Flat White
53	Телесная	J	1516 Skin Tone
12	Красная	K	1705 Insignia Red

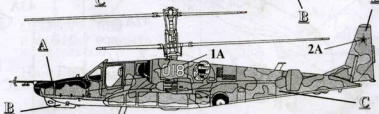

Все модели и цветной
каталог предприятия
"ЗВЕЗДА" вы можете
приобрести по почте,
прислав заявку по
адресу :
141730, Московская
область,
г. Лобня,
ул. Промышленная
ОАО "ЗВЕЗДА".