



1/72 SCALE MODEL CONSTRUCTION KIT

02320  
075

# Sherman 'Crab' Tank

**GB** The best-known of all American medium tanks, the Sherman was designed in 1941 as an improvement on the earlier M3 Lee and Grant series; after initial production in 1942, large numbers of Shermans were issued to the British Army, and the type became the standard Allied medium tank. It was simple to maintain, rugged, reliable and fast; the flexible design allowed easy changes to the main armament and other equipment to be made without disrupting supplies to the operational units. For amphibious operations in both the European and Pacific theatres of war, it could be carried by the LCM, and a number were specially adapted for the

amphibious role (DD Sherman) before the "D-Day" landings in June 1944, where they gave valuable service during the initial assaults. The markings in this kit are for a Mk 4 Sherman Mk.I, U.S. Army, based in Europe 1944 and a Sherman Mk.II involved in the "D-Day" landings, and belonged to No. 4 Troop, "A" Squadron, 3rd. County of London Yeomanry, of the 4th. Armoured Brigade, 1st. Corps. The Sherman weighed approximately 30 tons, and was armed with a turret-mounted 75mm gun and two .3in machine guns. Maximum armour thickness was 3in. Overall length: 18ft 6in. Over 40,000 Sherman variants were built between 1942 and 1946.

**F** Le char Sherman, le plus connu de tous les chars américains de taille moyenne, a été conçu en 1941 comme une amélioration des anciens modèles M3 Lee & Grant. La production initiale, en 1942, fut destinée à l'Armée Anglaise, et ce modèle devint le char moyen standard des alliés. D'un entretien facile, il était robuste, fiable et rapide. Sa conception extrêmement souple permettait de changer très facilement l'armement principal et les équipements annexes sans avoir à intervenir sur les appareillages de commande. Pour les opérations amphibies sur les théâtres opérationnels d'Europe et du Pacifique, il pouvait être transporté par le LCM et un certain nombre fut spécialement adapté et transformé en char amphibie (Sherman DD) pour le Jour "J" en Juin 1944 où

ils rendirent d'inestimables services pendant la première vague d'assaut. Les éléments de décoration de ce kit sont ceux d'un Sherman Mk.I de l'Armée des Etats-Unis basée en Europe en 1944 et d'un Sherman Mk.II qui participa au débarquement du Jour "J" et qui appartenait au 4ème escadron, groupe A, du 3ème Corps de Cavalerie du Comté de Londres, de la 4ème Brigade blindée, 1er Corps d'Armée. Le Sherman pesait 30.480kg (30 tonnes) et était armé d'un canon monté sur tourelle de 75mm et de deux mitrailleuses 7,62mm. L'épaisseur maximum de son blindage était de 75mm. Longueur hors tout: 5,94m. Plus de 40.000 Sherman - toutes versions confondues - furent construits entre 1942 et 1946.

**D** Sherman, der meistbekannteste der amerikanischen mittelgroßen Panzer, wurde 1945 gebaut und war eine verbesserte Version der früheren Modelle M2 Lee & Grant. Die ursprüngliche Produktion von 1942 war für die Englische Armee bestimmt, und dieses Modell wurde zum mittleren Standardpanzer der Alliierten. Sie waren wartungsfreundlich, robust, zuverlässig und schnell. Sein extrem flexibles Design gestattete den raschen Wechsel der Hauptarmierung, ohne die Steueranlagen unterbrechen zu müssen. Für amphibische Operationen auf den Kriegsschauplätzen in Europa und im Pazifik wurde er mit dem LCM transportiert, und mehrere Panzer wurden speziell für den Tag "T" im Juni 1944 in einen

Schwimmpanzer (Sherman DD) umgebaut und leisteten während den ersten Angriffen unschätzbare Dienste. Die Markierungen in diesem Bausatz gehören zu einem M4 Sherman Mk.I der amerikanischen Armee, der 1944 in Europa stationiert war, und zu einem Sherman Mk.II, der an der Landung des Tages "T" mitwirkte und der 4. Kompanie Gruppe A des 3. Kavalleriekorps der Grafschaft von London der 4. Panzerbrigade angehörte. Der Sherman wog 30.480kg (30 Tonnen) und war mit einem auf einen Turm montierten Geschütz von 75mm und zwei Maschinengewehren von 7,62mm bestückt. Die maximale Dicke seiner Panzerung betrug 75mm. Gesamtlänge: 5,94m. Von 1942 bis 1946 wurden über 40.000 Sherman - alle Versionen zusammengenommen - gebaut.

**E** El carro de combate Sherman, el más conocido de todos los carros de combate americanos de tamaño medio, fue diseñado en 1941 como una mejora de los antiguos modelos M3 Lee and Grant. La producción inicial, en 1942, se destinó al ejército inglés y este modelo se convirtió en el carro de combate medio estándar de los aliados. Este carro, de fácil mantenimiento, era sólido, fiable y rápido. Su diseño, sumamente versátil, permitía cambiar fácilmente el armamento principal y los equipos anexos sin tener que intervenir en los aparatos de control. Para las operaciones anfibias en los teatros de operaciones de Europa y el Pacífico, podía ser transportado por el LCM y cierto número fue adaptado especialmente y transformado en carro de combate anfibio (Sherman DD) para el Día "D"

en Junio de 1944 en donde sus servicios fueron inestimables durante la primera oleada de asalto. Los elementos de decoración de este kit son los de un M4 Sherman Mk.I del Ejército de los Estados Unidos basado en Europa en 1944 y un Sherman Mk.II que participó en el desembarco del día "D" y que pertenecía al 4º escuadrón, grupo A, del 3º Cuerpo de Caballería del Condado de Londres, de la 4ª Brigada Blindada, 1º Cuerpo del Ejército. El Sherman pasaba 30.480kg (30 toneladas) y estaba armado con un cañón montado en torreta de 75mm y dos ametralladoras 7,62mm. El espesor máximo de su blindaje era de 75mm. Longitud total: 5,94m. Entre 1942 y 1946, se construyeron más de 40.000 Sherman, todas las versiones incluidas.

**S** Stridsvagnen Sherman, den mest kända av alla amerikanska stridsvagnar av medelstorlek skapades 1941 som en förbättring av de forna modellerna M3 Lee & Grant. Den ursprungliga produktionen 1942 var avsedd för den brittiska armén, och denna modell blev de allierades medelstora standardstridsvagn. Lätt att underhålla var den robust, tillförlitlig och snabb. Dess ytterst smidiga utförande gjorde det möjligt att mycket lätt byta ut den huvudsakliga beväpningen och tillhörande utrustning utan att behöva göra ingrepp i styrinrättningen. För amfibieoperationer på operationsteatrar i Europa och på Stilla havet kunde den transporteras av LCM, och ett visst antal anpassades speciellt och förvandlades till

amfibiestridsvagnar (Sherman DD) för dagen "D" i juni 1944, där de gjorde ovärderliga tjänster under den första anfällsvågen. Märkena i den här byggsatsen är för den Amerikanska arméns M4 Sherman Mk.I som var baserad i Europa 1944 och den Sherman Mk.II som deltog i landsbygningen på dagen "D" och som hörde till 4:de eskadern, Grupp A, av 3:de Kavallerikåren i Londons grevskap av den 4:de pansarbrigaden, 1:sta Armékåren. Sherman vägde 30.480kg (30 ton) och var beväpnad med en 75mm kanon monterad på ett kanontorn och två 7,62mm kulsprutor. Max-tjockleken på dess pansar var 75mm. Totallängd: 5,94m. Over 40.000 Sherman - alla versioner sammantagna konstruerades mellan 1942 och 1946.



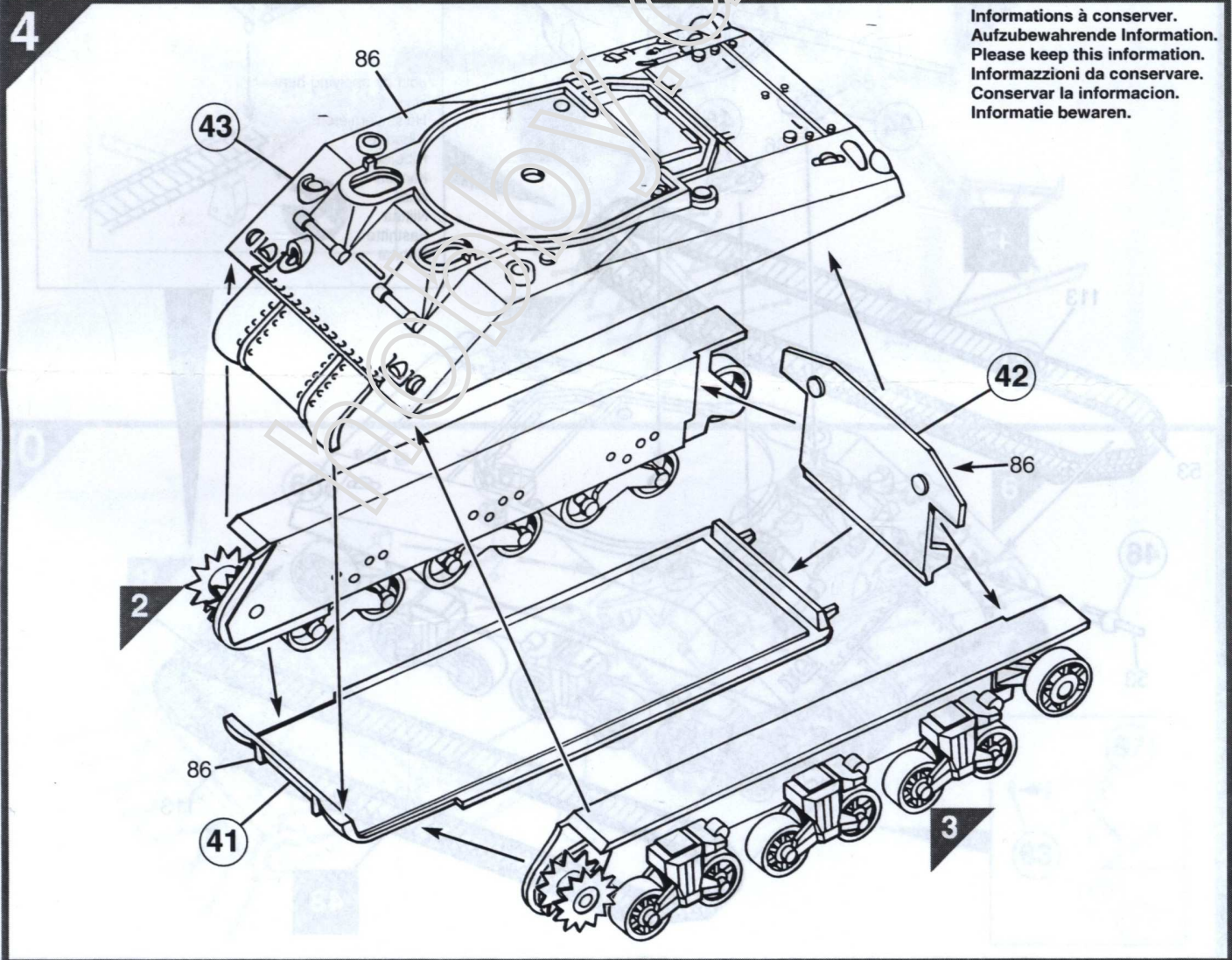
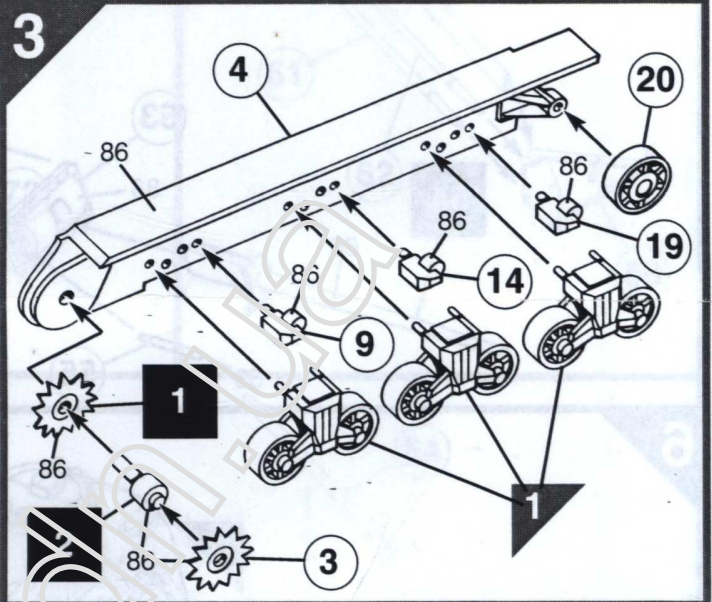
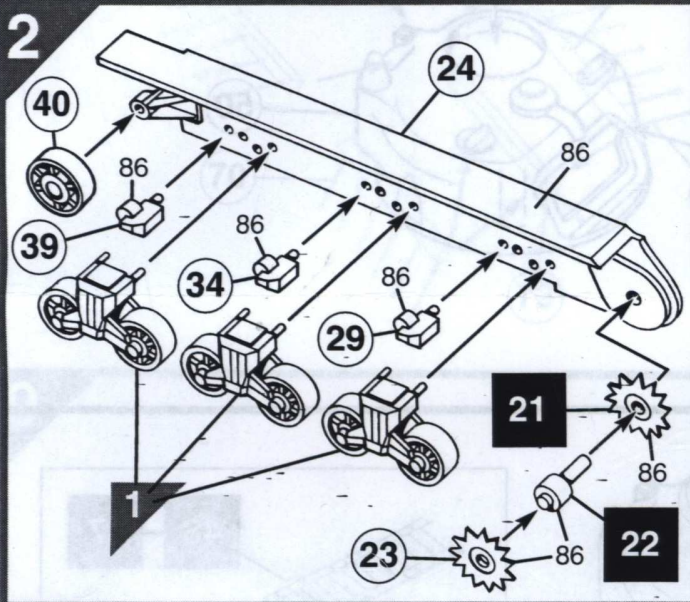
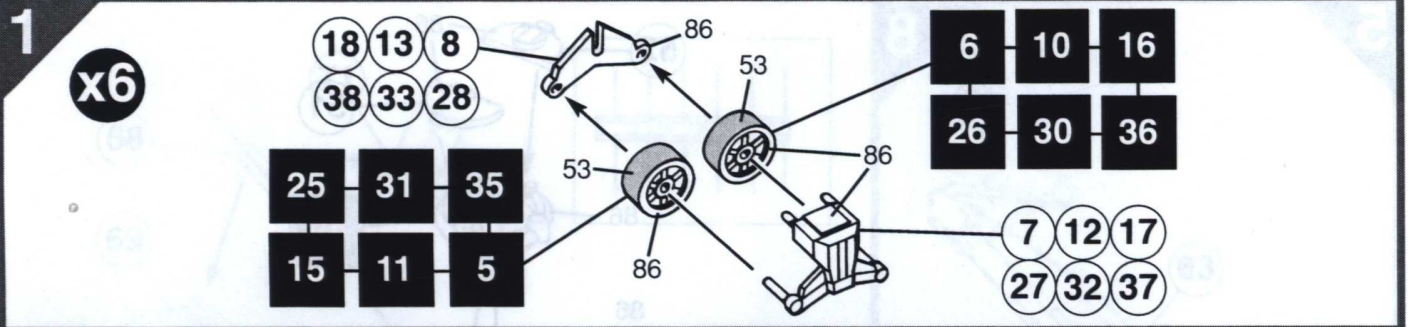

Informations à conserver.  
 Aufzubewahrende Information.  
 Please keep this information.  
 Informazioni da conservare.  
 Conservar la informacion.  
 Informatie bewaren.



5

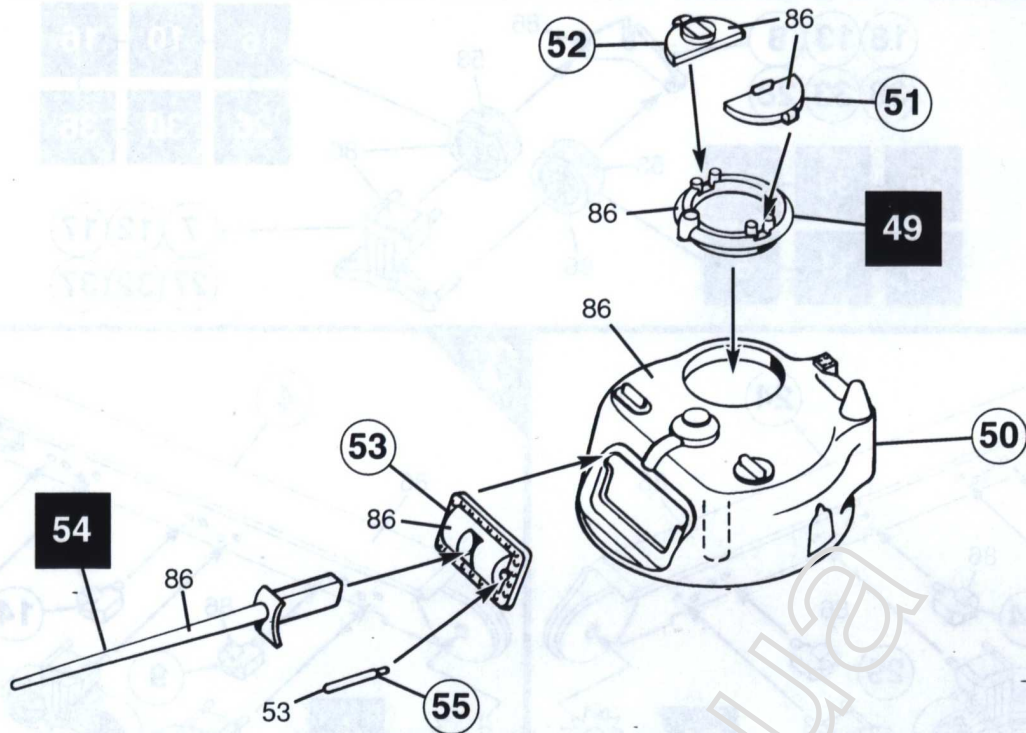

6

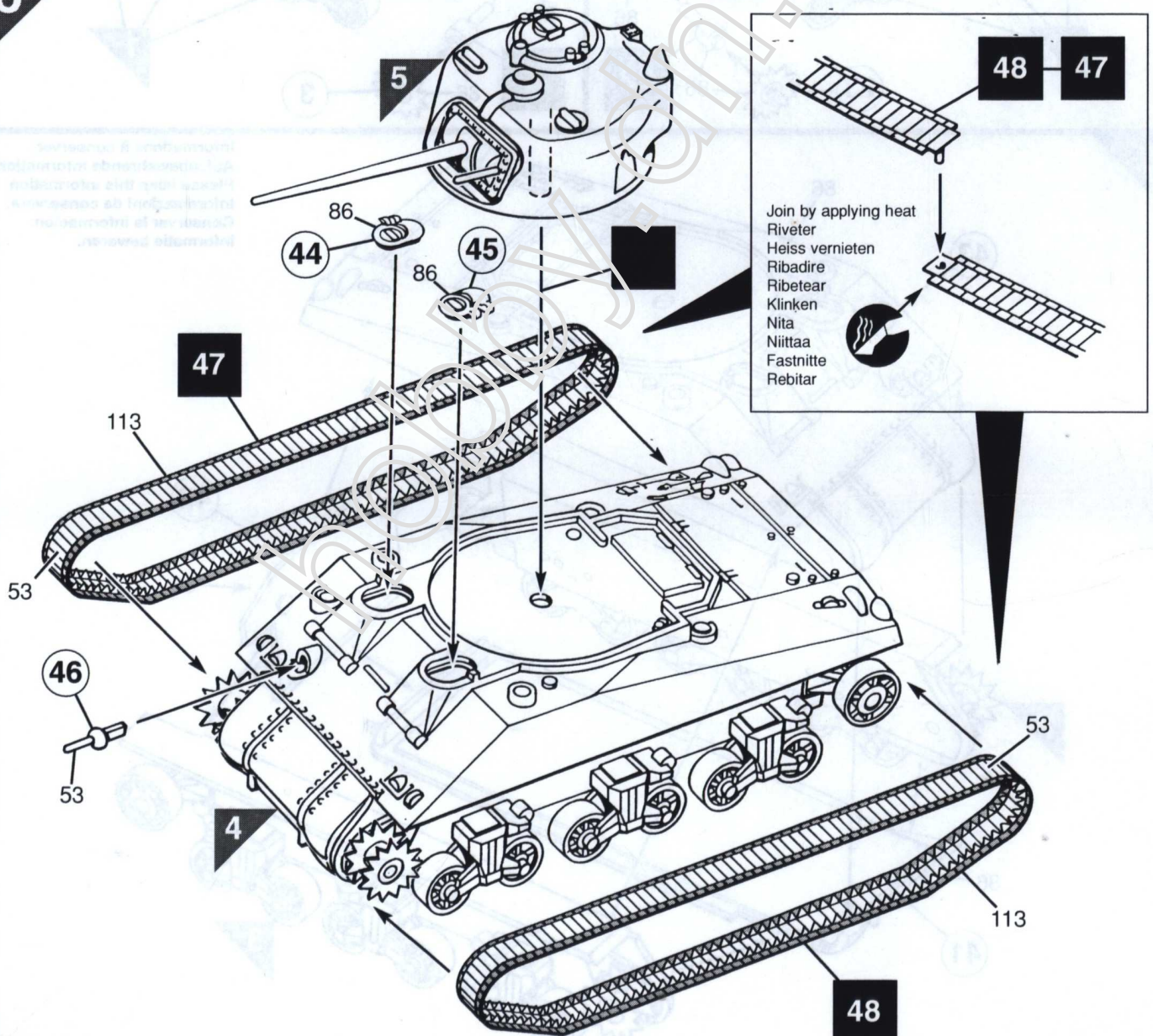



7

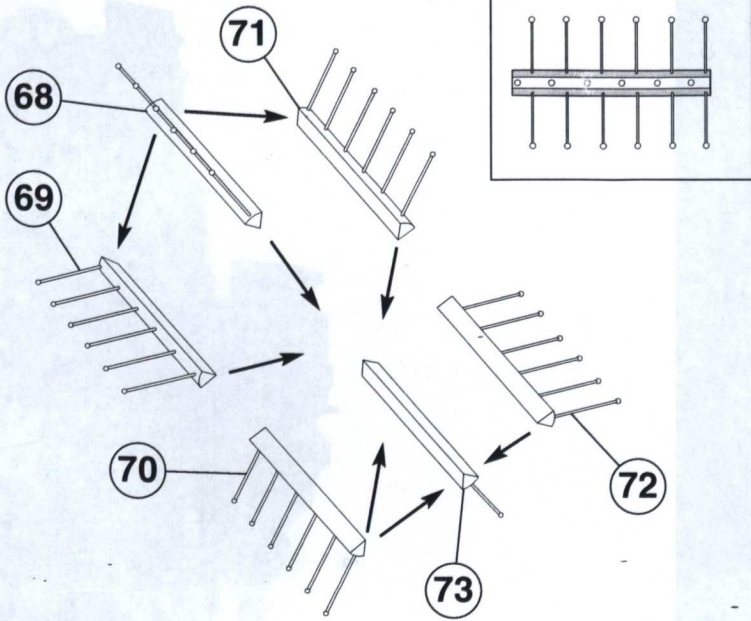

8

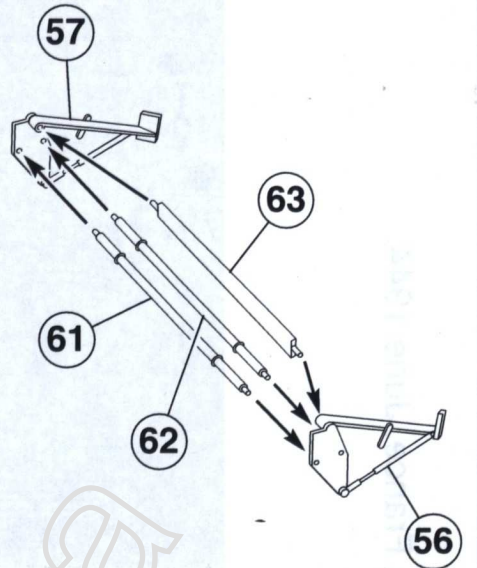

9

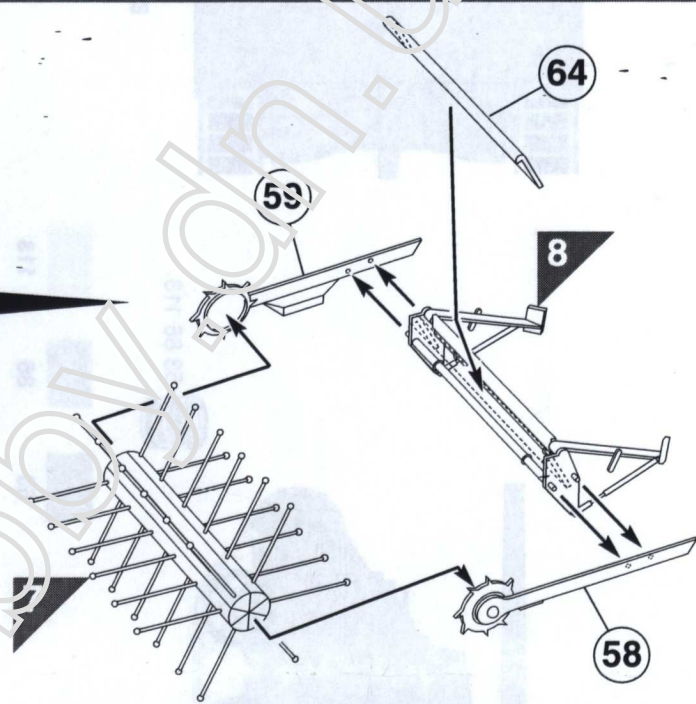
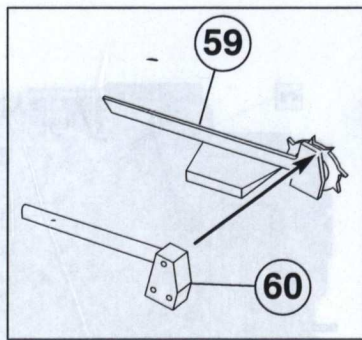

10

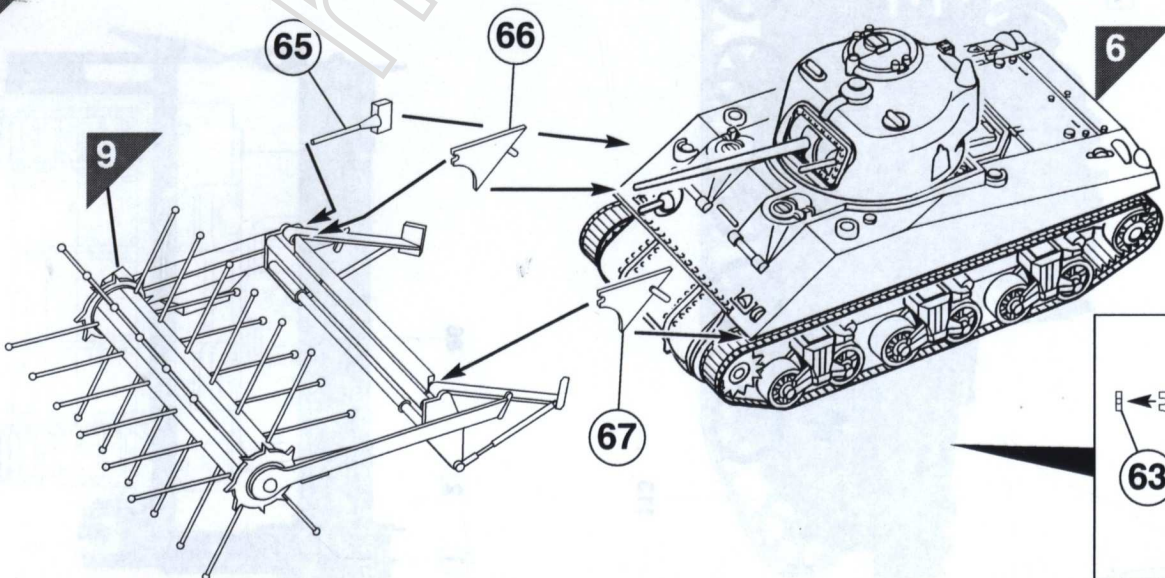

© 2011 by The Modeler's Club, Inc. All rights reserved. "Obsession Overbuilt" Club Design. Model Kit # 1001  
 © 2011 by The Modeler's Club



Ⓐ Sherman Crab

79th Armoured Division, "Operation Overlord", Gold Beach, Normandy, France, June 1944.

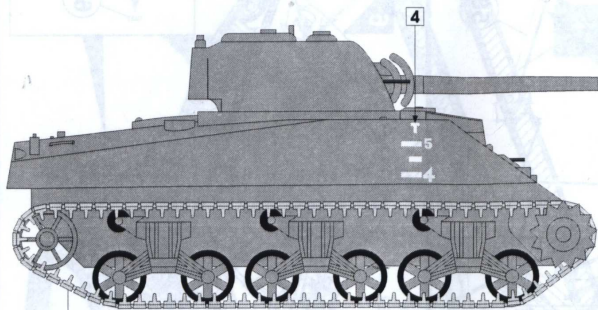

113

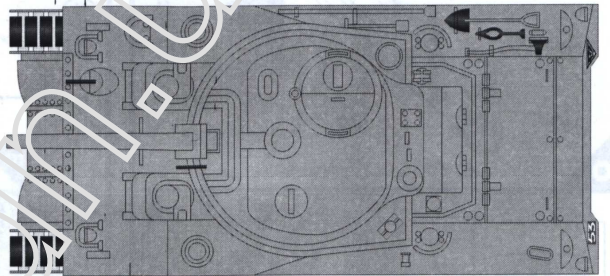

86

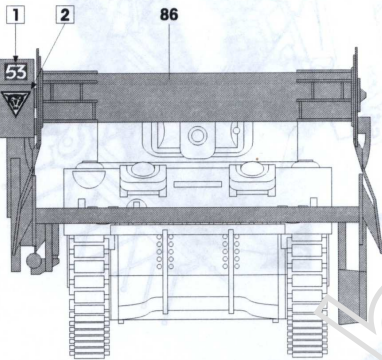

1 2

86

53

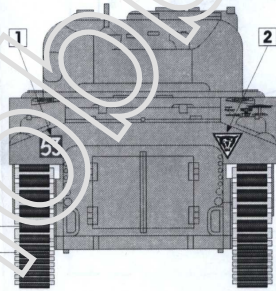

1

2

53

113

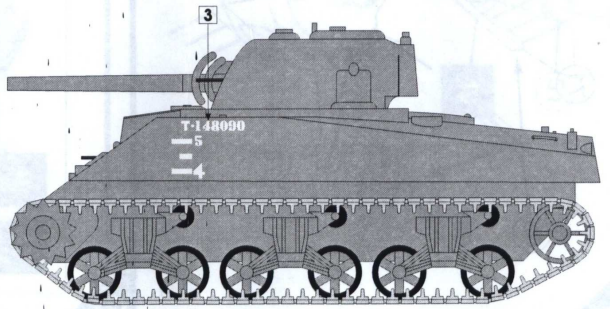

3

T-148000

5

4