



1:72 Hawker Siddeley AV-8A Harrier

A04057 SCALE MODEL CONSTRUCTION KIT | Wingspan: 107mm Fuselage Length: 198mm | Two Decal Schemes Included | Two Build Options

GB Although the Harrier had been designed from the beginning to attract export sales, by the time of its introduction into RAF service in 1969 it had failed to attract any orders from foreign air forces. However, it was around this time that the United States Marine Corps began to take an interest, Hawker Siddeley made some modifications to the aircraft and in 1971 the AV-8A Harrier entered service with the USMC as a close support aircraft. Operating from amphibious assault ships the Harrier's role was to augment that of the larger US Navy warplanes by providing troops on the battle field with close air support at a moment's notice in a similar way to that provided by helicopters but with heavier weapons. Later, starting in 1979, the AV-8As were upgraded to AV-8C specification. By this time their effectiveness had been proven in many practice exercises and their superb manoeuvrability demonstrated in mock dog fights with F4 Phantom fighters. Today the Marine Corps continues to operate the AV-8B Harrier II.

Specification:

Speed: 730mph (1,176Km/h) at sea level
Range: 230m (370 km)
Wingspan: 25 ft. 3 in (7.7 m)
Length: 46 ft. 10in (14.27 m)
Armament: 2 x 30 mm cannons plus up to 5,000lbs of underwing stores

Spécification:

Vitesse : 1.176 km/h au niveau de la mer
Autonomie : 370 km
Envergure : 7,7 m
Longueur : 14,27 m
Armement : deux canons de 30 mm et maximum 2.268 kg d'armes sous les ailes.

FR Le Harrier avait été conçu au départ pour les ventes à l'exportation mais lors de son entrée au sein de la RAF en 1969 il n'avait pas réussi à recevoir des commandes des armées aériennes étrangères. C'est à ce moment que l'US Marine Corps commença à s'y intéresser. Quelques modifications furent apportées par Hawker Siddeley et en 1971 le AV-8A Harrier entra en service au sein de l'USMC en tant qu'avion de soutien rapproché. Opérant à partir de navires d'assaut amphibie, le rôle du Harrier devait augmenter celui des plus grands avions de guerre de la marine américaine en assurant à tout moment aux troupes sur le champ de bataille un soutien aérien rapproché, tout comme les hélicoptères mais avec des armes plus lourdes. Plus tard à partir de 1979, la spécification améliorée AV-8C remplaça celle du AV-8A. De nombreux exercices d'entraînement avaient déjà démontré l'efficacité du Harrier ainsi que sa superbe manoeuvrabilité lors de combats aériens simulés avec des chasseurs F4 Phantom. De nos jours, le Marine Corps utilise toujours le AV-8B Harrier II.

Spezifikation:

Geschwindigkeit: 1176 km/h auf Meereshöhe
Reichweite: 370 km
Spannweite: 7,7 m
Länge: 14,27 m
Bewaffnung: zwei 30 mm Maschinenkanonen und bis zu 2268 kg Lenkgeschosse unter den Flügeln.

DE Obwohl die Harrier zunächst mit dem Blick auf den Export entworfen worden war, waren bei ihrer Übernahme in den Dienst der RAF im Jahr 1969 noch keine Bestellungen von ausländischen Luftstreitkräften eingegangen. Zu dieser Zeit weckte dann aber das neuartige Flugzeug das Interesse des United States Marine Corps; Hawker Siddeley nahm daraufhin einige Änderungen daran vor, und 1971 stellte der USMC die AV-8A Harrier zur Luftnahunterstützung in den Dienst. Von Amphibien-Sturmschiffen aus geflogen, operierte die Harrier als Ergänzung zu den größeren Kampfflugzeugen der US Navy. Damit konnten nämlich auf dem Boden kämpfende Truppen praktisch jederzeit schnelle Unterstützung erhalten, wie diese durch Helikopter bereitgestellt wird, jedoch mit schwereren Waffen. Ab 1979 wurden die AV-8As dann auf die höhere Spezifikation der AV-8C umgerüstet. Zu dieser Zeit hatte das Flugzeug seine Effektivität bei vielen praktischen Übungseinsätzen und seine hohe Wendigkeit bei Scheinkämpfen mit F4 Phantom Kampfflugzeugen unter Beweis gestellt. Der Marine Corps setzt die AV-8B Harrier II auch heute noch erfolgreich ein.

Especificación:

Velocidad: 1176 km/h a nivel del mar
Autonomía: 370 km
Envergadura: 7,7 m
Longitud: 14,27 m
Armamento: 2 cañones de 30 mm y hasta 2268 kg de carga bajo las alas

ES Aunque el Harrier se diseñó en un principio con vistas a la exportación, cuando entró en servicio en la RAF en 1969 no había conseguido atraer pedidos de ningún ejército del aire de otros países. Fue por entonces, sin embargo, cuando la Infantería de Marina estadounidense comenzó a demostrar interés. El grupo industrial Hawker Siddeley realizó una serie de modificaciones y en 1971, el AV-8A Harrier entró en servicio en el USMC como avión de apoyo aéreo cercano. Operando desde embarcaciones anfíbias de asalto, el papel del Harrier consistía en aumentar la capacidad de los aviones de guerra de mayor tamaño de la marina, proporcionando apoyo aéreo cercano muy rápido, de forma similar a los helicópteros, pero con armamento más pesado. Posteriormente, a partir de 1979, los AV-8A se mejoraron a la especificación AV-8C. Para entonces, habían demostrado su eficacia en numerosos ejercicios prácticos y su excepcional maniobrabilidad en enfrentamientos simulados contra cazas Phantom F4. En la actualidad, la Infantería de Marina sigue operando el Harrier II AV-8B.

Specifikation:

Hastighet: 1 176 km/h på havsnivå
Räckvidd: 370 km
Spännvidd: 7,7 m
Längd: 14,27 m
Bestyckning: 2 st. 30 mm-kulsprutor och upp till 2 268 kg bomber under vingarna

SE Trots att Harriers design redan från början var tänkt att attrahera exportmöjligheter hade det inte inkommit några order från utländska flygvapen vid tidpunkten för planet introduktion i RAF 1969. Vid denna tid började dock USA:s marinkår att visa ett begynnande intresse för planet, som även genomgick vissa modifieringar på Hawker Siddeley. 1971 inledde AV-8A Harrier slutligen sin tjänstgöring i USMC som närunderstödsplan. Harrier flög från offensiva amfibiefartyg och hade i uppgift att komplettera den amerikanska flottans krigsplan genom snabbt och tungt bestyckat närunderstöd av trupper på slagfältet i en roll som annars utfördes av lätt beväpnade helikoptrar. Från 1979 upgraderades AV-8A-planen till AV-8C-specifikationen. Vid denna tid hade planets effektivitet bevisats under flera övningar och dess exceptionella manöverbarhet uppvissats i flygstridsövningar mot F4 Phantom-jaktplan. Marine Corps använder fortfarande AV-8B Harrier II.

FOR BEST RESULTS:

Surfaces to be painted should be clean — before parts are removed from the sprue, wash in warm, soapy water, rinse and dry thoroughly. Stir paints thoroughly before use.

PLEASE NOTE:

Some parts in the kit may not be required to build the model specified.

**HORNBY
HOBBIES**



ASSEMBLY INSTRUCTIONS

GB Study drawings and practice assembly before cementing parts together. Carefully scrape plating and paint from cementing surfaces. All parts are numbered. Paint small parts before assembly. To apply decals cut sheet as required, dip in warm water for a few seconds, slide off backing into position shown. Use in conjunction with box artwork. Not appropriate for children under 36 months of age, due to the presence of small detachable parts.

FR Étudier attentivement les dessins et simuler l'assemblage avant de coller les pièces. Gratter soigneusement tout revêtement ou peinture sur les surfaces à coller avant collage. Toutes les pièces sont numérotées. Peindre les petites pièces avant l'assemblage. Pour coller les décalques, découper le motif, le plonger quelques secondes dans de l'eau chaude puis le poser à l'endroit indiqué en décollant le support papier. Utiliser en même temps les illustrations sur la boîte. Ne convient pas à un enfant de moins de 36 mois – présence de petits éléments détachables.

DE Vor Verwendung des Klebers Zeichnungen studieren und Zusammenbau üben. Farbe und Plattierung vorsichtig von den Klebeflächen abkratzen. Alle Teile sind nummeriert. Vor Zusammenbau kleine Teile anmalen. Um die Abziehbilder aufzukleben, diese ausschneiden, kurz in warmes Wasser tauchen, dann abziehen und wie abgebildet aufkleben. In Verbindung mit Abbildungen auf Schachtel verwenden. Ungeeignet für Kinder unter 36 Monaten. Kleine Teilchen vorhanden die sich lösen können.

ES Estudiar los dibujos y practicar el montaje antes de pegar las piezas. Raspar cuidadosamente el plateado y la pintura en las superficies de contacto antes de pegar las piezas. Todas las piezas están numeradas. Es conveniente pintar las piezas pequeñas antes de su montaje. Para aplicar las calcomanías, cortar la hoja, sumergir en agua tibia durante unos segundos y deslizarlas en la posición debida. Ver ilustraciones en la caja. No conviene a un niño menor de 36 meses, contiene pequeñas piezas que pueden soltarse.

SE Studera bilderna noggrant och sätt ihop delarna innan du limmar ihop dem. Skrapa noggrant bort förtromning och färg från limmade delar. Alla delarna är numererade. Mala smadelarna före ihopsättning. Fastsättning av dekaler, klipp arket. Doppa i varmt vatten några sekunder, låt baksidan glida på plats som bilden visar. Används i samband med kartongens handlitografi. Rekommenderas ej för barn under 3 år. Innehåller löstagbara smadelar.

IT Studiare i disegni e praticare il montaggio prima di unire insieme i pezzi con l'adesivo. Raschiare attentamente le tracce di smalto e cromatura dalle superfici da unire con adesivo. Tutti i pezzi sono numerati. Colorare i pezzi di piccole dimensioni prima di montarli. Per applicare le decalcomanie, tagliare il foglio secondo il caso, immergere in acqua calda per alcuni secondi, quindi sfilare la decalcomania dalla carta di supporto e piazzarla nella posizione indicata. Usare in congiunzione con l'illustrazione sulla scatola. Non adatto ad un bambino di età inferiore ai 36 mesi dovuto alla presenza di piccoli elementi staccabili.

NL Tekeningen bestuderen en delen in elkaar zetten alvorens deze te lijmen. Metaalcoating en lak voorzichtig van lijmvlakken af schrapen. Alle delen zijn genummerd. Kleine delen vóór montage verven. Voor aanbrengen van stickers, gewenste stickers uit vel knippen, een paar seconden in warm water dompelen en dan van schutblad af op afgebeelde plaats schuiven. Hierbij afbeelding op doos raadplegen. Niet geschikt voor kinderen onder 3 jaar, omdat kleine deeltjes gemakkelijk kunnen losraken.

DK Tegningerne bør studeres, og man bør øve sig i monteringen, før delene limes sammen. Pladestykker og maling skal omhyggeligt fjernes fra kloebeoverfladerne. Alle dele er nummererede. Små dele skal males før monteringen. Overføringsbillederne anvendes ved at tilklatte arket efter behov. Og dyppe det i varmt vand i nogle få sekunder. Underlaget glides af og anbringes i den viste position. Påføres ifølge brugsanvisningerne på oesken. Ikke til børn under 3 år, forekomst af små løse elementer.

PT Estudar atentamente os desenhos e experimentar a montagem. Raspar cuidadosamente as superfícies de modo a eliminar pintura e revestimento antes de colar. Todas as peças estão numeradas. Pintar as pequenas peças antes de colar. Para aplicar as decalcomanias, cortar as folhas e mergulhar em água morna por alguns segundos, depois deslizar e aplicar no respectivo lugar, como indicado nas ilustrações na caixa. Não convém a uma criança de menos de 36 meses devido à presença de pequenos elementos destacáveis.

FI Tutustu piirroksiin ja harjoittele kokoamista ennen kuin liimaat osat yhteen. Raaputa metallipäällyste ja maali varovasti pois liimattavilta pinoilta. Kaikki osat on numeroitu. Maalaa pienet osat ennen kokoamista. Siirtokuvien kiinnittämiseksi leikkaa ne arkista tarpeen mukaan. Kasta kuva lämpimään veteen muutaman sekunnin ajaksi, anna takapuolen liukua kuvalle osoitettuun kohtaan. Käytetään yhdessä laatikon kuvituksen kanssa. Ei suositella alle kolmivuotiaille lapsille. Paljon irrotettavaa pikkuosia.

PL Przed przystąpieniem do sklejania przestuduj uważnie rysunki i przećwicz składowanie części. Ostrożnie zeskrób ze sklepanych powierzchni powłokę i farbę. Wszystkie części są ponumerowane. Drobną część pomaluj przed ich złożeniem. Celem przeniesienia odbitki wytnij ją z arkusza, zanurz na kilka sekund w letniej wodzie i zsuń z podłoża na wymagane miejsce. Używaj w połączeniu ze wzorami na pudełku. W związku z obecnością wielu drobnych, rozbiernych części, niestosowne dla dzieci poniżej 3 lat.

GR Μελετήστε προσεκτικά τα σχέδια και συναρμολογήστε για πρώτη φορά τα κομμάτια χωρίς να τα συγκολλήσετε. Αφαιρέστε επιμελώς τη μεταλλική μπογιά και την πλαστική βαφή από τις επιφάνειες τις οποίες θα συγκολλήσετε ζυγίζοντας τις προσεκτικά. Όλα τα κομμάτια είναι αριθμημένα. Χρωματίστε τα μικρά κομμάτια πριν από τη συναρμολόγηση. Για να κολλήσετε τις χαλκομανίες, κόψτε γύρω από το σχέδιο όπως απαιτείται, βυθίστε το μερικά δευτερόλεπτα σε χλιαρό νερό και μετά τοποθετήστε το στη θέση που υποδεικνύεται, αφαιρώντας τη μεμβράνη που το καλύπτει. Λάβετε υπόψη σας ταυτόχρονα την εικονογράφηση του κουτιού. Ακατάλληλο για παιδιά ηλικίας κάτω των 36 μηνών λόγω ύπαρξης μικρών κομματιών που αποσπώνται.

ASSEMBLY ICON INSTRUCTIONS

Assembly phase
Phase de montage
Montagephase
Fase de montaje
Montieringsfasen
Fase di montaggio
Montagefase
Fase de montagem
Montieringsfase
Kokoamisvaihe
Faza składowania
Φάση συναρμολόγησης

Cement
Coller
Kleben
Pegar
Limma
Incollare
Lijmen
Collar
Klebes
Limmaa
Kleić
Συγκολλήστε

Do not cement together
No pas coller
Nicht kleben
No pegar
Limma inte
Non incollare
Niet lijmen
Não colar
Sikal ikke klebes
Älä limaa
Nie kleić
Μη συγκολλήσετε

Indicates final location
Indique l'emplacement final
Zeigt Endposition
Indica la ubicación definitiva
Anger slutmonteringsplats
Sede di montaggio finale
Geeft uiteindelijke locatie aan
Viser endelig placering
Osoittaa lopullisen sijainnin
Oznacza miejsce docelowe
Υποδεικνύει τελική τοποθεσία

Alternative part(s) provided
Autre(s) pièce(s) fournie(s)
Ersatzteil(e) mitgeliefert
Se incluye(n) pieza(s) alternativa(s)
Alternativ(a) del(ar) ingår
Uno o più componenti alternativi forniti
Alternatieve onderdelen meegeleverd
Peça(s) alternativa(s) fornecida(s)
Alternativ(e) del(e) medfølger
Vaihtoehtoiset osat paikauksessa
Dostępne części zamienne
Παρέχονται εναλλακτικά κομμάτια

Repeat this operation
Répéter l'opération
Vorgang wiederholen
Vorgang wiederholen
Repèter a operaciòn
Upprepa åtgärden
Ripetere l'operazione
De verrichting herhalen
Repèter a operaciòn
Manavren gentages
Toista toimenpite
Powtórzyć operacje
Επανάλαβε τη διαδικασία

Decals
Dècalcomanias
Abziehbild
Calcomanias
Dekaler
Decalcomanie
Stickers
Decalcomania
Billedoverføring
Siirtokuvat
Kalkomanie
Χαλκομανίες

Crystal part
Pièce cristal
Kristallteil
Pisza de cristal
Kristalldel
Kryształowa część
Część kryształowa
Κομμάτι κρυστάλλου

Weight
Lester
Beschweren
Lastrar
Belasta
Applicare un peso
Verzwaren
Lastrar
Påfør vægt
Aseta vastapaino
Obciążać balastem
Επιθέστε βάρος

Remove by filing
Enlever avec une lime
Abfeilen
Eliminar con lima
Ta bort genom att fila
Rimuovere con la lima
Verwijderen door afvijlen
Remove limando
Fjern ved at file væk
Poista viilamalla
Usunąć przy użyciu pilnika
□ αφαιρέστε λιμόνες με λιμά

Drill or pierce
Percer
Durchbohren
Perforar
Borra
Trapanare o forare
Boren of doorboren
Furar
Gennambor
Poraa tai punkaise
Wywiercić lub przedziurawić
Τρυπήστε

Cut
Découper
Schneiden
Cortar
Skär
Tagliare
Snijden
Cortar
Skær
Leikkaa
Przeciąć
Kópné

Humbrol paint number
No peinture Humbrol
Humbrol-Farbnúmer
No de pintura Humbrol
Humbrol färg nummer
No vernice Humbrol
Humbrol vertnummer
No de pintura Humbrol
Humbrol malingnummer
Humbrol-maalin numero
Nir farby Humbrol
Noúmero cromático Humbrol

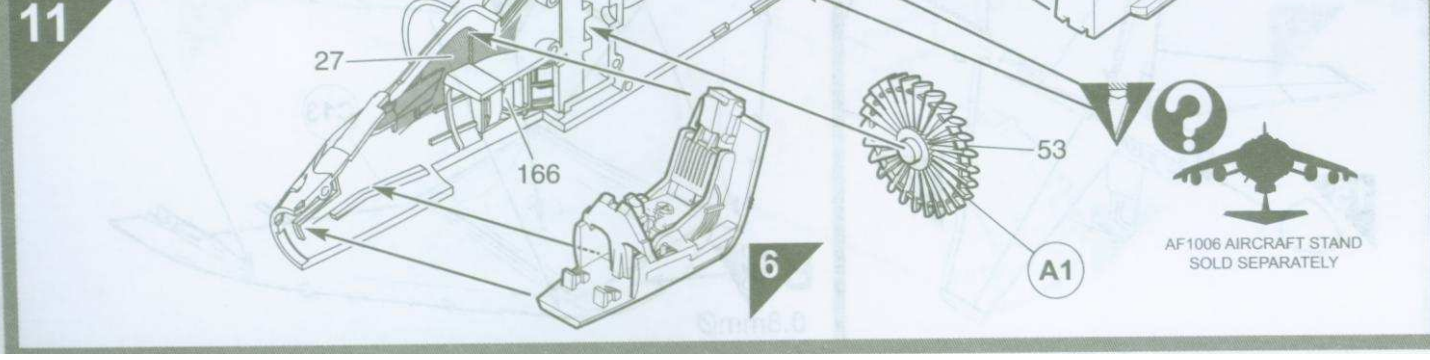
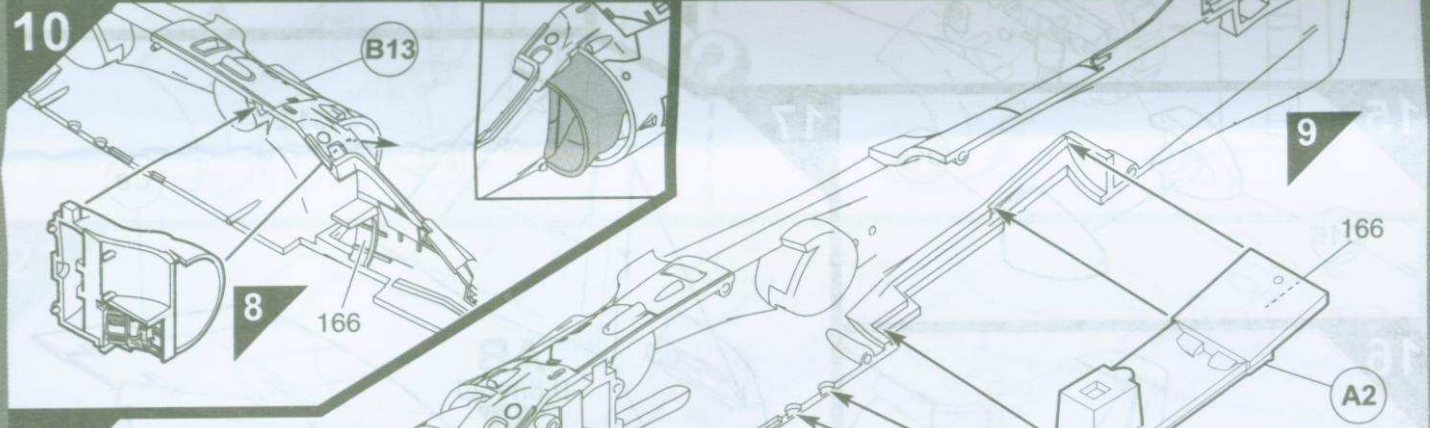
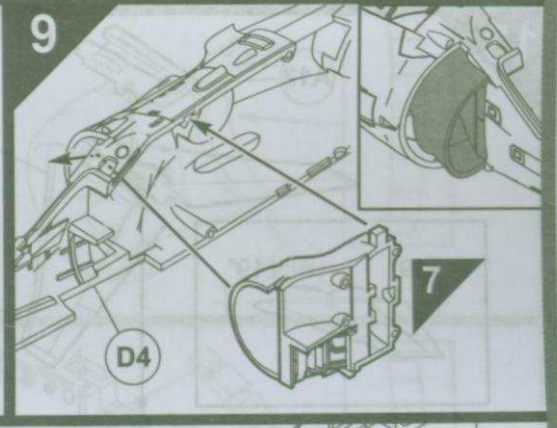
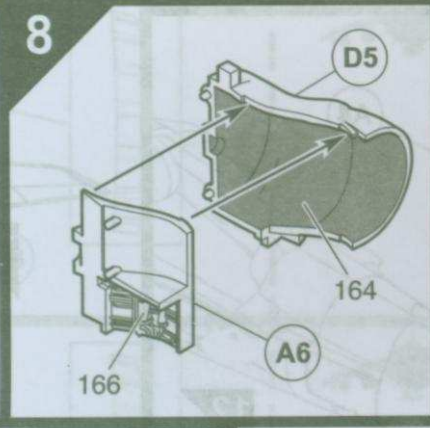
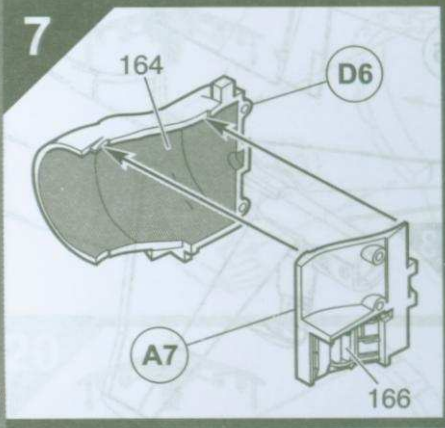
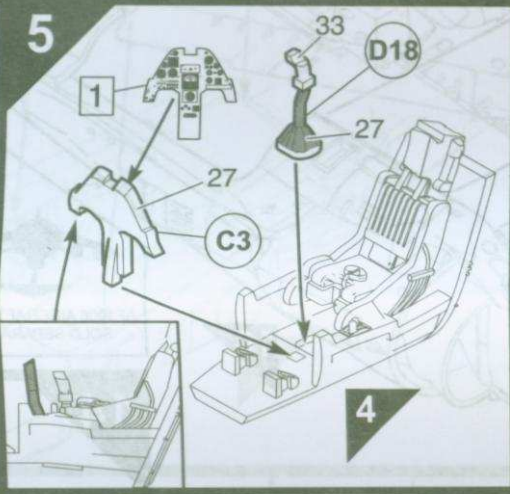
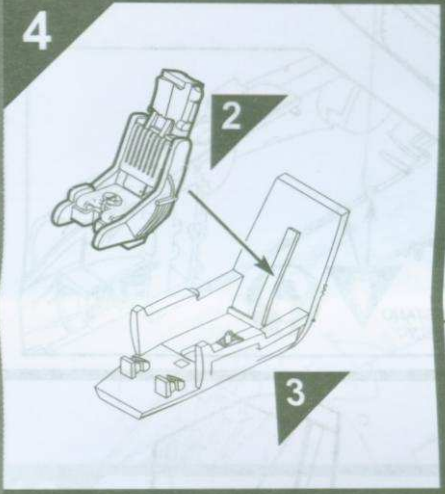
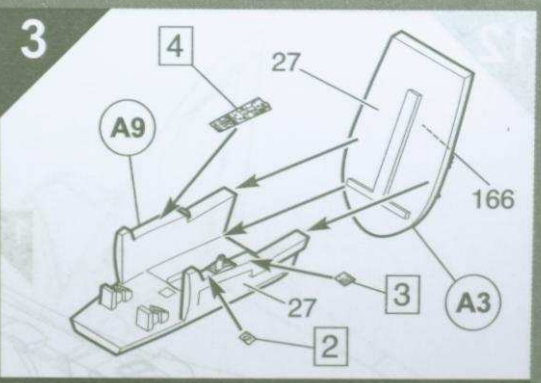
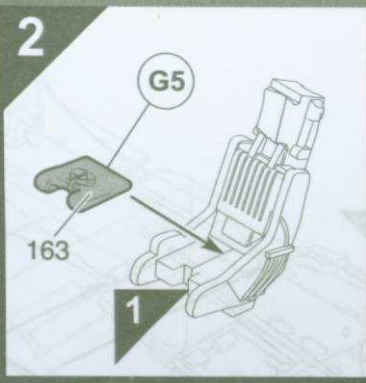
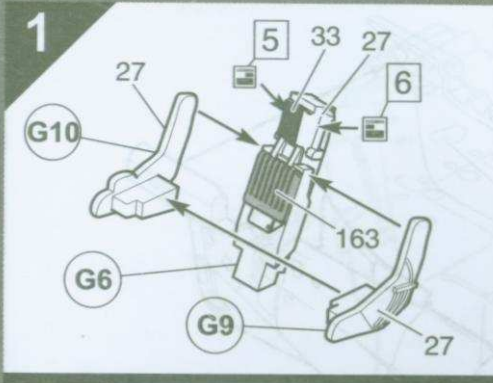

AF1006 AIRCRAFT STAND
SOLD SEPARATELY

12

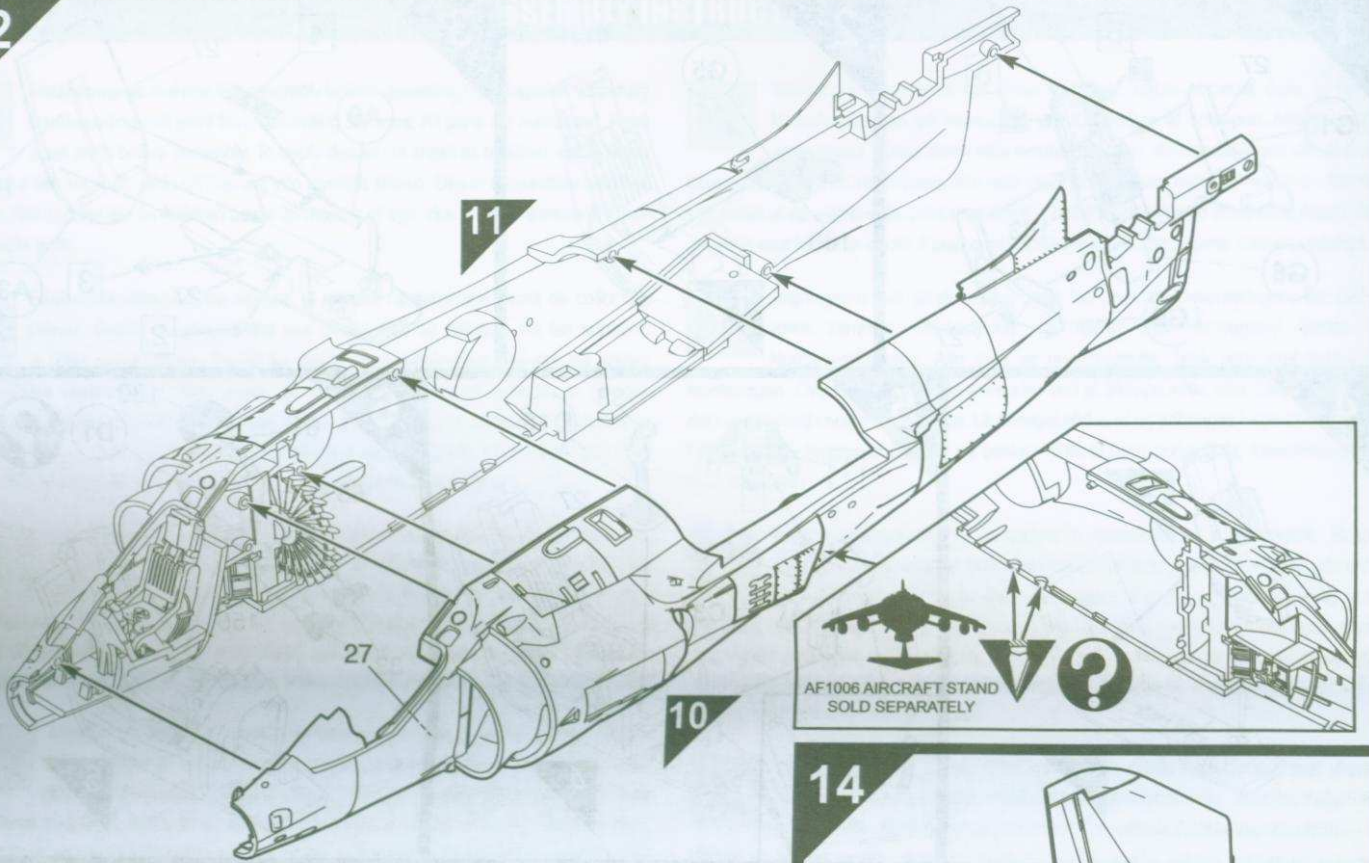

13

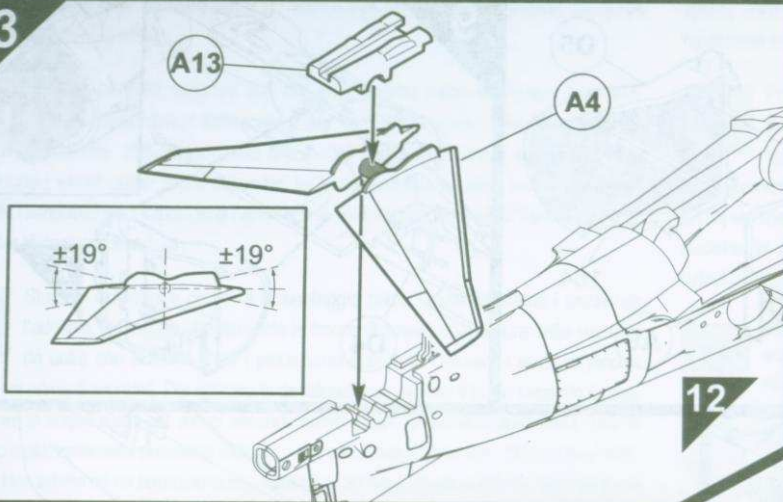

14

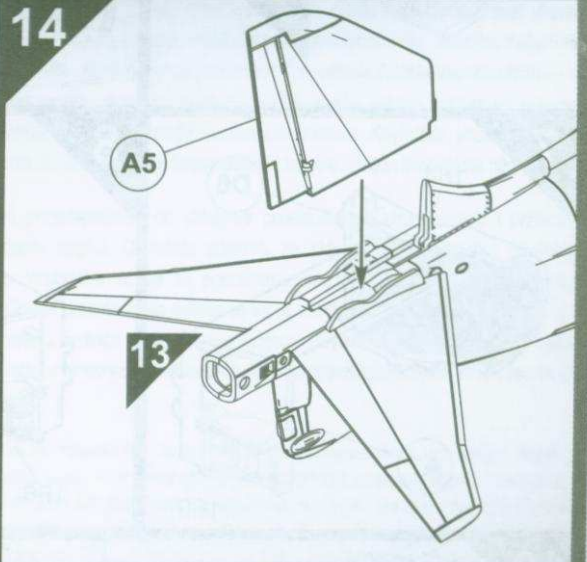

15

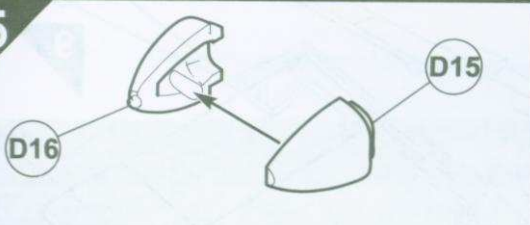

17

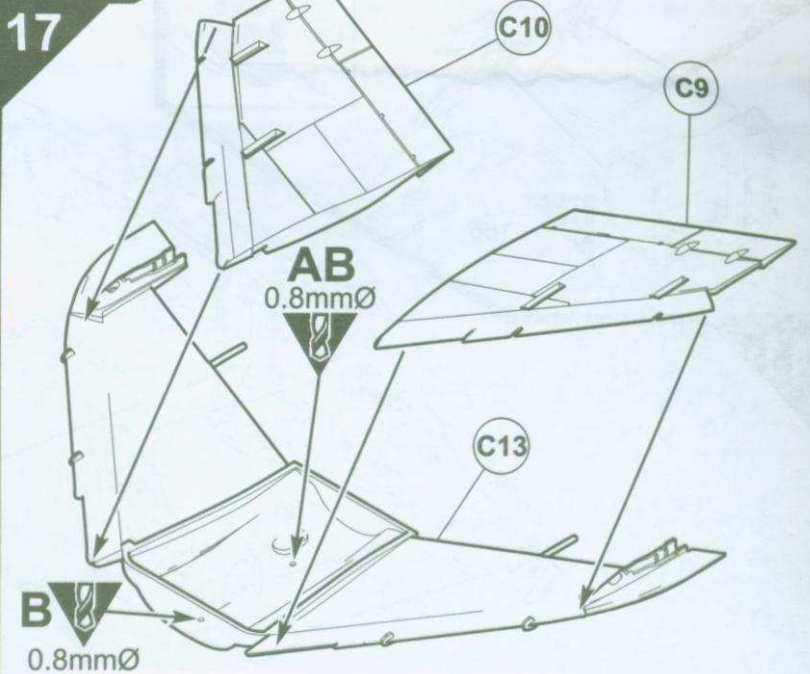

16

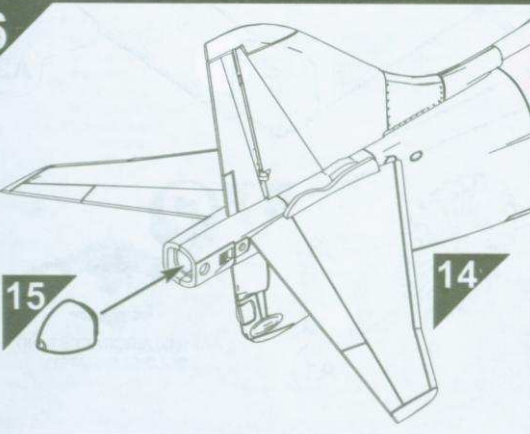

18

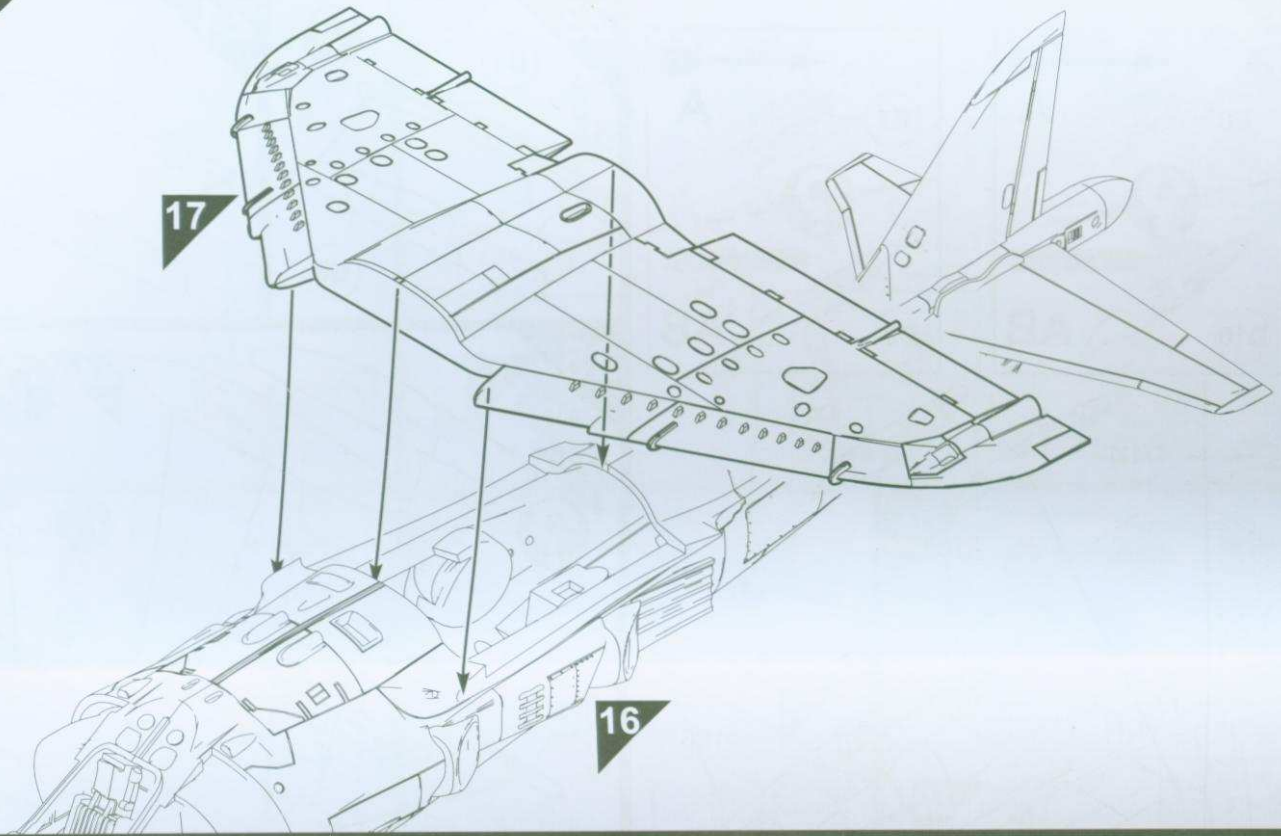

19

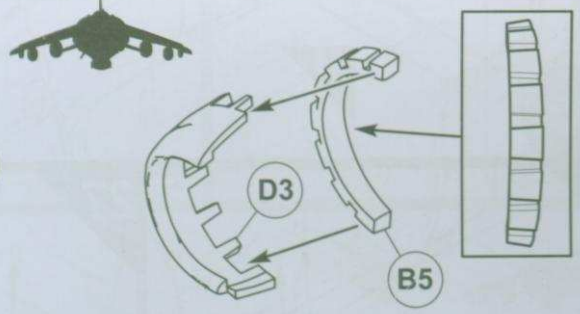
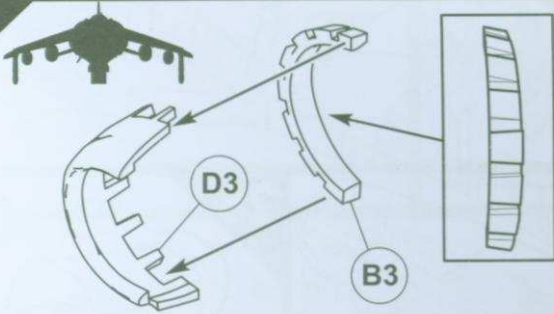

20

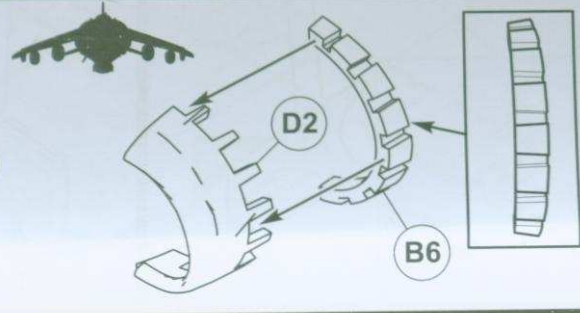
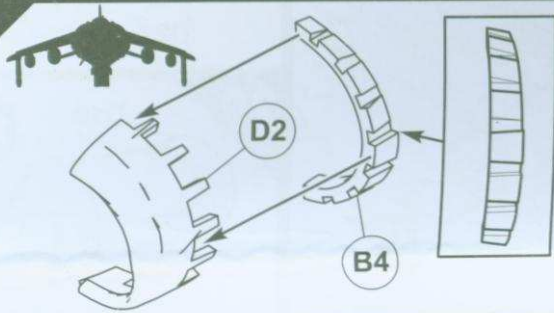

21

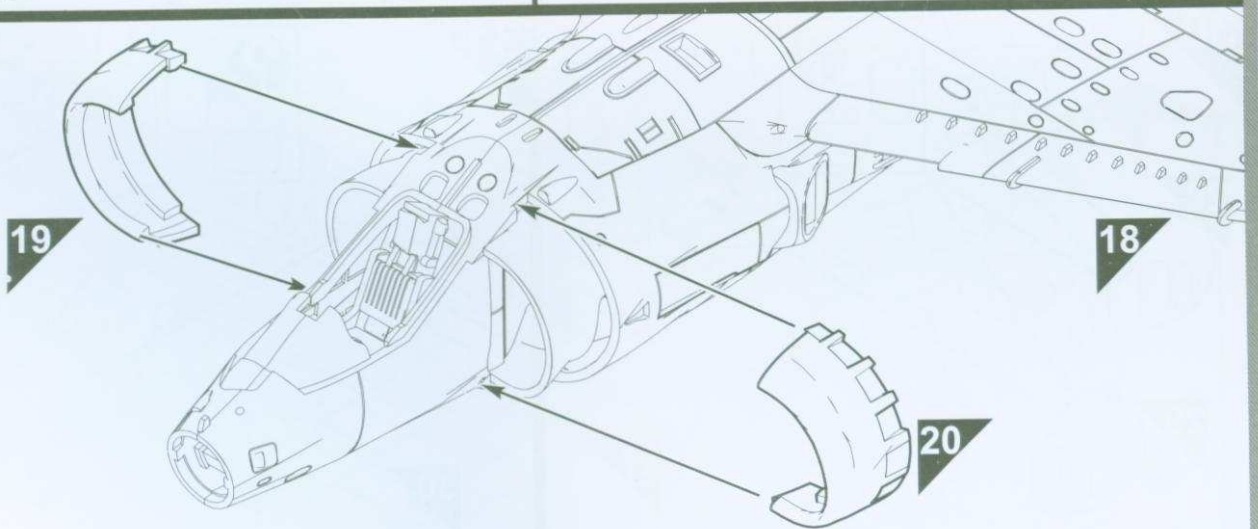

22

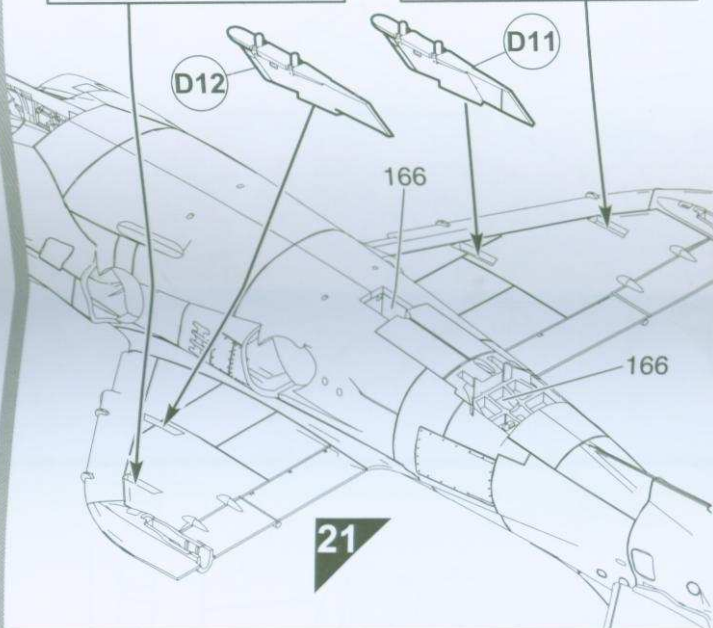
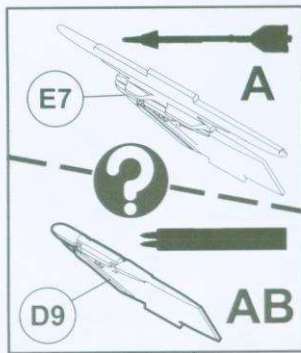
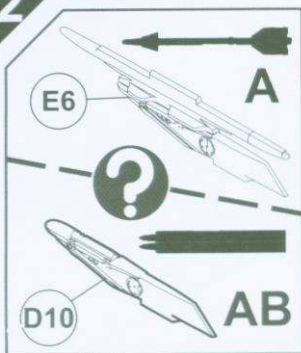

23

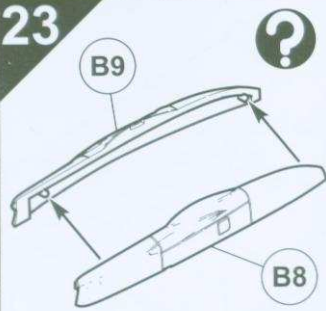

24

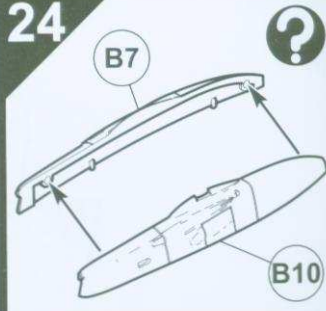

25

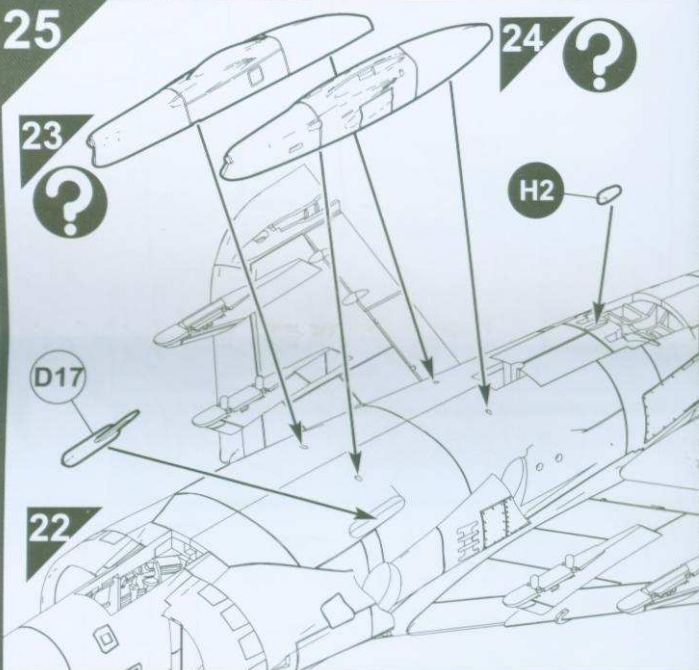

26

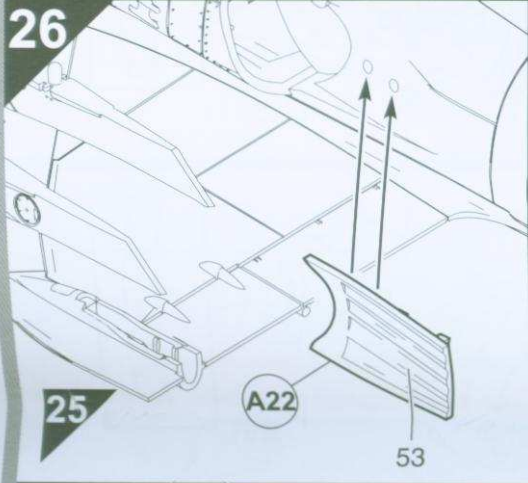

27

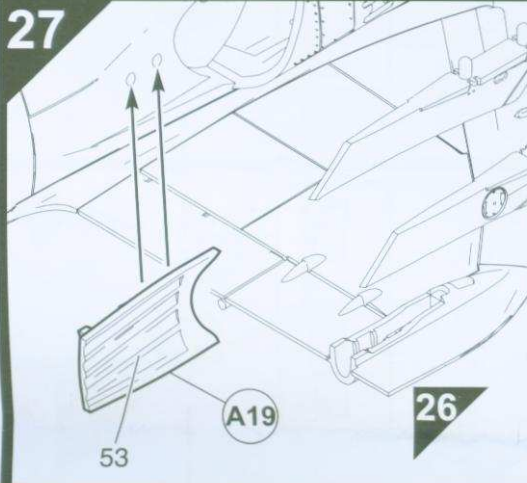

28

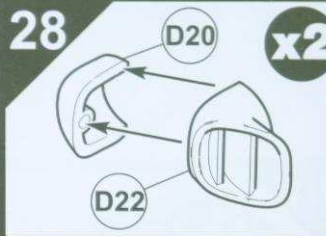

29

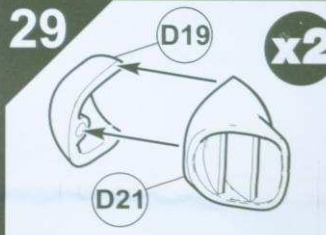

30

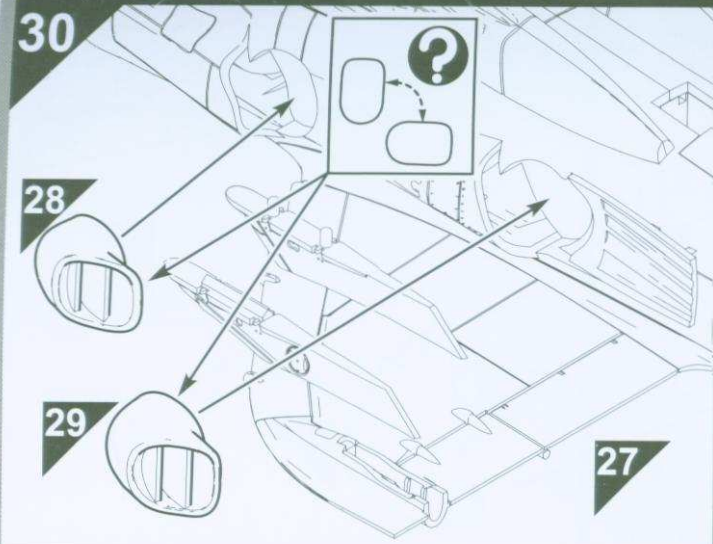

31

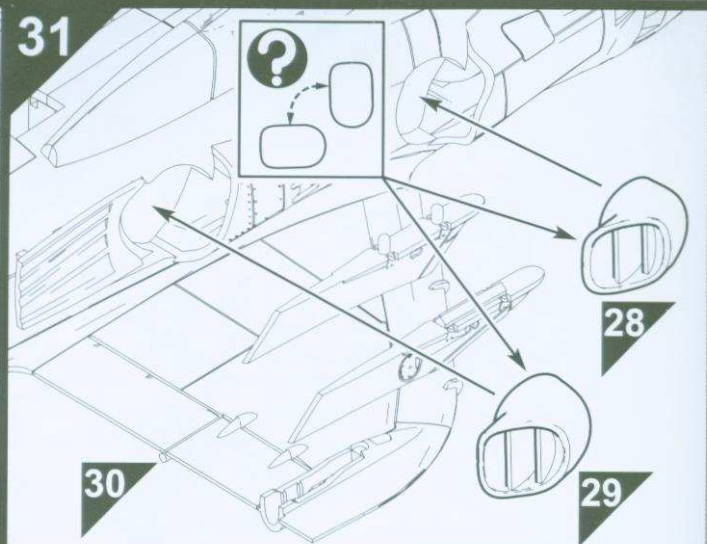

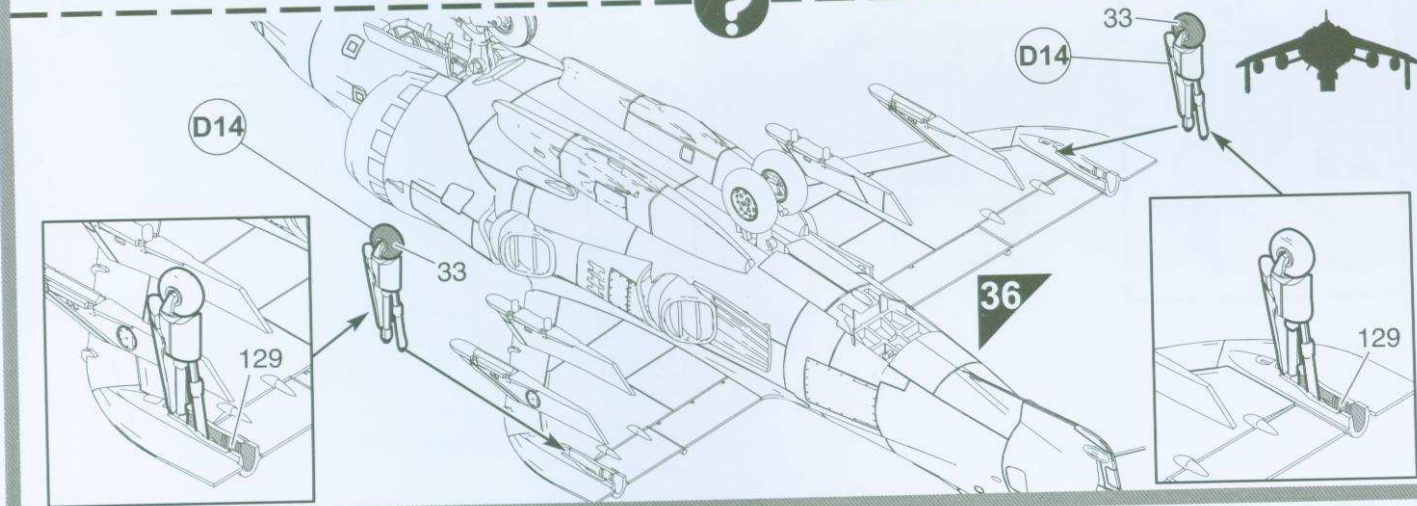
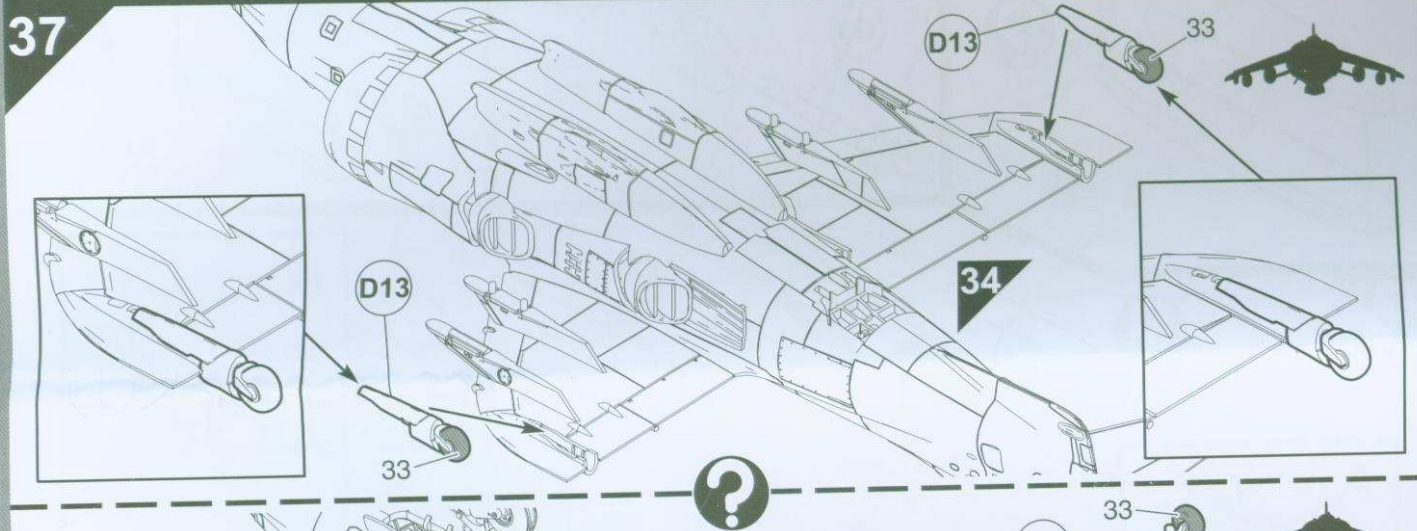
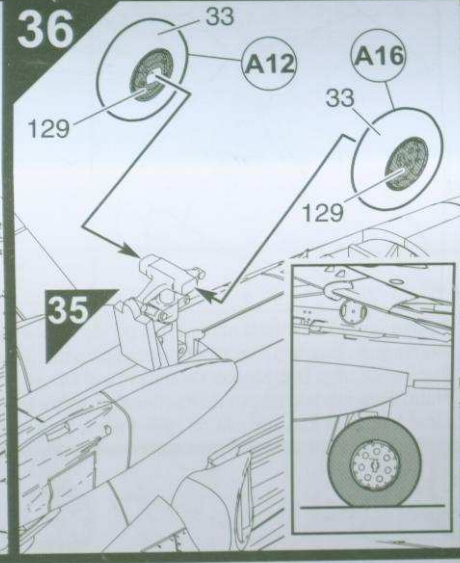
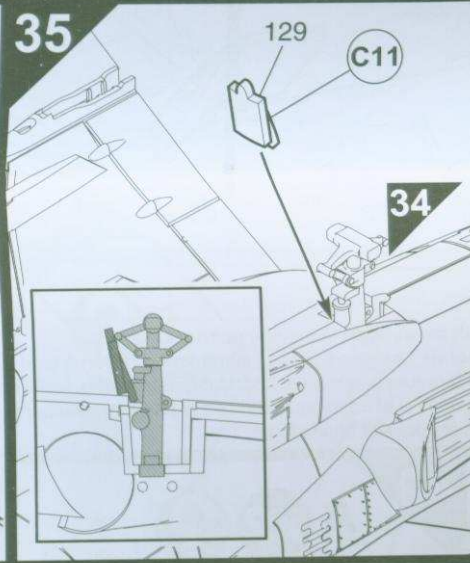
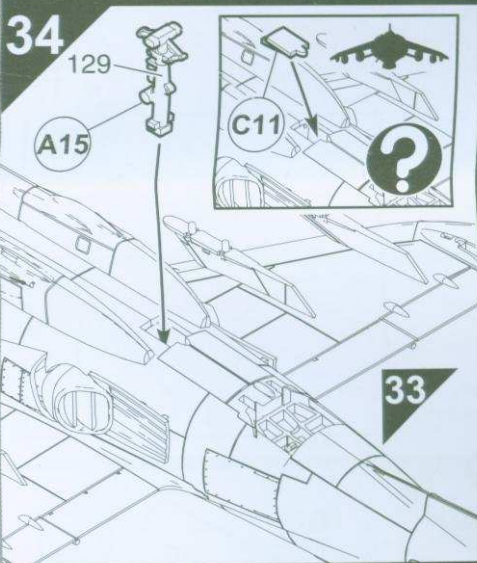
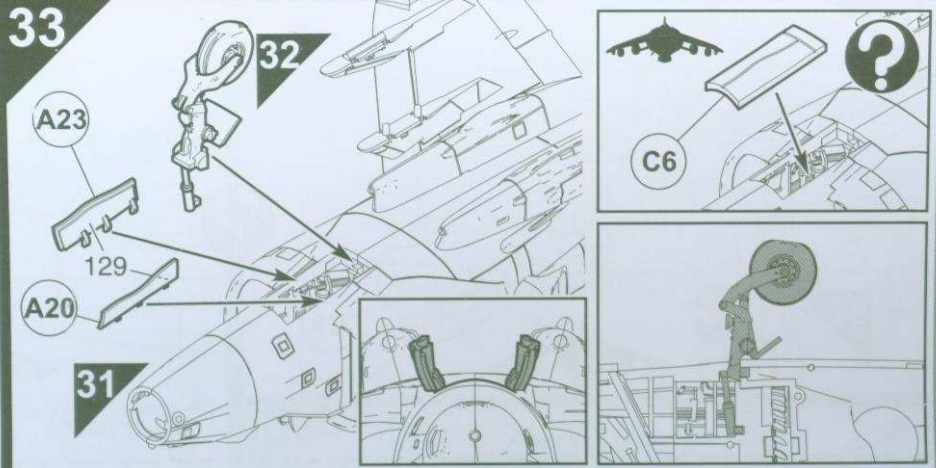
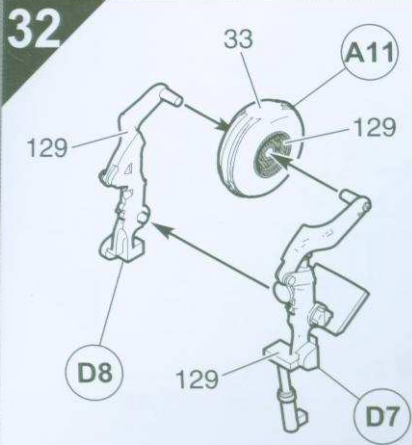

38

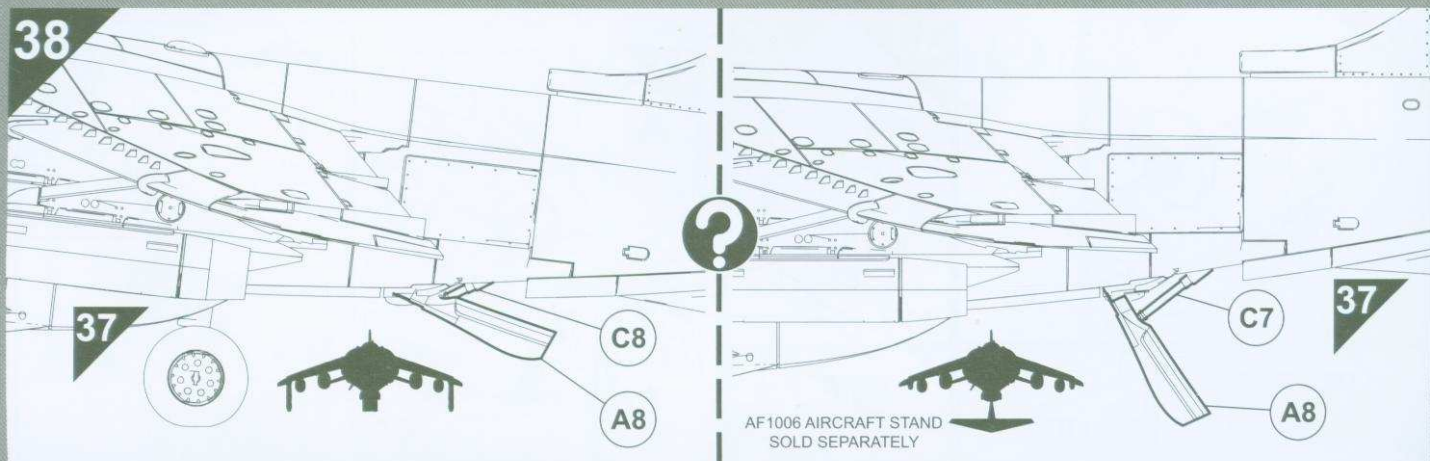

AF1006 AIRCRAFT STAND
SOLD SEPARATELY

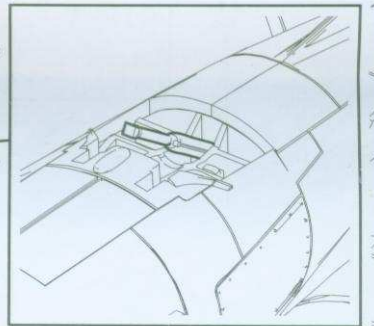
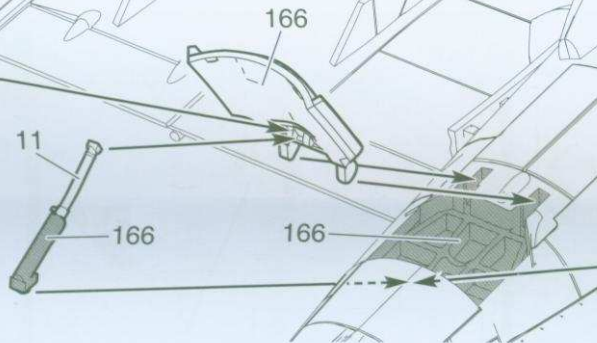
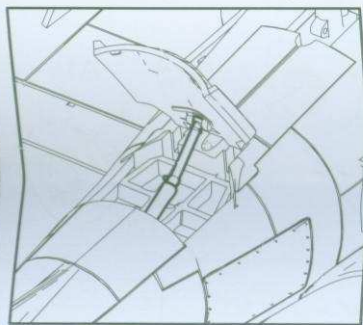

Please note: The model cannot rest on it's wheels with the airbrake in the fully open position.

Remarque : La maquette n'est pas capable de reposer sur ses roues quand l'aérofrein est ouvert à fond.

Zur Beachtung: Das Modell kann nicht auf seinen Rädern ruhen, wenn die Druckluftbremse völlig geöffnet ist.

Nota: Este modelo no puede mantenerse sobre las ruedas si el freno neumático en la posición totalmente abierta.

Obs! Modellen kan inte vila på hjulen när luftbromsen är i det helt öppna läget.

39

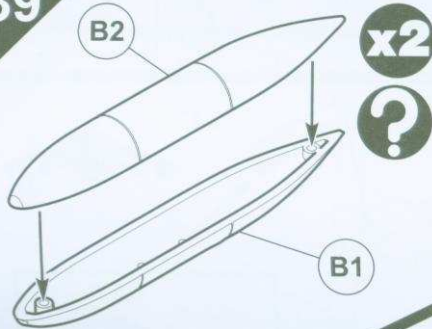

40

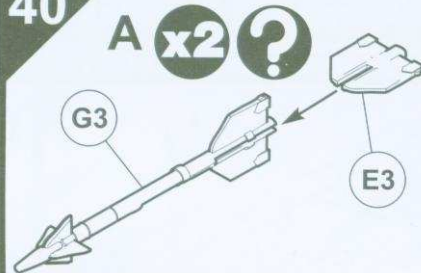

41

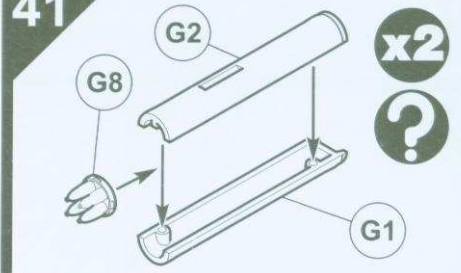

42

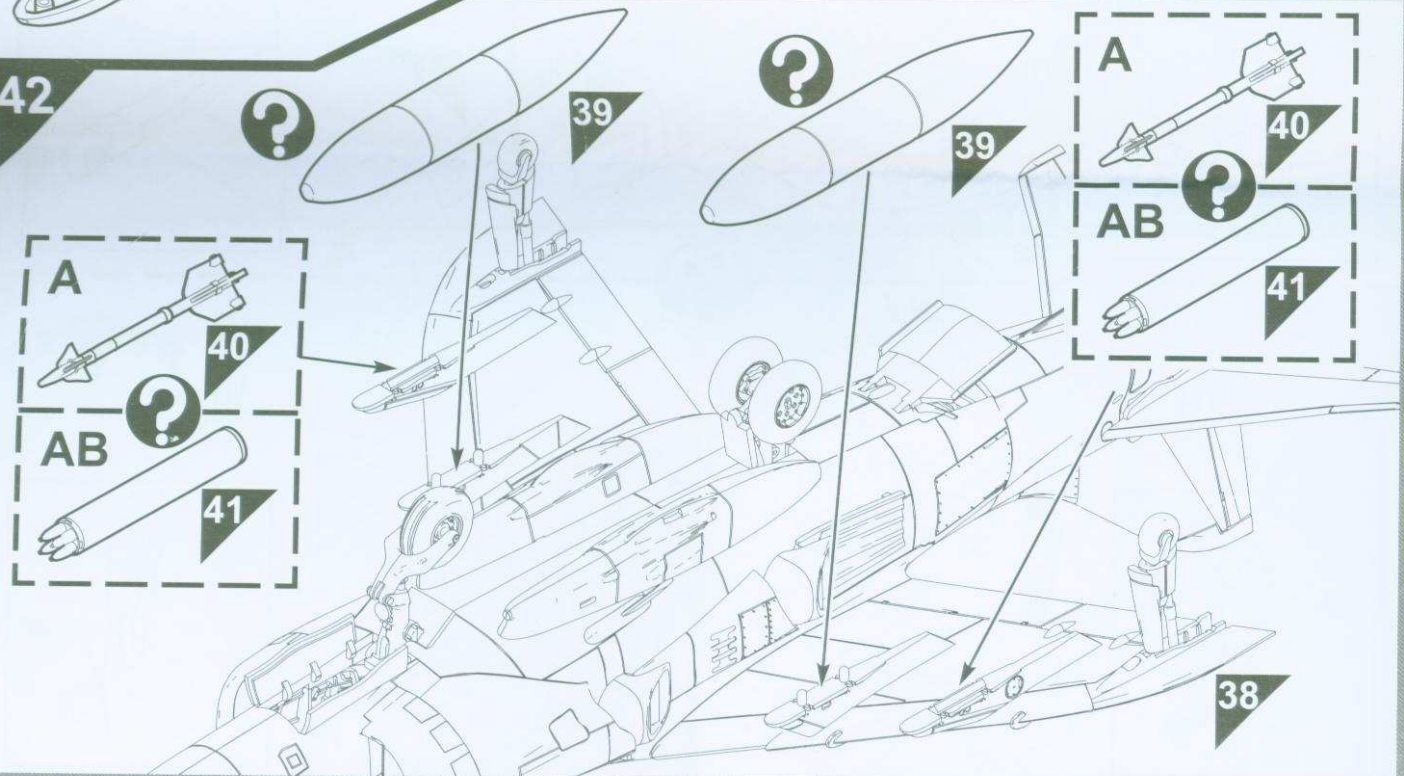

38

43

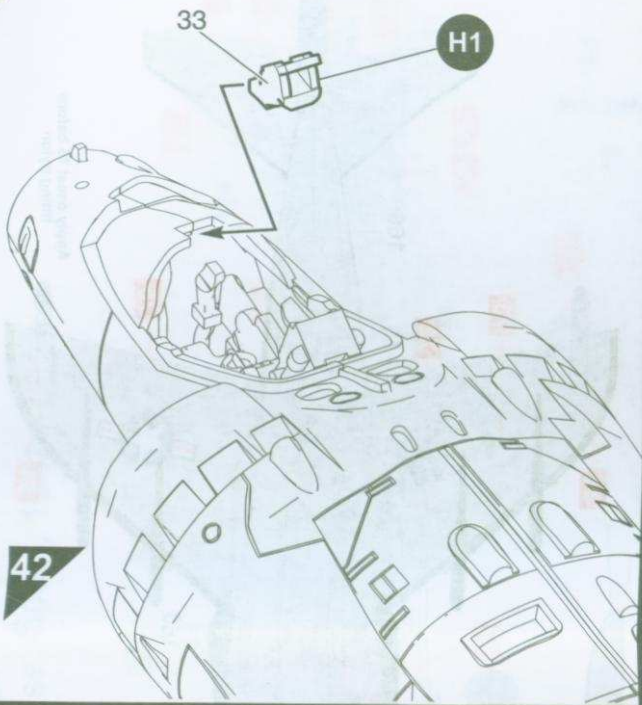

44

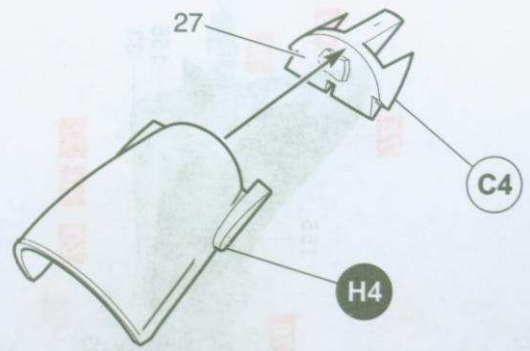

45

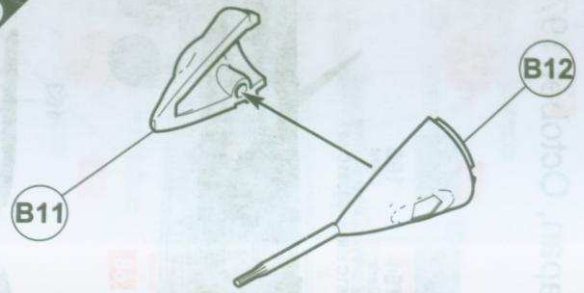

46

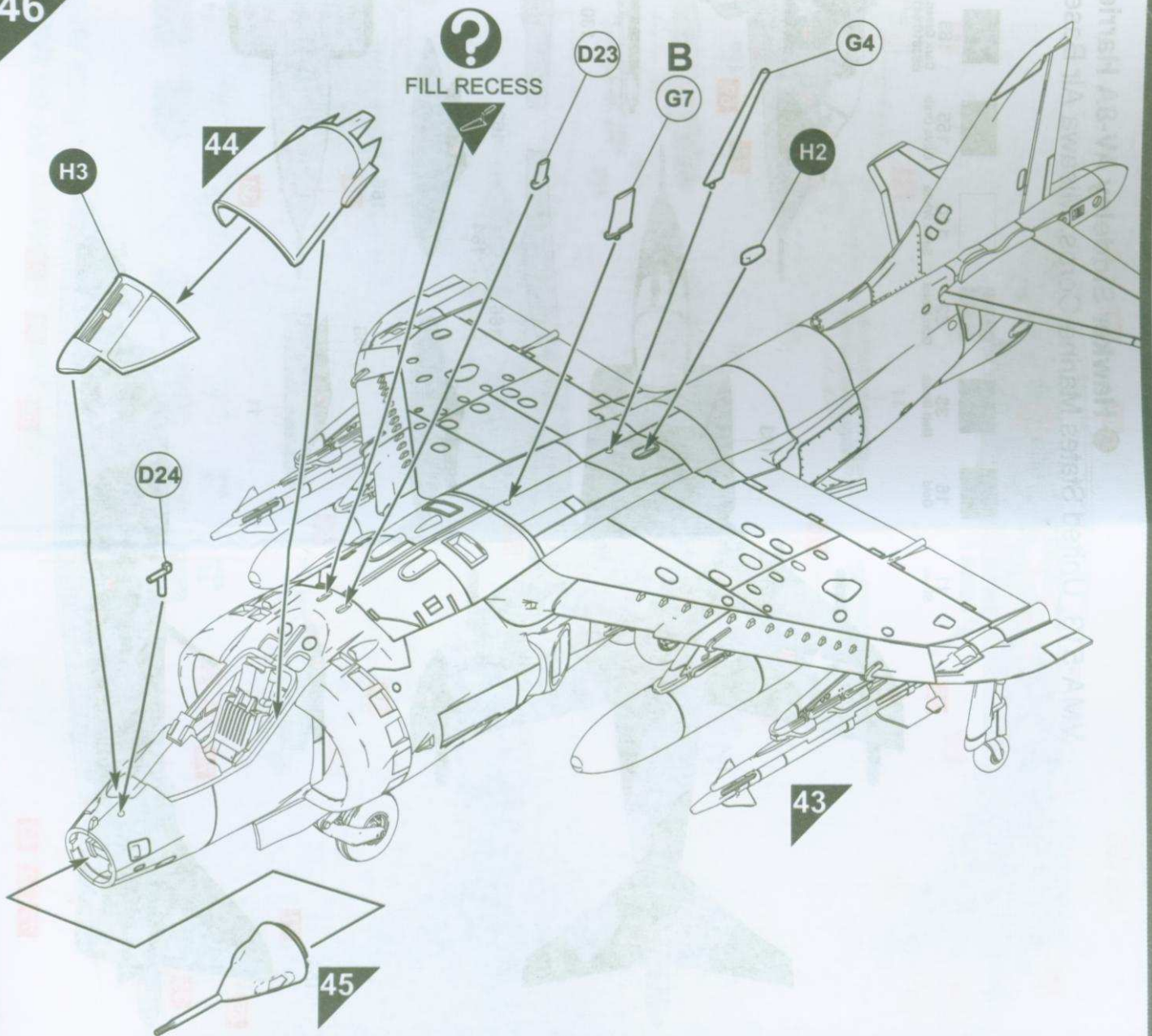

A Hawker Siddeley AV-8A Harrier
 VMA-513, United States Marine Corps, Misawa Air Base, Japan, October 1976.

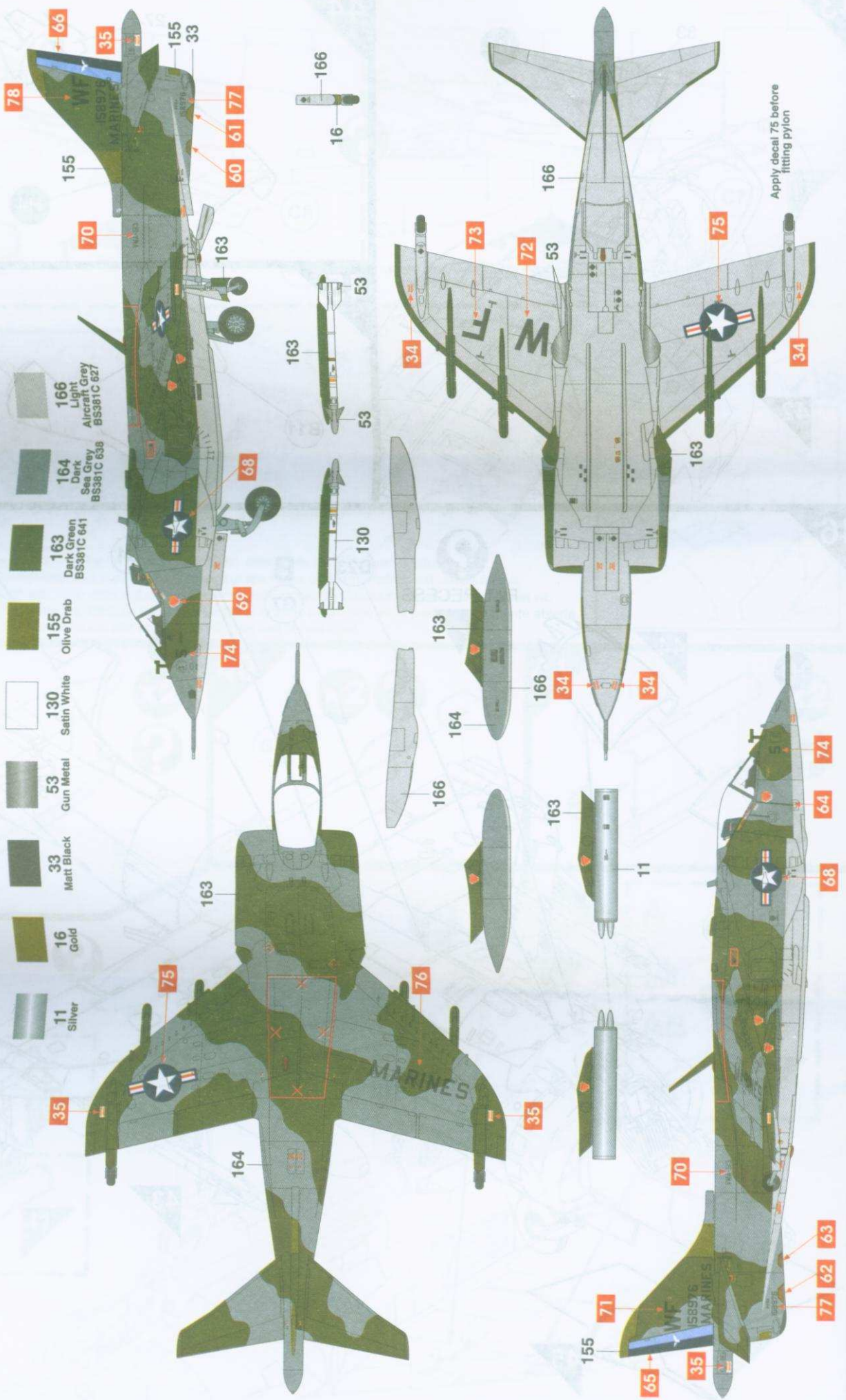

- 11 Silver
- 16 Gold
- 33 Matt Black
- 53 Gun Metal
- 130 Satin White
- 155 Olive Drab
- 163 Dark Green
- 164 Sea Grey
- 166 Light Aircraft Grey

Apply decal 75 before fitting pylon

B Hawker Siddeley AV-8S Matador
 Essla 008, Arma Aérea de la Armada, Rota Air Base, Spain, 1982.

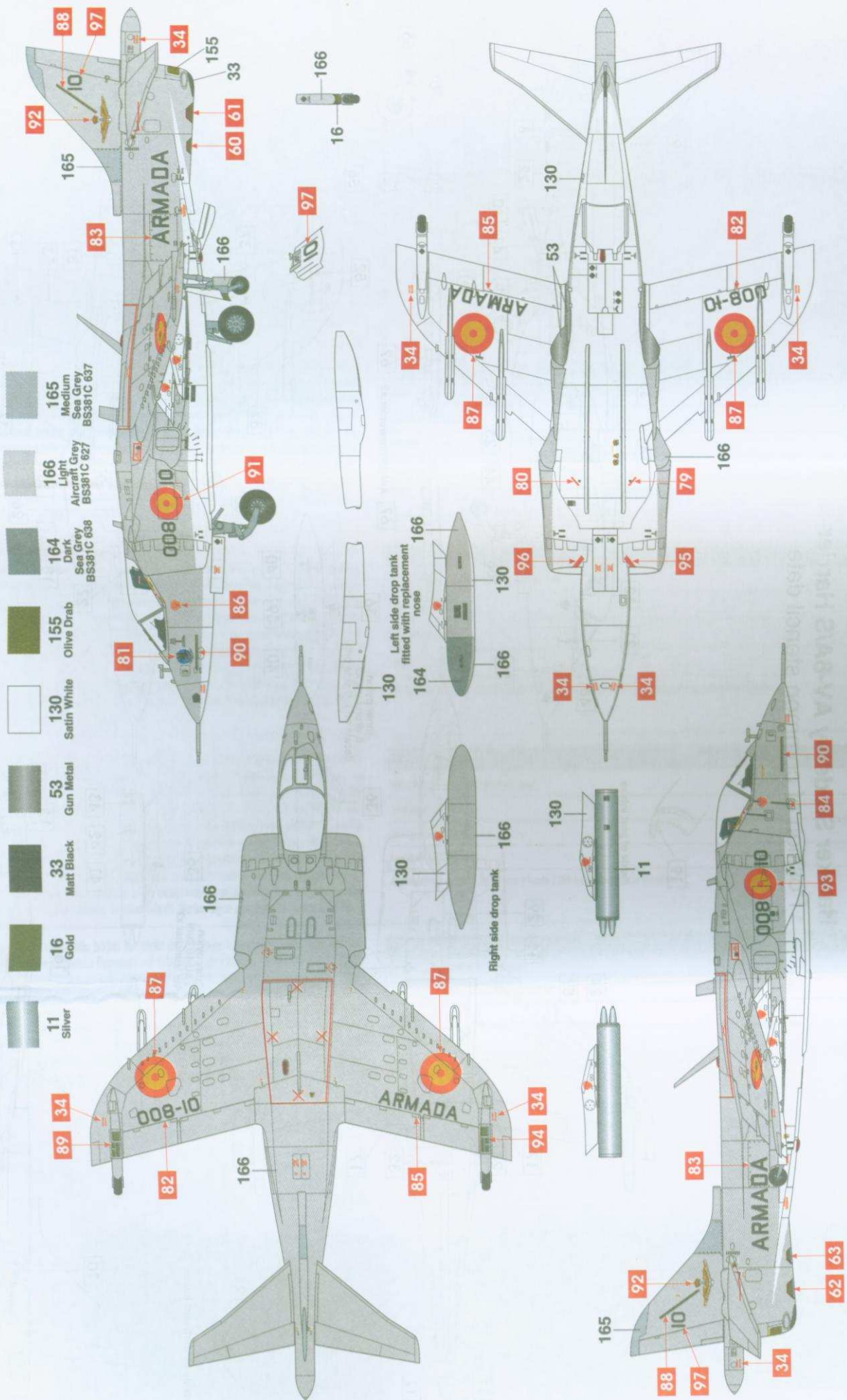

Hawker Siddeley AV-8A/S Harrier

Position of common stencil data

