

PLASTIC MODEL KITS
LIMITED EDITION
CAT.NO.72106



WIDTH : 40 mm
LENGTH : 87 mm
PARTS : 77 pieces
SCALE:1/72



The maiden flight of the helicopter Ka-15 was performed by a test-pilot D.K. Yefremov on April 14th, 1953. State tests were finished in 1955. The serial production was developed on the aircraft works in Ulan-Ude. In 1956 a number of revisions were made which allowed to improve the field-performance data of the helicopter. A lot of different versions were built on the basis of Ka-15M. Thanks to a small size and high manoeuvrability the helicopter was successfully exploited on the ships even in the conditions of wind force 6. For the transportation of the patients an ambulance version with suspended gondolas was built. In 1956 an agricultural version of Ka-15M assigned for applying fertilizes on the fields and struggle against pests, was designed. This helicopter was equipped with special removable gear for spraying, fertilization and generation of aerosols. In all in the course of serial production 354 helicopters of different modifications continued to be in use till mid seventies.

Technical and tactical specifications of Ka-15NH :

Length	6,260 m	Maximum start weight	1370 kg	Ceiling	3000 m
Width	2,850 m	Maximum speed	155 kph		



Впервые полет на Ka-15 выполнил летчик-испытатель Д.К. Ефремов 14 апреля 1953 года. Государственные испытания были закончены в 1955 году. Серийное производство было развернуто на авиационном заводе в городе Улан-Удэ. В 1956 году на вертолете произвели ряд доработок, позволивших улучшить эксплуатационные характеристики вертолета. На базе Ka-15M было построено множество различных вариантов. Благодаря малым размерам и высокой маневренности вертолет успешно эксплуатировался на кораблях даже в условиях шестибалльного волнения моря. Для перевозки больных был построен санитарный вариант с подвесными гондолами. В 1956 году был разработан сельскохозяйственный вариант Ka-15M, предназначенный для внесения удобрений на поля и борьбы с вредными насекомыми. Для этого вертолет оснащался специальным сменным оборудованием - аппаратурой опрыскивания, опыления и генерации аэрозолей. В ходе серийного производства было построено 354 машины различных модификаций, последние из которых продолжали летать до середины 70-х годов.

Тактико-технические характеристики Ka-15NH :

Длина	6,260 м	Максимальный взлетный вес	1370 кг	Потолок	3000 м
Ширина	2,850 м	Максимальная скорость	155 км/ч		

The model is executed on technology short run and is intended only for experienced modelers
Word-wide distributor for AMODEL kits : IBG, Warsawa, Poland
Fax:(4822)842-56-29 ; E-Mail:ibgsc@ibg.com.pl

Модель выполнена по технологии short run и предназначена только для опытных моделистов
Дистрибьютор моделей AMODEL : IBG, Варшава, Польша
Факс:(4822) 842-56-29 ; E-Mail:ibgsc@ibg.com.pl



USED SYMBOLS / ИСПОЛЬЗУЕМЫЕ СИМВОЛЫ



STAGES OF ASSEMBLY
ЭТАПЫ СБОРКИ



NUMBER PARTS
НОМЕР ДЕТАЛИ



TO PAINT
ОКРАСИТЬ



APPLY DECALS
НАНЕСТИ ДЕКАЛЬ



GLUE
КЛЕИТЬ



DON'T GLUE
НЕ КЛЕИТЬ



VERSION
ВАРИАНТ

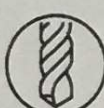

MAKE A HOLE
ВЫПОЛНИТЬ ОТВЕРСТИЕ



DETACH WITH KNIFE
ОТДЕЛИТЬ НОЖОМ



SHAPE WITH HOT KNIFE
ФОРМОВАТЬ ГОРЯЧИМ
НОЖОМ

2x

QUANTITY OF
OPERATIONS (PARTS)
КОЛИЧЕСТВО
ОПЕРАЦИЙ (ДЕТАЛЕЙ)



OPTIONAL
НА ВЫБОР



USED PAINTS / ИСПОЛЬЗУЕМЫЕ КРАСКИ



HUMBROL 89
MIDDLE BLUE
ГОЛУБОЙ



HUMBROL 22
WHITE
БЕЛЫЙ



HUMBROL 33
BLACK
ЧЕРНЫЙ

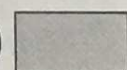

HUMBROL 165
GREY
СЕРЫЙ



HUMBROL 87
STEEL GREY
СЕРЫЙ



HUMBROL 53
GUN METAL
СТАЛЬНОЙ СЕРЫЙ

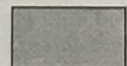

HUMBROL 11
SILVER
СЕРЕБРИСТЫЙ

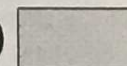

HUMBROL 166
LIGHT GREY
СВЕТЛО СЕРЫЙ



COMPLETE SET / КОМПЛЕКТНОСТЬ

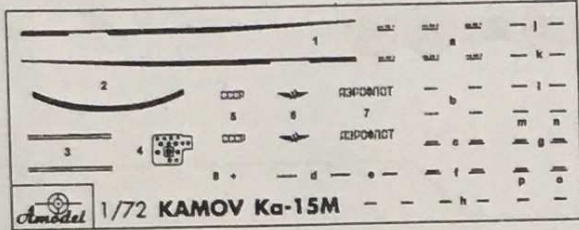

DECAL A

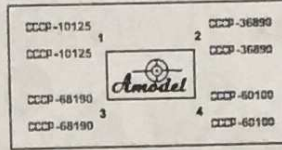

DECAL B

DECALS FOR ONE VERSION OF COLOURING
ДЕКАЛЬ ДЛЯ ОДНОГО ВАРИАНТА ОКРАСКИ

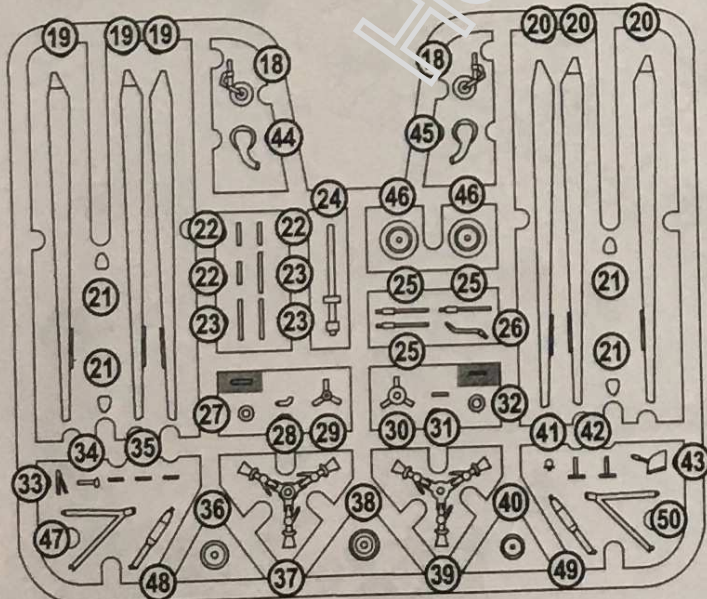
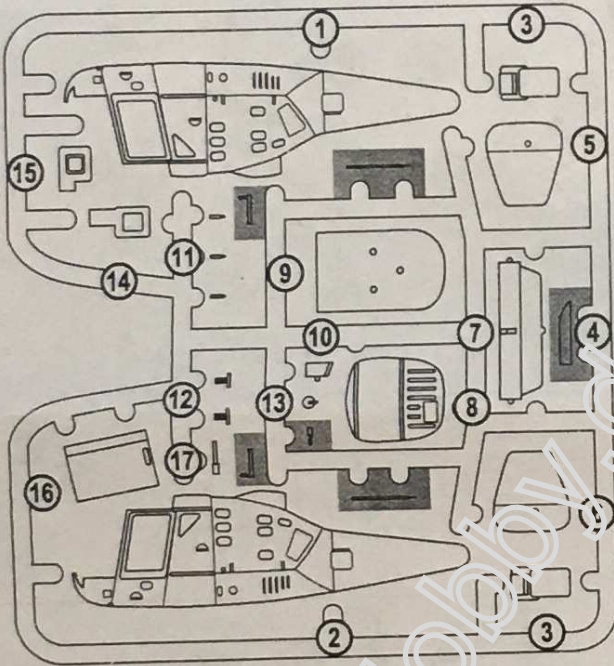

77 DETAILS FOR ASSEMBLY OF ONE MODEL
77 ДЕТАЛЕЙ ДЛЯ СБОРКИ ОДНОЙ МОДЕЛИ

 PARTS NOT FOR USE
ПРИ СБОРКЕ НЕ ИСПОЛЬЗУЮТСЯ

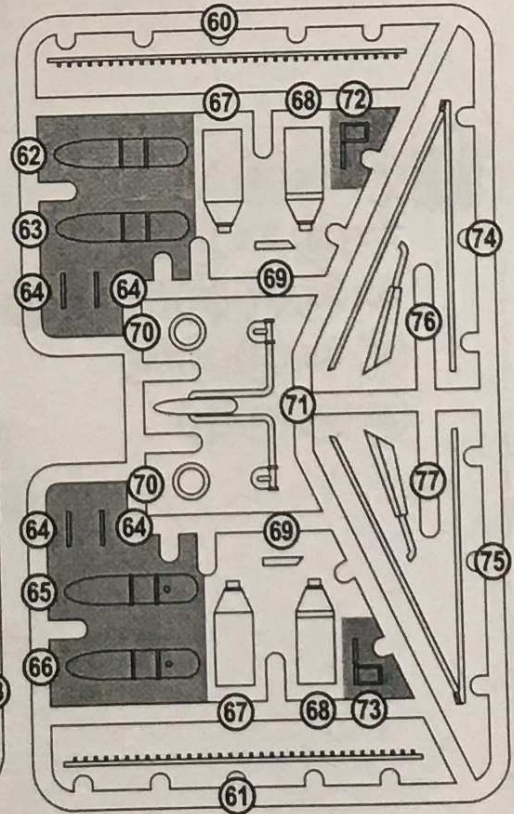
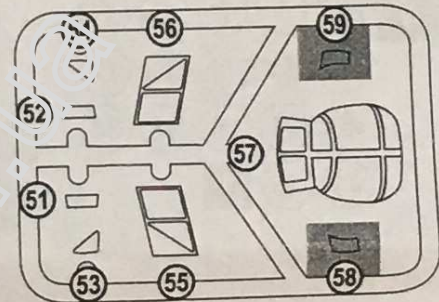

1 1 2x 3 8 9 10 14 15 16 26 2x 42 43

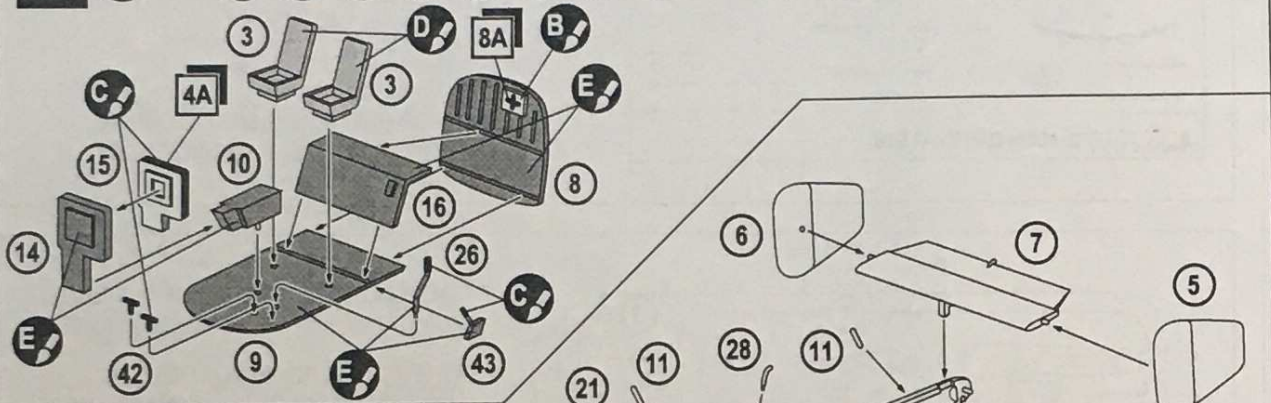

2 1 2 5 6
7 3x 11 2x 12
4x 21 28 33 34
44 45 1

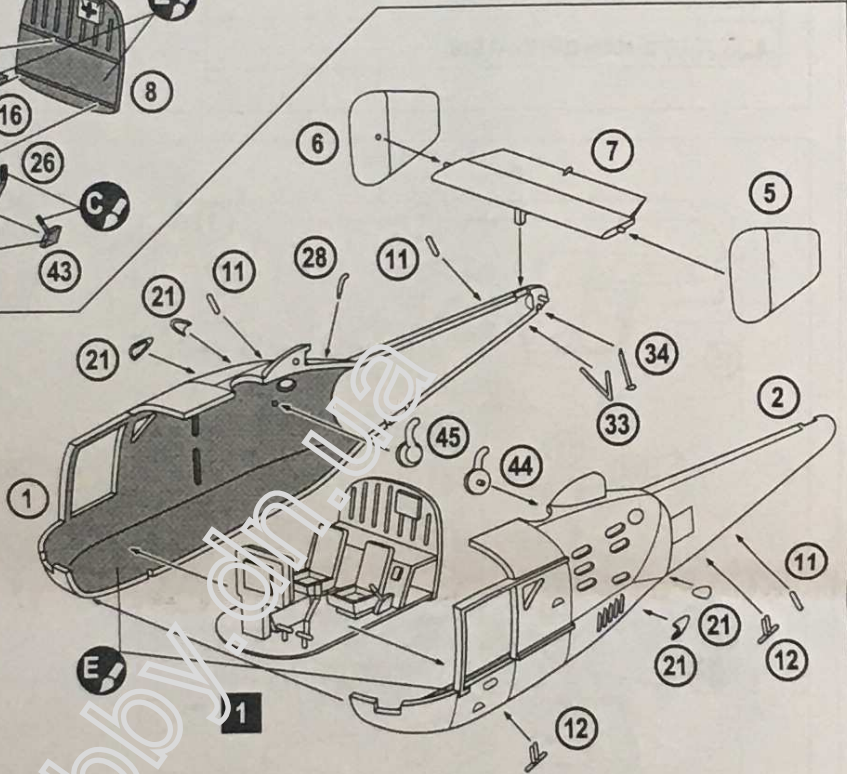

3 3x 19 3x 20
3x 22 3x 23 24
3x 25 27 29 30
32 3x 35 36 37
38 39 40 41

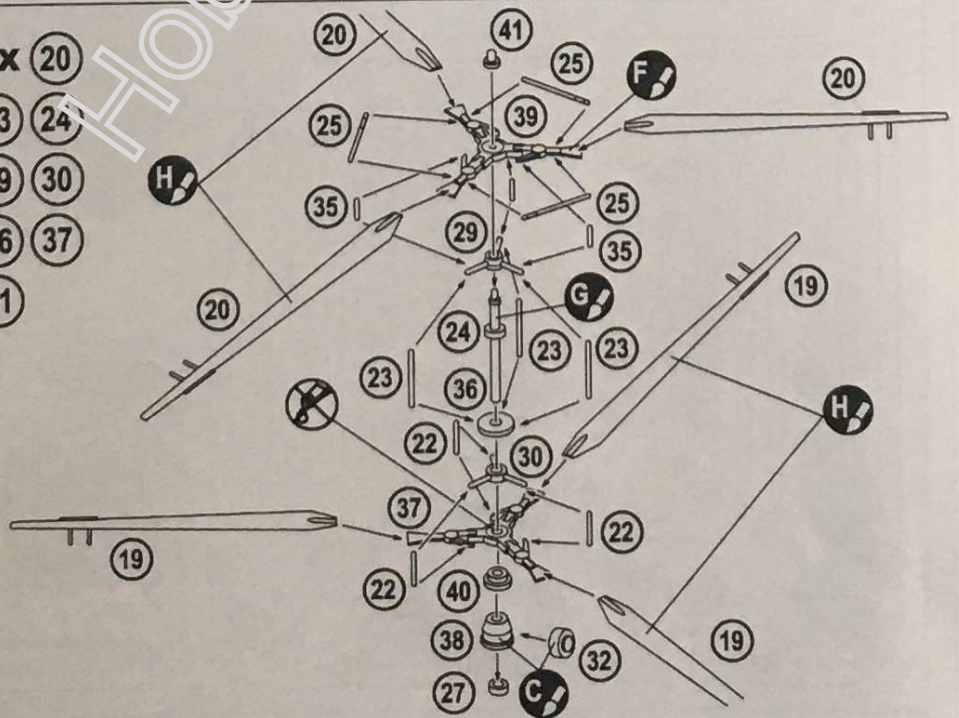

- 4** (13) (17) **2x** (18) (31) **2x** (46) (47)
 (48) (49) (50) (51) (52) (53) (54) (55) (56)
 (57) **2** **3**

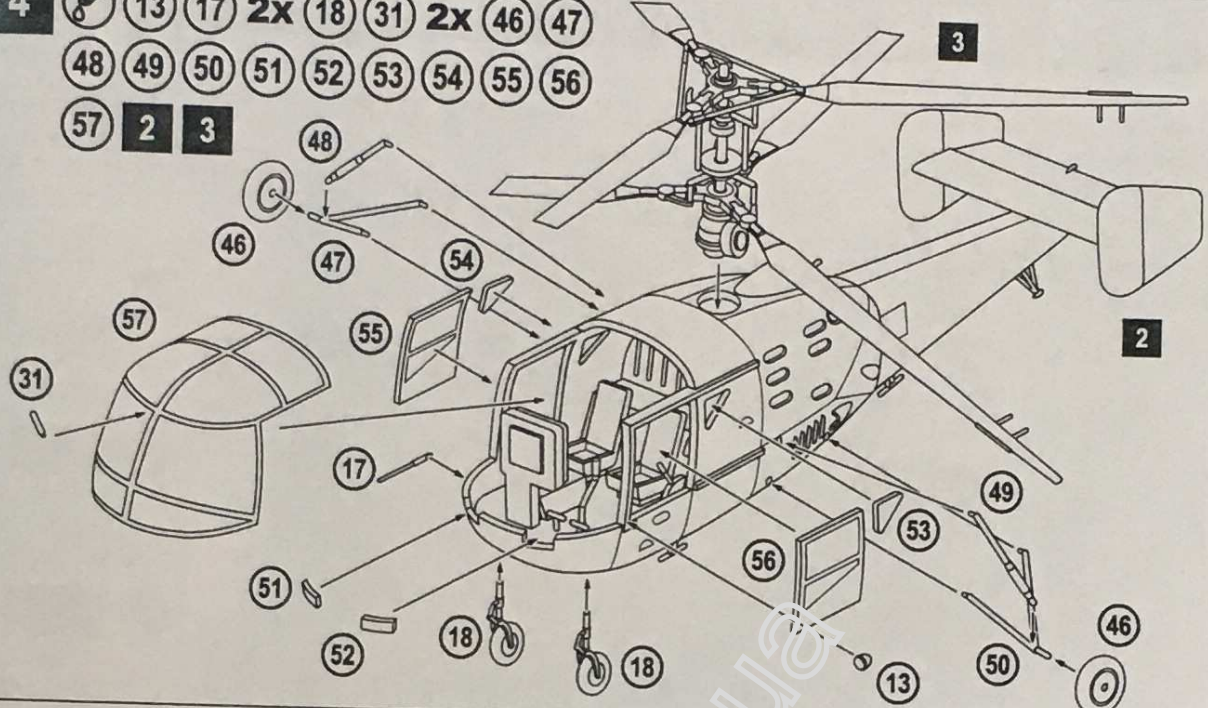

- 5** (60) (61) **2x** (67) **2x** (68) **2x** (69) **2x** (70) (71) (74) (75) (76) (77) **4**

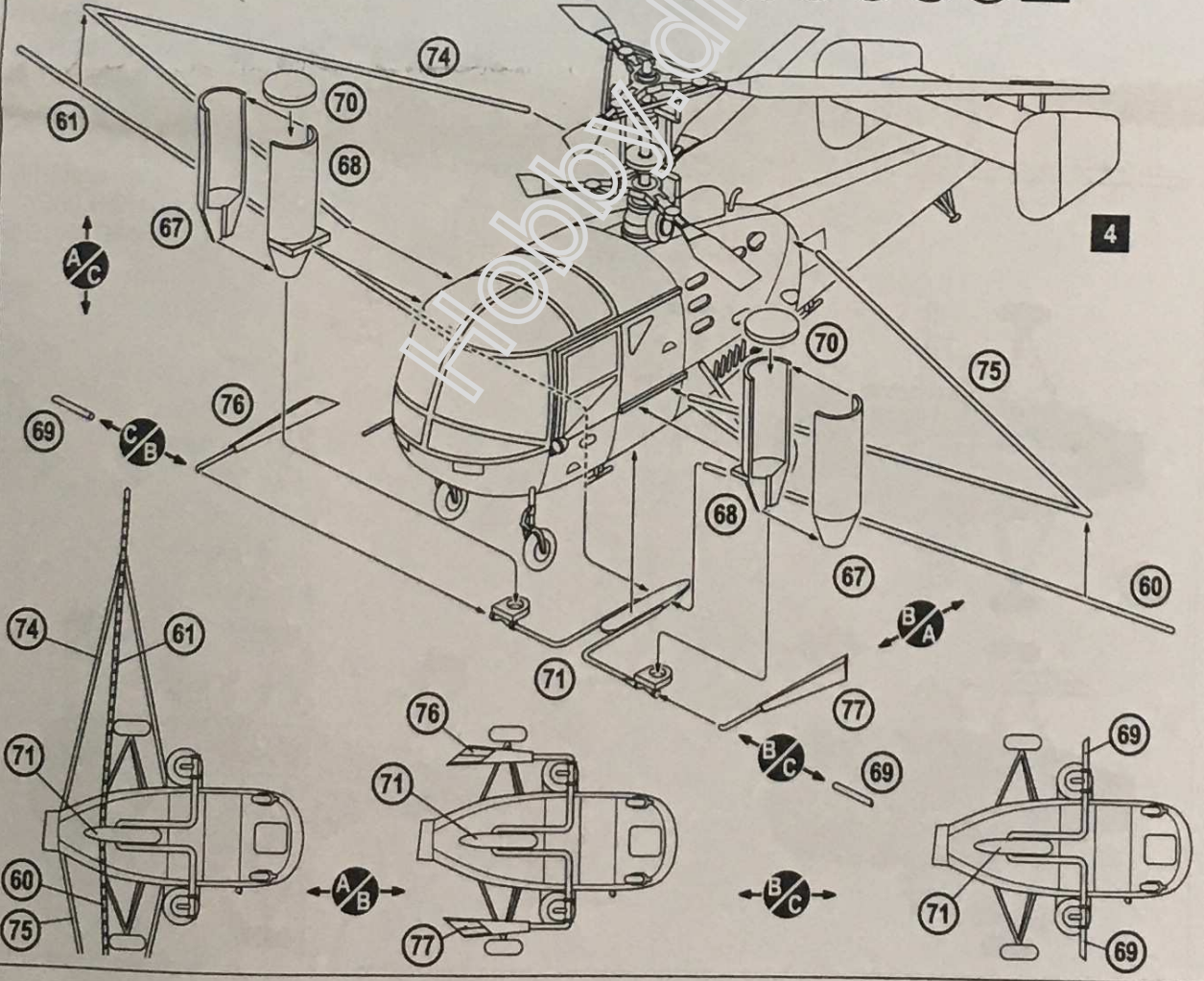

Ka-15NH agricultural version, 1956
 Ka-15HX сельскохозяйственный вариант, 1956 год

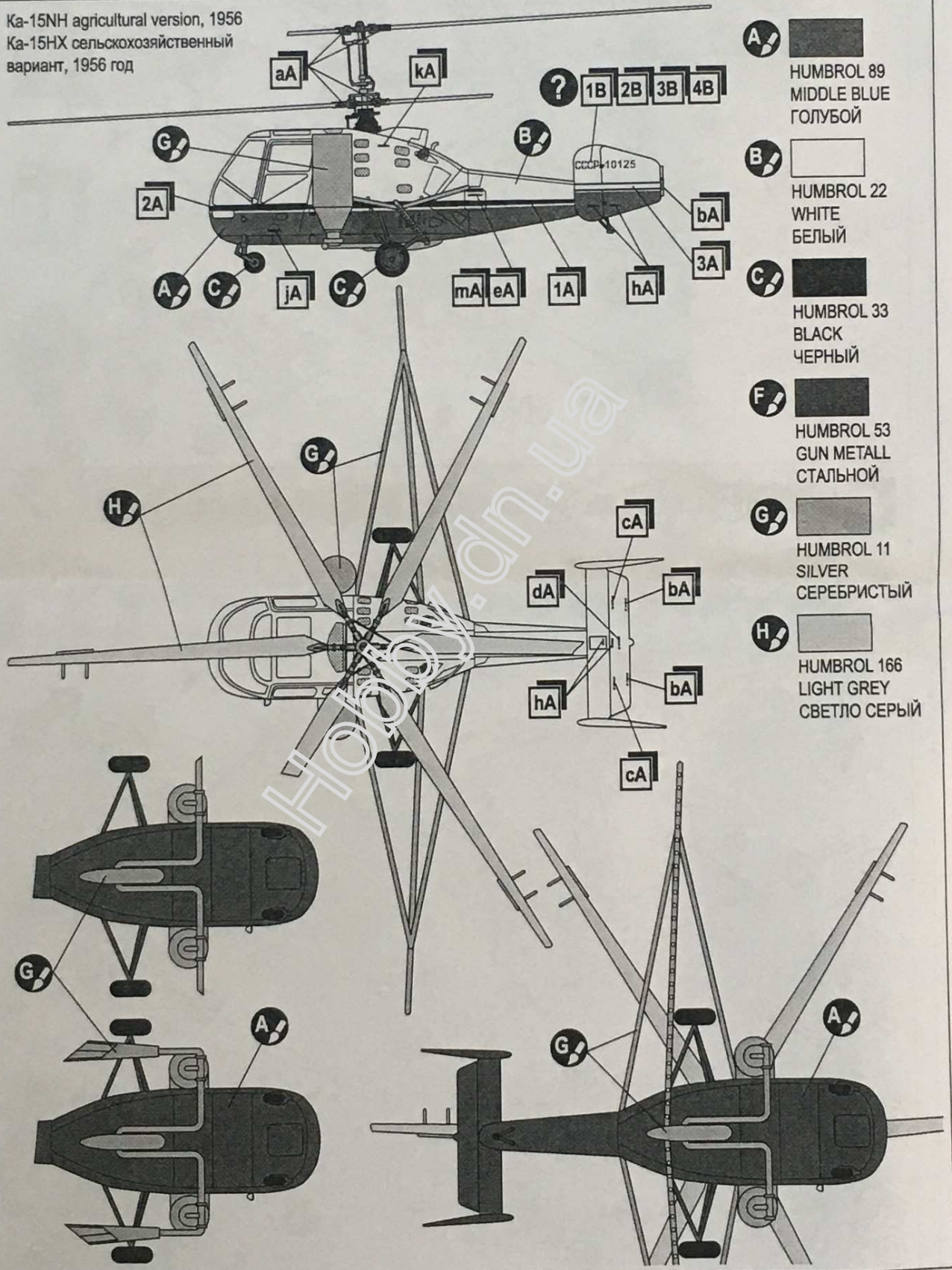

- A** HUMBROL 89
MIDDLE BLUE
ГОЛУБОЙ
- B** HUMBROL 22
WHITE
БЕЛЫЙ
- C** HUMBROL 33
BLACK
ЧЕРНЫЙ
- F** HUMBROL 53
GUN METAL
СТАЛЬНОЙ
- G** HUMBROL 11
SILVER
СЕРЕБИСТЫЙ
- H** HUMBROL 166
LIGHT GREY
СВЕТЛО СЕРЫЙ