



PLASTIC MODEL KITS
LIMITED EDITION
CAT.NO.72313



SPAN : 304 mm
LENGTH : 182 mm
PARTS : 145 pieces
SCALE:1/72

 The An-28 is a twin-engined light turboprop transport and passenger aircraft, developed from the An-14 in 1969. The first production aircraft first flew in April, 1975. The Antonov Design Bureau built some pre-production series aircrafts and then the licence manufacture was transferred to PZL Poland aircraft plant. Overall, 7 modification variants were developed. It is possible to mount skis or float-type landing gears on serial aircrafts. 191 aircrafts were built in total.

 Лёгкий двухмоторный турбовинтовой транспортно-пассажирский самолёт Ан-28 был разработан на базе Ан-14 в 1969 году. Первый серийный самолет совершил полёт в апреле 1975 года. КБ Антонова построило несколько предсерийных самолётов, после чего производство по лицензии было передано на польский авиазавод PZL. Всего разработано 7 модификаций, на серийные экземпляры возможна установка лыжных и поплавковых шасси. Всего построен 191 экземпляр.

The model is executed on technology short run and is intended only for experienced modelers
Word-wide distributor for AMODEL kits: IBG, Warsawa, Poland
Fax: (4822) 842-56-29; E-Mail: ibgsc@ibg.com.pl

Модель выполнена по технологии short run и предназначена только для опытных моделеров
Дистрибьютор моделей AMODEL: IBG, Варшава, Польша
Факс: (4822) 842-56-29; E-Mail: ibgsc@ibg.com.pl



USED SYMBOLS / ИСПОЛЬЗУЕМЫЕ СИМВОЛЫ

1

STAGES OF ASSEMBLY
ЭТАПЫ СБОРКИ

1

NUMBER PARTS
НОМЕР ДЕТАЛИ

1

APPLY DECALS
НАНЕСТИ
ДЕКАЛЬ

A

TO PAINT
ОКРАСИТЬ



GLUE
КЛЕИТЬ



DONT GLUE
НЕ КЛЕИТЬ

?

OPTIONAL
НА ВЫБОР



TO BEND
СОГНУТЬ
ДЕТАЛЬ



TO USE
SUPERGLUE™
ИСПОЛЬЗОВАТЬ
КЛЕЙ SUPERGLUE™

2x

QUANTITY OF OPERATIONS(PARTS)
КОЛИЧЕСТВО ОПЕРАЦИЙ(ДЕТАЛЕЙ)



USED PAINTS / ИСПОЛЬЗУЕМЫЕ КРАСКИ

A

HUMBROL 22
WHITE
БЕЛЫЙ

B

HUMBROL 69
YELLOW
ЖЕЛТЫЙ

C

HUMBROL 11
SILVER
СЕРЕБРИСТЫЙ

D

HUMBROL 64
LIGHT GREY
СВЕТЛО СЕРЫЙ

E

HUMBROL 33
BLACK
ЧЕРНЫЙ

F

HUMBROL 19
RED
КРАСНЫЙ

G

HUMBROL 89
MIDDLE BLUE
ГОЛУБОЙ

H

HUMBROL 53
GUNMETAL
СТАЛЬНОЙ СЕРЫЙ

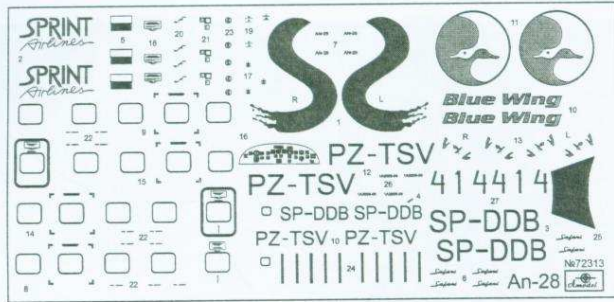

DECALS FOR TWO VERSIONS OF COLOURING
ДЕКАЛЬ ДЛЯ ДВУХ ВАРИАНТОВ ОКРАСКИ

145 DETAILS FOR ASSEMBLY OF ONE MODEL
145 ДЕТАЛЕЙ ДЛЯ СБОРКИ ОДНОЙ МОДЕЛИ

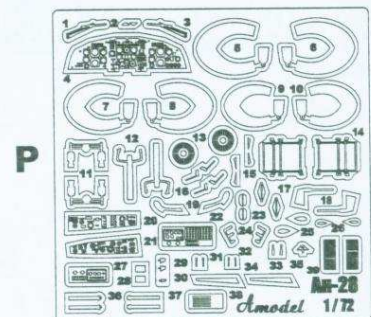
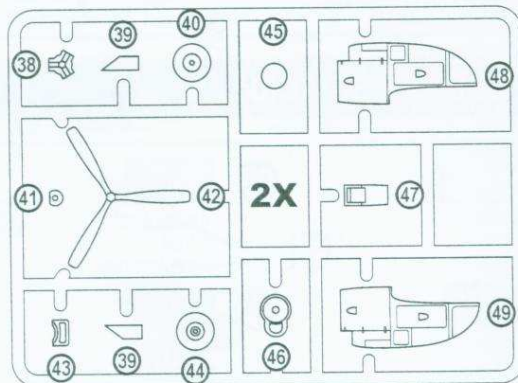
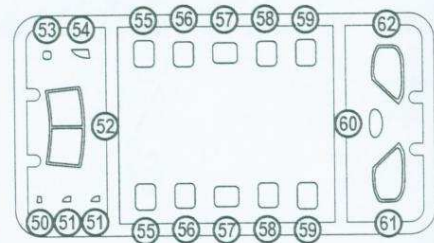
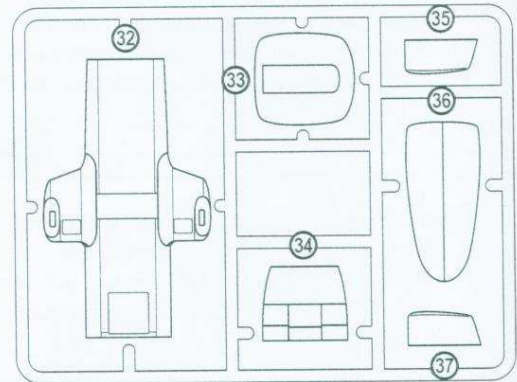
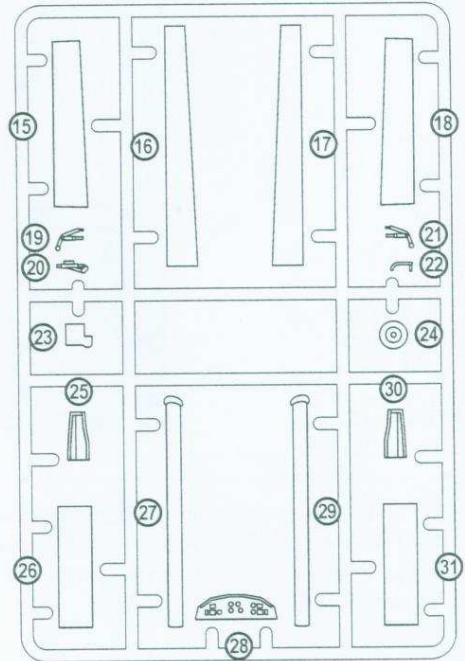
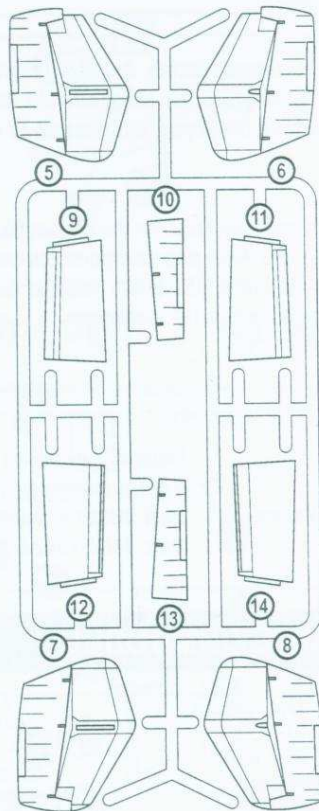
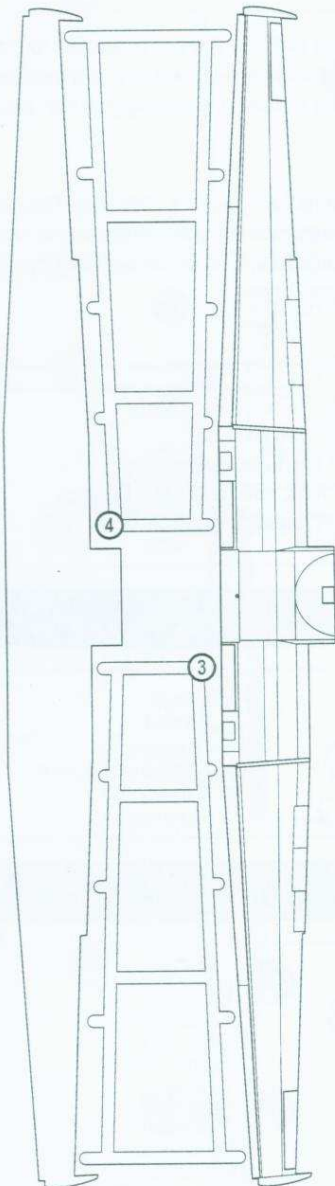
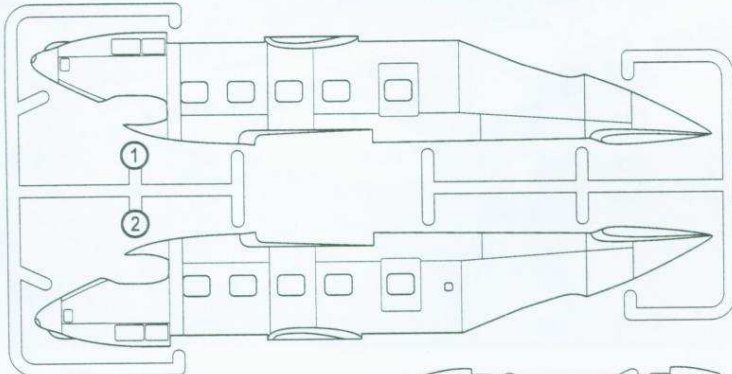

- 1** 23 25 28 30 33 34 2x 47 P4 2x P11 2x P12 2x P14
P20 P21 P22 P27 2x P31 2x P32 2x P33 2x P36 2x P37 P38

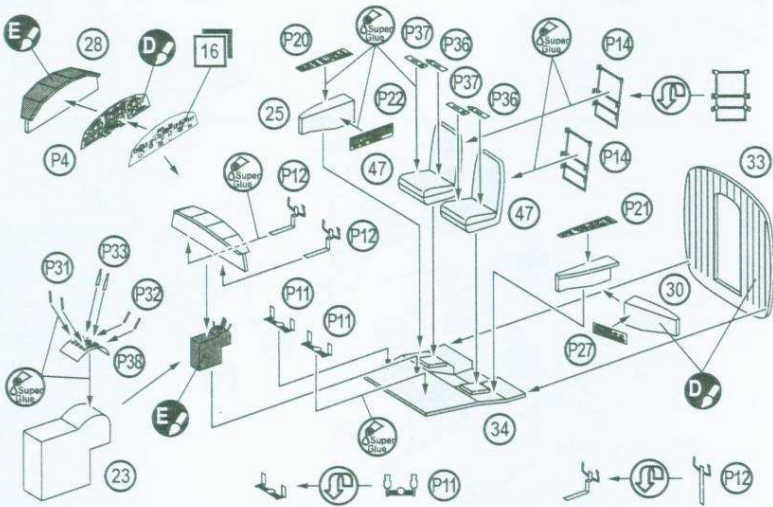

- 2** 2x 38 4x 39 2x 41 2x 42 2x 43
2x 45 2x 46 2x 48 2x 49 2x P13
2x P28 2x P39

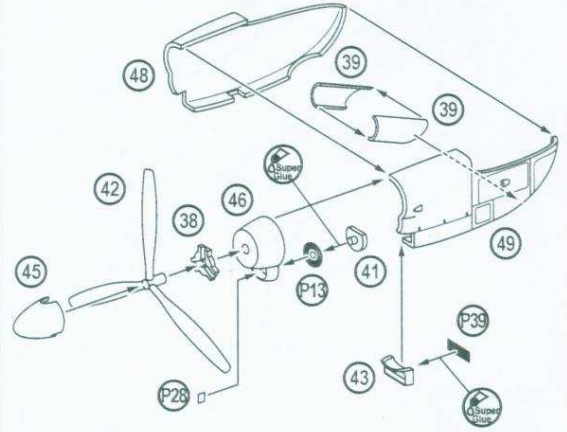

- 3** 1 2 52 53 2x 55 2x 56 2x 57 2x 58 2x 59 60 61 62 **1**

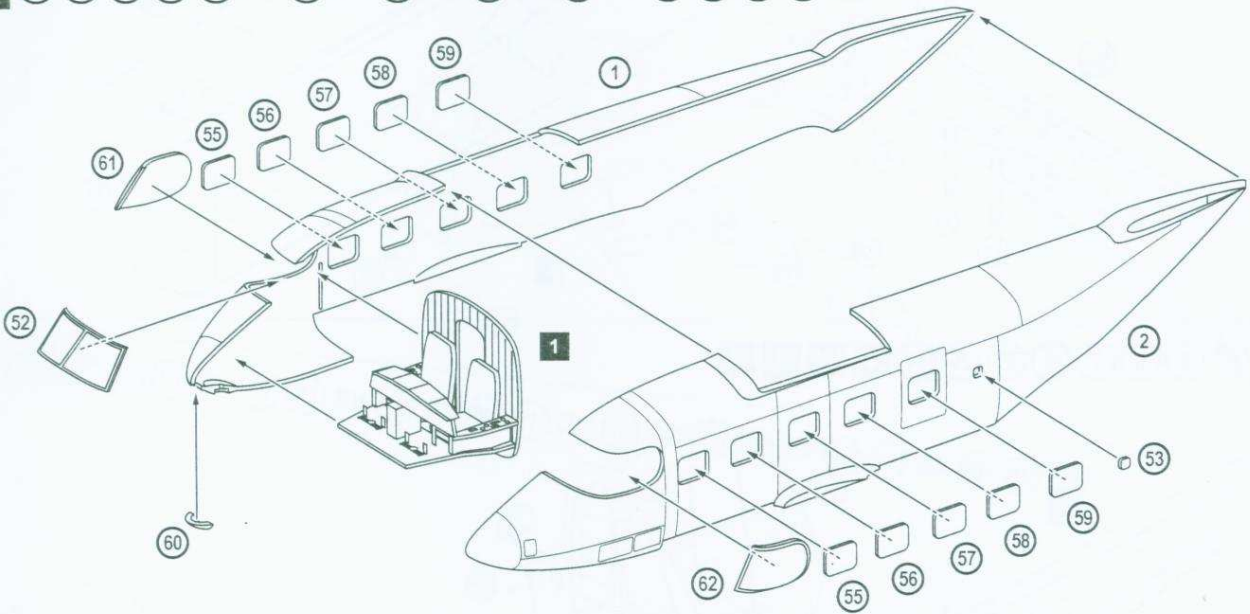

- 4** 32 35 36 37 **3**

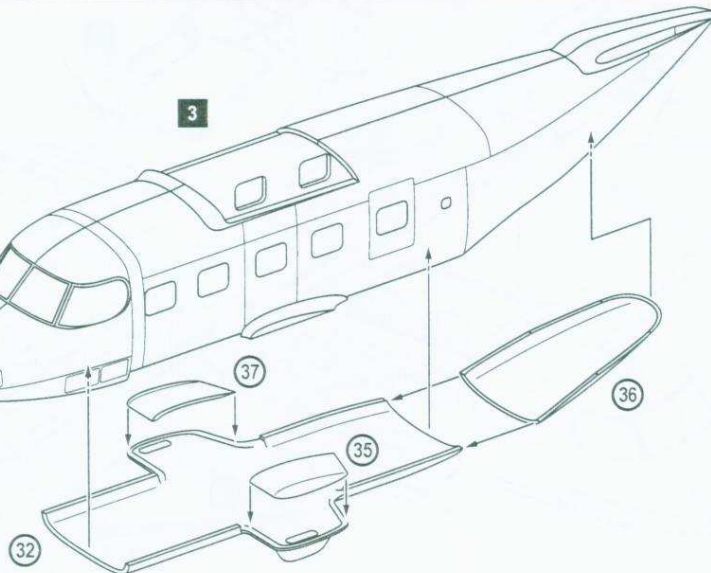

5 3 4 15 16 17 18 26 31
 2x 51 P5 P6 P7 P8 P9 P10
 2x P19 2x P25 2x P26

6 9 13 14

7 10 11 12

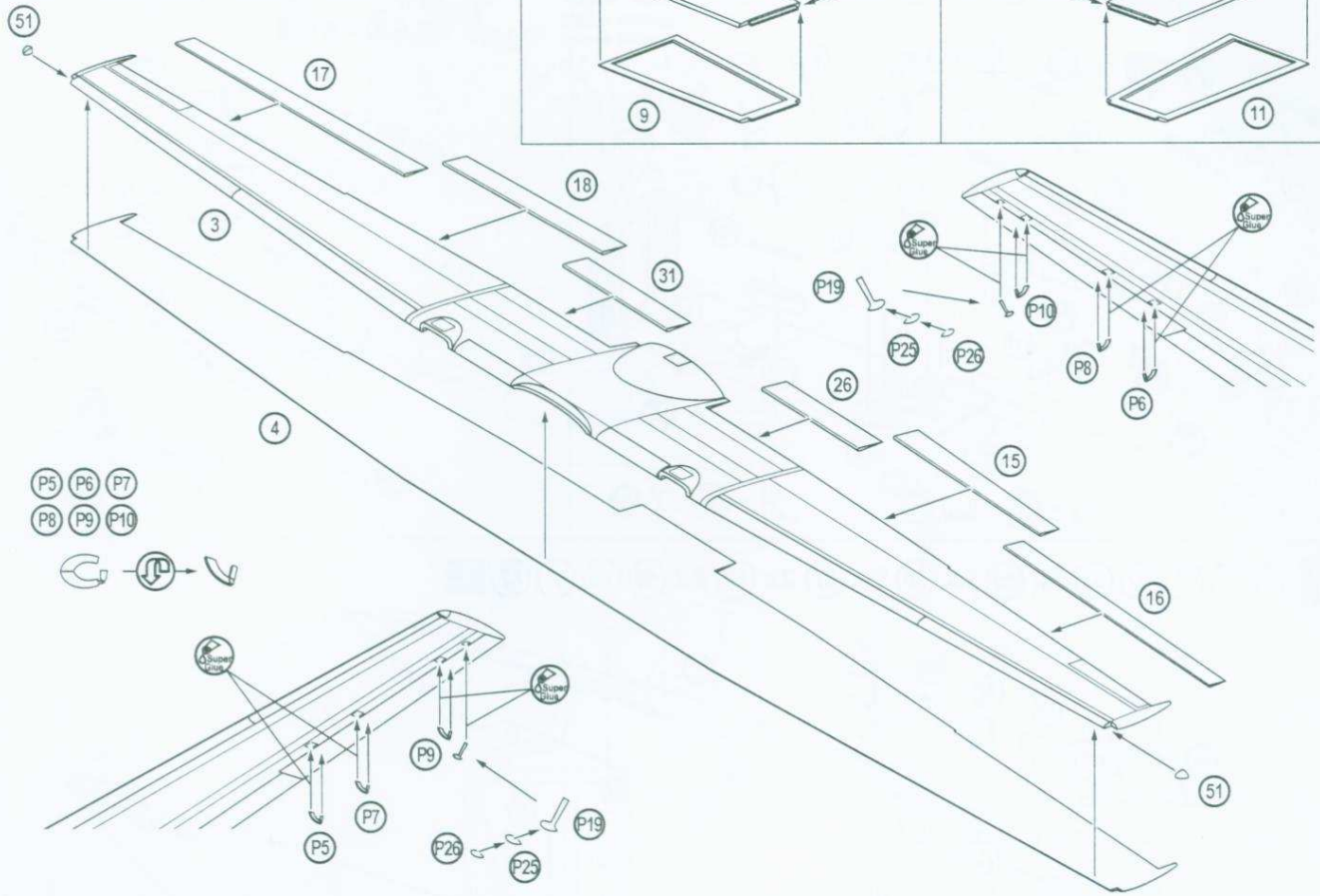

P5 P6 P7
 P8 P9 P10



8 5 6 7 8 27 29 54 4 5 6 7

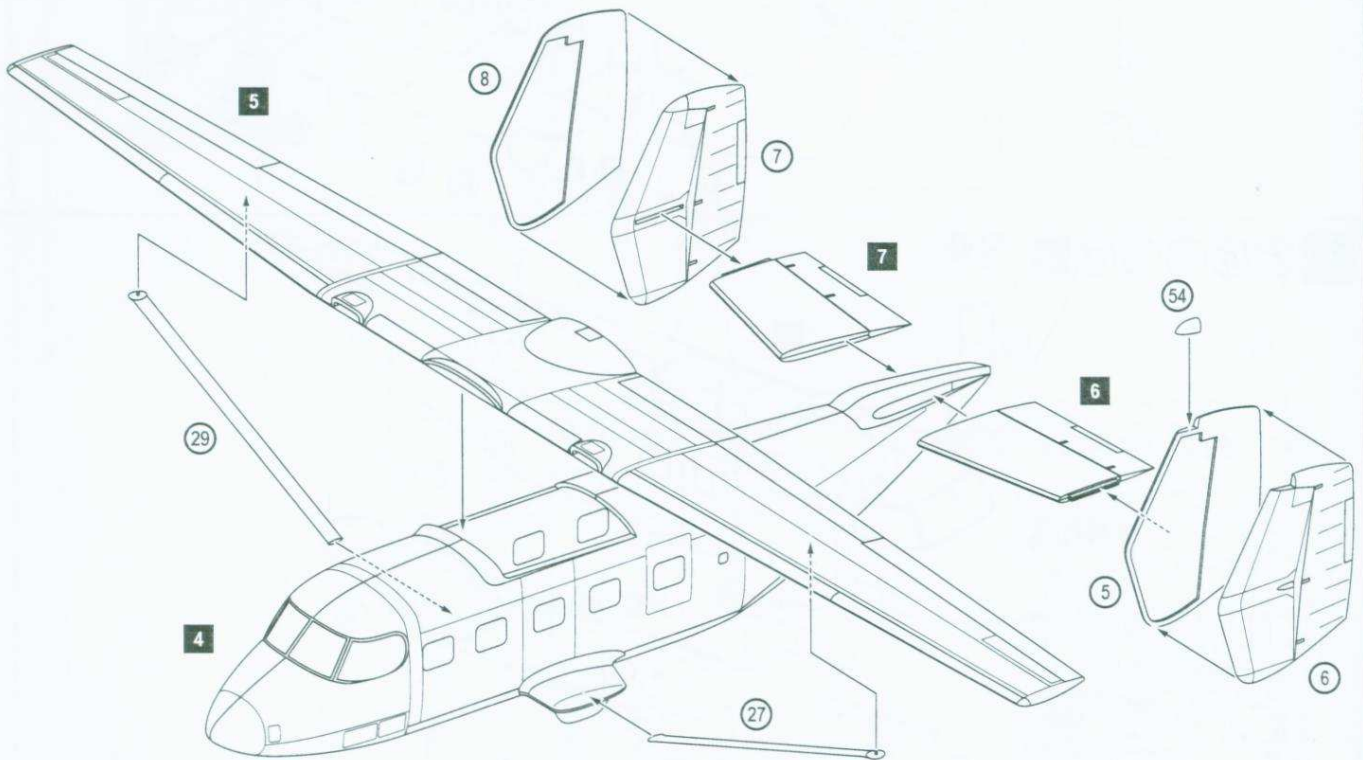

9 19 20 21 22 24 2x 40
2x 44 2x 2 8

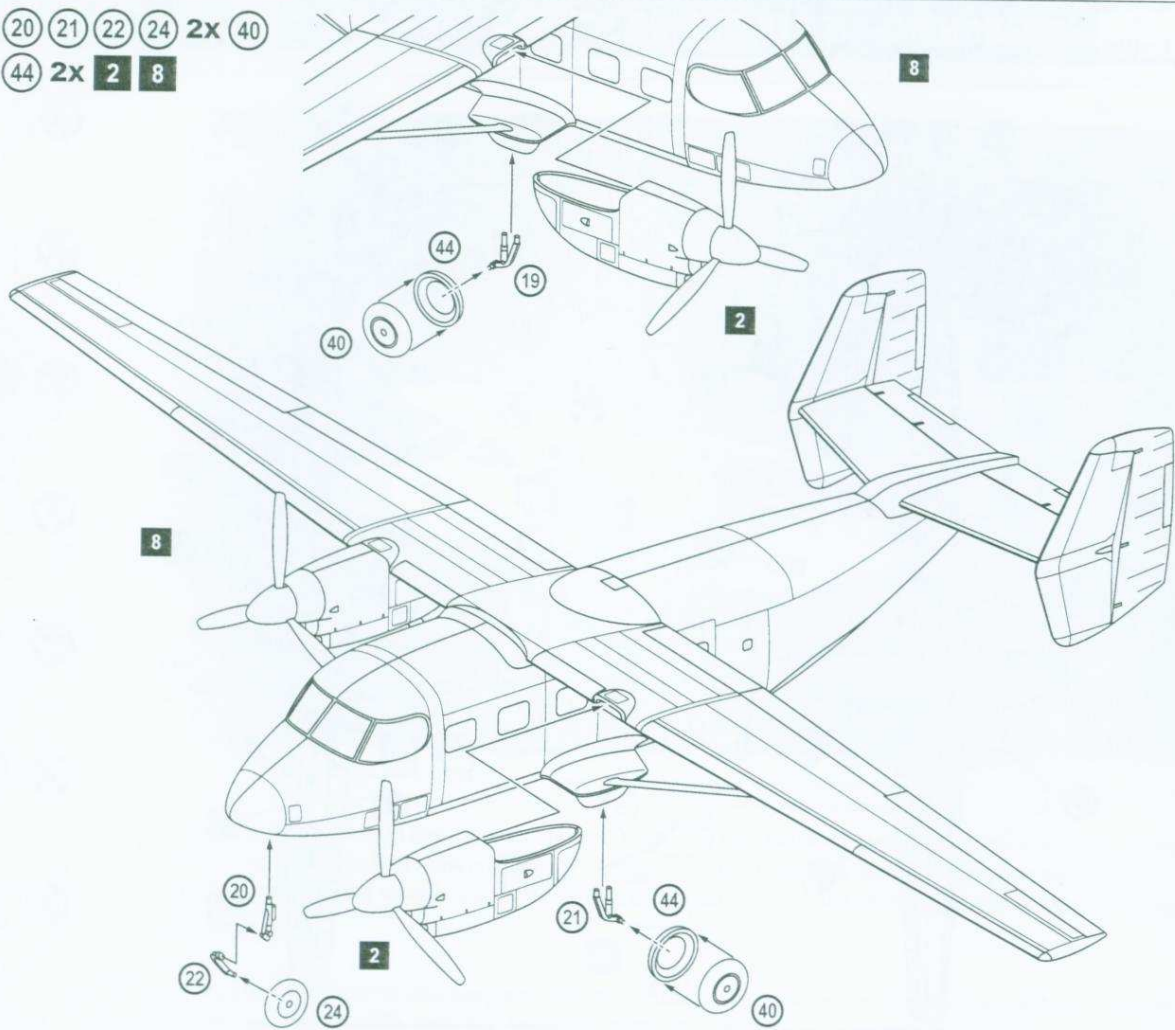

10 50 P1 2x P2 P3 2x P15 2x P16 P17 2x P18 2x P23 P24 2x P29 P30 2x P34 P35 9

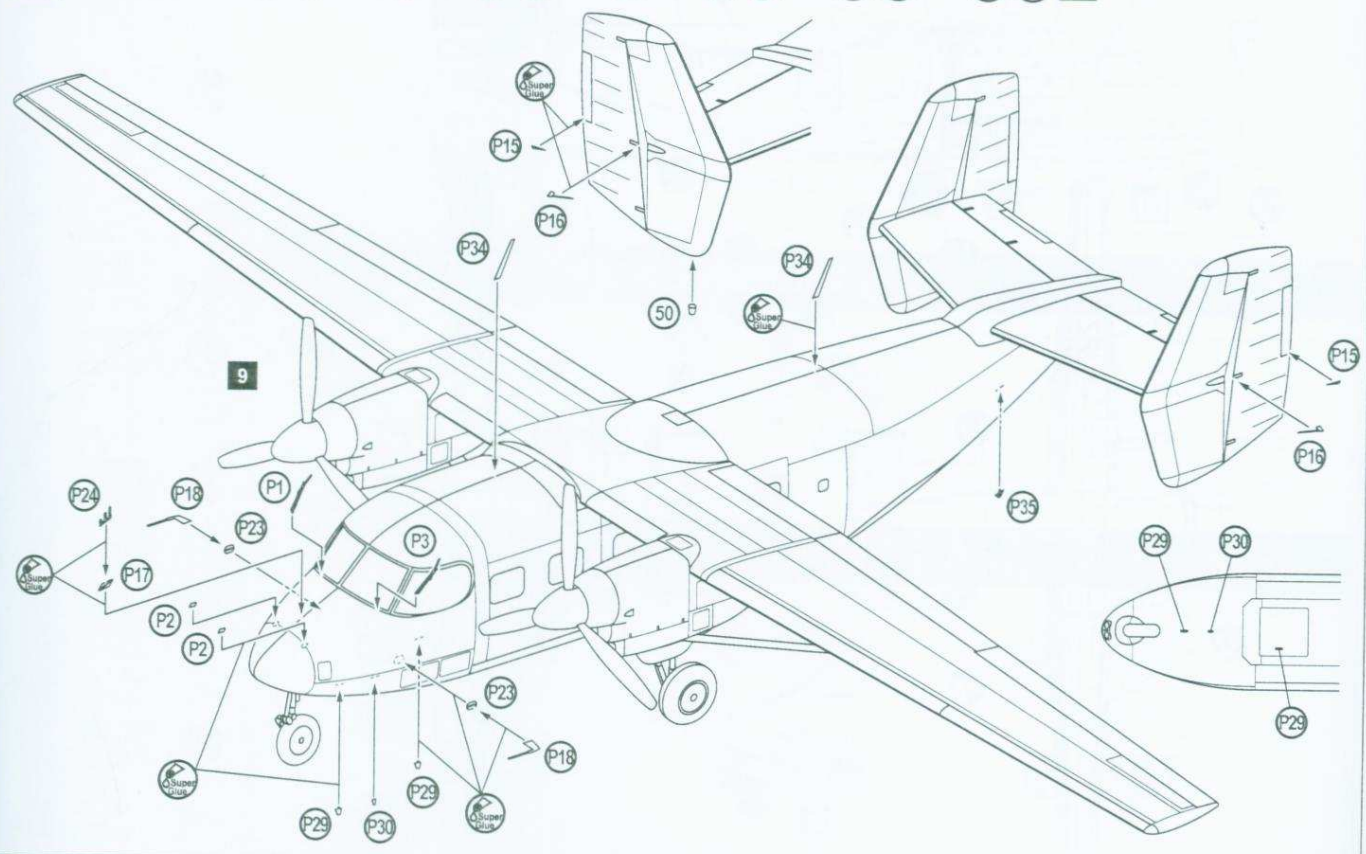

Antonov An-28

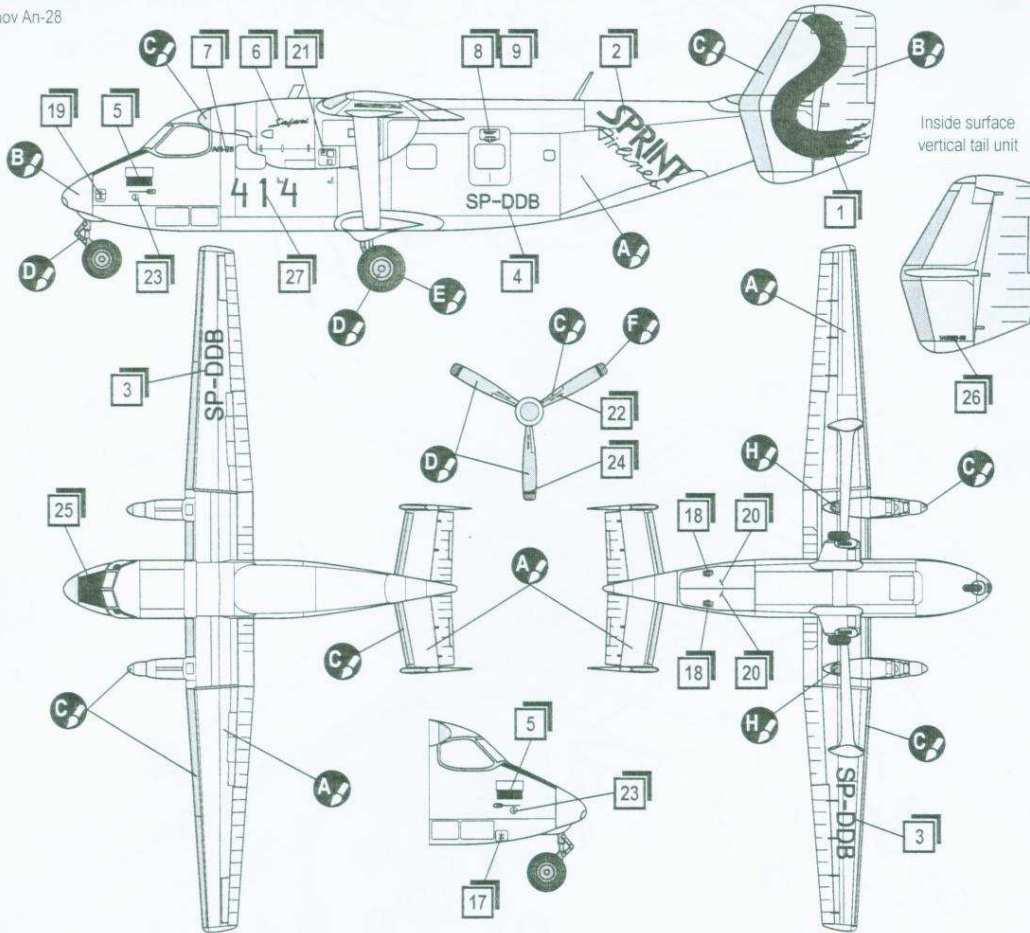

- A** HUMBROL 22
WHITE
БЕЛЫЙ
- B** HUMBROL 69
YELLOW
ЖЕЛТЫЙ
- C** HUMBROL 11
SILVER
СЕРЕБИСТЫЙ
- D** HUMBROL 64
LIGHT GREY
СВЕТЛО СЕРЫЙ
- E** HUMBROL 33
BLACK
ЧЕРНЫЙ
- F** HUMBROL 19
RED
КРАСНЫЙ
- H** HUMBROL 53
GUNMETAL
СТАЛЬНОЙ СЕРЫЙ

Antonov An-28

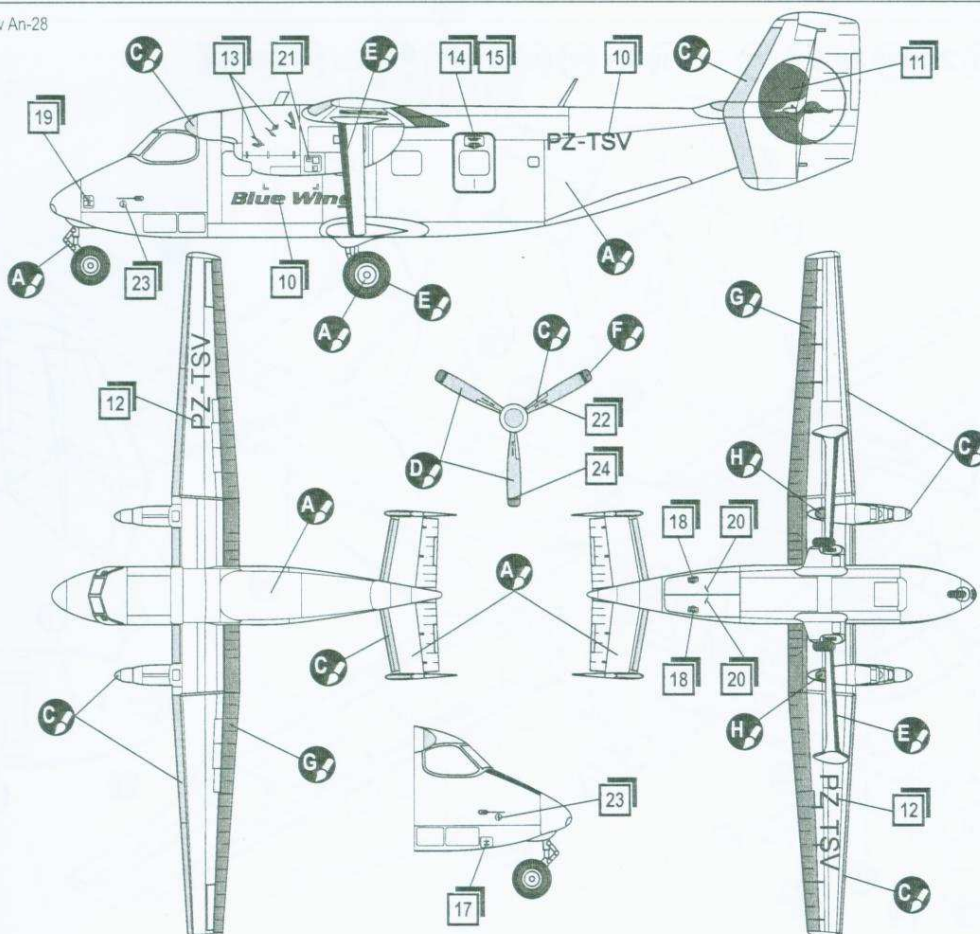

- A** HUMBROL 22
WHITE
БЕЛЫЙ
- C** HUMBROL 11
SILVER
СЕРЕБИСТЫЙ
- D** HUMBROL 64
LIGHT GREY
СВЕТЛО СЕРЫЙ
- E** HUMBROL 33
BLACK
ЧЕРНЫЙ
- F** HUMBROL 19
RED
КРАСНЫЙ
- G** HUMBROL 89
MIDDLE BLUE
ГОЛУБОЙ
- H** HUMBROL 53
GUNMETAL
СТАЛЬНОЙ СЕРЫЙ