



# 1/72 Scale Plastic Model Kit / Масштабна пластикова збирна модель English Electric Canberra B.2



Made in UKRAINE 72018

The Canberra B.2 makes a good baseline for description of the family. The B.2 was of all metal construction, Canberra was of generally conventional configuration, with a mid-mounted straight wings and a conventional tailplane assembly.

The Canberra B.2 was powered by twin Avon 101 / RA.3 turbojets providing 28.9 kN (2,950 kgp / 6,500 lbf) thrust each. The Avons were started by pyrotechnic cartridges. The 1,135-liter wingtip tanks could be fitted, as well as a bomb bay ferry tank.

The B.2 carried no fixed armament. It could haul up to 2,720 kilograms (6,000 pounds) of stores in its bomb bay, a typical warload being six 450-kilogram (1,000-pound) bombs. There were no underwing stores pylons.

The B.2 carried a crew of three in a pressurized cockpit; there was no air-conditioning. The pilot sat forward under a "goldfish bowl" style canopy. The navigator and bombardier sat side-by-side in a rear "coal hole" compartment, with a small window on each side towards the top of the fuselage, and a single small window on the left side of the fuselage, to provide some light and view. All three crew sat on Martin-Baker Mark 1 series ejection seats, and got into and out of the aircraft through a hatch on the right side of the nose.

Aircrews found the Canberra a pleasant aircraft to fly, though its lack of power-assisted controls and autopilot could make it a bit tiresome for the pilot. The Canberra set a number of speed-distance records early on -- most significantly.

The Canberra was also very maneuverable, and it could operate from relatively short airstrips. A total of 422 Canberra B.2s.

Canberra B.2 є початком великого сімейства. B.2 має повністю металеву конструкцію класичної конфігурації, середньоплан з прямим крилом та звичайним хвостовим оперенням.

Canberra B.2 була озброєна двома турбореактивними двигунами Avon 101 / RA.3, що забезпечували тягу 28,9 кН (2,950 кгп) кожен. Ейвони мали стартовий запуск піропатронами. Могли нести додаткові 1135 літрів палива на кінчиках крила, а також основний паливний бак в зоні бомбового відсіку.

B.2 не мав фіксованої озброєння. Він міг нести до 2720 кілограмів бомбового навантаження у своєму бомбовому відсіку, типовим бойовим навантаженням є шість 450-кілограмових (1000 фунтів) бомб. Підкрилових пілонів не було.

B.2 перевозив екіпаж з трьох осіб у герметичній кабіні, в якій не було кондиціонера. Пілот сидів вперед під «золотий акваріум» стилі «око золоті риби». Штурман і бомбардир сиділи пліч-о-пліч у задньому «вугільному» відсіку, з невеликими віконцями з кожного боку у верхній частині фюзеляжу та одним невеликим віконцем з лівого боку фюзеляжу, щоб забезпечити трохи світла. Всі три члени екіпажу сиділи на катапультованих кріслах серії Martin-Baker Mark 1 і виходили в літак через люк з правого боку носової частини.

Екіпажі визнавали Канберру приємним для польоту літаком, хоча відсутність у нього посилені елементів керування та автопілота робила політ трохи втомливим для пілота. Canberra встановила низку рекордів швидкості та дистанції на ранньому етапі, що було особливо важливо. Canberra була дуже маневрена і могла працювати з відносно коротких злітно-посадкових смуг. Всього було побудовано 422 Canberra у модифікації B.2.

## Technical Data

Length	19.92 m
Wingspan	19.51 m
Height	4.78 m
Max. takeoff weight	20865 kg
Crew	3

## Технічні характеристики

Довжина	19.92 м
Розмах	19.51 м
Висота	4.78 м
Максимальна злітна маса	20865 кг
Екіпаж	3

## Special Symbols / Спеціальні символи



cement  
клеїти



don't cement  
не клеїти



cut  
відрізати



symmetrical  
симетрично



multiple  
кратно



bend  
загнути



drill  
свердити



variants  
варіанти



paint  
фарбувати

## Used Colours / Використані кольори

Color / Колір	Name / Назва	Hobby Color / Mr. Hobby
A	White / Білий	H1 1
B	Black / Чорний	H2 2
C	Flat Black / Матовий чорний	H12 33
D	Steel / Стальний	H18 28
E	Aluminium / Алюміній	- 218

Color / Колір	Name / Назва	Hobby Color / Mr. Hobby
F	Light Grey / Світло-сірий	H324 324
G	Dark Green / Темно-зелений	H43 23
H	Dark Sea Grey / Морський сірий	H75 25
I	Brown / Коричневий	H47 41
J	Sail Color / Вітрильний	H85 45



# Parts of the Model / Деталі

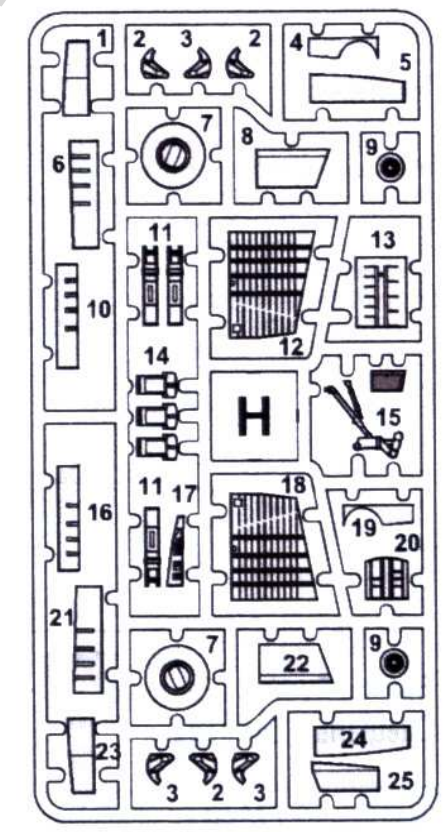
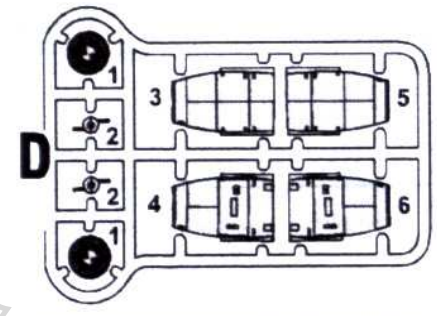
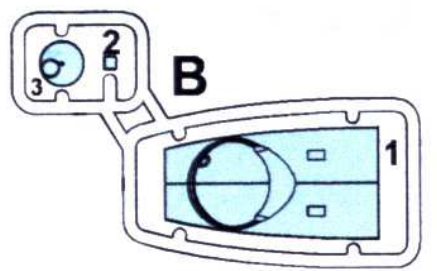
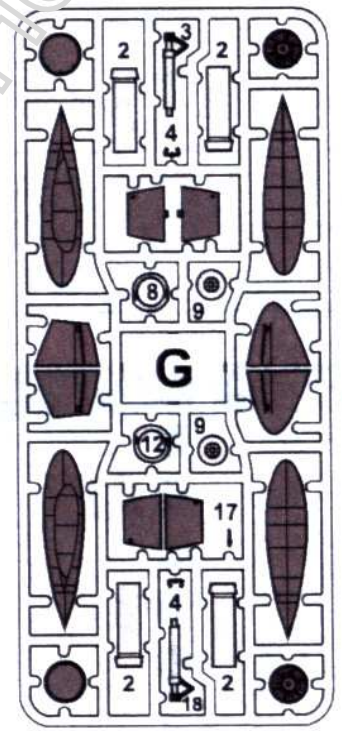
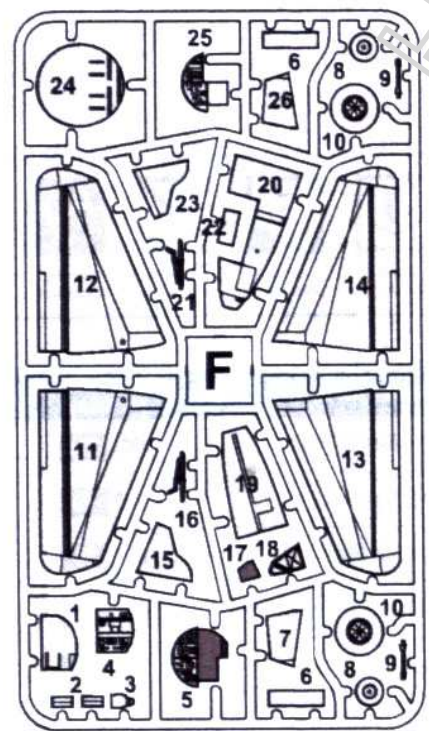
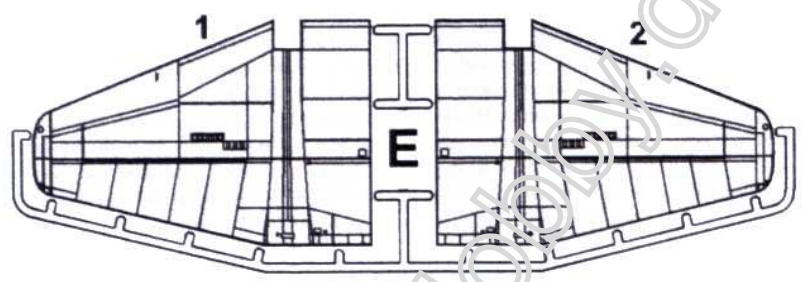
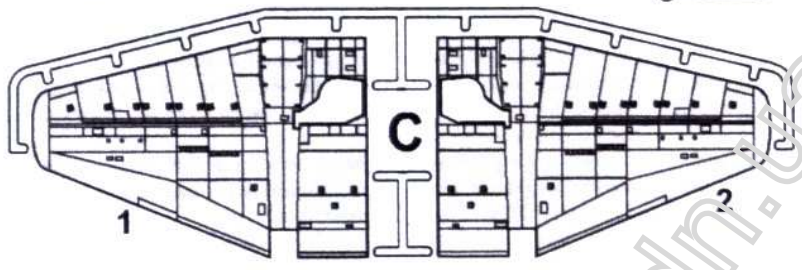
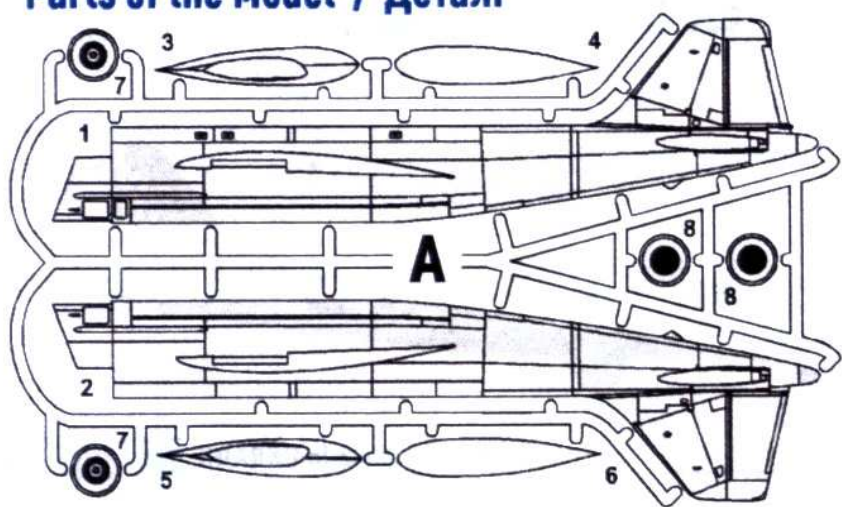

Film

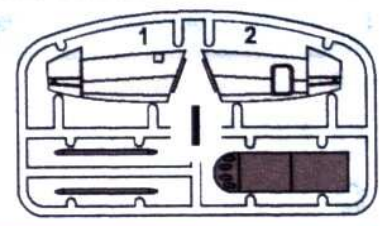
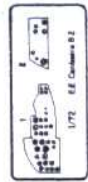

P/e

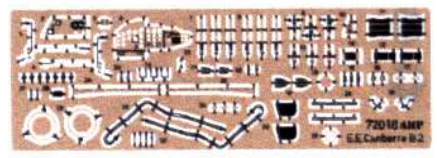



# Assembly Instruction / Інструкція зі збирання

**1** 3F, 25F, Pe5, Pe6

**2** 4F, 22F, Pe3

**3** x3 2H, 3H, 11H, 14H, Pe3x2

**4** 24F, 8H, 13H, 20H, 22H

**5** 19F

**6** x2 4G, 9F, Pe22

**7** 20F, Pe7x2, Pe8x2, Pe9x2, Pe13x2, Pe23x2

**8** 18F, Pe14, Pe15x3

**9** 8Fx2, 9Gx2, 15H

15H  
9G  
8F  
8F  
9G  
D  
E

**10** 7Ax2, 8Ax2, 10F, 16F, 21F, 7H, 3G, 18G, Pe20, Pe27, Pe29, Pe30, Pe36

16F/21F  
8A/10F  
7A/7H  
3G/18G  
Pe27  
Pe20  
Pe29  
Pe30  
Pe36  
D  
E  
A/B

**11** 17H, 25H, Pe10

17H  
25H  
Pe10  
C  
C'

**12** 1F

1F  
3  
8

**13**

1  
11  
12

**14** 1H, 4H, 5H, 6H, 10H, 12H, 16H, 18H, 19H, 21H, 23H, 24H

1H/23H  
4H/19H  
10H/16H  
5H/24H  
6H/21H  
C



15

1A, 2A, 1B, 2B, 1I, 2I

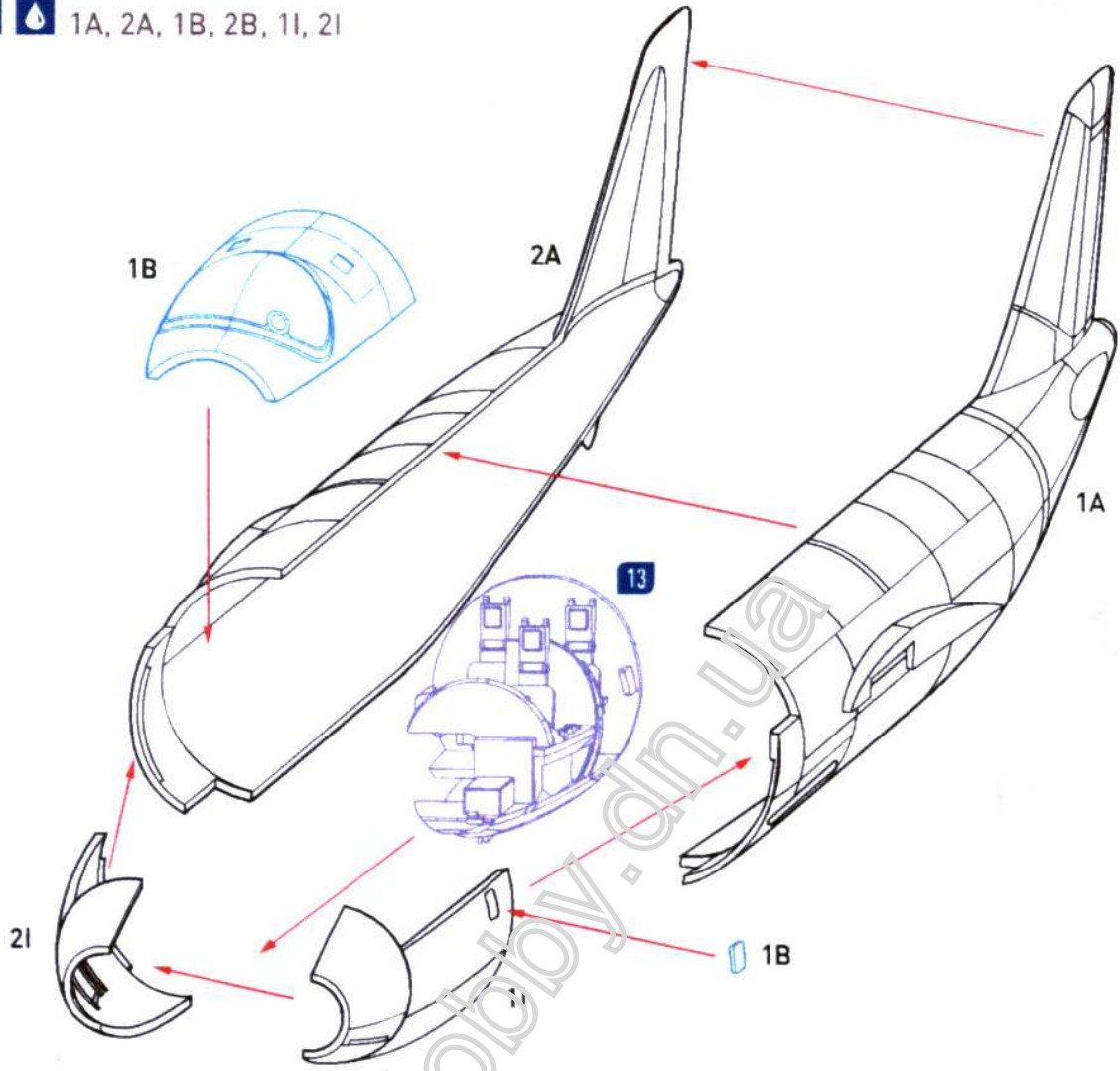

16

x2 2Gx2, 8G, 12G

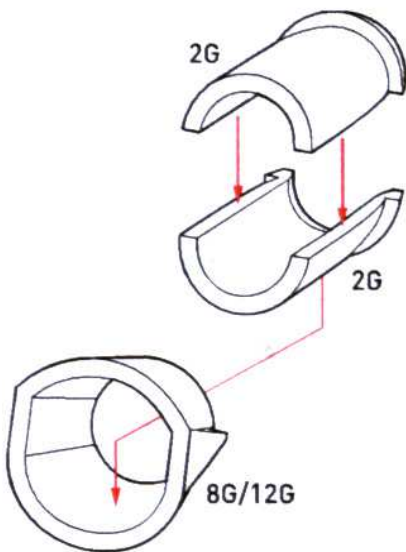

17

x2 1D, 2D, 3D, 4D, 5D, 6D

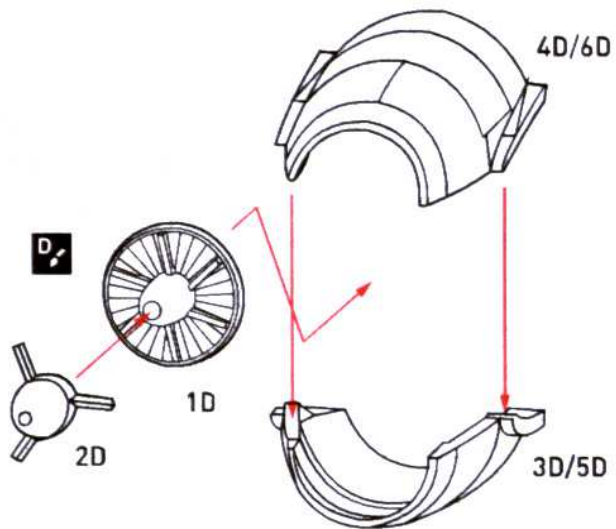





**22**

- 2Fx2, 7F, 15F, 23F, 26F, Pe2x2, Pe19x2, Pe21x2, Pe31x2, Pe32x2, Pe33x4, Pe34x2, Pe37x2

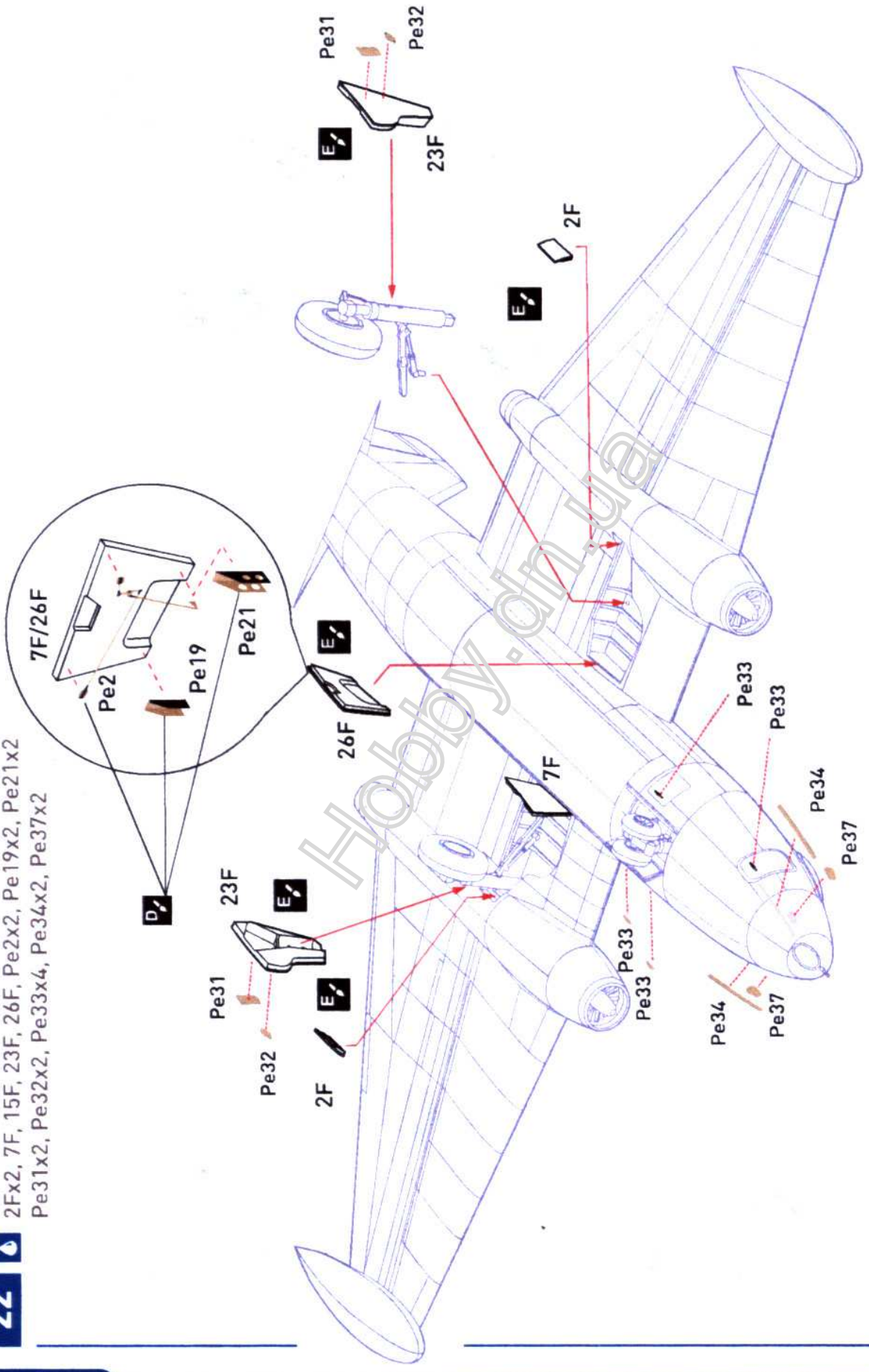

# Painting and Decalling Instruction / Інструкція з пофарбування і нанесення декалей

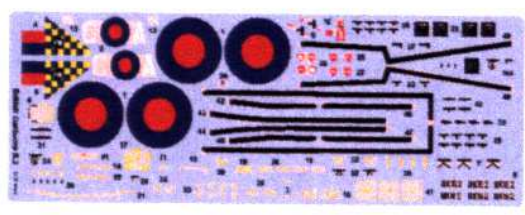
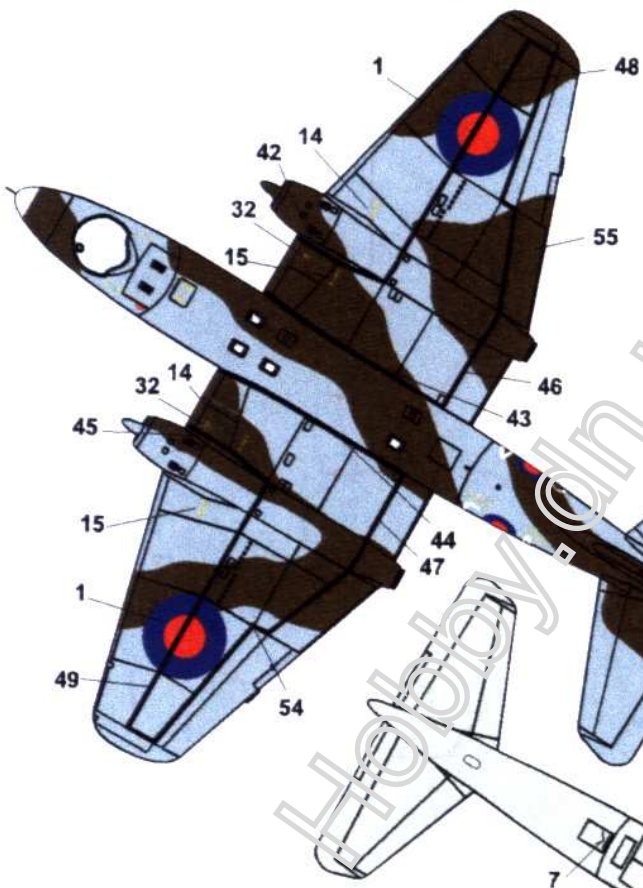

English Electric Canberra B.2  
100 Squadron, November, 1980

