



1/72 Scale Plastic Model Kit / Масштабна пластикова збирна модель English Electric Canberra T.4

1:72



Made in UKRAINE 72-01 lim

Originally conceived as a replacement for the piston-engined Mosquito, Britain's first jet bomber Canberra made her maiden flight on May 13, 1949. First prototype, VN799, ushered in over half a century of loyal service from the jet.

The largest modification was the B.2, of which more than 400 aircraft were built.

The T.4 trainer version followed, again essentially similar to the B.2 but with side by side seating for two pilots and no visual bomb aiming transparency on the tip of the nose. Entering service with 231 OCU in early 1954, T.4s were also parcelled out in small numbers to the many B.2 squadrons that had been formed by this point.

Order for T.4s placed in September 1950. The T.4 trainer was effectively a B.2 with a solid nose, dual controls, and two seats crammed, somewhat uncomfortably, under the fishbowl canopy. The navigator position in the "coal hole" was retained. Ironically, the accident rate of the B.2 was relatively low, due to the type's good handling, but shot up after the introduction of the T.4. The problem turned out to be procedural issues, and the flight instructors were educated in how to tell trainees how to fly the aircraft right.

The Canberra was also very maneuverable, and it could operate from relatively short airstrips.

79 T.4s were built new, including one prototype and some export subvariants, all by the end of 1954. There were also a number of conversions from B.2 to T.4 spec for both UK service and the export market.

Задуманий як достойна заміна поршневою Mosquito, перший британський реактивний бомбардувальник Canberra здійснив свій перший політ 13 травня 1949 року. Перший прототип, VN799, започаткував понад півстоліття вірної служби літака.

Найбільшою модифікацією був B.2, якого було побудовано понад 400 літаків.

Для підготовки пілотів була створена версія навчально-тренувального літака T.4, знову ж таки по суті подібна до B.2, але з сидіннями поруч для двох пілотів і без прозорого обтічника візуального прицілу за ніч на кінчику носа. Надійшовши на озброєння 231 ОСУ на початку 1954 року, T.4 також були розподілені в невеликих кількостях до багатьох ескадриль B.2, які були сформовані на той момент.

Замовлення на T.4 було виконано у вересні 1950 року. Тренажер T.4 фактично був змінним B.2 з прозорим носом, подвійним керуванням і двома сидіннями, дещо незручно затиснутими під колаком кабіни. За іронією долі, рівень аварійності B.2 був відносно низьким через хороше керування цього типу, але різко зріс після появи T.4. Виявилось, що проблема полягала в методичних питаннях, і льотні інструктори були навчені тому, як розповідати про правильне керування літаком.

«Canberra» також була дуже маневреною, і могла працювати з відносно короткими злітними смугами. Перший варіант тренажера з подвійним керуванням і екіпажем із трьох осіб. Всього було побудовано 79 літаків у варіанті T.4, включаючи один прототип і кілька експортних підваріантів. Було також кілька конверсій з модифікації B.2 на T.4 як для послуг Великобританії, так і для експортного ринку.

Technical Data

Length	19.92 m
Wingspan	19.51 m
Height	4.78 m
Max. takeoff weight	20865 kg
Crew	3

Технічні характеристики

Довжина	19.92 м
Розмах	19.51 м
Висота	4.78 м
Максимальна злітна маса	20865 кг
Екіпаж	3

Special Symbols / Спеціальні символи



cement
клеїти



don't cement
не клеїти



cut
відрізати



symmetrical
симетрично



multiple
кратно



bend
загнути



drill
свердлити



variants
варіанти



paint
фарбувати

Used Colours / Використані кольори

Color / Колір	Name / Назва	Hobby Color / Mr. Hobby
A	White / Білий	H1 1
B	Black / Чорний	H2 2
C	Flat Black / Матовий чорний	H12 33
D	Steel / Стальний	H18 28
E	Aluminium / Алюміній	- 218

Color / Колір	Name / Назва	Hobby Color / Mr. Hobby
F	Light Grey / Світло-сірий	H324 324
G	Gloss Red / Глянцевий червоний	H23 108
H	Gloss White / Глянцевий білий	H316 155
I	Brown / Коричневий	H47 41
J	Sail Color / Вітрильний	H85 45

Parts of the Model / Детали

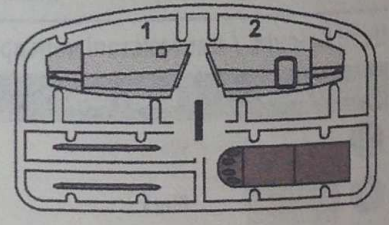
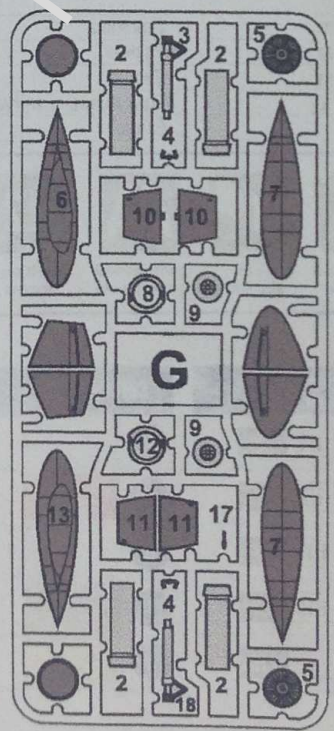
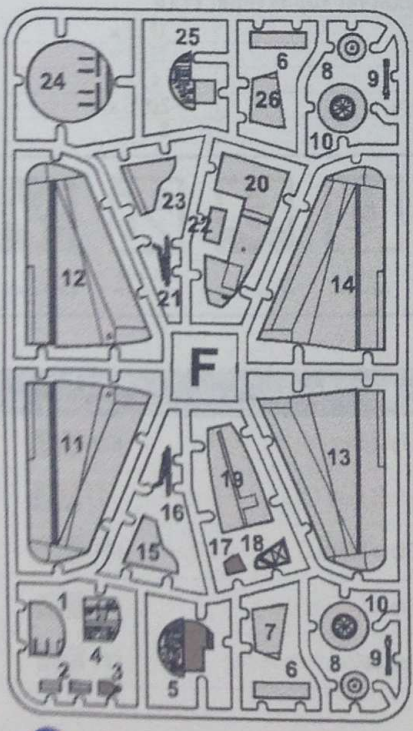
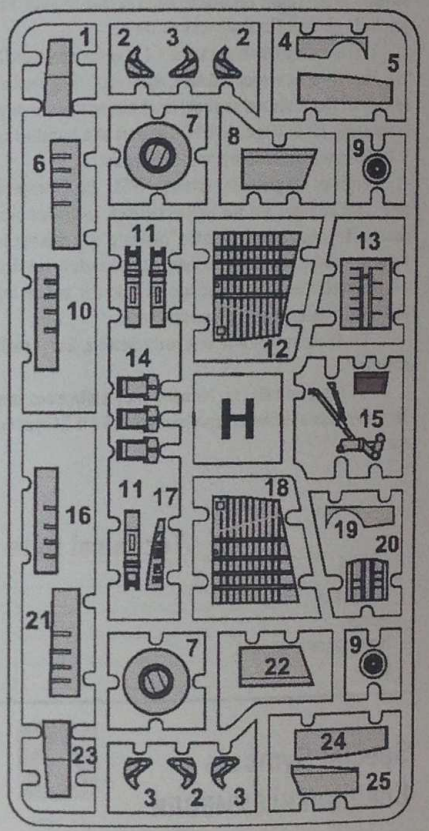
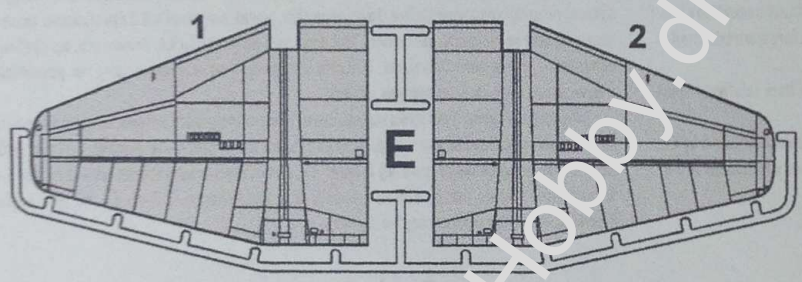
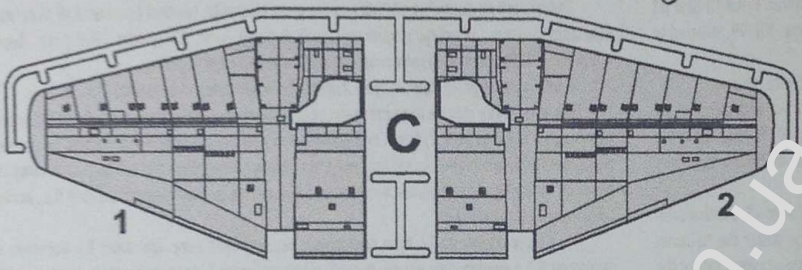
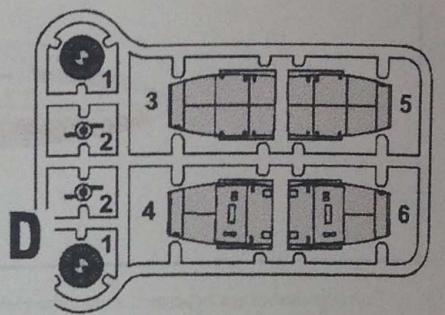
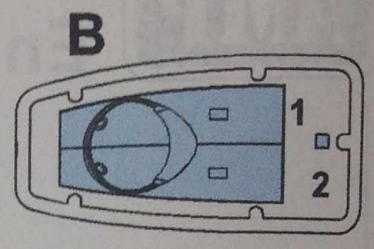
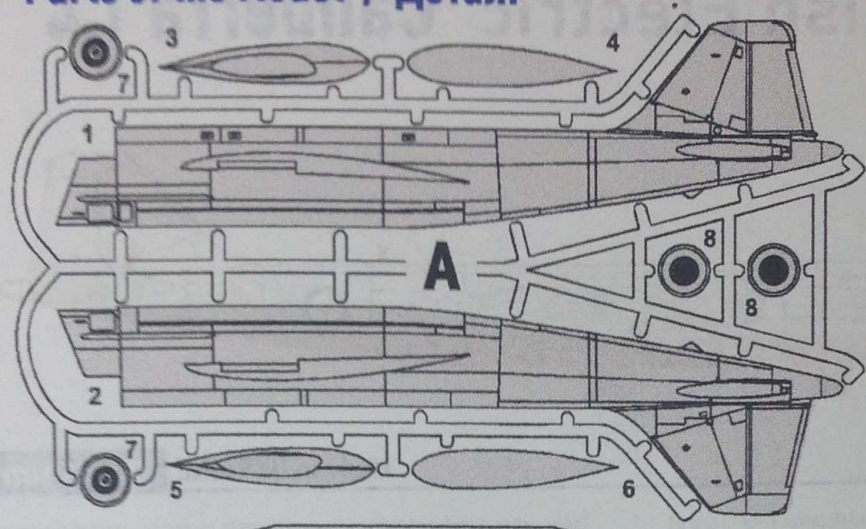

PP 1

Pe

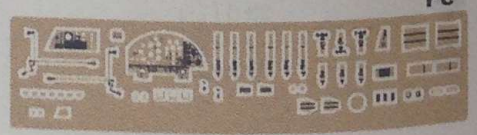

Assembly Instruction / Інструкція зі збирання

1 25F, Pe6

25F
Pe6
Film

2 4F, 22F, Pe3

4F
22F
Pe3

3 x3 2H, 3H, 11H, 14H, Pe3x2

2H
3H
11H
14H
Pe4
Pe3

4 24F, 8H, 13H, 20H, 22H

24F
8H
13H
20H
22H

5 17F, 19F

17F
19F

6 x2 4G, 9F, Pe22

4G
9F
Pe22

7 20F, Pe7x2, Pe8x2, Pe9x2, Pe13x2, Pe23x2

20F
Pe7
Pe8
Pe9
Pe13
Pe23

8 18F, Pe14, Pe15x3

18F
Pe14
Pe15

9

8Fx2, 9Gx2, 15H

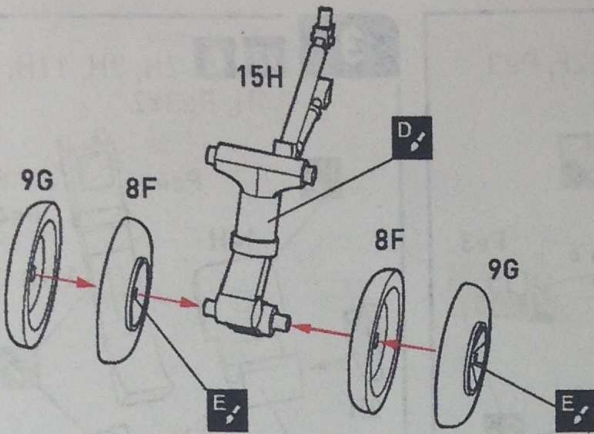

10

x2 AA 7Ax2, 8Ax2, 10F, 16F, 21F, 7H, 3G, 18G, Pe20, Pe27

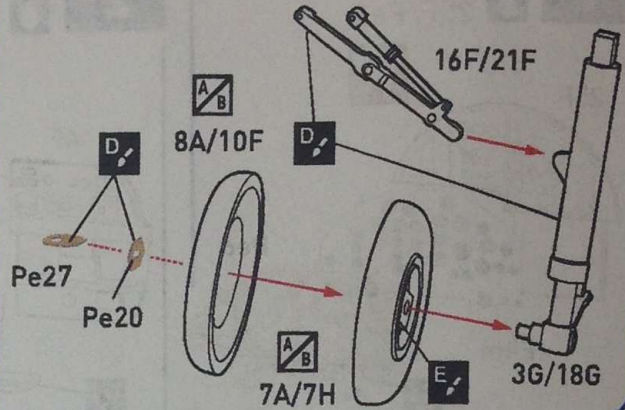

11

17H, 25H, Pe10

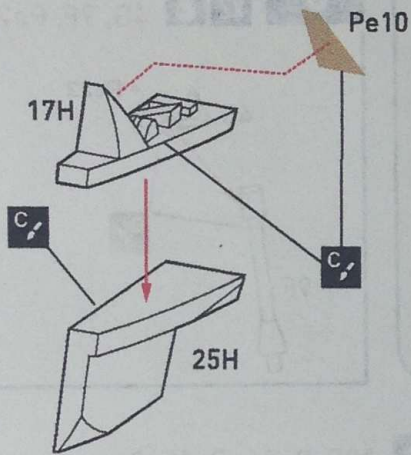

12

1F

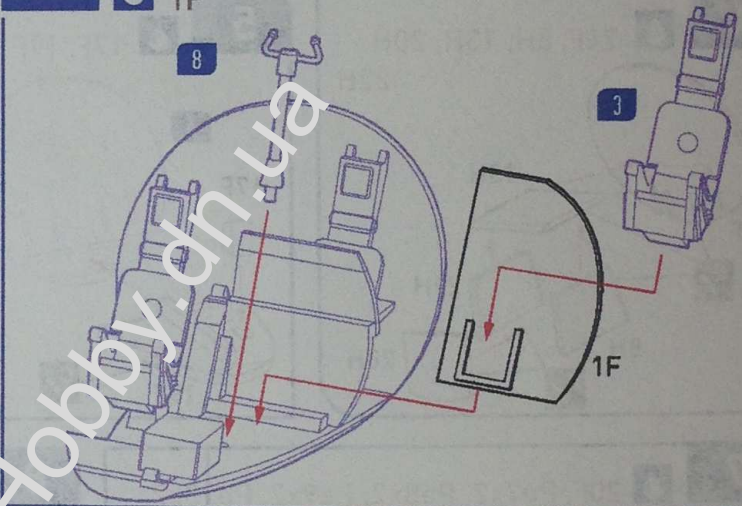

13

1

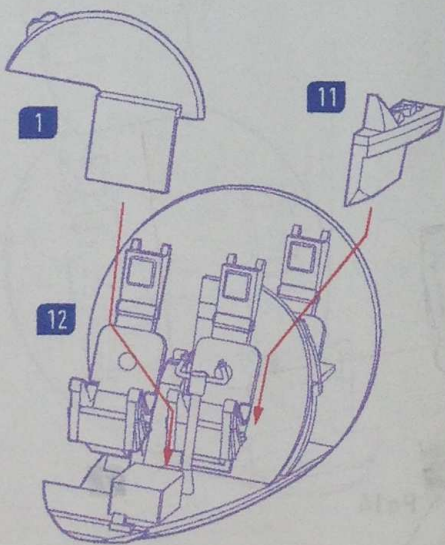

14

x2 AA 1H, 4H, 5H, 6H, 10H, 12H, 16H, 18H, 19H, 21H, 23H, 24H

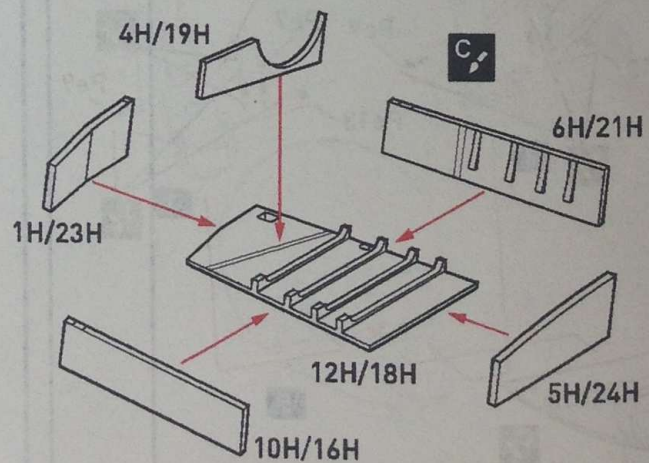

15

1A, 2A, 1B, 2B, 1I, 2I

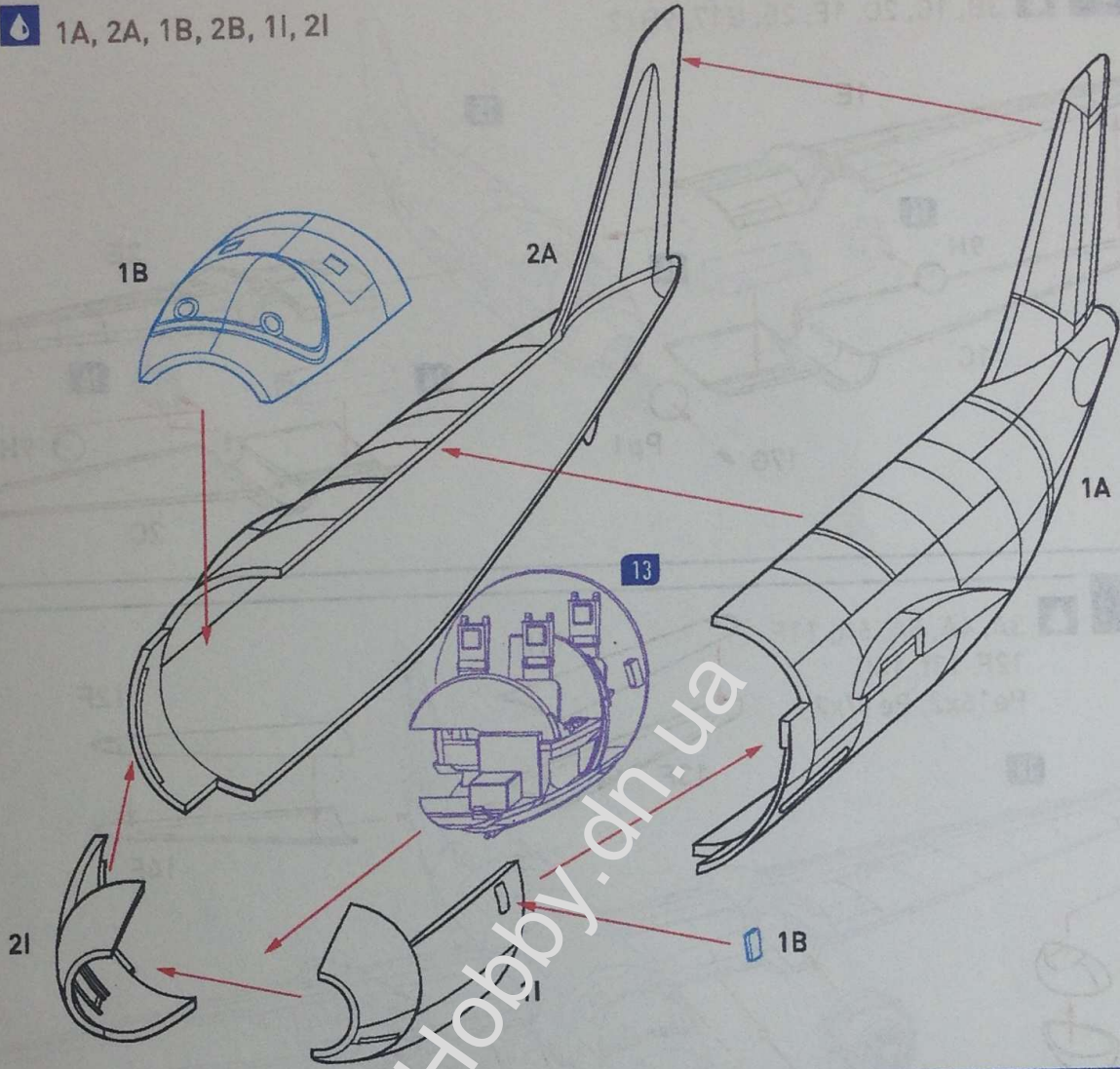

16

x2 2Gx2, 8G, 12G

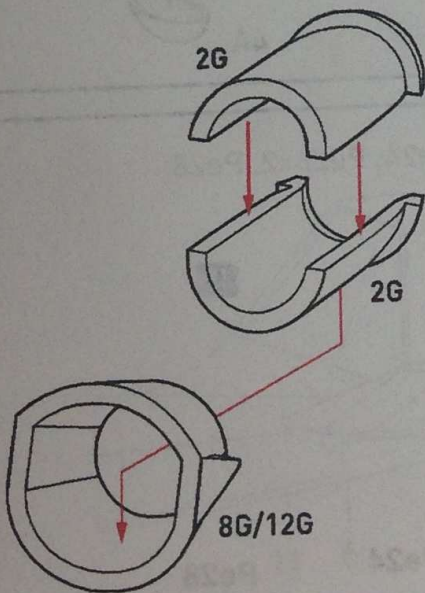

17

x2 1D, 2D, 3D, 4D, 5D, 6D

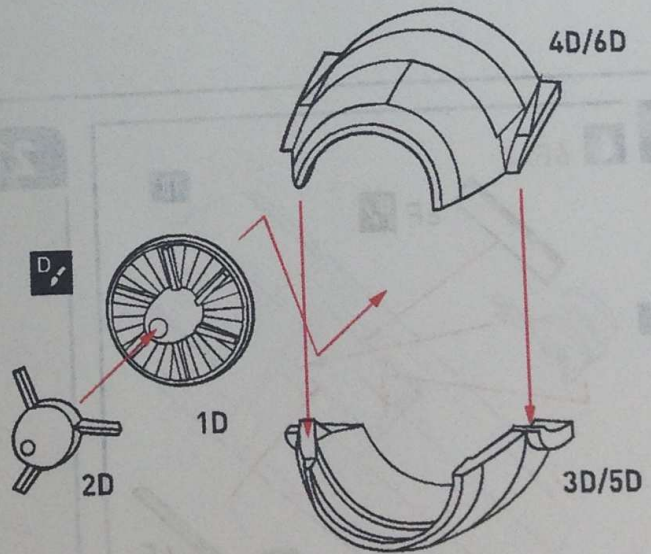

18

3B, 1C, 2C, 1E, 2E, G17, 9Hx2

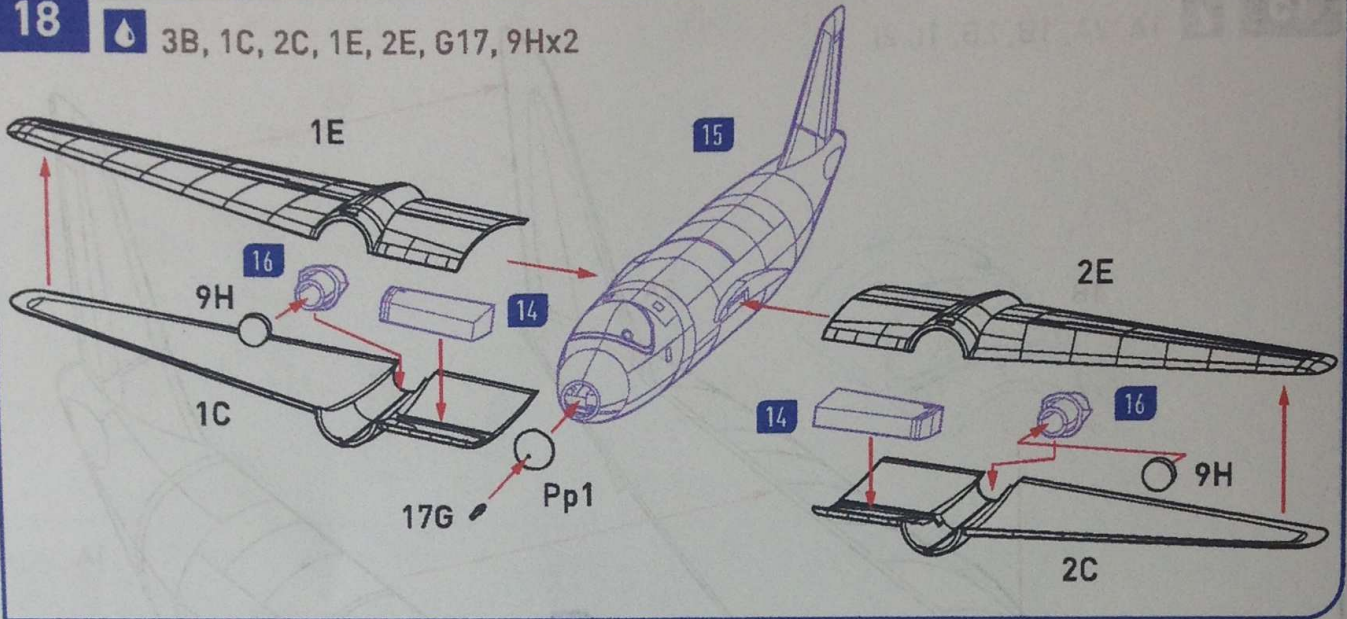

19

3A, 4A, 5A, 6A, 11F
12F, 13f, 14F,
Pe16x2, Pe17x2

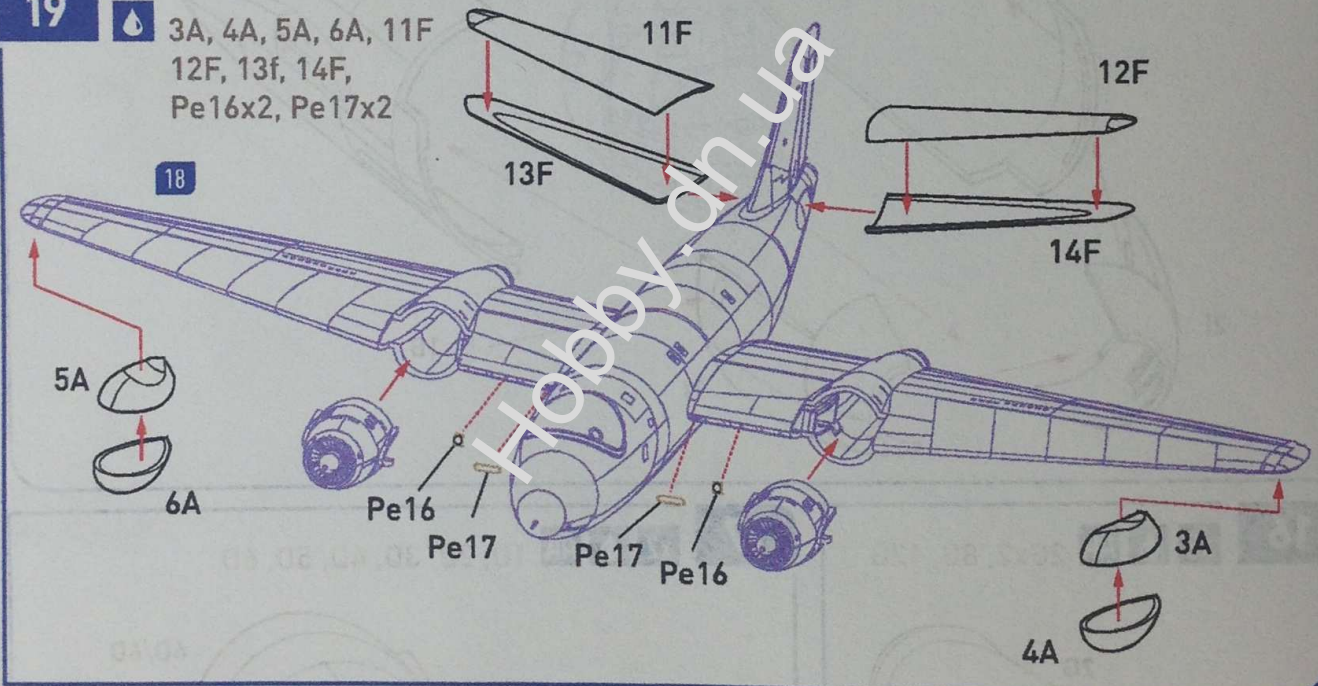

20

6Fx2

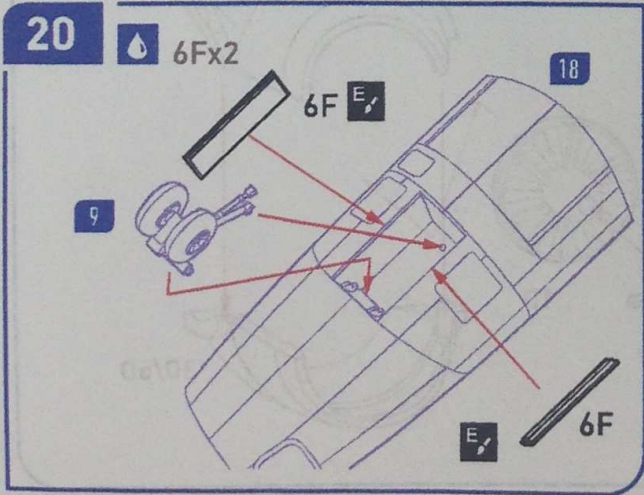

21

Pe24, Pe26x2, Pe28

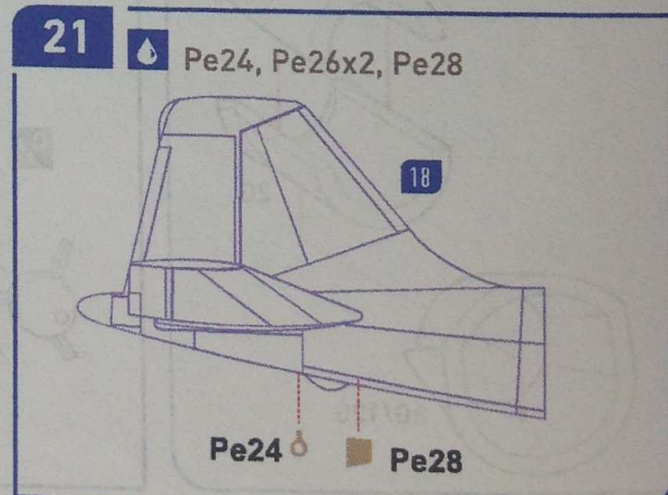

22

2Fx2, 7F, 15F, 23F, 26F, Pe2x2, Pe19x2, Pe21x2

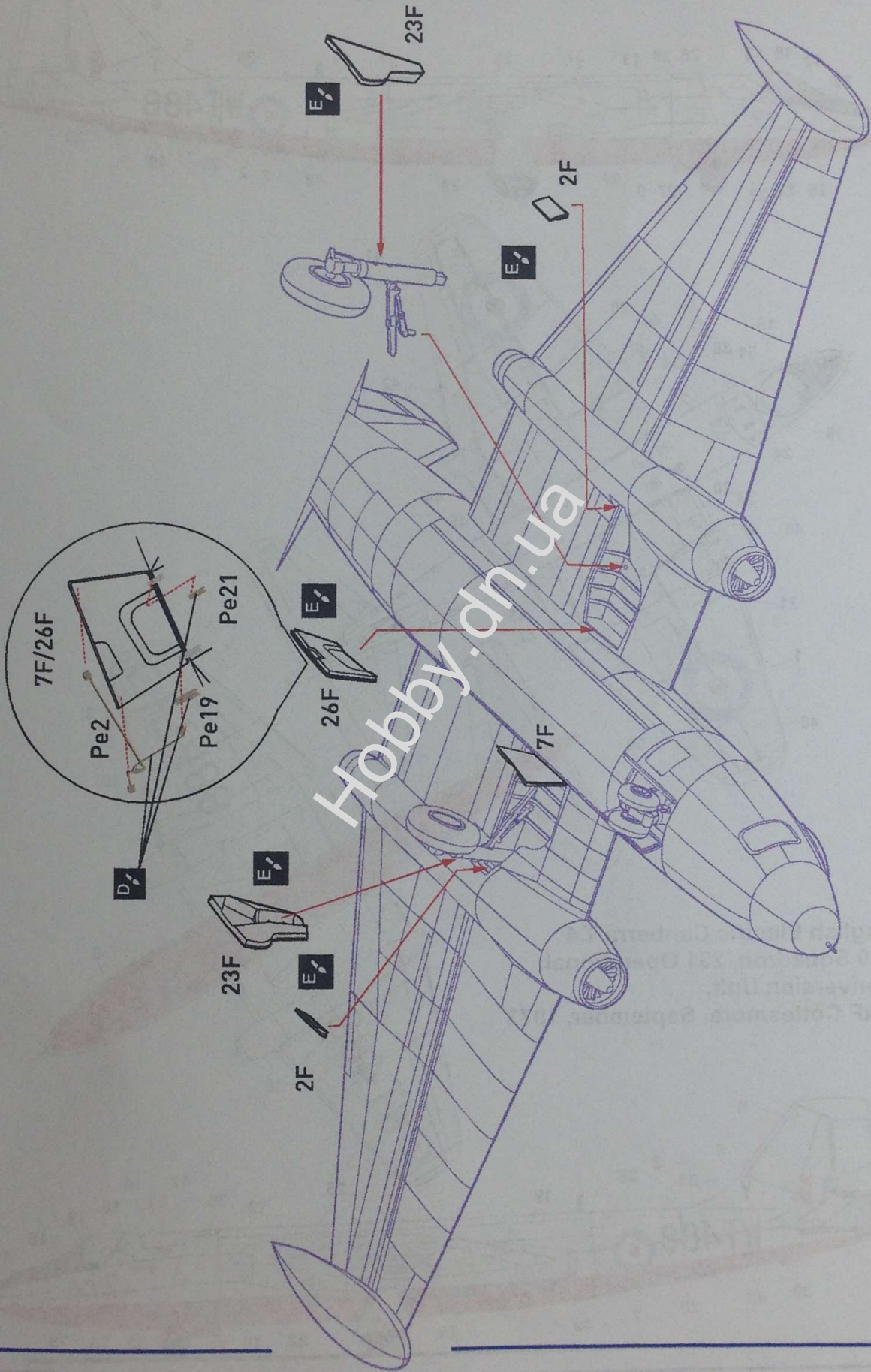

Painting and Decalling Instruction / Інструкція з пофарбування і нанесення декалей

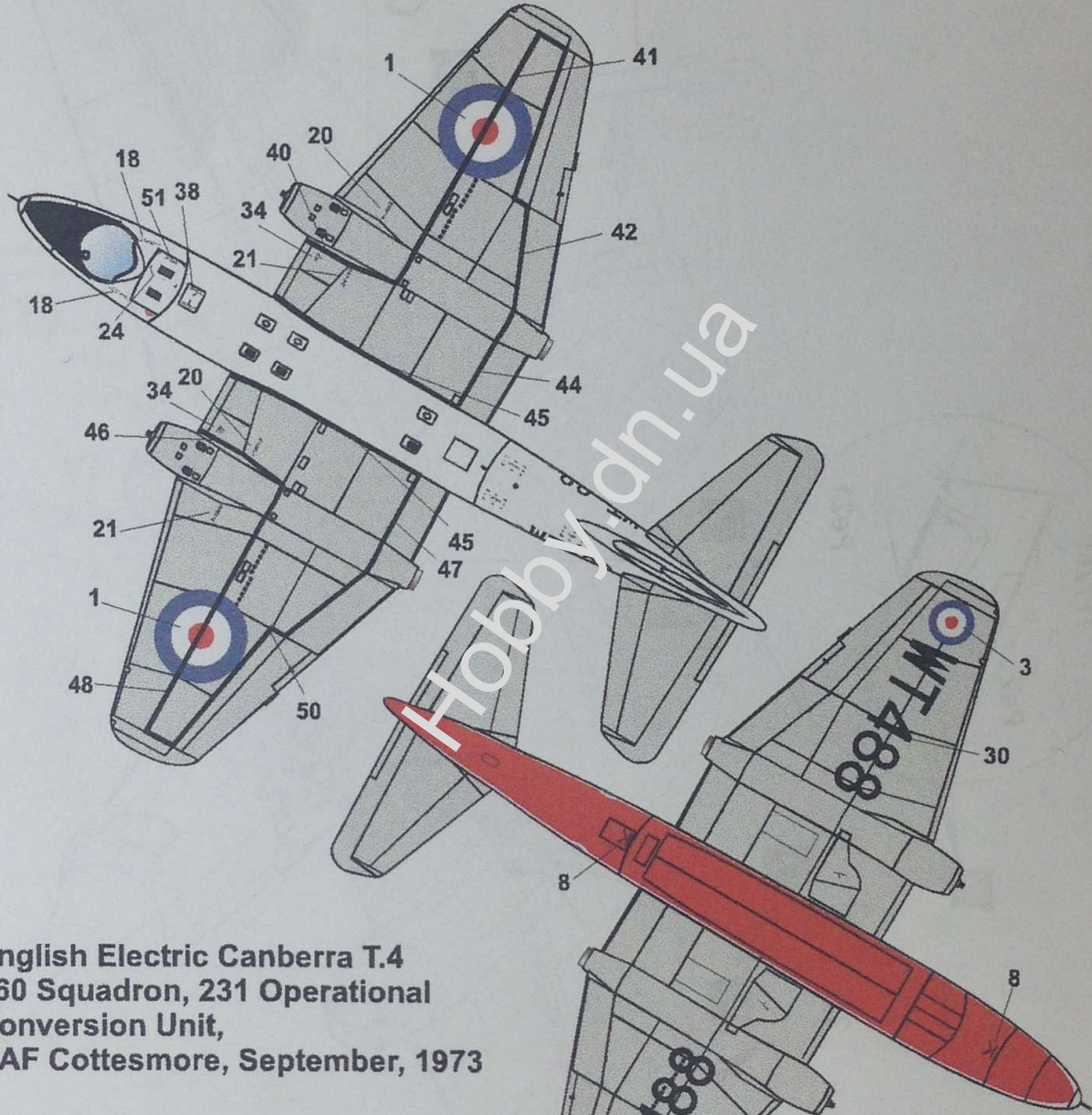

English Electric Canberra T.4
360 Squadron, 231 Operational
Conversion Unit,
RAF Cottesmore, September, 1973

