

Uwaga!

Przed rozpoczęciem pracy dokładnie przeczytaj instrukcję aby uniknąć błędów niweczących twój wysiłek. Zachowaj zasady bezpieczeństwa przy pracy z łatwopalnym klejem i farbami! Trzymaj model z dala od małych dzieci. Nie pozwalaj im brać do ust/nosa części plastikowych lub naciągać na głowę torebek plastikowych!

Wsparcie klienta: W przypadku jakichkolwiek problemów z modelem bez wahania wypełnij formularz zgłoszenia na stronie <http://www.armahobby.pl/webpage/wsparcie-faq.html>

Warning!

Before you start, please read the instructions carefully to avoid mistakes which may ruin your work. Working with flammable glue and/or paint: please follow the safety recommendation of the manufacturers. Keep out of reach of small children! Do not allow them to place plastic parts in their mouths or noses or to pull plastic bags over their heads.

Customer care: In case of any problems with the model, please do not hesitate to contact us and fill the claim form on our website: <http://www.armahobby.com/webpage/wsparcie-faq.html>

PZL P.7a to samolot niezwykle w historii polskiego lotnictwa. W 1933 r. był pierwszym całkowicie metalowym jednomiejscowym samolotem konstrukcji półskorupowej wprowadzonym do seryjnej produkcji przez krajowy przemysł lotniczy. Dzięki temu 150 maszyn P.7a wchodziło na wyposażenie polskich eskadr, podczas gdy mocarstwa europejskie nadal używały krytych płótnem dwupłatów.

Po wprowadzeniu do służby ich następcy, PZL P.11, samoloty P.7a zostały wykorzystane do wyszkolenia rzeszy doskonałych pilotów myśliwskich, którzy świetnie spisali się podczas II Wojny Światowej. Czołowy polski as Bitwy o Anglię, Witold Urbanowicz, był przed wojną instruktorem walki myśliwskiej i szkolił swoich wychowanków właśnie na P.7a.

Podczas wrześniowych walk w 1939 r. samoloty PZL P.7a były na wyposażeniu trzech eskadr myśliwskich oraz dwóch improwizowanych jednostek zorganizowanych w szkołach. Pomimo słabego na owe czasy uzbrojenia i niewystarczającej prędkości na PZL P.7a uzyskano sześć zestrzeleń. Mocną stroną samolotu była zwrotność i bardzo duża wytrzymałość na przeciążenia.

Po sowieckiej agresji 17 września 1939 r. nastąpiła ewakuacja lotnictwa do Rumunii i 14 maszyn P.7a zostało przejętych przez lotnictwo rumuńskie.

Ok. 20 samolotów zagarnęli Rosjanie, a kilkanaście sztuk Niemcy.

Dane techniczne:

Napęd: 1 × Škoda-Bristol Jupiter VII F o mocy 480 KM

Wymiary: rozpiętość 10,57 m, długość 6,98 m, wysokość 2,69 m

Masy: własna 1090 kg, startowa 1476 kg

Osiągi:

Prędkość maks. 327 km/h na 4000 m

Prędkość wznoszenia 10,4 m/s

Pułap 8500 m, zasięg 600 km

Uzbrojenie:

2 km Vickers E kal. 7,92 mm lub 2 km PWU FK wz.33 kal. 7,92 mm

PZL P.7a is a remarkable aircraft in the history of Polish aviation as a first all-metal monoplane stressed-skin construction introduced to serial production by the Polish aeronautic industry in 1933. As a result 150 PZL P.7a aircraft equipped Polish combat units while the European powers still were using fabric covered biplanes.

After the introduction of its successor, PZL P.11, the P.7a aircraft was used in training. Numerous excellent fighter pilots who brilliantly performed during the World War II have been earlier trained on P.7a. Witold Urbanowicz, top-scoring Battle of Britain Polish ace, was a fighter combat instructor and trained his students on P.7a before the war.

During the September 1939 three regular fighter squadrons and two improvised units formed at air force schools were equipped with PZL P.7a.

Despite the poor armament and insufficient speed the PZL P.7a have scored six aerial victories. The advantage of this aircraft was its maneuverability and very high airframe durability.

After Soviet aggression against Poland on September 17, 1939, the Polish Military Aviation was ordered to evacuate remaining forces to Romania. As a result 14 of the P.7a machines were taken over by the Romanian Air Force. Approximately 20 planes were captured by the Russians and over a dozen by the Germans.

Technical data:

Powerplant: 1 × Škoda-Bristol Jupiter VII F, 480 hp

Dimensions: wingspan 10,57 m, length 6,98 m, height 2,69 m

Empty weight 1090 kg, takeoff weight 1476 kg

Performance:

Maximum speed 327 km/h at 4000 m

Rate of climb 10.4 m/s

Ceiling 8500 m, range 600 km

Armament:

Two 7.92 mm Vickers E MGs or two 7.92 mm PWU FK wz.33 cal MGs

Części fototrawione /Photo etched parts

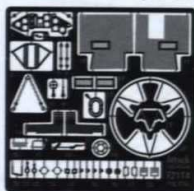

Kliska /Film



Maski /Masks

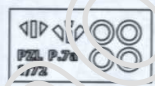

Kalkowanie /Decals



Części przezroczyste /Clear parts

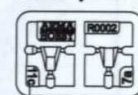

Części plastikowe/Plastic parts

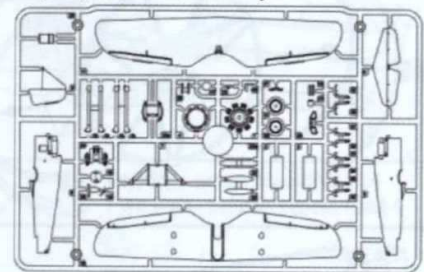

Kolory farb/Paint colours

A	FS 37178	HTK- A003/C003	Matt silver	E	FS 30118	HTK-A010/C010	Dark Polish Khaki
B	FS37030	HTK-A125/C125	NATO black	F	FS 30095	HTK-A011/C011	Light Polish Khaki
C	FS30051	HTK-A188/C188	NATO brown				
D	FS 36473	HTK-A036/C036	Polish Light Blue-Grey				

Podziękowania: Arma Hobby serdecznie dziękuje za pomoc w przygotowaniu modelu PZL P.7a: Grzegorz Mazurowski, Krzysztof Sikora
Acknowledgements: Arma Hobby warmly thanks for help in preparing the PZL P.7a model: Grzegorz Mazurowski, Krzysztof Sikora

Manufacturer: Arma Hobby S.C. Berneńska 9D, 03-976 Warszawa, Poland
www.armahobby.pl www.armahobby.com kontakt1@armahobby.pl
© 2017 Arma Hobby SC all rights reserved

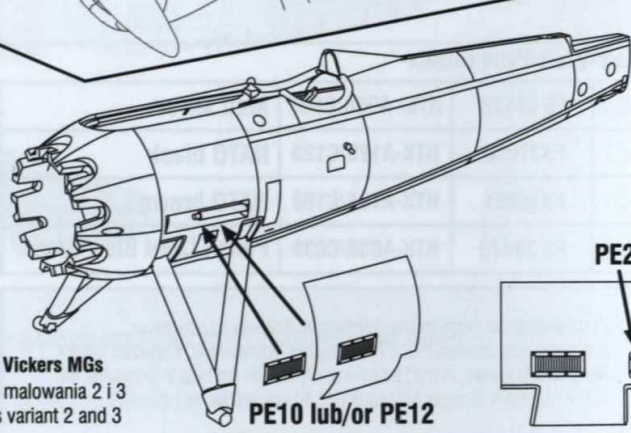
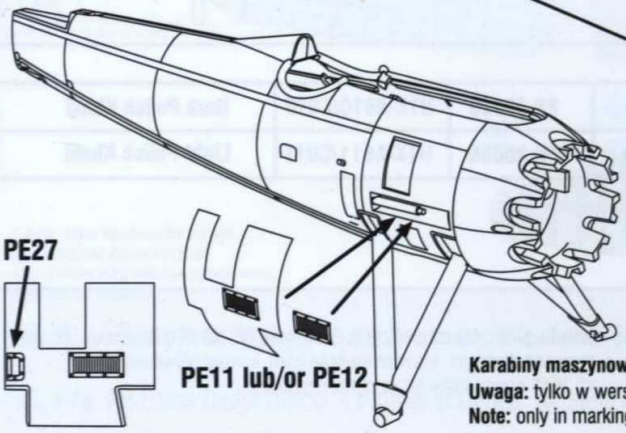
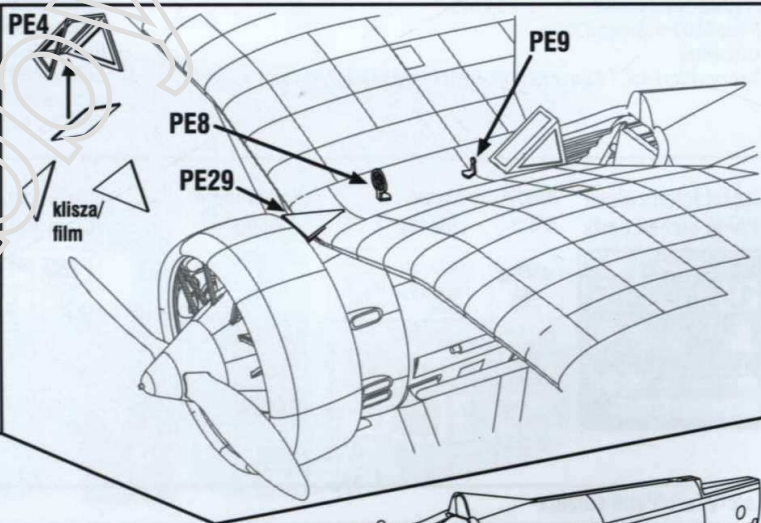
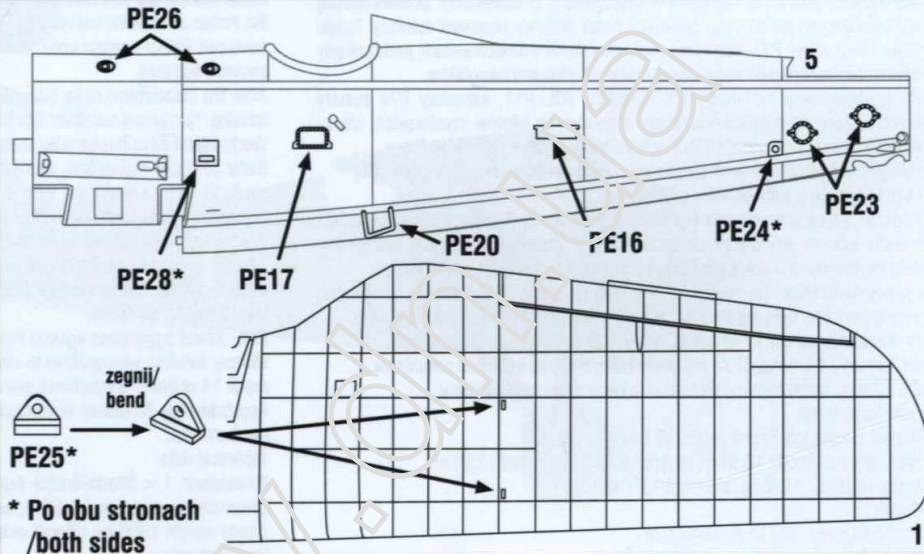
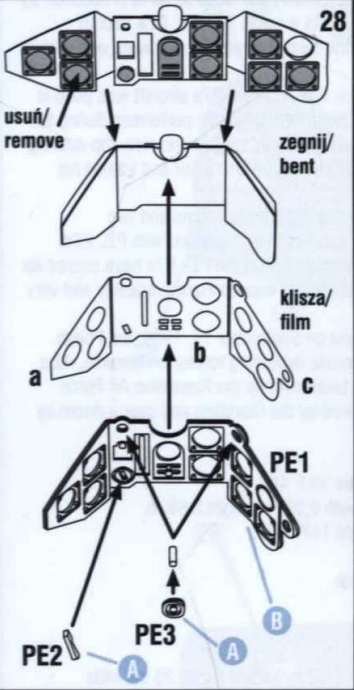
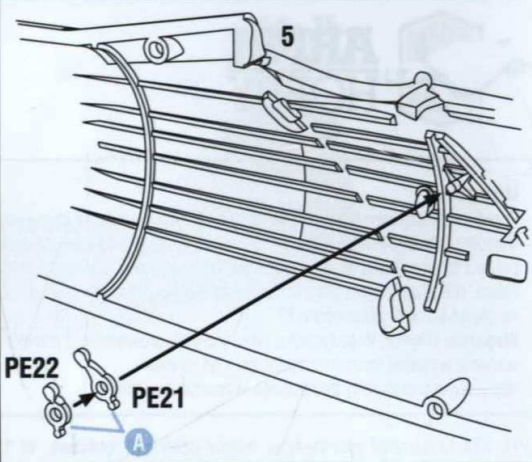
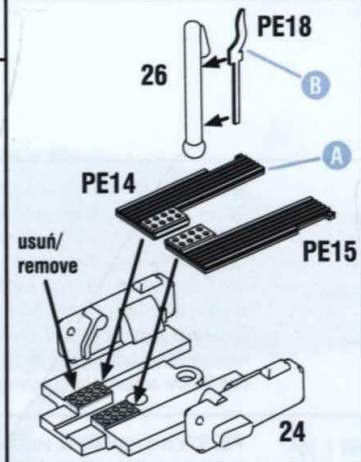
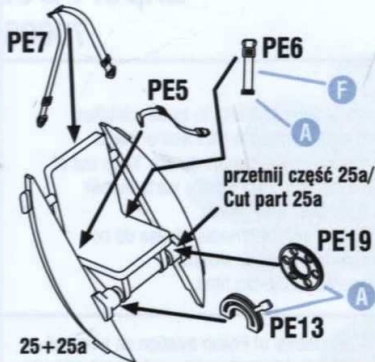

Karabiny maszynowe Vickers MGs
Uwaga: tylko w wersji malowania 2 i 3
Note: only in markings variant 2 and 3

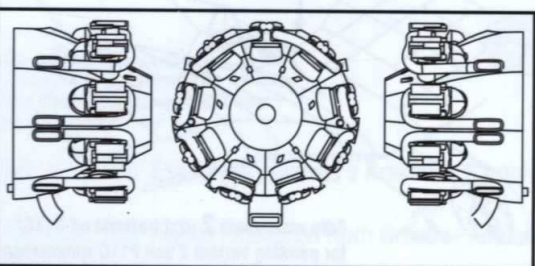
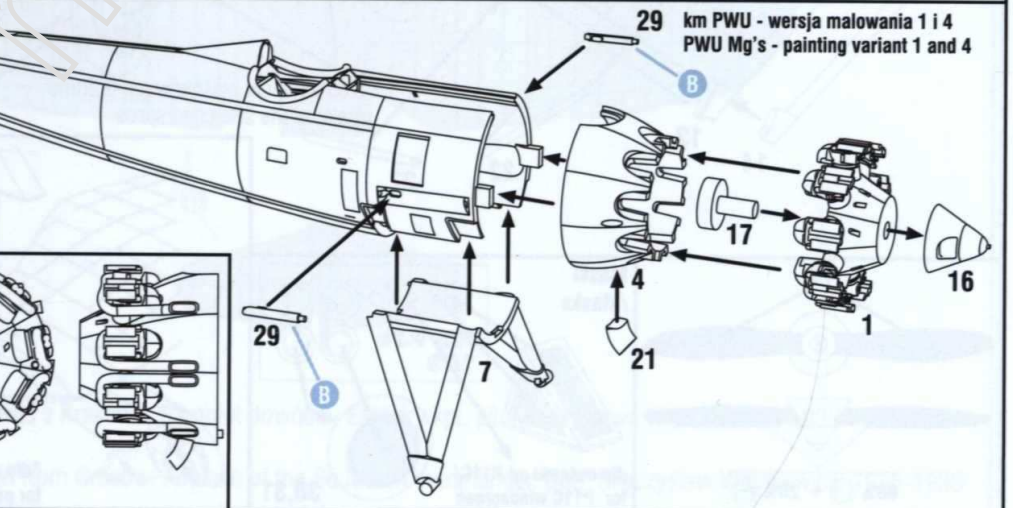
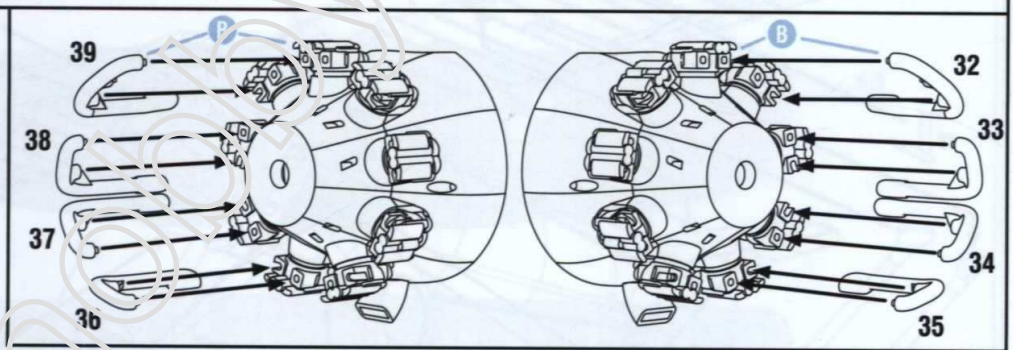
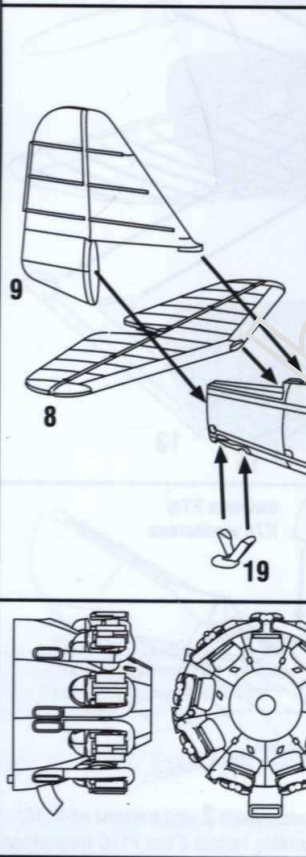
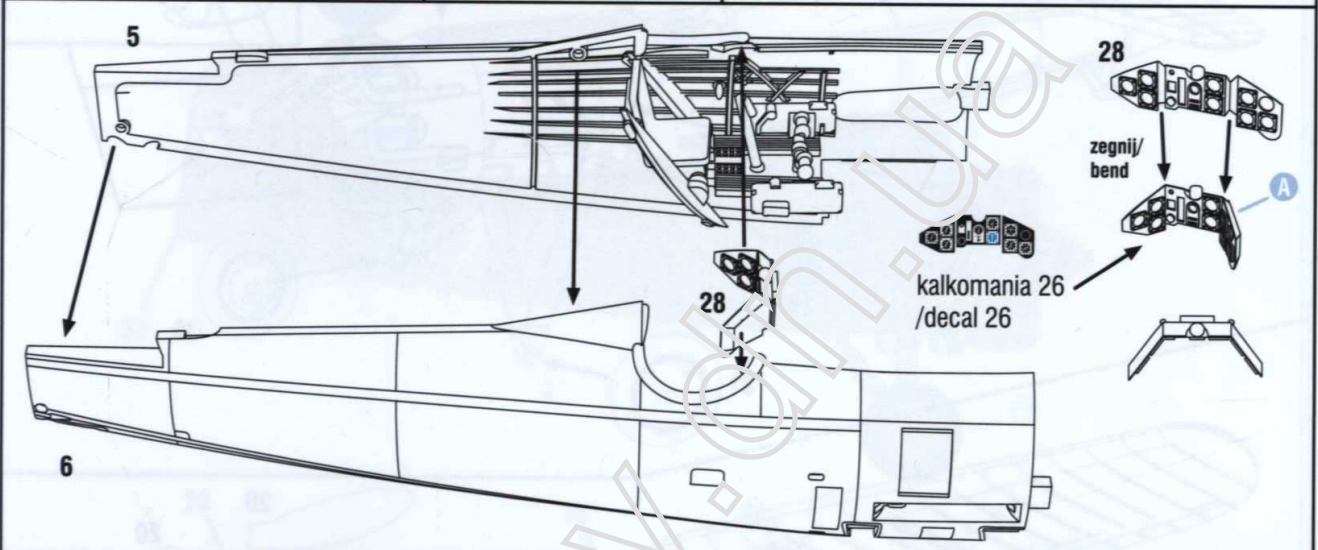
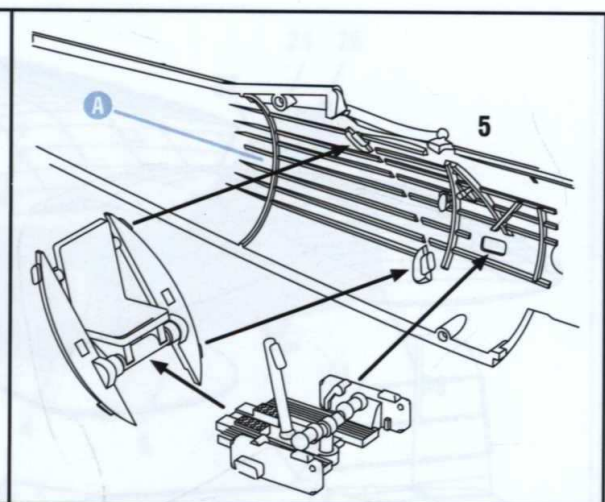
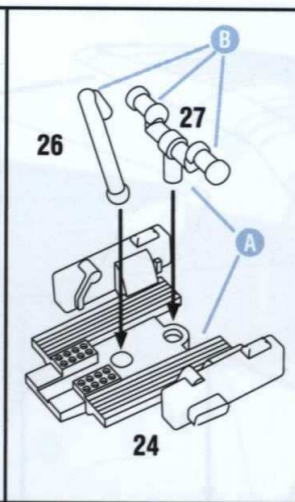
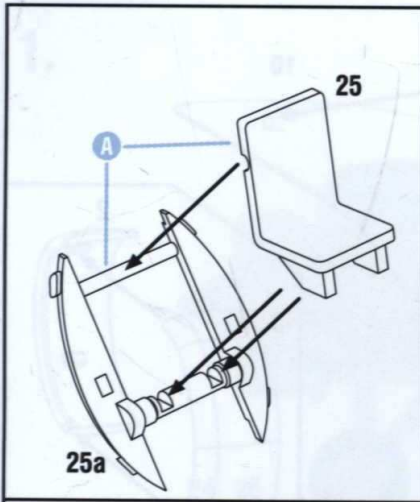

1.

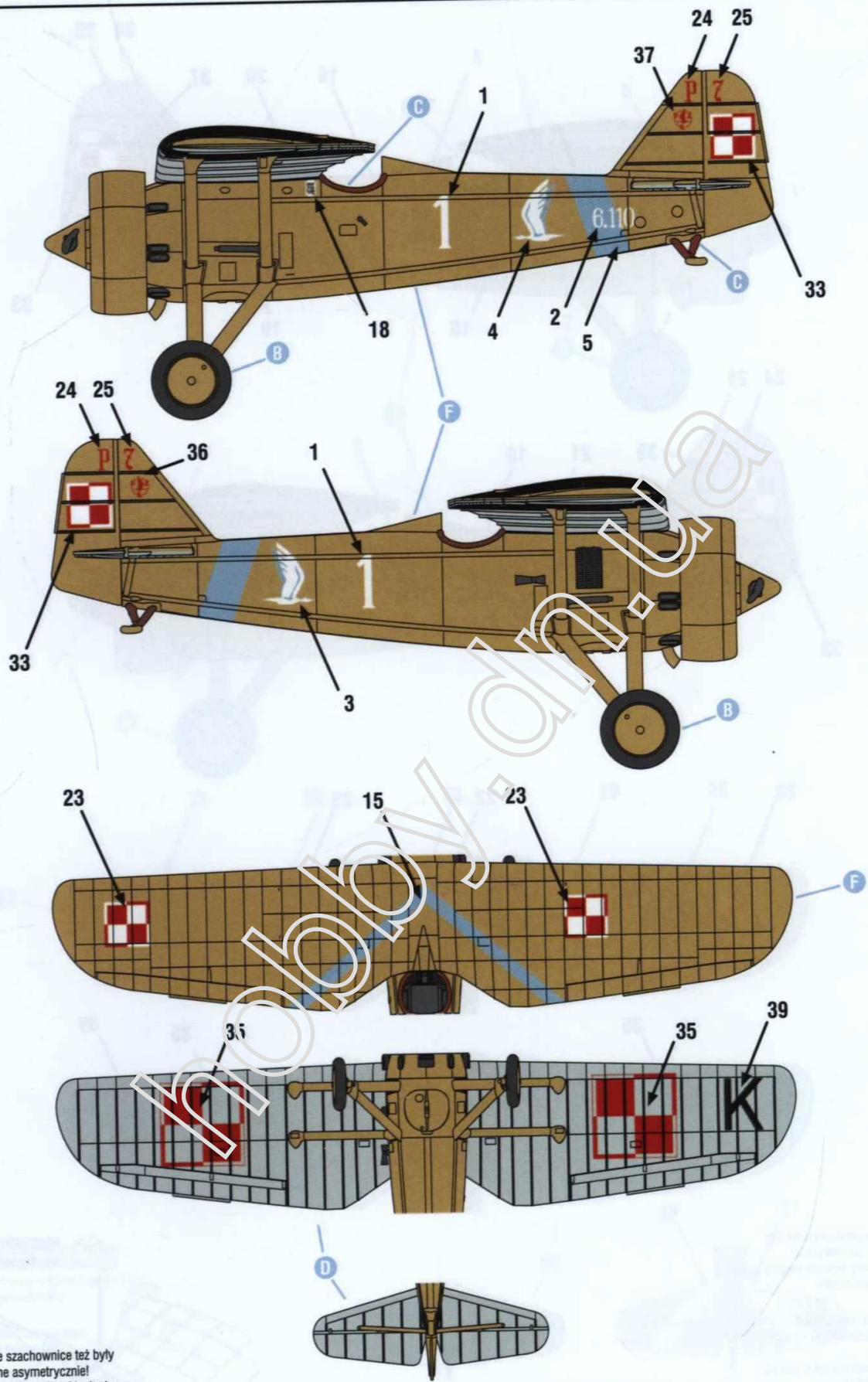

Uwaga: dolne szachownice też były rozmieszczone asymetrycznie!
 Note: Bottom wing national insignia were arranged asymmetrically!

PZL P.7a, 123. Eskadra Myśliwska z Krakowa. Samolot dowódcy Eskadry kpt. pil. Mieczysława Wiórkiewicza, 1935-1936.

PZL P.7a, 123. Fighter Squadron from Cracow. Airplane of the Squadron commander, Cpt. Mieczysław Wiórkiewicz, 1935-1936