

RFB Fantrainer 600



CAT.NO.BX72016 PLASTIC MODEL KITS / LIMITED EDITION

SCALE:1/72

UA Учебно-тренувальний літак RFB Fantrainer призначений для початкової підготовки льотчиків. Західнонімецька фірма RFB в середині 70-х років почала розробку учбово-тренувальних літаків з ТВД. Перший дослідний літак RFB Fantrainer 400 здійснив політ в жовтні 1977 року. В 1980 році був створений RFB Fantrainer 600 оснащений більш потужним ТВД. Перший серійний літак піднявся у повітря в серпні 1984 р. Літаки RFB Fantrainer 400 та RFB Fantrainer 600 стали на озброєнні ВПС Німеччини і Таїланду.

GB The RFB Fantrainer is a two seat light training aircraft which uses a mid mounted ducted fan propulsion system. It was developed by Rhein-Flugzeugbau GmbH (RFB) in Germany in the late 1970s and used by the German and Thai air forces. It won a competition in Germany beating the Pilatus PC-7 and Beechcraft Mentor as the best solution to the Luftwaffe's Basic Trainer Requirement. The Royal Thai Air Force used the FT400 and FT600 versions to train pilots who then went on to fly the Northrop F-5E fighter aircraft.

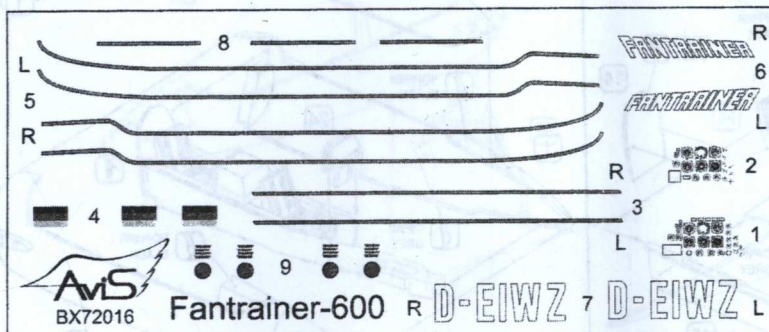

ДЕКАЛІ ДЛЯ ОДНОГО ВАРІАНТА
(Німеччина)

DECALS FOR ONE VERSION
(Germany)

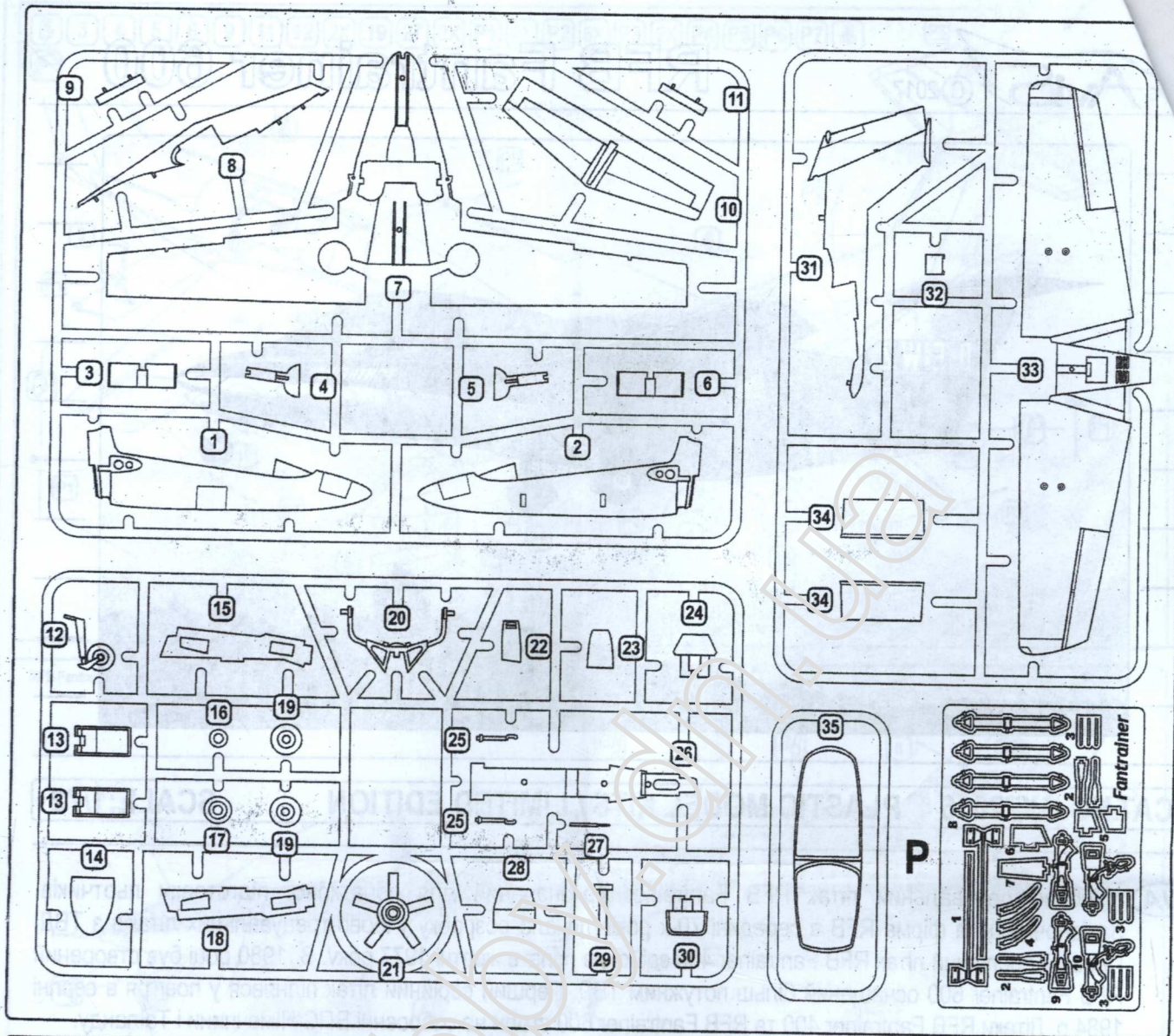

1 ЕТАПИ СКЛАДАННЯ
STAGES OF ASSEMBLY

1 НОМЕР ДЕТАЛІ
NUMBER PARTS

КЛЕЇТИ
GLUE

НЕ КЛЕЇТИ
DON'T GLUE

ВИГОТОВИТИ
ДЕТАЛЬ
TO MAKE A DETAIL

ЗІГНУТИ
TO BEND

2X КІЛЬКІСТЬ
ОПЕРАЦІЙ(ДЕТАЛЕЙ)
QUANTITY OF
OPERATIONS(PARTS)

AH ФАРБУВАТИ
ТОМАЛІТ

НА ВИБІР
OPTIONAL

1 НАНЕСТИ
ДЕКАЛЬ
APPLY DECALS

УСУНУТИ НОЖЕМ
DETACH WITH
KNIFE

ВИКОНАТИ
ОТВІР
MAKE A HOLE

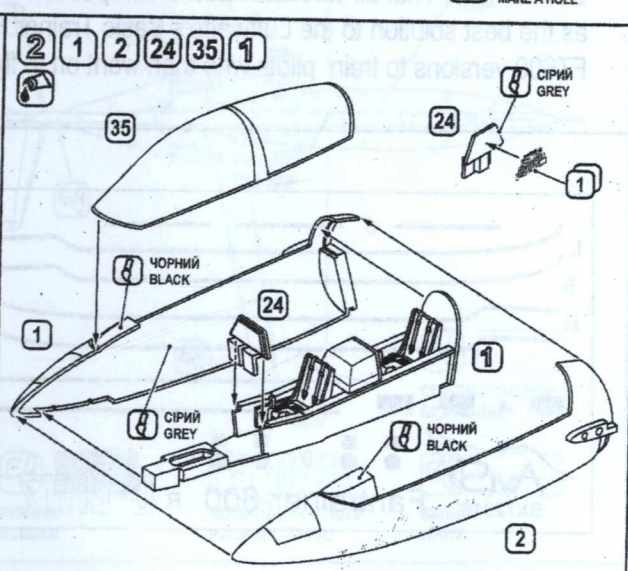
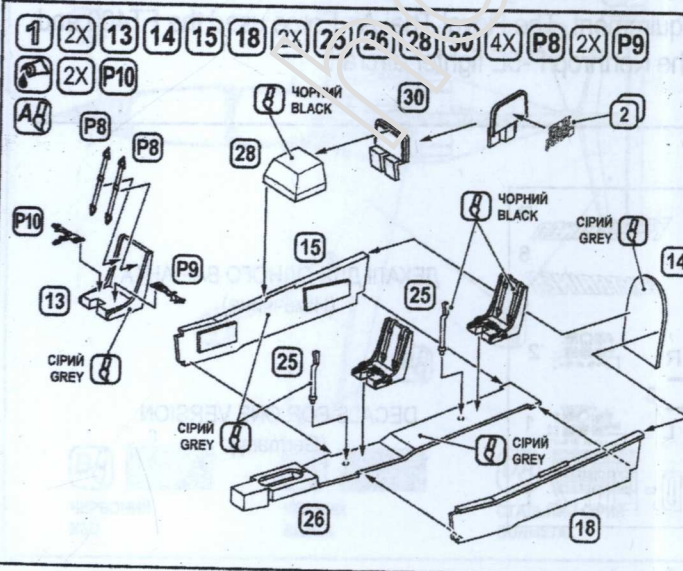

3 7 16 17 21 22 23 29 33

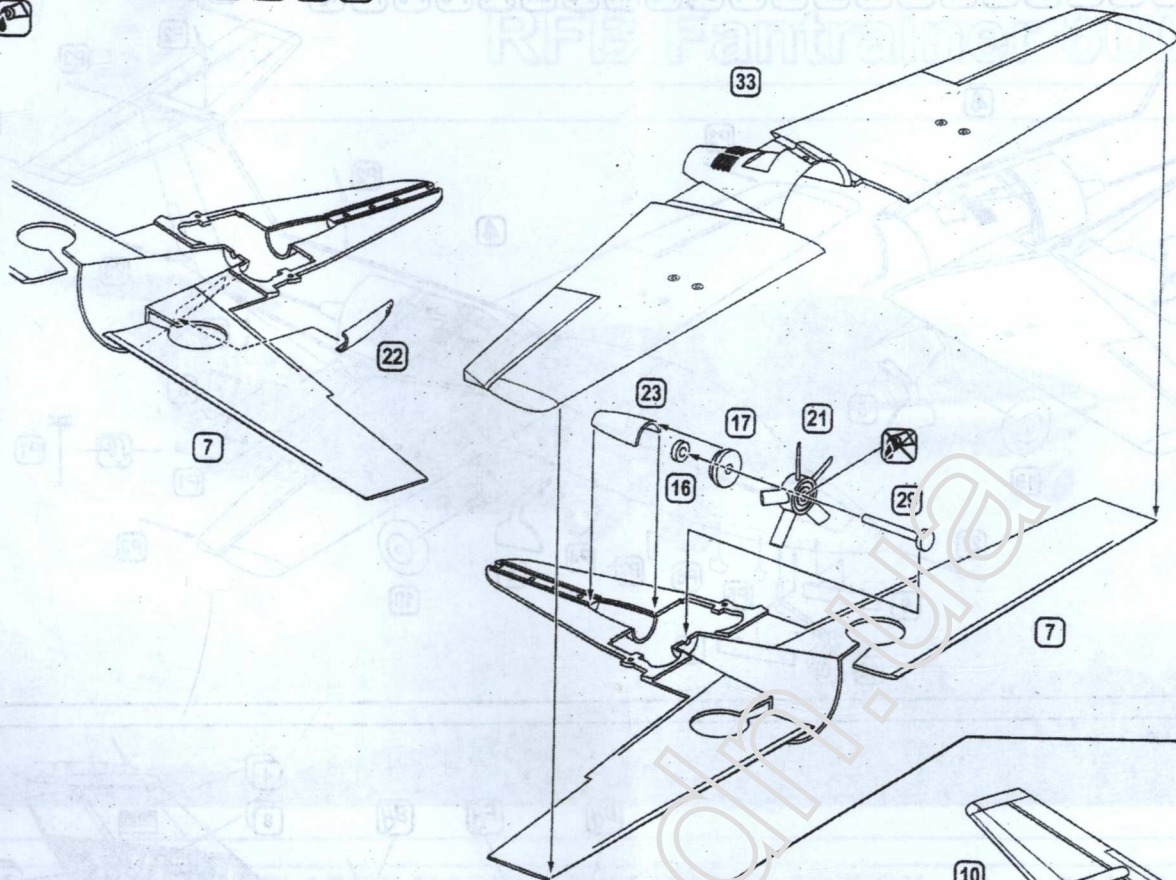

4 8 10 20 31 32 2X 34 2 3

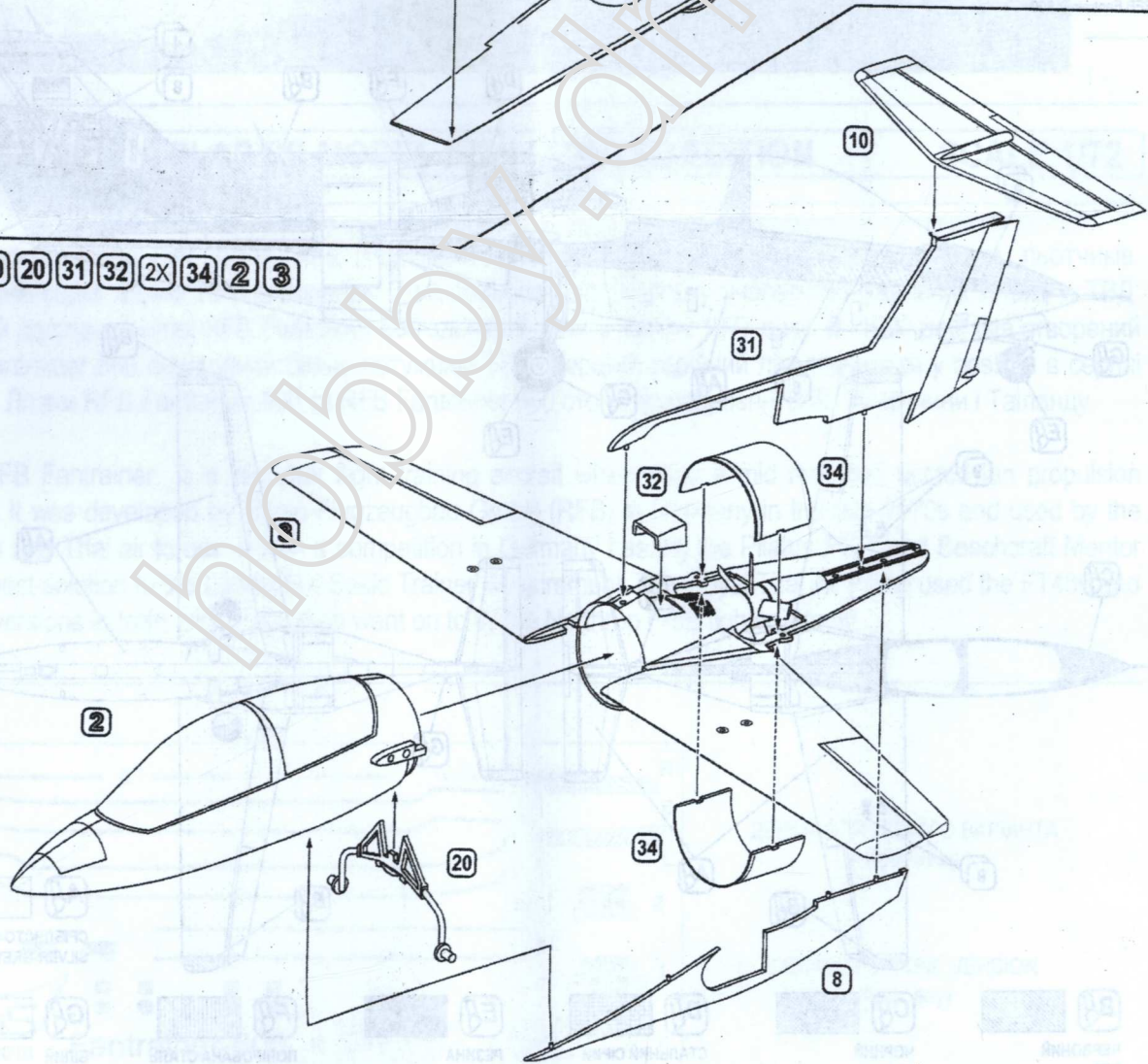

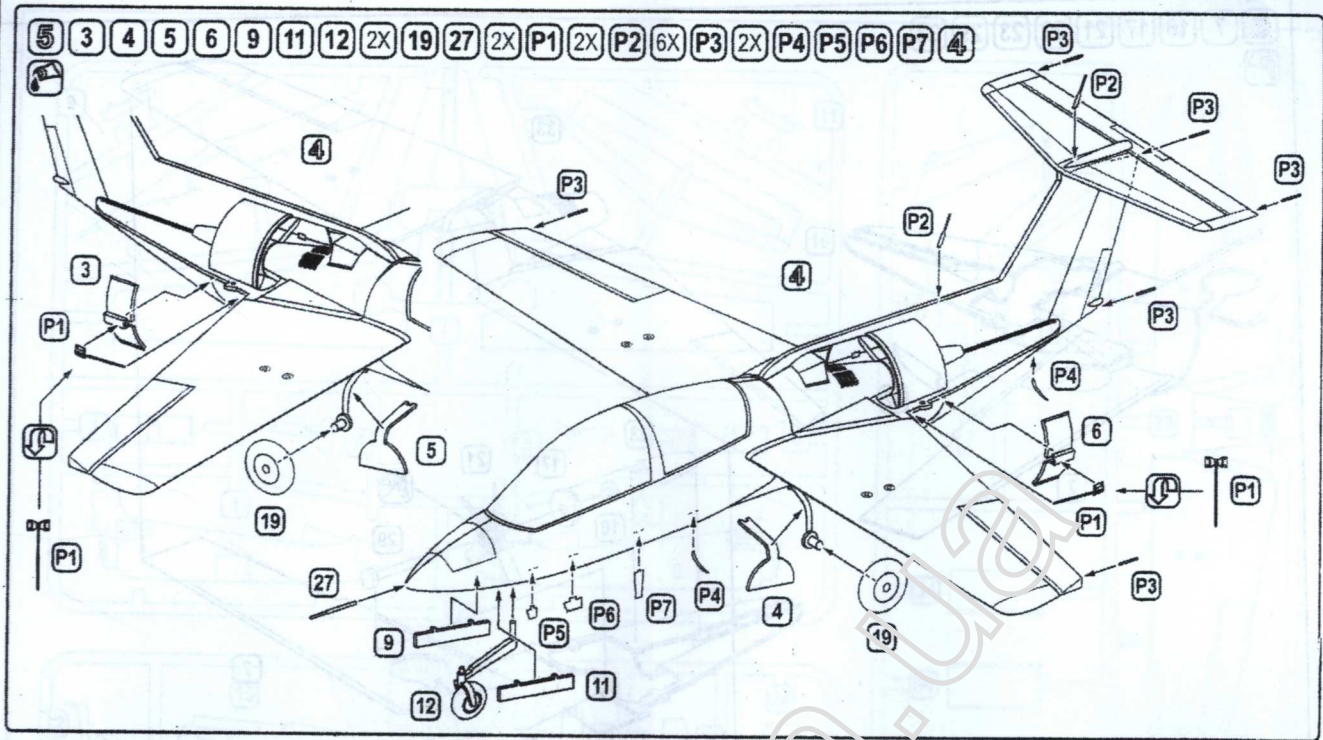

RFB Fantrainer 600

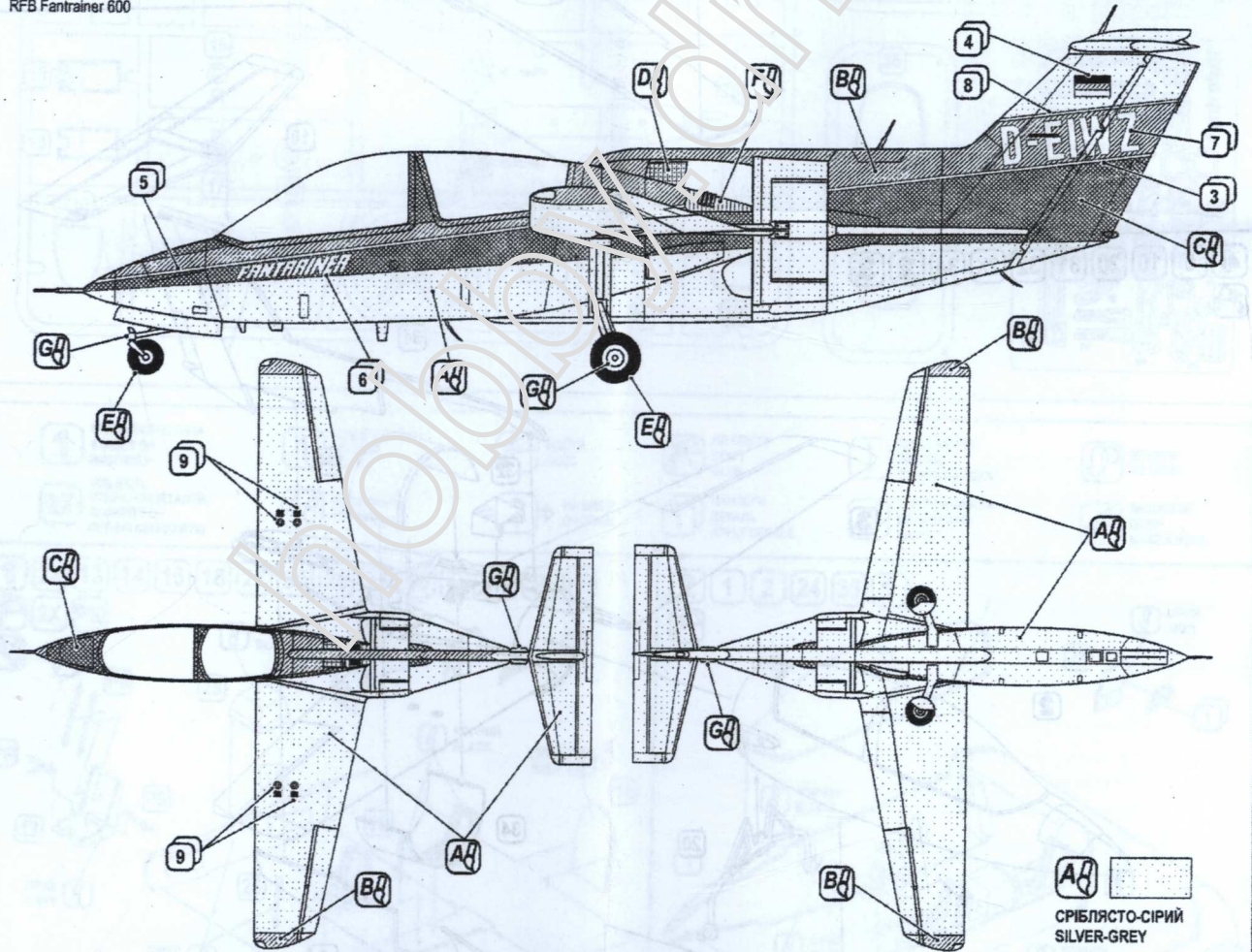

- | | | | | | |
|---|---|---|---|---|---|
|  ВВ |  СВ |  ДВ |  ЕВ |  ФВ |  АВ |
| ЧЕРВОНИЙ
RED | ЧОРНИЙ
BLACK | СТАЛЬНИЙ СІРИЙ
GUNMETAL | РЕЗИНА
RUBBER | ПОЛІРОВАНА СТАЛЬ
POLISHED STEEL | СРІБЛЯСТО-СІРИЙ
SILVER-GREY |
| | | | | |  ГВ |
| | | | | | БІЛИЙ
WHITE |