



CAT.NO.BX72040

PLASTIC MODEL KITS / LIMITED EDITION

SCALE:1/72

UA Серія з чотирьох унікальних американських легких літаків Stout Skycar була побудована між 1931 і 1944 роками. Вільям Бушнелл Стаут, був засновником підрозділу Stout Metal Airplane Division компанії Ford Motor Company і в 1931 році побудував перший варіант літака Skycar. Skycar I був вперше показаний на виставці в Детройті навесні 1931 року. Вільям Бушнелл Стаут спробував сконструювати простий літак, який мав би елементи управління, подібні раннім моделям автомобіля Форд. Стаут планував налагодити масове виробництво літака Skycar і продавати приблизно по 2000 доларів. Skycar II був побудований в 1941 році і мав більш потужний мотор. Він був побудований за підтримки Фреда Фішера з General Motors. На жаль, літак був зруйнований під час пожежі в ангарі в 1942 році.

GB The Stout Skycar was a series of four one-off American light aircraft of the 1930s. William Bushnell Stout was a prolific designer of road vehicles and aircraft, including the Ford Trimotor series. He was founder of the Stout Metal Airplane Division of the Ford Motor Company and in 1931 designed the Skycar which was specified for easy handling and provided with automobile-style comfort. Single examples of four variations on the basic design were produced between 1931 and 1944. The Skycar I was first displayed at the spring 1931 Detroit Show. The Skycar II of 1941 was a higher-powered version utilising stainless steel construction and twin tail booms. It was built with support from Fred Fisher of General Motors. It was destroyed in a hangar fire circa 1942.

NX22446

NX22446

1

2

NX22446

NX22446



Stout Skycar-II BX72040

ДЕКАЛІ ДЛЯ ОДНОГО ВАРІАНТА

DECALS FOR ONE VERSION

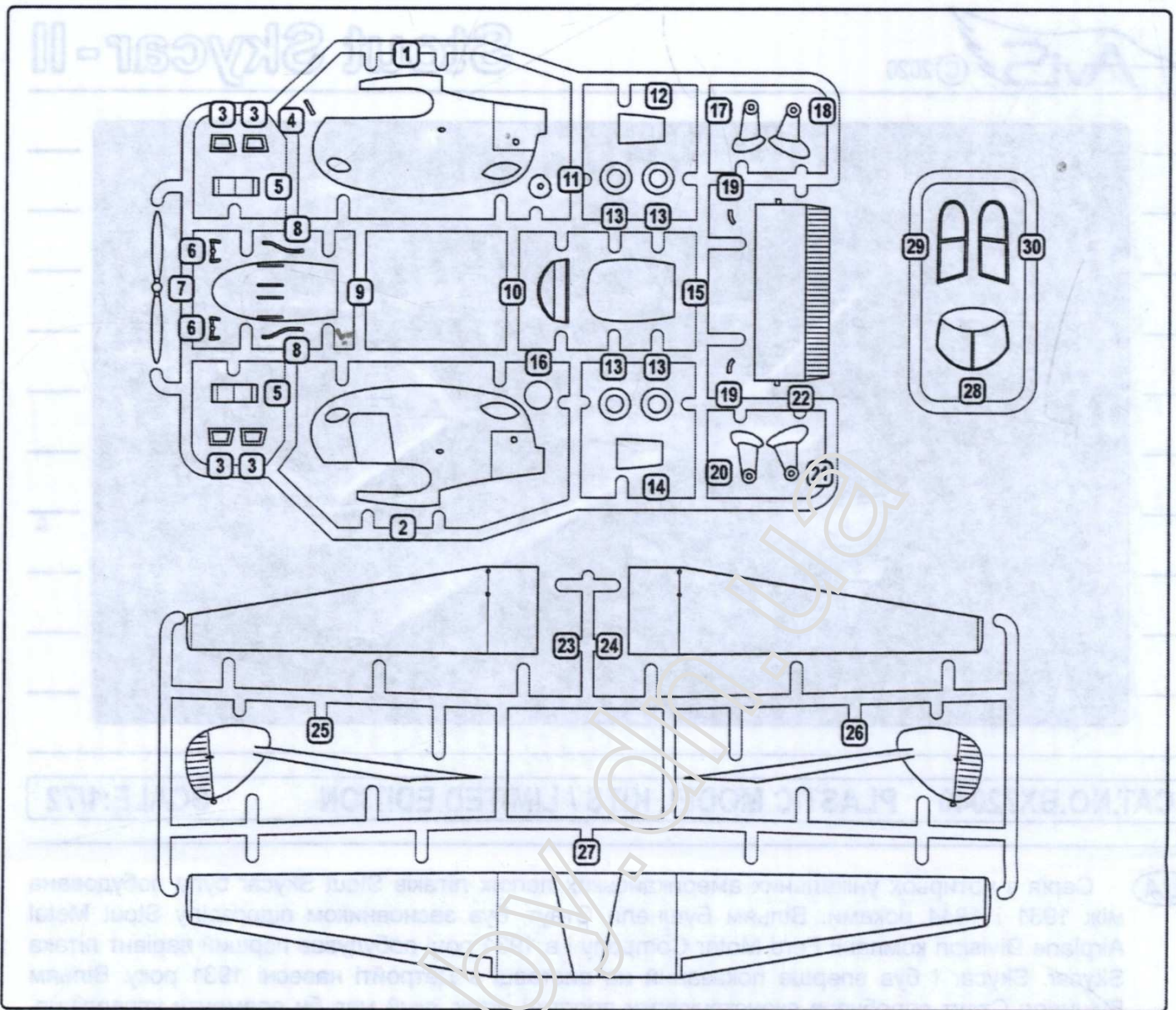

- | | | | | | |
|--|---------------------------------------|----------------------|--|--|----------------------------------|
| 1 ЕТАПИ СКЛАДАННЯ
STAGES OF ASSEMBLY | 1 НОМЕР ДЕТАЛІ
NUMBER PARTS | КЛЕЇТИ
GLUE | НЕ КЛЕЇТИ
DON'T GLUE | ВИГОТОВИТИ
ДЕТАЛЬ
TO MAKE A DETAIL | ЗІГНУТИ
TO BEND |
| 2X КІЛЬКІСТЬ
ОПЕРАЦІЙ(ДЕТАЛЕЙ)
QUANTITY OF
OPERATIONS(PARTS) | A/B ФАРБУВАТИ
TO PAINT | НА ВИБІР
OPTIONAL | 1 НАНЕСТИ
ДЕКАЛЬ
APPLY DECALS | УСУНУТИ НОЖЕМ
DETACH WITH
KNIFE | ВИКОНАТИ
ОТВІР
MAKE A HOLE |

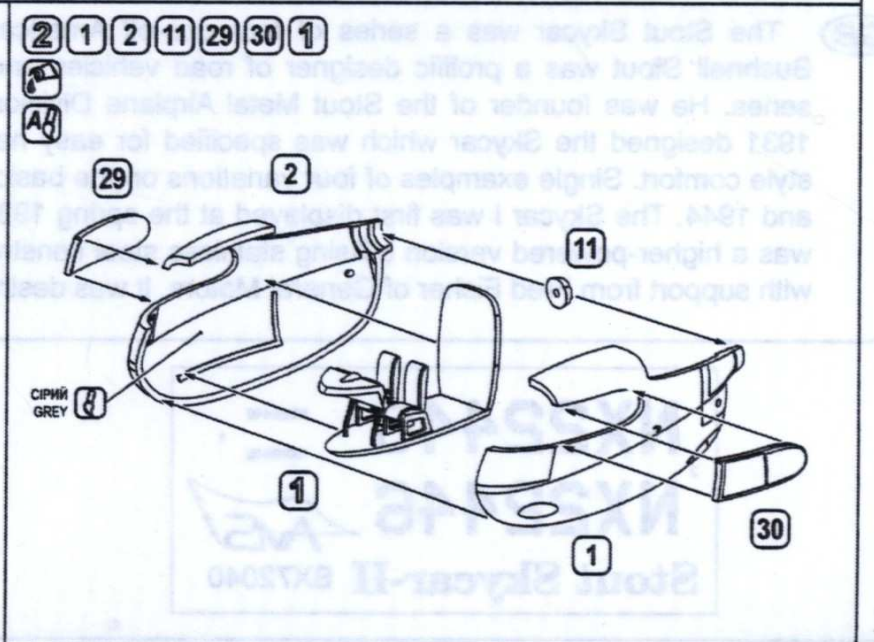
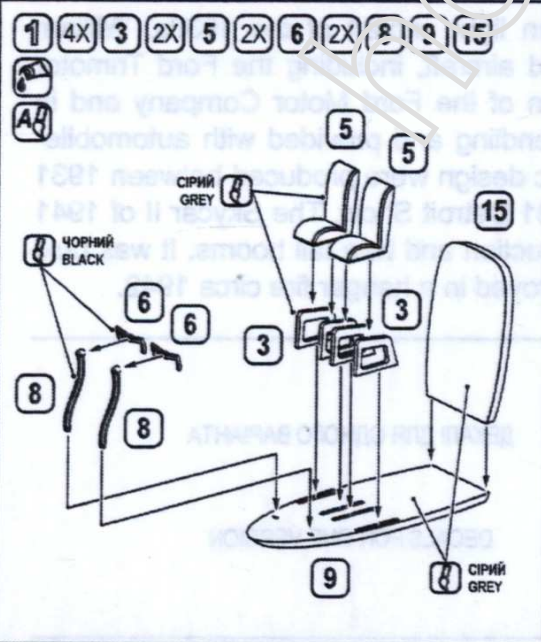

3 23 24 27 2

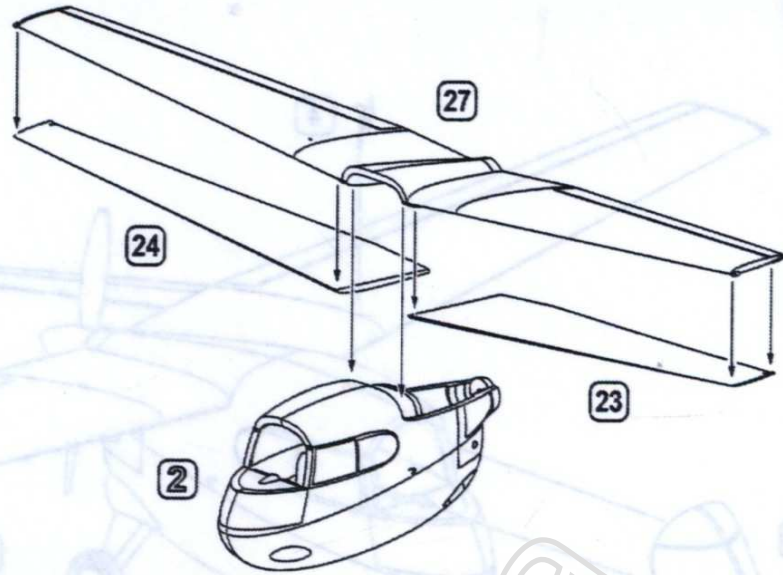

4 12 14 3

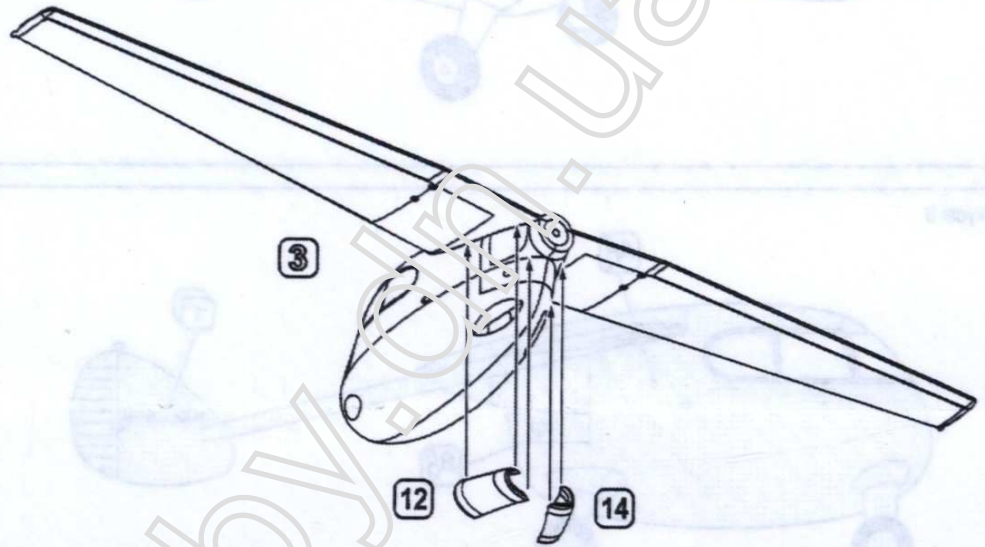

5 7 4X 13 16 17 18 2X 19 20 21 22 25 26 6

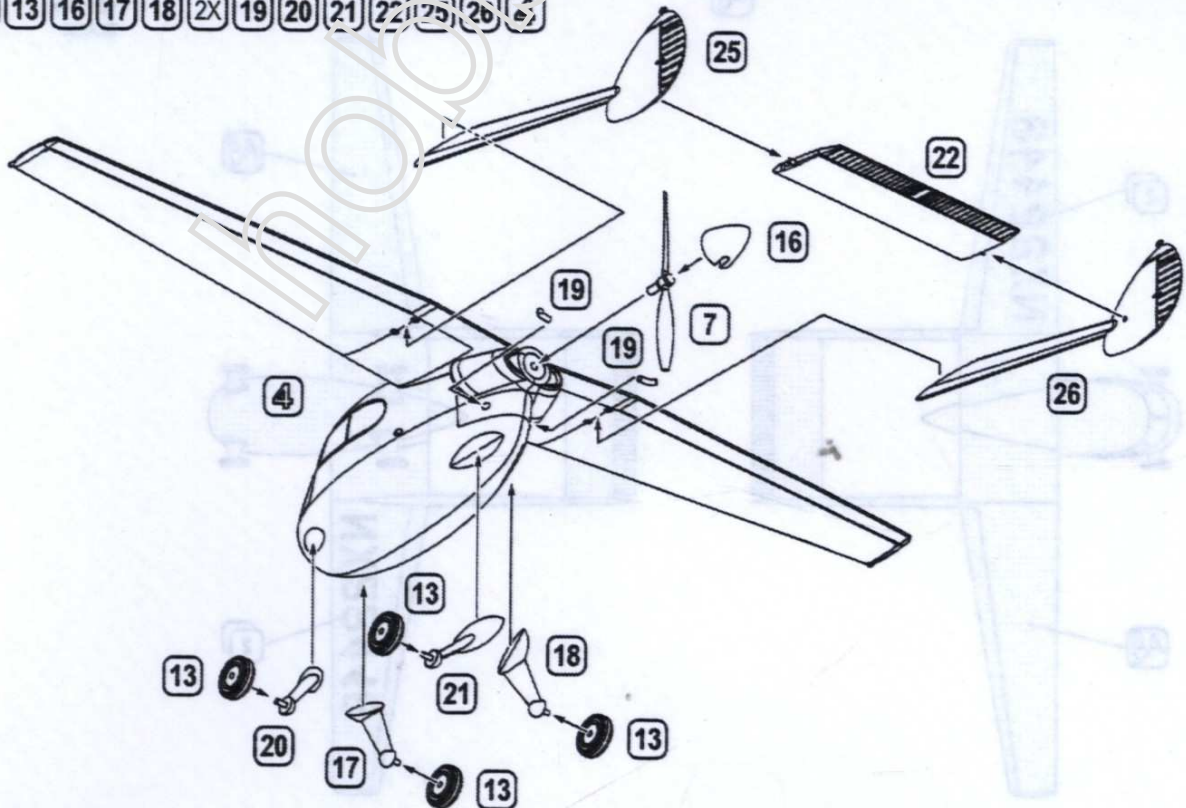

6 4 28 5



Stout Skycar II

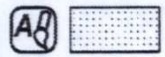
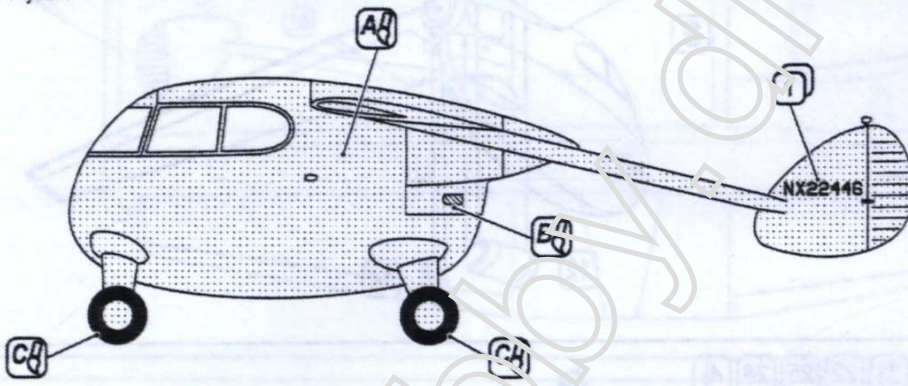

СРІБЛЯСТИЙ SILVER



СТАЛЬНИЙ СІРИЙ GUNMETAL



ЧОРНИЙ BLACK

