

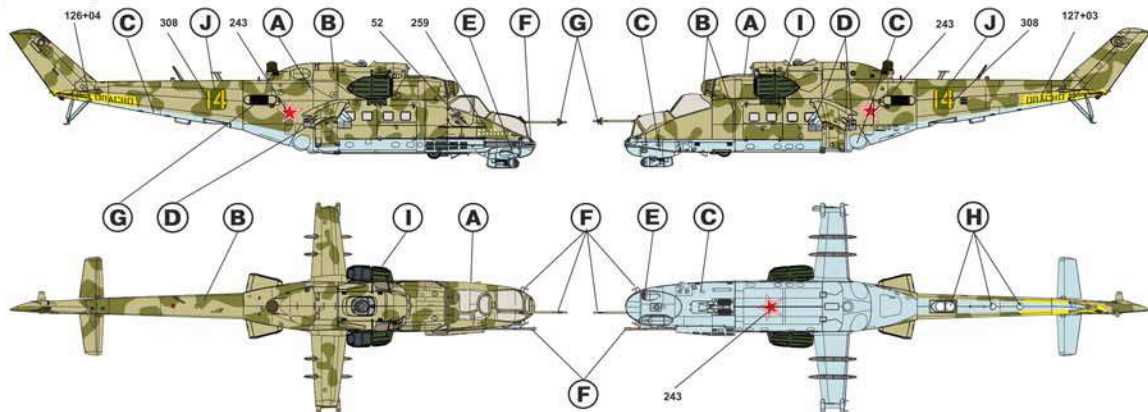

**1** Ми-24П, серийный номер не установлен, из состава 262-ой Отдельной Вертолетной Эскадрильи Армейской Авиации СССР, Баграм, лето 1989го года. Вертолет окрашен по типовой для Ми-24 цветовой схеме - верхние поверхности окрашены в светлый серо-зеленый "табачный" (Flat Pale Grey/Green) с камуфляжными пятнами темного серо-зеленого (Flat Grey/Green) цвета, нижние поверхности фюзеляжа, стойки шасси и диски колес - светло-голубые (Flat Light Blue/Grey). Столбы пушки ГШ-2-23 - темный металл, обтекатель антенны радиоканала наведения (расположен на левом борту в районе кабины оператора) - темно-серый (Flat Dark Gull Grey), передняя часть штанги ПВД, и датчиков угла скольжения (включая сами датчики) - неокрашенная сталь, крышки антенн Доплеровского Измерителя Скорости Сноска (расположен на нижней поверхности хвостовой балки) - матовый белый (Matt White). Вертолет оснащен ЗВУ (окрашены в темно-зеленый цвет (Flat Dark Green) и блоками отстрела тепловых ловушек подного типа с кожухом. Изначально вертолет нес другой бортовой номер по бокам хвостовой балки, который был закрашен пятнами защитного зеленого цвета (Flat Khaki Green), поверх нанесен новый бортовой номер. На правом борту в носовой части нанесены эмблема эскадрильи в виде дракона и белые звездочки - отмети о боевых вылетах. ПЗУ окрашены в темный серо-зеленый (Flat Grey/Green) цвет.

Ми-24P, serial number is unknown, belonged to the 262th Separate Helicopter Squadron of the USSR Army Aviation, Bagram airbase, summer 1989. Helicopter painted by typical for USSR/Russia color scheme - upper surfaces were painted in Flat Pale Grey/Green with Flat Grey/Green camouflage spots, bottom surfaces were painted in Flat Light Blue/Grey. GHs-2-23 gun barrels, which not covered by turret - Dark Metal, radioluxcent part of radiocomand system (it was position on port side near operator cabin) - Flat Dark Gull Grey, front part of pitot bar with sensors - Unpainted Steel, covers of Doppler station (position on bottom side of tailboom) - Matt White. On exhausts of helicopter were mounted IR suppressions devices EVU, which painted in Flat Dark Green and late type chaff-flare dispensers, with protective cover. Initially this helicopter had another board number on sides of tailboom, its were painted over by Flat Khaki Green, atop this spots were placed new board number. On starboard nose section were placed squadron badge - dragon and white stars - missions marks. Dust protective devices painted in Flat Grey/Green.



**2** Ми-24П, серийный номер не установлен, из состава 335-ой Отдельного Боевого Вертолетного Полка Армейской Авиации СССР, аэродром Гардез, лето 1988 года. Вертолет окрашен по типовой для Ми-24 цветовой схеме, аналогично (1). Вертолет оснащен ЗВУ (окрашены в темно-зеленый цвет (Flat Dark Green) и блоками отстрела тепловых ловушек раннего типа (под хвостовой балкой). В носовой части фюзеляжа на левом борту расположена эмблема в виде головы леопарда и красные звездочки - отмети о боевых вылетах.

Ми-24P, serial number is unknown, belonged to the 335th Separate Combat Helicopter Regiment of the USSR Army Aviation, Gardez airbase, summer 1988. Helicopter painted by typical for USSR/Russia color scheme, similar to (1). On exhausts of helicopter were mounted IR suppressions devices EVU, which painted in Flat Dark Green and early type chaff-flare dispensers, under tailboom. On port side of nose section were placed squadron badge - leopard head and red stars - missions marks.

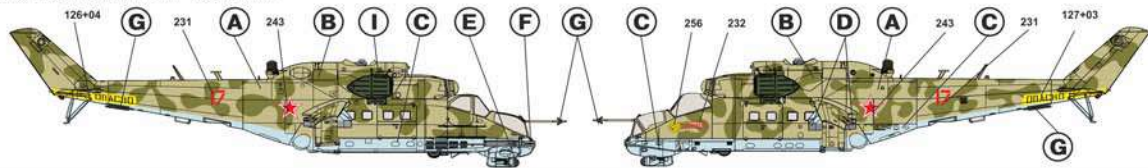

**3** Ми-24П, серийный номер не установлен, из состава 23-го Отдельного Авиационного Полка авиации Погранвойск КГБ СССР, Душанбе, 1989 год. Вертолет прошел перекраску - верхние поверхности окрашены в темный серо-зеленый (Flat Grey/Green) цвет с камуфляжными пятнами типа "трилистник" цвета бурого хаки (Flat Khaki Brown). ОЗ ВВС СССР нетиповые - более крупные, чем стандартный размер и с трафаретными перемычками. На хвостовой балке нанесены горизонтальные белые полосы - знаки быстрого опознавания авиации Погранвойск КГБ СССР. Вертолет не оснащен ЗВУ, система постановки ИК помех "Липа" демонтирована, блоки отстрела тепловых ловушек - подного типа с кожухом, размещены на боках хвостовой балки.

Ми-24P, serial number is unknown, belonged to the 23th Separate Aviation Regiment of the KGB USSR Board Guard Aviation, Dushanbe airbase, 1989. Helicopter were repainted - upper surfaces painted in Flat Grey/Green with Flat Khaki Brown camouflage spots. USSR AF insignia - bigger, than standard size and with stencil vis. On tailboom placed horizontal white stripes - fast recognition sign of KGB USSR Board Guard Aviation. On helicopter weren't installed IR jamming system "Lipa" and IR suppressions devices EVU, late type chaff-flare dispensers on sides of tailboom with protective covers.

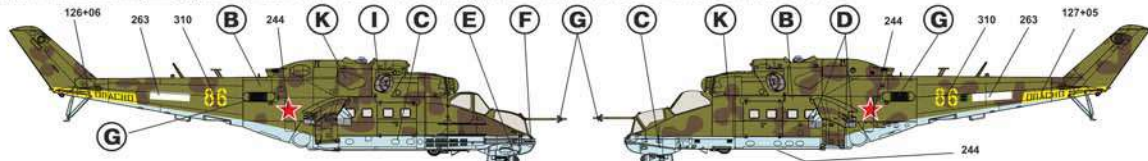

**4** Ми-24П, серийный номер 340341, из состава 5-ой Вертолетной Эскадрильи (Hubschrauberregiment) Национальной Народной Армии ГДР, аэродром Базеполь (Basepohl), 1988 год. Последний вертолет, полученный авиацией ГДР по программе Варшавского Договора. Вертолет окрашен по типовой для Ми-24 цветовой схеме, аналогично (1). На фюзеляже вокруг выхлопных труб - неокрашенные накладки из листовой стали. На открывающихся дверях пилотских и грузовой кабины нанесены технические надписи типовой для вертолетов семейства Ми-24 ГДР. Вертолет не оснащен ЗВУ, система постановки ИК помех "Липа" демонтирована, блоки отстрела тепловых ловушек - подного типа с кожухом, размещены на боках хвостовой балки.

Ми-24P, serial number 340341, belonged to the 5th Helicopter Squadron (Hubschrauberregiment) of the National People Army of the German Democratic Republic, Basepohl airbase, 1988. Last of Mi-24s helicopter, which were received by GDR Army in Warsaw Pact community. Helicopter painted by typical for USSR/Russia color scheme, similar to (1). On fuselage pipes, over exhaust pipes mounted unpainted steel strap. On helicopter not installed IR jamming system "Lipa" and IR suppressions devices EVU, late type chaff-flare dispensers on sides of tailboom with protective covers.

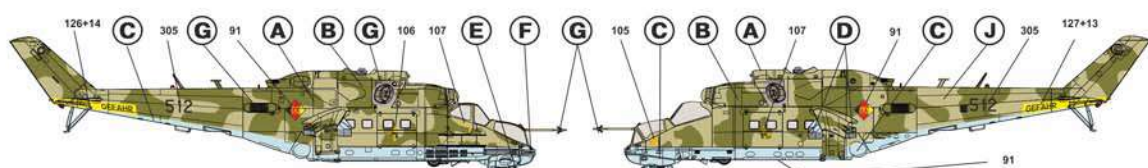

**5** Ми-24П, серийный номер не установлен, из состава 262-ой Отдельной Вертолетной Эскадрильи Армейской Авиации СССР, Баграм, 1989 год. Вертолет окрашен по типовой для Ми-24 цветовой схеме аналогично (1), расположение пятен камуфляжа дано предположительно, бортовой номер вертолета не установлен, известно только что он был желтого цвета. На правом борту в носовой части фюзеляжа нанесена эмблема эскадрильи в виде дракона на фоне облаков.

Ми-24P, serial number is unknown, belonged to the 262th Separate Helicopter Squadron of the USSR Army Aviation, Bagram airbase, 1989. Helicopter painted by typical for USSR/Russia color scheme, similar to (1), position of camouflage spots sown presumably - there is no full information about this helicopter. We even don't know board number of helicopter, its were yellow, but what exactly digits - unknown. On starboard nose section were placed squadron badge - dragon on clouds background.

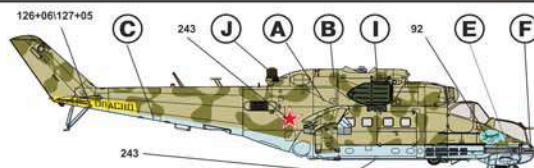



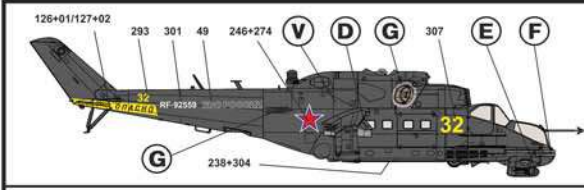

**6** Ми-24П, серийный номер не установлен, из состава 334-го Центра Боевой Подготовки Армейской Авиации России, аэродром Торжок, 2014 год. В ходе ремонта вертолет был перекрашен - целиком в темно-серый (Flat Dark Grey), на вертолет нанесены ОЗ ВВС России нового образца, бортовые номера на фюзеляже и хвостовой балке, на хвостовой балке также нанесены регистрационные коды и надписи ВВС РОССИИ. На фюзеляже вокруг выхлопных труб - некрашенные накладки из листовой стали, демонтированы ПЗУ, блоки отстрела пушек - позднего типа, на хвостовой балке, без кожуха.

Mi-24P, serial number is unknown, belonged to the 334th Center of Combat Employment and Personnel Retraining of Russian Army Aviation, Torzhok airbase, 2014. During overhaul this helicopter was repainted - overall in Flat Dark Grey, on helicopter placed new type of RuAF insignia, on tailboom also placed ВВС РОССИИ writing and registration codes. On fuselage sides, over exhaust pipes mounted unpainted steel strap, dust protective devices on air intakes were demounted, chaff-flare dispensers - late type without protective cover.

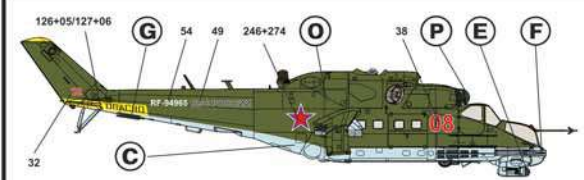

**7** Ми-24П, серийный номер не установлен, предположительно из состава 393-ой Авиационной Базы Армейской Авиации ВВС России, аэродром Кореновск, 2011 год. Вертолет прошел перекраску - верхние поверхности окрашены в зеленый хаки (Flat Khaki Green) цвет, нижние поверхности - светло-голубые (Flat Light Blue/Grey), ПЗУ окрашены в темно-зеленый (Flat Dark Green) цвет. Верхушка шлема окрашена в желтый (Flat Yellow) цвет. Позже вертолет был перекрашен в состав 334-го ЦБП АА (Торжок), где прошел перекраску аналогично (6) целиком в темно-серый цвет, сохранил регистрационный код RF-94965, но получил новый бортовой номер желтый 10 (использовать элементы доки 300 и 294 вместо 38 и 32). В новом окрасе вертолет использовался в Сирии в 2015м году. Вертолет оснащен блоками отстрела пушек раннего типа - под хвостовой балкой.

Mi-24P, serial number is unknown, presumably belonged to the 393th Aviation Base of Russian Air Force Army Aviation, Korenovsk airbase, 2011. Helicopter was repainted during overhaul - upper surfaces in Flat Khaki Green, bottom surfaces - Flat Light Blue/Grey, dust protective devices on air intakes - Flat Dark Green. Upper part of fin were painted in Flat Yellow. Later this helicopter were donated to the 334th Center of Combat Employment of the Russian Army Aviation. In this new painting and marking scheme helicopter took a part in Russian Air and Space Forces campaign in Syria in 2015 (Khmeimim Air Base). Chaff-flare dispensers - early type, mounted under tailboom.

and Personnel Retraining of Russian Army Aviation, Torzhok airbase, were it were repainted in overall Flat Dark Grey scheme, similar to (1). On sides of tailboom were painted Flat Blue stripes, atop it placed MC figures - Peacekeepers Forces letters. On helicopter placed late type chaff-flare dispensers, on sides of tailboom, without protective covers.

**8** Ми-24П, серийный номер не установлен, из состава Миротворческой Миссии сил СНГ в зоне грузино-абхазского конфликта, аэродром Гудаута, 1993 год. Изначально вертолет принадлежал 55-му Отдельному Вертолетному Полку Армейской Авиации России, откуда и был передан в состав Миссии. Вертолет окрашен по типовой для Ми-24 цветовой схеме, аналогично (1). На хвостовой балке были нанесены полосы синего цвета с желтыми надписями MC - миротворческие силы. Вертолет оснащен блоками отстрела тепловых ловушек позднего типа (по бокам хвостовой балки) без обтекателей.

Mi-24P, serial number is unknown, belonged to the CIS Peacekeepers Forces in zone of Georgia-Abkhazia conflict, Gudauta airbase, 1993. Initially this helicopter belonged to the 55th Separate Helicopter Regiment of the Russian Army Aviation, Korenovsk airbase, that it were donated to Peacekeepers Forces. Helicopter painted by typical for USSR color scheme, similar to (1). On sides of tailboom were painted Flat Blue stripes, atop it placed MC figures - Peacekeepers Forces letters. On helicopter placed late type chaff-flare dispensers, on sides of tailboom, without protective covers.

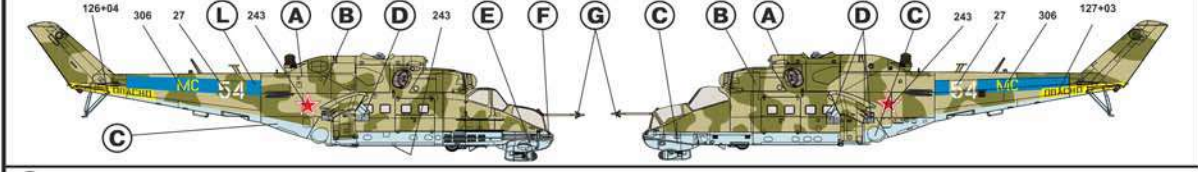

**9** Ми-24П, серийный номер не установлен, из состава не установленного Вертолетного Полка Армейской Авиации Воздушно-Космических Сил России, аэродром Кубинка, май 2018 года. Еще ранее вертолет прошел перекраску - верхние поверхности в песочный (Flat Sand) цвет с камуфляжными пятнами темного серо-зеленого (Flat Grey/Green) цвета, на нес бортовые номера 06 окрашены с белой окантовкой на капотах, надписи ВВС РОССИИ и белые регистрационные коды RF-91078 на хвостовой балке. На боковых и нижних поверхностях фюзеляжа были нанесены ОЗ ВВС России образца 2010 года. Позже бортовые номера и надписи были закрасены пятнами темно-зеленого (Flat Dark Green) цвета, поверх были нанесены бортовые номера нового образца (элементы доки 52), надписи ВКС РОССИИ и регистрационные коды нового образца. На фюзеляже вокруг выхлопных труб - некрашенные накладки из листовой стали, демонтирована система постановки ИК жима "Липа", блоки отстрела пушек - позднего типа, на хвостовой балке, с защитным кожухом. Вертолет участвовал в воздушной части парада Победы в Москве в мае 2018-го года.

Mi-24P, serial number is unknown, belonged to unknown Helicopter Regiment of the Russian Air and Space Forces Army Aviation, Kubinka airbase, May 2018. Earlier this helicopter were repainted during overhaul - upper surfaces were painted in Flat Sand with Flat Grey/Green camouflage spots, it had red with white outline board number 06 on engine compartments. ВКС РОССИИ and RF-91078 white writings on tailboom. On both sides and bottom surfaces of fuselage were placed RuAF insignia type 2010. Later board number and writings on tailboom were painted over by Flat Dark Green spots, also placed new style board numbers and writing ВКС РОССИИ. On fuselage sides, over exhaust pipes mounted unpainted steel strap, IR jamming system "Lipa" were demounted, on tailboom chaff-flare dispensers - late type with protective cover.

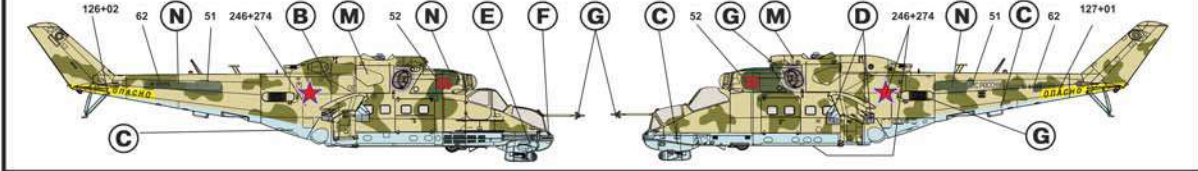

**10** Ми-24П, серийный номер не установлен, из состава не установленного Вертолетного Полка ВВС Украины, начало 90х. После развала СССР все военные подразделения, находившиеся на территории Украины перешли под юрисдикцию созданного Министерства Обороны Украины, в течение первых лет на всю военную технику наносились новые ОЗ. На данный вертолет были нанесены ОЗ ВВС Украины раннего образца, позднее не применявшиеся. На момент создания ВВС Украины располагали 250 вертолетов Ми-24 различных модификаций (взл. подразделение Армейской Авиации СССР из восточной Европы зачислению происходил на территорию Украинской ССР). Вертолет окрашен по типовой для Ми-24 цветовой схеме, аналогично (1) и оснащен блоками отстрела тепловых ловушек позднего типа на хвостовой балке с защитными кожухами. Желтые предупредительные элементы на окрашенной повети близкой по оттенку к основной светлый серо-зеленый "лабушки" (Flat Pale Grey/Green) окраске. К середине 2010х годов в составе Армейской Авиации Украины осталось не более 40-45 вертолетов семейства Ми-24, остальные либо выработали свой ресурс или были проданы на экспорт.

Mi-24P, serial number is unknown, belonged to unknown Helicopter Regiment of the Ukrainian Army Aviation, early 1990s. After breakdown of USSR all military division of ex-USSR Army, which placed at Ukrainian territory were put under Ukrainian Ministry of Defense command. In this time Ukrainian AF had about 250 Mi-24s helicopters, in first years on its start placed various types of Ukrainian insignias, on this helicopter placed early type, which later were used later. Helicopter painted by typical for USSR color scheme, similar to (1). On helicopter installed IR jamming system "Lipa" late type chaff-flare dispensers on sides of tailboom with protective covers. Big yellow warning elements on tailboom were painted over by main Flat Pale Grey/Green color. Until mid 2010s in Ukraine Army Aviation were used about 40-45 M-24s, all others were out of flight resources or sold to foreign customers.

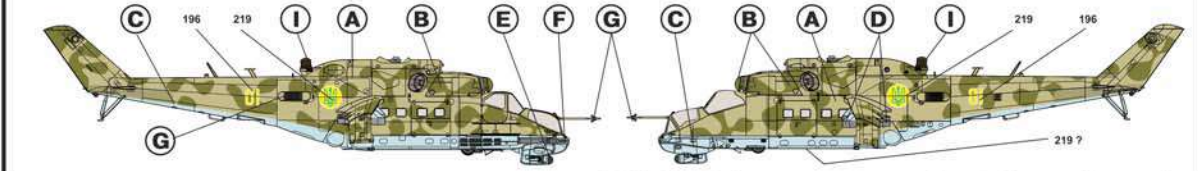

**11** Ми-24П, серийный номер не установлен, из состава Объединенной Авиационной Группировки Федеральных Вооруженных Сил России в Чеченской Республике, аэродром Ханкала, начало 2000х. В ходе Второй Чеченской компании почти у всех вертолетов ОАГ были закрасены бортовые номера пилотов темно-зеленого (Flat Dark Green) цвета. Вертолет окрашен по типовой для Ми-24 цветовой схеме, аналогично (1). Вертолет оснащен блоками отстрела тепловых ловушек раннего типа под хвостовой балкой. Стрела на хвостовой балке - следы частично отмытой колпачи от выхлопа.

Mi-24P, serial number is unknown, belonged to the United Aviation Group of the Federal Forces of the Russian Army in Chechen Republic, Khankala airbase, early 2000s. During second Chechen campaign to the United Aviation Group were donated helicopters from all Helicopter Regiments, on almost all of its board numbers were painted over by Flat Dark Green spots for prevent identification of helicopters. Helicopter painted by typical for USSR color scheme, similar to (1). Chaff-flare dispensers - early type, under tailboom. Big dark arrows on sides of tailboom - partially washed out soot from exhausts pipes.

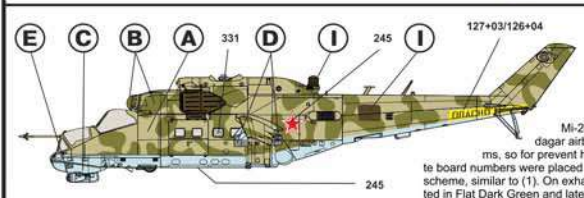
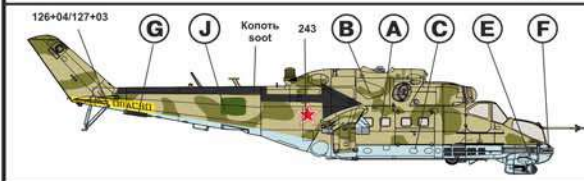

**12** Ми-24П, серийный номер не установлен, из состава 205-ой Отдельной Вертолетной Эскадрильи Армейской Авиации СССР аэродром Кандагар, Афганистан, 1988 год. 205 ОБВ была придана силам спецназа в составе Ограниченного Контигента Советских Воис в Афганистан, для исключения идентификации вертолетов все бортовые номера были закрасены пятнами темно-зеленого цвета, небольшие дублирующие бортовые номера были нанесены на окна грузовой кабины. Вертолет окрашен по типовой для Ми-24 цветовой схеме, аналогично (1). Вертолет оснащен ЗБУ (окрашены в темно-зеленый цвет (Flat Dark Khaki Green) и блоками отстрела тепловых ловушек позднего типа с кожухом. После вывода на территорию СССР 205а ОБВ была расформирована.

Mi-24P, serial number is unknown, belonged to the 205th Separate Helicopter Squadron of the USSR Army Aviation, Kandagar airbase, Afghanistan territory, 1988. 205th SHR in Afghanistan used for deploy of USSR Special Forces "Spetznaz" teams, so for prevent helicopter identification board numbers on all helicopters were painted over by Flat Dark Khaki Green spots, small white board numbers were placed at troop compartments windows. Helicopter painted by typical for USSR color scheme, similar to (1). On exhausts of helicopter were mounted IR suppressions devices EVU, which painted in Flat Dark Green and late type chaff-flare dispensers, with protective cover.



**13** Ми-24П, серийный номер не установлен, из состава 85-ой Отдельной Вертолетной Эскадрильи Армейской Авиации ВВС России, аэродром Алакурти, середина 2000-х. Вертолет окрашен по типовой для Ми-24 цветовой схеме, аналогично (1). На капотах нанесена эмблема 85-ой ОБЗ - сова. Уникально вертолет имеет другой бортовой номер, который был закраснен пятнами крапиво цвета хаки, поверх нанесены новые бортовые номера. Вертолет оснащен блоками отстрела тепловых ловушек позднего типа (по бокам хвостовой балки) без обтекателей, ПЗУ демонтированы.

Mi-24P serial number is unknown, belonged to the 85th Separate Helicopter Squadron of the Russian Air Force Army Aviation, Alakurti airbase, mid 2000s. Helicopter painted by typical for USSR color scheme, similar to (1). Initial helicopter had another board number, its were painted over by Flat Khaki spots, atop placed new board number. On engines cowling placed squadron badge - owl, on sides of tailboom - Russians tricolor. On helicopter mounted late type chaff-flare dispensers, on sides of tailboom, without protective covers. Also demounted dust protective devices on air intakes.

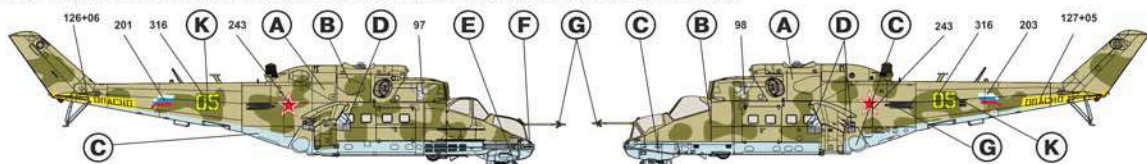

**14** Ми-35Р (экспортное обозначение Ми-24П), серийный номер не установлен, из состава 2-ой Воздушной Группы ВВС Перу, аэродром Витор, 2012 год. По опыту эксплуатации Ми-25 ВВС Перу в начале 2010х заказали 6 Ми-35Р, первые два из которых были поставлены в 2011 году. Вертолет целиком окрашен в зеленый (Flat Green) с камуфляжными пятнами черно-зеленого (Flat Black Green) и светло-коричневого (Flat Light Earth) цветов, причем камуфляжные пятна заходят на нижние поверхности фюзеляжа и пилоны подвески вооружения. В носовой части фюзеляжа нанесена крупная паста, аналогичные пасты также нанесены на пушечные контейнеры УПК-23-250 (использовать элементы декали 108 и 109). На верхней поверхности левого крыла нанесен бортовой номер вертолета (элемент декали 57), на нижней поверхности правого крыла нанесен бортовой номер, разделенный пилоном вооружения (элементы декали 58 и 59). Вертолет оснащен блоками отстрела тепловых ловушек позднего типа (по бокам хвостовой балки) без обтекателей, станция постановки ИК помех "Липа" демонтирована. Хвостовая опора окрашена в красный цвет.

Mi-35P (export name of Mi-24P), serial number is unknown, belonged to the 2nd Aerial Group of the Peruvian Air Force, Vitor air base, 2012. After finish flight of Mi-25s in Peru were ordered 6 Mi-35Ps, first 2 helicopter were delivered in 2011. Helicopter overall painted in Flat Green with Flat Black Green and Flat Light Earth camouflage spots, this spots placed on bottom surfaces of fuselage and wings. In nose section placed big sharkmouth, similar sharkmouths placed on gun pods УПК-23-250 (use decal elements 108 and 109). On upper surface of port side wing placed board number (decal element 57), on bottom surface of starboard wing placed board number (its separate to two fragments by weapon rack, use decal elements 58 and 59). On helicopter mounted late type chaff-flare dispensers, on sides of tailboom, without protective covers. IR jamming system "Lipa" were demounted. Tail safety gear painted in Flat Red.

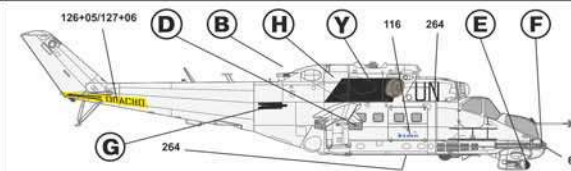
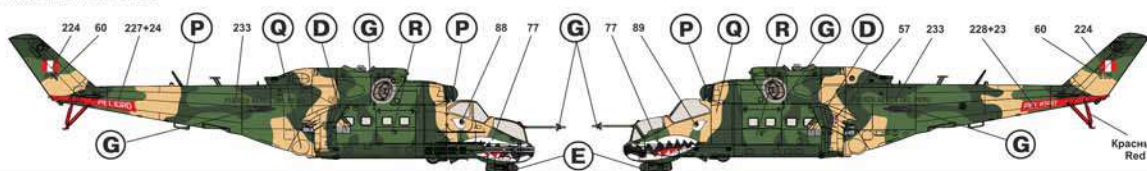

**15** Ми-24П, серийный номер не установлен, из состава 334-го Центра Боевой Подготовки Армейской Авиации России, аэродром Торжок, 2005 год. Вертолет использовался в составе контингента сил ООН в Сьерра-Леоне, для чего целиком был окрашен в белый (Flat White) цвет, за выхлопами нанесена черная (Flat Black) антизагрязняющая окраска. В 2000 году в ходе вылета вертолет совершил вынужденную посадку на мелководье, но смог взлететь, после этого на правой двери грузоотсека вертолета была нанесена эмблема "Калипсо". Блоки отстрела ловушек - позднего типа, на хвостовой балке, без кожуха.

Mi-24P, serial number is unknown, belonged to the 334th Center of Combat Employment and Personal Retraining of Russian Army Aviation, Torzhok airbase, 2005. This helicopter took a part in UN peacekeeper mission in Sierra-Lione, its were repainted overall in Flat White, over exhaust pipes painted Flat Black antioiling coating. In 2000 this helicopter made emergency landing to water surface, its were not deep, so helicopter can start to flight from water. After this on starboard cargo door placed "Calipso" badge (after Jacques-Yves Cousteau submarine name). Chaff-flare dispensers - late type without protective cover.

**16** Ми-24П, серийный номер не установлен, из состава ВВС Экваториальной Гвинеи, 2006 год. Минимум 2 Ми-24П были проданы Украиной в Экваториальную Гвинею в 2005м году, позже, в 2011м году вертолеты были возвращены на АРЗ в Конотопе (Украина) для ремонта и модернизации. Вертолет целиком окрашен в песочный (Flat Sand) цвет с камуфляжными пятнами черно-зеленого (Flat Black Green) цвета, пятна заходят на нижнюю поверхность фюзеляжа и пилоны подвески вооружения. На вертолете демонтированы блоки отстрела тепловых ловушек и станция постановки ИК помех "Липа".

Mi-24P, serial number is unknown, belonged to the Guinea Equatorial Air Force, 2006. At least two Mi-24Ps were sold to Guinea Equatorial from Ukraine in 2005, in 2011 helicopter returned back to Ukraine (Konotop Helicopter Repair Factory) for overhaul and upgrade. Helicopter overall painted in Flat Sand with Flat Black Green camouflage spots, this spots placed on bottom surfaces of fuselage and wings. IR jamming system "Lipa" and chaff-flare dispensers were demounted.

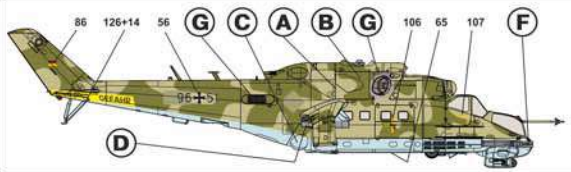
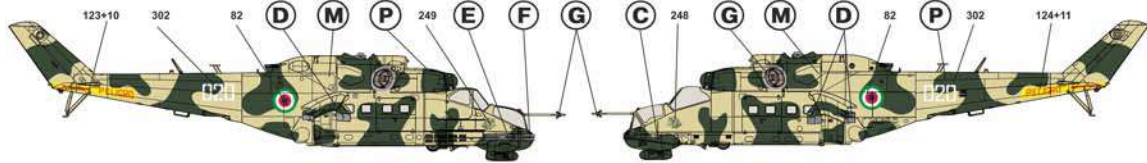

**17** Ми-24П, серийный номер 340341, из состава ВВС Германии, аэродром Базельгопф (Baselhof), 1992 год. Тот же вертолет, что и (4), после объединения ГДР и ФРГ все техника ННА (ВВС Германии) и бортовые номера Бундсвера, старые ОЗ и бортовые номера были закраснены цветами близкими к оригинальным цветам окраски вертолета. Позже вертолет был передан в США, где использовался для оценки летных возможностей Ми-24 и выработки рекомендаций по борьбе с ними.

Mi-24P, serial number 340341, belonged to the German Army (Bundeswehr) Aviation, Basepohl airbase, 1992. After unification of German Democratic Republic and Federal Republic of Germany all ex-NNA divisions were put under new command, on helicopter were painted over old insignia and board numbers (its made colors similar to original helicopter painting) and placed new board numbers and insignia. later this helicopter were donate to USA, where it use for test flights and making recommendations for flights with Mi-24s helicopters.

**18** Ми-35Р (экспортное обозначение Ми-24П), серийный номер не установлен, из состава ВВС Мьянмы (Бирмы), 2010 год. По контракту от 2009 года в Мьянму было поставлено минимум 8 Ми-35Р, которые были произведены АО Роствертол в 2010м году. Верхние поверхности окрашены в зеленый (Flat Green) с камуфляжными пятнами темного зеленого (Flat Dark Green) цвета, нижние поверхности фюзеляжа, стойки шасси и диски колес - светло-голубой (Flat Light Blue). Вертолет оснащен блоками отстрела тепловых ловушек позднего типа (по бокам хвостовой балки) без обтекателей. В 2017-м году часть вертолетов прибыла в Россию для прохождения модернизации, их оснастили прицелами ночного видения.

Mi-35P (export name of Mi-24P), serial number is unknown, belonged to the Myanmar Air Force, 2010. In 2009 were signed contract and at least 9 Mi-35Ps, which assembled at Rostvertol plant were delivered to Myanmar. Upper surfaces were painted in Flat Green with Flat Dark Green camouflage spots, bottom surfaces were painted in Flat Light Blue. On helicopter mounted late type chaff-flare dispensers, on sides of tailboom, without protective covers and IR jamming system "Lipa". In 2017 at least 4 Mi-35Ps were returned back to Russia for upgrade - on helicopters mounted night vision targeting system.

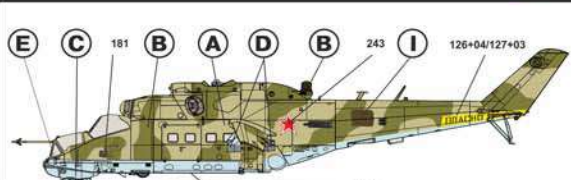
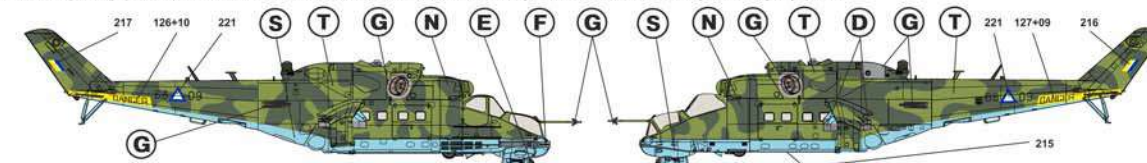

**19** Ми-24П, серийный номер не установлен, из состава Объединенной Авиационной Группировки Федеральных Вооруженных Сил России в Чеченской Республике, аэродром Ханкала, начало 2000х. В ходе Второй Чеченской кампании почти у всех вертолетов ОАГ были закраснены бортовые номера пятнами темно-зеленого (Flat Dark Green) цвета, на данном вертолете в носовой части фюзеляжа некоторое время была нарисована девушка (элемент декали 181). Вертолет окрашен по типовой для Ми-24 цветовой схеме, аналогично (1). Расположение пятен камуфляжа дано предположительно.

Mi-24P, serial number is unknown, belonged to the United Aviation Group of the Federal Forces of the Russian Army in Chechen Republic, Khankala airbase, early 2000s. During second Chechen campaign to the United Aviation Group were donated helicopters from all Helicopter Regiments, on almost all of its board numbers were painted over by Flat Dark Green spots for prevent identification of helicopters. On port side of fuselage nose section were painted naked girl. Helicopter painted by typical for USSR color scheme, similar to (1). Position of camouflage spots were shown presumably - there is no full information about this helicopter.



**20** Ми-24П, серийный номер не установлен, предположительно из состава 2-ой Отдельной Авиационной Эскадрильи авиации Погранвойск ФСБ России, Дагестан, 2000-е годы. Вертолет окрашен по типовой для Ми-24 цветовой схеме, аналогично (1). На хвостовой балке - горизонтальная белая полоса - знак быстрого опознавания авиации Погранвойск. Вертолет оснащен блоками отстрела тепловых ловушек позднего типа (по бокам хвостовой балки) без обтекателей.

Mi-24P, serial number is unknown, presumably belonged to the 2nd Separate Squadron of FSB Russian Board Guard Aviation, Daghestan, 2000s. Helicopter painted by typical for USSR colour scheme, similar to (1). On the engine cowling and fin were placed Board Guard Aviation badge, on tailboom - horizontal white stripe - fast recognition sign of Board Guard Aviation. On helicopter mounted late type chaff-flare dispensers, on sides of tailboom, without protective covers.

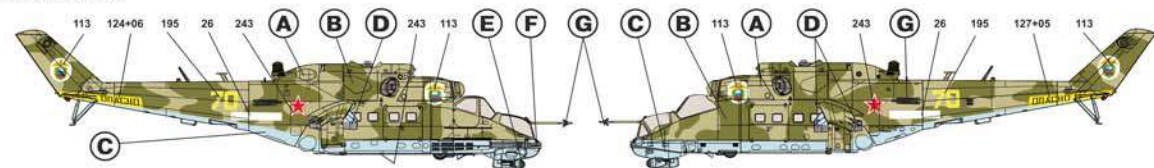

**21** Ми-24П, серийный номер не установлен, из состава 262-ой Отдельной Вертолетной Эскадрильи Армейской Авиации СССР, Баграм, 1989 год. Вертолет окрашен по типовой для Ми-24 цветовой схеме, аналогично (1), расположение гален камуфляжа дано предположительно, бортовой номер вертолета не установлен, известно только что он был желтого цвета. На правом борту в носовой части фюзеляжа нанесена эмблема эскадрильи в виде дракона.

Mi-24P, serial number is unknown, belonged to the 262th Separate Helicopter Squadron of the USSR Army Aviation, Bagram airbase, 1989. Helicopter painted by typical for USSR/Russia color scheme, similar to (1), position of camouflage spots shown presumably - there is no full information about this helicopter. We even don't know board number of helicopter, its were yellow, but exactly digits - unknown. On starboard nose section were placed squadron badge - dragon.

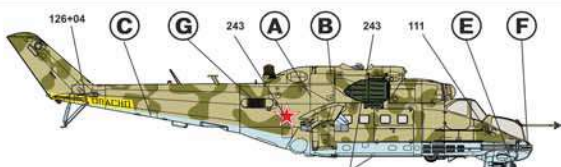

**22** Ми-24П, серийный номер не установлен, из состава Объединённой Авиационной Группировки Федеральных Вооруженных Сил России в Чеченской Республике, аэродром Калиновская, начало 2000х. В ходе Второй Чеченской компании почти у всех вертолетов ОАГ были закрыты бортовые номера латинскими буквами темного-зеленого (Flat Dark Green) цвета. Вертолет окрашен по типовой для Ми-24 цветовой схеме, аналогично (1) состояние окраски сильно потертые и выгоревшие, ПЗУ окрашены в оранжевый (Flat Orange) цвет. Изначально на бортах фюзеляжа были нанесены российские триколоры, позже поверх были нарисованы изображения акулы. Вертолет оснащен блоками отстрела тепловых ловушек раннего типа под хвостовой балкой.

Mi-24P, serial number is unknown, belonged to the United Aviation Group of the Federal Forces of the Russian Army in Chechen Republic, Kalinovskaya airbase, early 2000s. During second Chechen campaign to the United Aviation Group were donated helicopters from all Helicopter Regiments, on almost all of its board numbers were painted over by Flat Dark Green spots for prevent identification of helicopters. Helicopter painted by typical for USSR colour scheme, similar to (1), painting strongly wearing off. Dust protective devices painted in Flat Orange. Initially on sides of fuselage atop cargo door were placed Russians tricolors, later atop its were placed shark badges. Chaff-flare dispensers - early type, under tailboom.

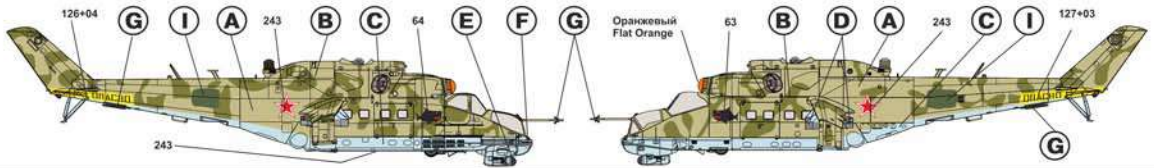

**23** Ми-35П из состава 450-ой Вертолетной Эскадрильи Авиации Национальной Гвардии Республики Кипр, Пафос, Кипр, 2002 год. В 2001-м была осуществлена поставка 12 вертолетов Ми-35П, несших некоторые признаки запущенного в тот момент в производство Ми-35М - неубираемое шасси, укороченные крылья. 1 вертолет был потерян в катастрофе 5 июня 2006 года, оставшиеся в 2006-2007 прошли ремонт на АО «Роствертол». Вертолет целиком окрашен в черно-зеленый (Flat Black/Green) цвет, наклейки на обшивку в зоне установки ВСУ и вокруг выхлопов двигателей - неокрашенный металл.

Mi-35P, serial number is unknown, belonged to the 450th helicopter Squadron of the Cyprus Republic National Guard Forces, Pafos airbase, Cyprus, 2002. In 2001 to Cyprus were delivered 12 Mi-35P, which were built at Rostvertol with some Mi-35Ms attribute - fixed chassis and shortened wings. June 5, 2006 one helicopter were crashed down, in 2006-2007 all remanant 11 were delivered to Rostvertol to overhaul. Helicopter overall painted in Flat Black/Green, part of casing over engine and additional power device exhausts - Unpainted Steel.

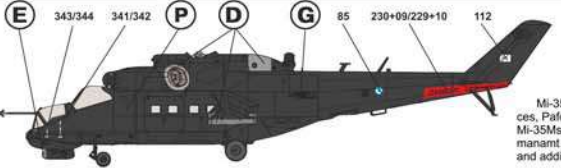

**24** Ми-35П из состава 450-ой Вертолетной Эскадрильи Авиации Национальной Гвардии Республики Кипр, Пафос, Кипр, 2018 год. тот-же вертолет, что и (23), в 2014-2016 годах все кипрские вертолеты Ми-35П проходили второй капитальный ремонт в России на Санкт-Петербургском ОАО «И-19» и Авиационный Ремонтный Завод. В ходе ремонта вертолет прошел перекраску - шпангоут в песочный (Flat Sand) цвет с камуфляжными пятнами табачного (Flat Pale Grey/Green) и хаки (Flat Khaki Green) цветов на боковых поверхностях. Жаропрочные наклейки вокруг выхлопов двигателей сохранены, элемент обшивки вокруг выхлопа ВСУ закрасен. Балочные держатели вооружения и диски колес окрашены в песочный (Flat Sand) цвет.

Mi-35P, serial number is unknown, same helicopter as (23), belonged to the 450th helicopter Squadron of the Cyprus Republic National Guard Forces, Pafos airbase, Cyprus, 2018. In 2014-2016 all Cyprus Mi-35Ps were overhauled second time at 419th Helicopter Repair Factory, Saint-Petersburg. Helicopter overall painted in Flat Sand with Flat Pale Grey/Green and Flat Khaki Green camouflage spots on lateral surfaces. Steel casing over engine exhausts were saved, casing plate in zone of additional power unit, wheels disks and armament racks were painted in Flat Sand.

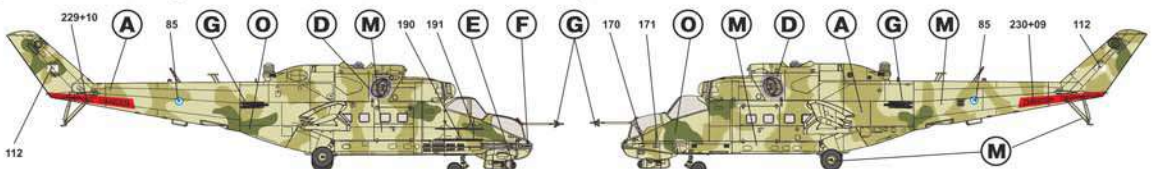

**25** Ми-24П, серийный номер не установлен, из состава 181-ой Боевой Вертолетной Базы BBC Республики Беларусь, аэродром Пружаны, 2010 год. Беларусь после распада СССР получила 99 вертолетов семейства Ми-24, часть из которых была продана на экспорт, а часть эксплуатировалась в составе BBC Беларуси. Верхние поверхности вертолета окрашены в светлый серо-зеленый «табачный» (Flat Pale Grey/Green) с камуфляжными пятнами темного серо-зеленого (Flat Khaki Green) цвета, нижние поверхности фюзеляжа, стойки шасси и диски колес - светло-голубые (Flat Light Blue/Grey), за выхлопами двигателей накрашены противонагарные покрытия черного (Flat Black) цвета. Вертолет оснащен блоками отстрела тепловых ловушек позднего типа с кожухом.

Mi-24P, serial number is unknown, belonged to the 181th Combat Helicopter Base of Belarus Republic, Pruzhany airbase, 2010. After breakdown of the USSR under Belarus command were put 99 Mi-24s family helicopters, some of its were sold to other countries, part operated in Belarus until now. Upper surfaces of helicopter were painted in Flat Pale Grey/Green with Flat Khaki Green camouflage spots, bottom surfaces were painted in Flat Light Blue/Grey. Behind exhausts were painted Flat Black antiocking coating. On tailboom mounted late type chaff-flare dispensers, with protective cover

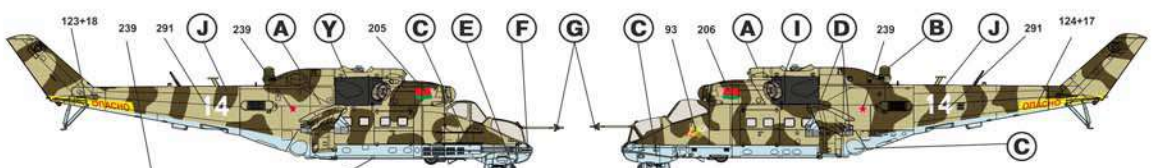

**26** Ми-35П (экспортное наименование Ми-24П), серийный номер не установлен, из состава BBC Индонезии, 2010 год. Ми-35П, произведенные АО Роствертол, были поставлены в Индонезию двумя партиями в 2003 и 2010 году. Вертолет целиком окрашен в темный зеленый (Flat Black/Green) цвет. Вертолет оснащен блоками отстрела тепловых ловушек позднего типа (по бокам хвостовой балки) без обтекателей и стальной постановки ИК помех «Липа».

Mi-35P (export codename of Mi-24P), serial number is unknown, belonged to the Indonesian Air Force, 2010. There were two batch of Mi-35Ps, which produced at Rostvertol plant, which delivered in Indonesia in 2003 and 2010. Helicopter overall painted in Flat Black Green. On helicopter mounted late type chaff-flare dispensers, on sides of tailboom, without protective covers and IR jamming system "Lipa".

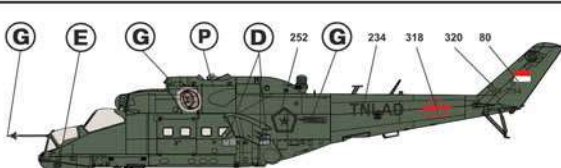



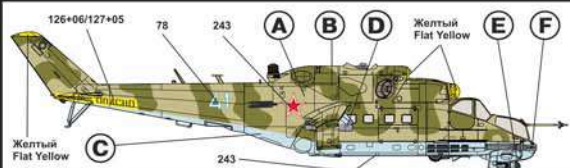

**27** Ми-24П, серийный номер не установлен, из состава не установленного подразделения Армейской Авиации ВВС России, 2009в годы. Вертолет окрашен по типовой для Ми-24 цветовой схеме, аналогично (1). ПЗУ, закодированная кабина и воздухозаборник моторадиатора окрашены в желтый (Flat Yellow) цвет. Вертолет оснащен блоками отстрела тепловых ловушек позднего типа (по блокам хвостовой балкой) без объектелей и станцией постановки ИК помех "Липа".

Mi-24P, serial number is unknown, belonged to unknown division of the Russian Air Force Army Aviation, mid 2000s. Helicopter painted by typical for USSR color scheme, similar to (1), dust protective devices, fin tip and oil cooler intake painted in Flat Yellow. On helicopter mounted late type chaff-flare dispensers, on sides of tailboom, without protective covers and IR jamming system "Lipa".

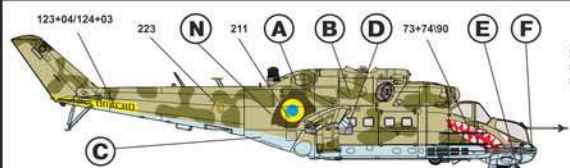

**28** Ми-24П, серийный номер не установлен, из состава не установленного подразделения Армейской Авиации ВВС Украины, 1990е годы. Вертолет окрашен по типовой для Ми-24 цветовой схеме, аналогично (1). ОЗ ВВС СССР были замаркированы темным зеленым (Flat Dark Green) цветом, поверх нанесены ОЗ ВВС Украины. В носовой части с двух сторон нарисована крупная палка (используются элементы декали 73+74 и 90). Вертолет оснащен станцией постановки ИК помех "Липа", но отсутствуют блоки отстрела тепловых ловушек.

Mi-24P, serial number is unknown, belonged to unknown division of the Ukrainian Air Force Army Aviation, mid 1990s. Helicopter painted by typical for USSR color scheme, similar to (1), atop USSR AF insignia were painted Flat Dark Green spots, also placed Ukrainian insignia. On both side of fuselage nose section placed big shark mouth (use decal elements 73+74 and 90). On helicopter mounted IR jamming system "Lipa", but no chaff-flare dispensers.

**29** Ми-35П (экспортное обозначение Ми-24П), серийный номер не установлен, из состава Специального Отряда ВВС Нигерии, аэродром Порт-Хархор, середина 2010х годов. Верхние поверхности вертолета окрашены в песочный (Flat Sand) с камуфляжными пятнами зеленого (Flat Green) и темно-зеленого (Flat Dark Green) - цветов, нижние поверхности окрашены в голубой (Flat Light Blue) цвет. Вертолет оснащен блоками отстрела тепловых ловушек позднего типа (по блокам хвостовой балкой) без объектелей и станция постановки ИК помех "Липа".

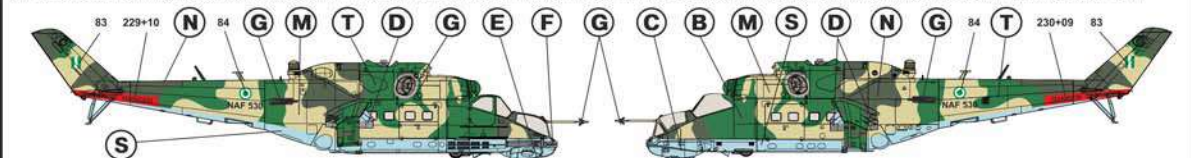

**30** Ми-24П, серийный номер не установлен, из состава 334-го Центра Боевой Подготовки Армейской Авиации России, аэродром Торжок, 2014 год. Вертолет входил в состав пилотажной группы "Беркуты", он прошел перекраску в ТЗН Центра - верхние поверхности окрашены в светлый серо-зеленый "табачный" (Flat Pale Grey/Green) с камуфляжными пятнами темного серо-зеленого (Flat Khaki Green) цвета, нижние поверхности фюзеляжа, стойки шасси и диски колес - светло-голубые (Flat Light Blue/Grey). Зона фюзеляжа вокруг остекления кабины окрашена в белый (Flat White) цвет. На киле, бортах фюзеляжа и законцовках крыльев нанесены крупные элементы в цветах российского флага. За выхлопными трубами накрашены противопожарные элементы черного (Flat Black) цвета. Блоки отстрела ловушек - позднего типа, на хвостовой балке, без кожуха.

Mi-24P, serial number is unknown, belonged to the 334th Center of Combat Employment and Personnel Retraining of Russian Army Aviation, Torzhok airbase, 2014. This helicopter took a part in aerobatic flights in "Berkuty" (Golden Eagles) demo team. During overhaul this helicopter were repainted - upper surfaces were painted in Flat Pale Grey/Green with Flat Khaki Green camouflage spots, bottom surfaces were painted in Flat Light Blue/Grey. Front part of fuselage around canopy painted in Flat White, on fuselage sides behind exhausts painted Flat Black antiocking coating. On the fin, fuselage sides and wings tips placed big elements in russian tricolor style. Chaff-flare dispensers on sides of tailboom - late type without protective cover.

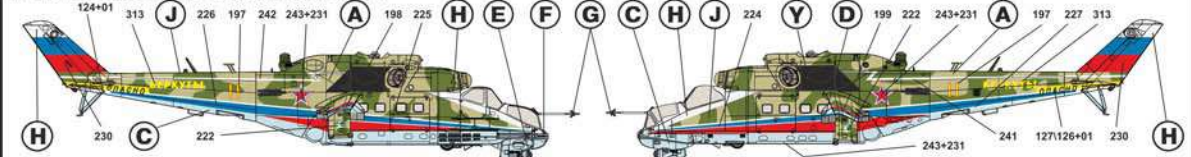

**31** Ми-24П, серийный номер не установлен, предположительно из состава 378-ой Авиационной Базы Армейской Авиации ВВС России, аэродром Двоеква, 2015. Вертолет был перекрашен - верхние поверхности окрашены в песочный (Flat Sand) с камуфляжными пятнами зеленого хаки (Flat Khaki Green) и коричневого (Flat Brown) цветов, нижние поверхности сохранили окраску в светло-голубой (Flat Light Blue/Grey) цвет. На вертолет нанесены ОЗ ВВС России образца 2010 года, надписи ВВС РОССИИ и регистрационные коды на хвостовой балке, а также бортовые номера на боковых поверхностях фюзеляжа и на киле. Блоки отстрела ловушек - позднего типа, на хвостовой балке, без кожуха.

Mi-24P, serial number is unknown, belonged to the 378th Aviation Base of the Russian Air Force Army Aviation, Dvоеква airbase, 2015. This helicopter were repainted - upper surfaces painted in Flat Sand with Flat Khaki Green and Flat Brown camouflage spots, bottom surfaces saved Flat Light Blue/Grey painting. On helicopter placed RuAF insignia type 2010, on tailboom placed ВВС РОССИИ writing and registration codes, board number placed on sides of fuselage and tail. Chaff-flare dispensers on sides of tailboom - late type without protective cover.

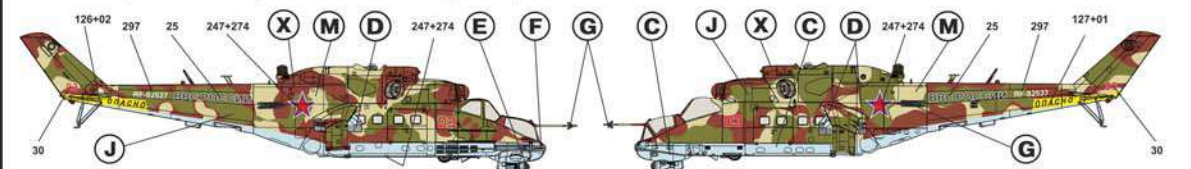

**32** Ми-24П, серийный номер не установлен, предположительно из состава 546-ой Авиационной Базы Армейской Авиации России, аэродром Ростов-на-Дону, 2013 год. Ранее вертолет в ходе проведения ремонта был перекрашен - верхние поверхности были окрашены в зеленый хаки (Flat Khaki Green), вероятно вертолет имел другой бортовой номер, позже на фюзеляже и хвостовой балке были нанесены пятна камуфляжа темно-зеленого (Flat Black Green) цвета. Поверх этих пятен были нанесены новые бортовые номера. ОЗ ВВС России образца 2010 года, надписи ВВС РОССИИ и регистрационные номера. В 2011м году вертолет имел бортовой номер 07, в 2013м году номер был изменен на 107, причем цифра 1 была добавлена так, что расположение нового номера 107 стало несимметрично относительно друг друга. За выхлопным накрашено черное антинагарное покрытие, вокруг выхлопных труб - неокрашенные накладки из листового стали. Вертолет оснащен блоками отстрела тепловых ловушек раннего типа (под хвостовой балкой).

Mi-24P, serial number is unknown, presumably belonged to the 546th Aviation Base of Russian Army Aviation, Rostov-on-Don airbase, 2013. Earlier during overhaul this helicopter were repainted - upper surfaces were painted in Flat Khaki Green, helicopter had another board number, later on fuselage were placed Flat Black Green spots, atop its placed new board number 07, RuAF insignia (type 2010), ВВС РОССИИ writing and registration codes. In 2013 to board number were added digit 1 - to new board number 107, and this number were placed unsymmetrical on fuselage sides. On fuselage sides behind exhausts painted Flat Black antiocking coating, over exhaust pipes mounted unpainted steel strap. Chaff-flare dispensers - earl type, under tailboom.

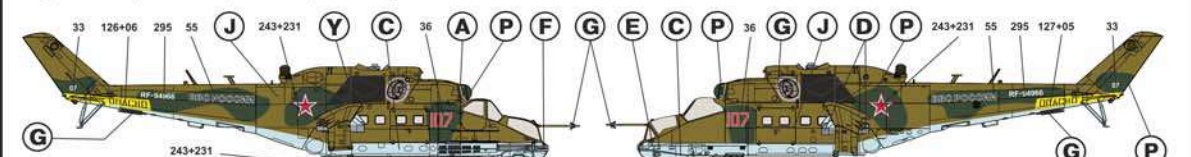

**33** Ми-24П, серийный номер 3532422826114, из состава 549-ой Авиационной Базы Армейской Авиации ВВС России, аэродром Прибылово, 2012 год. Вертолет окрашен в темно-серый (Flat Dark Grey) цвет. Вертолет оснащен блоками отстрела тепловых ловушек позднего типа (по блокам хвостовой балкой) без объектелей и станцией постановки ИК помех "Липа". ПЗУ демонтированы.

Mi-24P, serial number 3532422826114, belonged to the 549th Aviation Base of the Russian Air Force Army Aviation, Prыbylovo airbase, 2012. Helicopter overall painted in Flat Dark Grey. On helicopter mounted late type chaff-flare dispensers, on sides of tailboom, without protective covers and IR jamming system "Lipa". PЗУ demontiruvaniy.





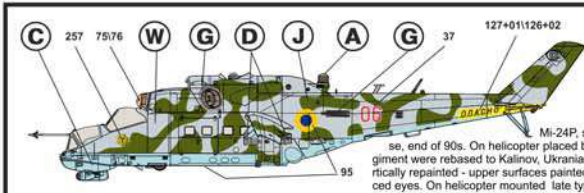

**34** Ми-24П, серийный номер не установлен, из состава 7-ой Бригады Армейской Авиации Вооруженных Сил Украины, аэродром Калинов, начало 90-х. Вертолет несет эмблему, принятую в 335-м Отдельном Боевом Вертолетном Полку АА ВС СССР в Афганистане, позже полк был выведен на аэродром Калинов и при распада СССР перешел под украинскую юрисдикцию. Вертолет прошел частичную перекраску - верхние поверхности окрашены в светлый серый (Flat Light Grey) цвет с камуфляжными пятнами зеленого (Flat Khaki Green) цвета. ПЗУ окрашены в оранжевый (Flat Light Orange) цвет, на них нарисованы глаза (для отпугивания птиц). Вертолет оснащен блоками отстрела тепловых ловушек позднего типа (по бокам хвостовой балки) без обтекателей и станцией постановки ИК помех "Липа".

Ми-24P, serial number is unknown, belonged to the 7th Brigade of Army Aviation of the Ukrainian Military Forces, Kalinov airbase, end of 90s. On helicopter placed badge, which invented in 335th Separate Combat Helicopter Regiment of USSR Army Aviation in Afghanistan, later regiment were rebased to Kalinov, Ukrainian Republic of USSR. After breakdown of the USSR regiment were put under Ukrainian command. Helicopter were partially repainted - upper surfaces painted in Flat Light Grey with Flat Khaki Green camouflage spots. Top protective devices painted in Flat Orange, on its placed eyes. On helicopter mounted late type chaff-flare dispensers, on sides of tailboom, without protective covers and IR jamming system "Lipa".

**35** Ми-24П, заводской номер 340335, из состава 86-го Тактического Вертолетного Авиационного Восточных Сил Венгрии, аэродром Шолюк, начало 2000-х. В 1993 году Венгрия получила бесплатно от Германии 6 Ми-24П (в составе Национальной Народной Армии ГДР он имел окраску аналогично (4) и бортовой номер 439, после объединения Германии он получил ОЗ ФРГ и бортовой номер 96+46). В 2004 в Венгрии вертолет прошел перекраску - верхние поверхности окрашены в светло-коричневый (Flat Light Brown) с камуфляжными пятнами темно-зеленого (Flat Dark Green) цвета. Нижние поверхности окрашены в светло-голубой (Flat Light Blue/Grey) цвет. Система постановки ИК помех "Липа" демонтирована, блоки отстрела тепловых ловушек - позднего типа с кожухом, размещены на боках хвостовой балки.

Ми-24P, serial number is 340335, belonged to the 86th Tactical Helicopter Aviation Wing of the Hungarian Military Forces, Szolnok airbase, early 2000s. In 1993 Germany donate for free to Hungary 6 Mi-24Ps (in German Democratic Republic this helicopter was painted similar to (4) and board number 439, after united of Germany it has FRG insignia and code 96+46). In 2004 in Hungary helicopter were repainted - upper surfaces painted in Flat Light Brown with Flat Dark Green camouflage spots, bottom surfaces painted in Flat Light Blue/Grey. On helicopter not installed IR jamming system "Lipa" and IR suppressions devices EVU, late type chaff-flare dispensers on sides of tailboom with protective covers.

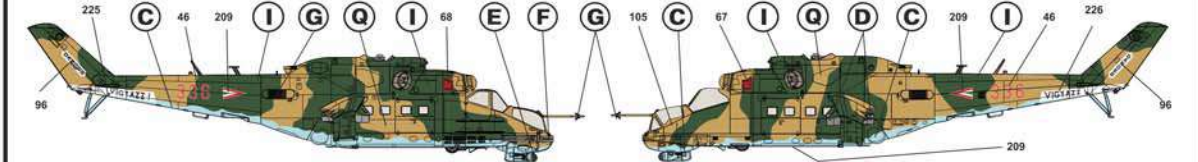

**36** Ми-24П, заводской номер 340336, из состава 86-ой Вертолетной Авиабазы Вооруженных Сил Венгрии, аэродром Шолюк, 2019. К 2013 году все Ми-24 ВС Венгрии прекратили полеты по причине выработки ресурса, в 2017 году был подписан контракт на ремонт всех 6 венгерских Ми-24П, в 2018-2019 годах все вертолеты прошли ремонт в России и были возвращены в Венгрию. Вертолет целиком окрашен в темный серый (Flat Dark Grey) цвет, все элементы маркировки выполнены в малозаметном стиле. Система постановки ИК помех "Липа" демонтирована, блоки отстрела тепловых ловушек - позднего типа по бокам хвостовой балки, без кожуха.

Ми-24P, serial number is 340336, belonged to the 86th Helicopter Aviation Base of the Hungarian Military Forces, Szolnok airbase, 2019. In 2013 Hungary stop operation of all Mi-24s - there is finished flight resource, in 2017 were signed contract about overhaul all 6 Mi-24Ps in Russia, during 2018-2019 all helicopter returned back to Hungary. During overhaul helicopter were repainted - overall in Flat Dark Grey, all marking in low-visibility scheme. On helicopter not installed IR jamming system "Lipa" and IR suppressions devices EVU, late type chaff-flare dispensers on sides of tailboom without protective covers.

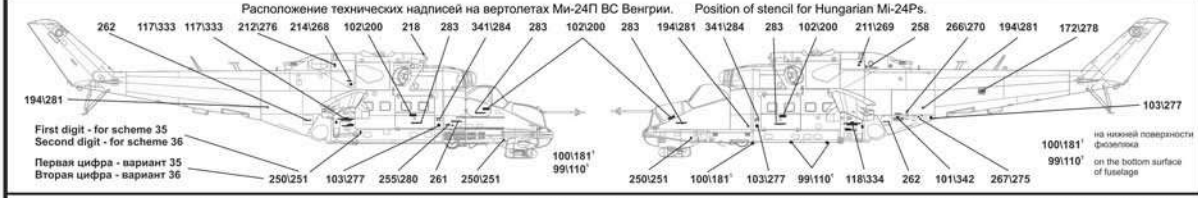
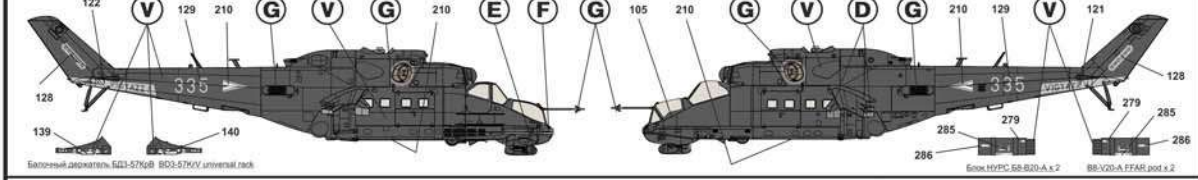

**37** Ми-24П, серийный номер не установлен, из состава ВВС Джибути, авиабаза Амбули, 2018 год. В 2005 году Джибути приобрела в Беларуси 3 вертолета Ми-24П, в 2014 году они прошли ремонт в России. Верхние поверхности окрашены в песочный (Flat Sand) с камуфляжными пятнами коричневого (Flat Brown) цвета. Нижние поверхности окрашены в светло-голубой (Flat Light Blue) цвет. Система постановки ИК помех "Липа" демонтирована, блоки отстрела тепловых ловушек - раннего типа с кожухом, размещены под хвостовой балкой.

Ми-24P, serial number is unknown, belonged to the Djibouti Air Force (Force Aérienne du Djibouti), Ambuli airbase, 2018. In 2005 Djibouti government buy 3 second-hand Mi-24Ps in Belarus, in 2014 they were overhauled in Russia. Upper surfaces painted in Flat Sand with Flat Brown camouflage spots, bottom surfaces painted in Flat Light Blue. On helicopter not installed IR jamming system "Lipa" and IR suppressions devices EVU, early type chaff-flare dispensers under of tailboom.

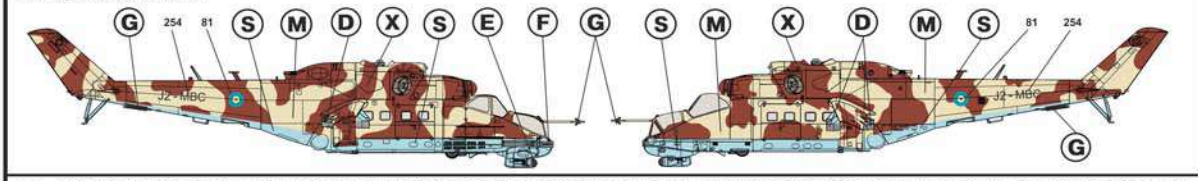

**38** Ми-24П, серийный номер не установлен, из состава 334-го Центра Боевой Подготовки Армейской Авиации России, аэродром Торжок, 2007 год. Вертолет входил в состав пилотажной группы "Беркуты", он прошел перекраску в ТЭЦ Центра - верхние поверхности окрашены в светлый зеленый (Flat Light Green) с камуфляжными пятнами темно-зеленого (Flat Dark Green) цвета, нижние поверхности фюзеляжа, стойки шасси и диски колес - светло-голубые (Flat Light Blue/Grey). Предупредительные граффити в хвостовой части закрашены, зона фюзеляжа вокруг остекления кабины окрашена в белый (Flat White) цвет. На шпильках фюзеляжа и закрывающих крылья механизмы крупные элементы в цветах государственного флага. За выхлопными трубами нарисованы противорадарные элементы черного (Flat Black) цвета. Блоки отстрела ловушек - позднего типа, на хвостовой балке, без кожуха.

Ми-24P, serial number is unknown, belonged to the 334th Center of Combat Employment and Personal Retraining of the Russian Army Aviation, Torzhok airbase, 2007. This helicopter took a part in aerobatic flights in "Berkuty" (Golden Eagle) demo team. During overhaul this helicopter were repainted - upper surfaces were painted in Flat Light Green with Flat Dark Green camouflage spots, bottom surfaces were painted in Flat Light Blue/Grey. Warning stencil elements (big on yellow background) were painted over. Front part of fuselage around canopy painted in Flat White, on fuselage sides behind exhausts painted Flat Black antiradar coating. On the fin, fuselage sides and wings tips placed big elements in Russian tricolor style. Chaff-flare dispensers on sides of tailboom - late type without protective cover.

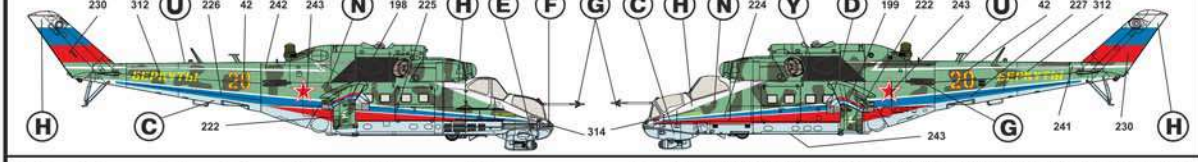

**39** Ми-24П, серийный номер не установлен, из состава 793-й Отдельного Боевого Вертолетного Полка Армейской Авиации ВВС России, аэродром Бобровка, 2000 год. 793-й ОБВП в 1993 году был выведен из состава аэродрома Телави (Грузия) в Россию, где и был расформирован в 2001 году. Вертолет окрашен по типовой для Ми-24 световой схеме, аналогично (1). Блоки отстрела ловушек - позднего типа, на хвостовой балке, без кожуха.

Ми-24P, serial number is unknown, belonged to the 793th Separate Helicopter Combat Regiment of the Russian Army Aviation, Bobrovka airfield, 2000. In 1993 the 793th SHCR were transferred from Telavi (Georgia) to Russia territory, but in 2001 regiment were disbanded. Helicopter painted by typical for USSR color scheme, similar to (1). Chaff-flare dispensers on sides of tailboom - late type without protective cover.

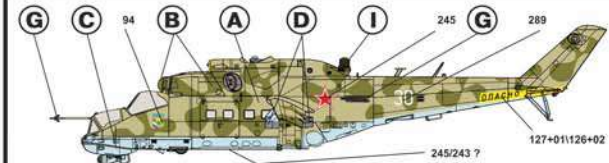



**40** Ми-24П, серийный номер не установлен, из состава Авиационной Группы ВКС России в Сирии, аэродром Хеймид, 2017. Вертолет вквод в состав 562-ой Авиационной Базы Армейской Авиации ВКС России, Новосибирск, потом был передан в состав Авиационной Группы ВКС России в Сирии, вероятно в этот период на правый борт в носовой части была нанесена эмблема (элемент декали) 240. Вертолет окрашен по типовой для Ми-24 цветовой схеме, аналогично (1). В 2018 году вертолет был вывезен из Сирии на самолете Ан-124 Военно-Транспортной Авиации ВКС России, и был доставлен на ремонт на 419-ый Аварийный Завод (Санкт-Петербург), где в ходе ремонта был перекрашен, на него была нанесена маркировка согласно новым правилам 2018 года. Вертолет оснащен блоками отстрела тепловых ловушек подного типа (по бокам хвостовой балки) без обтекателей и станционной постановки ИК помех "Липа".

Mi-24P, serial number is unknown, belonged to the Aviation Group of the Russian Air and Space Forces in Syrian Republic, Khmeimim airbase, 2017. This helicopter belonged to the 652th Aviation Base of Russian Air Force Army Aviation, but temporary were transferred to Syria, probably in this time on starboard nose section were placed badge - decal element 240. Helicopter painted by typical for USSR color scheme, similar to (1). In 2018 this helicopter were lifted from Khmeimim to Saint Petersburg (419th Aviation Repair Factory) on board of Russian Air Force Transport Aviation An-124 Russian aircraft. After repair helicopter were repainted, also to be placed Russian VKS marking by 2018 standards. On helicopter mounted late type chaff-flare dispensers, under tailboom, without protective covers and IR jamming system "Lipa".

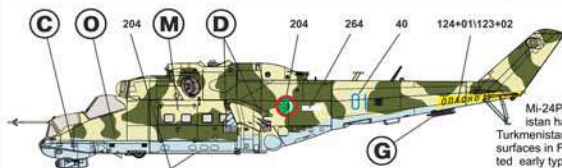
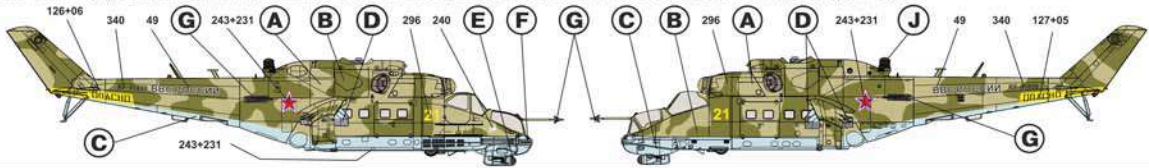

**41** Ми-24П, серийный номер не установлен, из состава ВВС Туркменистана, 2010 год. В ходе распада СССР Туркменистан получил крушение в Средней Азии авиационного группировку, количество вертолетов Ми-24 даже было существенно излещено и в 1996-1998 годах 20 Ми-24П были проданы в Россию, как минимум 10 Ми-24П были оставлены на вооружении ВВС Туркменистана. В 2004 году вертолеты прошли ремонт в Грузии, вертолет был перекрашен - верхние поверхности в песочный (Flat Sand) с камуфажными пятнами зеленого хаки (Flat Khaki Green), нижние поверхности - в светлый голубой (Flat Light Blue/Grey). АСО «Липа» демонтирована.

Mi-24P, serial number is unknown, belonged to the Turkmenistan Air Force, 2010. After breakdown of the the USSR Turkmenistan had biggest aviation group in the Middle Asia, 20 Mi-24Ps were sold to Russia in 1996-1998, at least 10 Mi-24Ps used in Turkmenistan Air Force. In 2004 Turkmenistan Mi-24Ps were overhauled in Georgia, helicopter were repainted - bottom and lateral surfaces in Flat Sand with Flat Khaki Green camouflage spots, bottom surfaces painted in Flat Light Blue/Grey. On helicopter mounted early type chaff-flare dispensers, under tailboom, without protective covers and IR jamming system "Lipa".

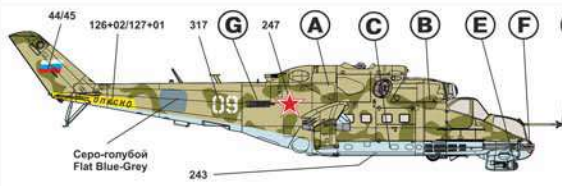

**43** Ми-24П, серийный номер не установлен, из состава 7-го Отдельного Полка Армейской Авиации ВВС Украины, конфликт на Донбассе, 2014 год. Вертолет был поврежден огнем с земли 4 июня 2014 года в районе Славянска, но был вывезен по земле на буксире в тыл и отремонтирован, 20 августа 2014 года вертолет был сбит в районе н. п. Георгиевка (ЛНР), экипаж погиб. Вертолет проходил ремонт на АРЗ в Конотопе и был перекрашен - верхние поверхности окрашены в светлый серо-зеленый "табачный" (Flat Pale Grey/Green) цвет с камуфажными пятнами темно-зеленого (Flat Dark Green) цвета, нижние поверхности окрашены в светло-голубой (Flat Light Blue). В ходе конфликта на Донбассе на хвостовой балке были нанесены две белые полосы - знак быстрого опознавания Вооруженных Сил Украины.

Mi-24P, serial number is unknown, belonged to the 7th Separate Regiment of Ukrainian Air Force Army Aviation, Ukrainian forces at Donbass region, 2014. This helicopter took a part in conflict at Donbass, June 4, 2014 its were damaged by fire form land near Slav'ansk, made emergency landing and were taken out in tow by land, after this it were repaired, August 20, 2014 this helicopter were shut down near Georgievka village, Lugansk region, crew were killed. In the 2000s helicopter were overhauled at Konotop Helicopter Repair Plant and repainted - upper surfaces in Flat Pale Grey/Green with Flat Dark Green camouflage spots, bottom surfaces - Flat Light Blue, during summer 2014 on tailboom were placed two white stripes - Ukrainian forces fast recognition sign.

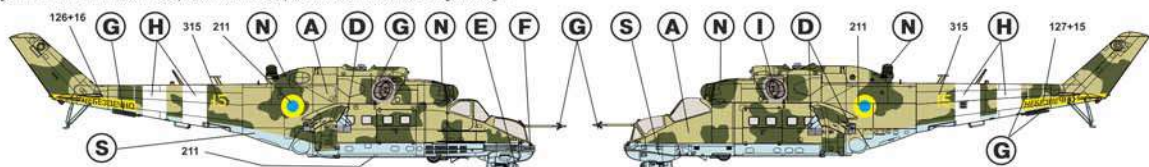

**44** Ми-24П, серийный номер не установлен, из состава Учебного Вертолетного Полка Сызранского Высшего Военного Училища Летчиков ВВС России, 2000е годы. Вертолет окрашен по типовой для Ми-24 цветовой схеме, аналогично (1). На хвостовой балке следы закраски предыдущего бортового номера, цифра 1 от старого номера сохранена, и ней добавлена цифра 0 нового номера. Система постановки ИК помех "Липа" и блоки отстрела ИК ловушек демонтированы, на хвостовой балке нанесены триколоры, в носовой части слева - эмблема УВП.

Mi-24P, serial number is unknown, belonged to the Training Helicopter Regiment of the Syzran Military Helicopter Pilot University of the Russian AF, 2000s. Helicopter painted by typical for USSR color scheme, similar to (1). On sides of fuselage first digit of old board number were painted over by Flat Blue/Grey spots, second digit 1 saved, were add second digit 0. On both sides of tailboom placed Russian tricolours, on port side of fuselage nose section placed regiment badge. Chaff-flare dispensers and IR jamming system "Lipa" were demounted.

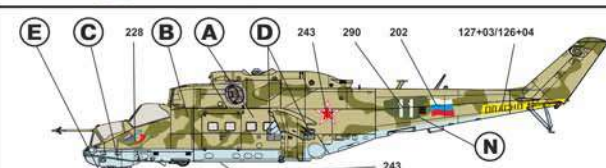

**45** Ми-24П, серийный номер не установлен, из состава Учебного Вертолетного Полка Сызранского Высшего Военного Училища Летчиков ВВС России, 2000е годы. Вертолет окрашен по типовой для Ми-24 цветовой схеме, аналогично (1). На хвостовой балке следы закраски предыдущего бортового номера, полтора пятна нанесен новой бортовой номер. ПЗУ, система постановки ИК помех "Липа" и блоки отстрела ИК ловушек демонтированы, на хвостовой балке нанесены триколоры, в носовой части слева - эмблема УВП, немного отличная от (44).

Mi-24P, serial number is unknown, belonged to the Training Helicopter Regiment of the Syzran Military Helicopter Pilot University of the Russian AF, 2000s. Helicopter painted by typical for USSR color scheme, similar to (1). On sides Flat Dark Green spots atop old board number, atop this spot placed new board number. On both sides of tailboom placed Russian tricolours, on port side of fuselage nose section placed regiment badge, a little different, than (44). Dust protective devices, chaff-flare dispensers and IR jamming system "Lipa" were demounted.

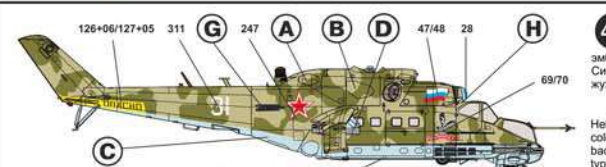

**46** Ми-24П, серийный номер не установлен, из состава 626-го Учебного Вертолетного Полка Сызранского Высшего Военного Училища Летчиков ВВС России, аэродром Пугачев, 2010. Вертолет окрашен по типовой для Ми-24 цветовой схеме, аналогично (1). На обоих бортах фюзеляжа нанесена эмблема 1-ой АЭ полка, на обоих сторонах фюзеляжа в зоне воздухозаборников - российские триколоры, Система постановки ИК помех "Липа" демонтирована, блоки отстрела ИК ловушек - подного типа, без кожухов, ПЗУ окрашены в белый цвет, на них нанесены синие значки пзз.

Mi-24P, serial number is unknown, belonged to the 626th Training Helicopter Regiment of the Syzran Military Helicopter Pilot University of the Russian AF, Pugachev airfield, 2010. Helicopter painted by typical for USSR color scheme, similar to (1). On both sides of fuselage placed Russian tricolours and 1-st Squadron of regiment badge. Dust protective devices painted in Flat White, with blue pupils on front side. Chaff-flare dispensers - late type, on sides of tailboom, without protective covers, IR jamming system "Lipa" were demounted.

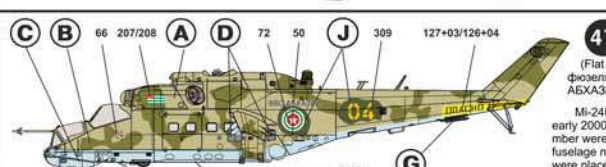

**47** Ми-24П, серийный номер не установлен, из состава ВВС Абхазии, Гудаута, середина 2000-х. В начале 2000-х в состав ВВС Абхазии были переданы 2 Ми-24П из числа не используемых в АА ВВС России. ОЗ (включая нижние поверхности) и бортовые номера были закрасены пятнами зеленого хаки (Flat Khaki Green) цвета, поверх нанесены новые ОЗ и бортовые номера. На левой стороне носовой части фюзеляжа нанесена эмблема (элемент декали 66). Позже на хвостовую балку были добавлены надписи ВВС АБХАЗИИ. По состоянию на середину 2010х вертолеты находились в нелетном состоянии.

Mi-24P, serial number is unknown, belonged to the Abkhassian Air Force, Gudauta airbase, middle of 2000s. During early 2000s Russia donated to the Abkhassia 2 Mi-24Ps, Russian insignia (included on bottom surfaces) and old board number were painted over by Flat Khaki Green spots, atop it were placed new board number and insignia. On port side of fuselage nose section were placed badge (66 decal element). Later on tailboom were placed ВВС АБХАЗИИ writing. In the end of 2010s both Abkhassian Mi-24Ps were in non-flight condition.



**48** Ми-24П, серийный номер не установлен, из состава 562-ой Авиационной Базы Армейской Авиации ВВС России, Новосибирск, 2015. Вертолет прошел перекраску вероятно после ремонта, верхние поверхности окрашены в серо-зеленый (Flat Grey/Green) цвет с камуфляжными пятнами зеленого хаки (Flat Khaki Green) цвета. Нижние поверхности сохранили стандартную окраску в светло-голубой (Flat Light Blue /Grey) цвет. За выхлопами накрашены черные (Flat Black) антиагариные покрытия. На вертолете демонтированы блоки отстрела тепловых ловушек и станция постановки ИК помех "Липа". Вероятно вертолет использовался для учебных полетов.

Ми-24П, serial number is unknown, belonged to the 652th Aviation Base of Russian Air Force Army Aviation, Novosibirsk, 2015. Helicopter was repainted after overhaul - upper surfaces painted in Flat Grey/Green with Flat Khaki Green camouflage spots, bottom surfaces saved standard Flat Light Blue/Grey painting. Over exhaust placed big Flat Black antiocking elements. From helicopter demounted chaff-flare dispensers and IR jamming system "Lipa" - probably this helicopter used for training flights.

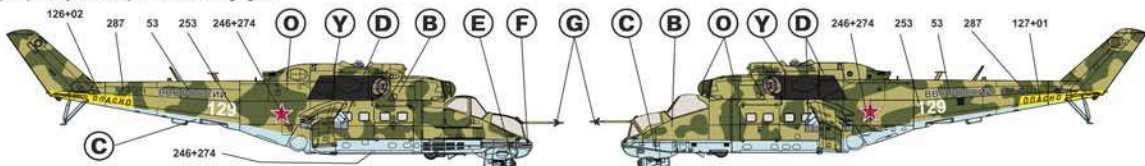

**49** Ми-24П, серийный номер не установлен, из состава Авиационной Группы ВКС России в Сирии, аэродром Хмеймим, 2015. Вертолет входил в состав 562-ой Авиационной Базы Армейской Авиации ВВС России, Новосибирск, потом был передан в состав Авиационной Группы ВКС России в Сирии. Вертолет окрашен по типовому для Ми-24 цветовой схеме, аналогично (1), за выхлопами двигателей накрашены черные (Flat Black) протиагагарные элементы. Вертолет оснащен блоками отстрела тепловых раннего типа (под хвостовой балкой) без обтекателей и станцией постановки ИК помех "Липа". В начале операции ВКС России в Сирии на вертолетах и самолетах были закрашены ОЗ надписи ВВС РОССИИ и регистрационные номера, далалось это раскраски боевой-миссии совпадающей с основной окраской оттенков. Позже ОЗ и надписи были отмыты обратно, на всех последующих самолетах и вертолетах, перебрасываемых в Сирию, ОЗ и надписи уже не закрашивались.

Ми-24П, serial number is unknown, belonged to the Aviation Group of the Russian Air and Space Forces in Syrian Republic, Khmeimim airbase, 2015. This helicopter belonged to the 652th Aviation Base of Russian Air Force Army Aviation, but temporary were transferred to Syria. Helicopter painted by typical for USSR color scheme, similar to (1). Behind engine exhausts placed big area Flat Black antiocking painting. On helicopter mounted early type chaff-flare dispensers, under the foot of tailboom and IR jamming system "Lipa". In 2015, just after deploy first batch of Russian Air Force aircrafts and helicopter to Syria RuAF insignia, BBC РОССИИ writings and registration codes were painted over by spots of colours, which close to shades to main painting - its made for secrecy. Later this spots were washed out, insignias were shown again. On aircrafts and helicopters, leaved only board numbers. But on all aircrafts and helicopters, which deploy to Syria later insignia, writings and codes not painted over.

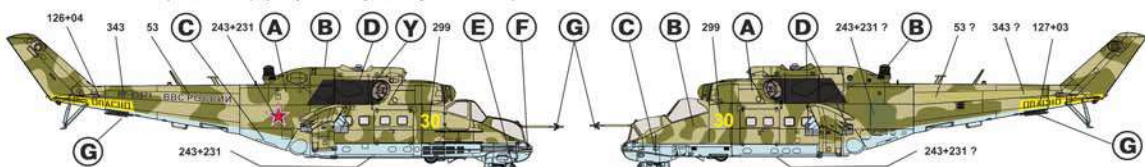

**50** Ми-24П, серийный номер не установлен, тот-же вертолет, что и (49), из состава ВВС Сирии. В 2017 году минимум 2 вертолета Ми-24П из состава Авиационной Группы ВКС России в Сирии были переданы в состав ВВС Сирии, данный вертолет получил бортовой номер 2186, при этом ОЗ ВВС России, (включая ОЗ на нижней поверхности фюзеляжа), надписи ВВС РОССИИ и регистрационные коды были сняты закрашены, на сей раз логотипом светлого хаки (Flat Khaki Green) цвета, бортовой номер 30 сохранен. На бортах фюзеляжа были нанесены ОЗ ВВС Сирии (на нижней поверхности нет), на хвостовой балке и на носовой части фюзеляжа нанесен арабский бортовой номер.

Ми-24П, serial number is unknown, same helicopter as (49), belonged to the Syrian Air Force. In 2017 at least two Mi-24Ps from the Aviation Group of the Russian Air and Space Forces in Syrian Republic were donated to the Syrian Air Force, this helicopter had arabic board number 2186. On helicopter again were painted over RuAF insignia (including insignia on bottom surfaces of fuselage), BBC РОССИИ writings and registration codes by Flat Khaki Green spots, but board number 30 were saved. On fuselage sides (but not on bottom surfaces) were placed Syrian AF insignia, on fuselage nose section and tailboom were placed arabic board number 2186.

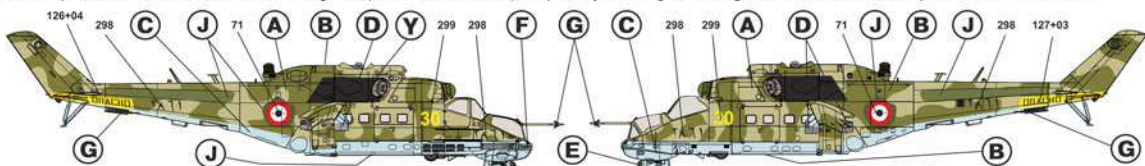

**51** Ми-24ПН, серийный номер не установлен, из состава 549-ой авиационной Базы Армейской Авиации ВВС России, аэродром Прибылово, 2013 год. В 2004-2006 годах на АО «Роствертол» были выпущены минимум 14 вертолетов Ми-24ПН - иная модификация Ми-24П с установкой системы ночного видения. Вертолеты были переданы в состав 334-го Центра Боевой Подготовки и Переучивания Личного Состава Армейской Авиации ВВС России (Торжок) и 487-го Отдельного Вертолетного Полка Армейской Авиации ВВС России (Буденновск). По мере поступления в 487-ой ОБП вертолетов Ми-24ВМ (Ми-35М2) Ми-24ПН были переданы в состав 332-го Гвардейского Отдельного Вертолетного Полка Армейской Авиации ВВС России, позже реформированного в 549-ю Базу АА ВВС России. Бортовой номер на хвостовой балке был закрашен, на вертолет нанесены новые бортовые номера на фюзеляже и хвостовой балке, так-же на хвостовой балке нанесены надписи ВВС РОССИИ и регистрационные коды. Вертолет целиком окрашен в серо-зеленый (Flat Grey/Green) цвет с камуфляжными пятнами цвета хаки (Flat Khaki Green). Нижние поверхности окрашены в светло-голубой (Flat Light Blue) цвет.

Ми-24ПН, serial number is unknown, belonged to the 549th Aviation Base of the Russian Air Force Army Aviation, Pribyl'ovo airbase, 2013. In 2004-2006 at Rostvertol were produced at least 14 Mi-24Pn's helicopters - night modification of Mi-24P with partially use of Mi-26N elements. This helicopters were donated to the 344th Center of RuAF Army Aviation Personal Retraining and 487th Separate RuAF Army Aviation Helicopter Regiment, Budennovsk airbase. Later, after donate to the 487th Regiment Mi-24Vn's (Mi-35M2s) helicopters all Mi-24Pn's were transferred to the 332th Guardian Separate RuAF Army Aviation Helicopter Regiment, which later were transferred to the 549th Aviation Base. Old board numbers on tailboom were painted over by Flat Grey/Green spots. On helicopter were placed new board numbers on fuselage and tailboom, also on tailboom were placed BBC POC-CIИI writing and registration codes. Upper surfaces of helicopter painted in Flat Grey/Green with Flat Khaki Green camouflage spots, bottom surfaces painted in Flat Light Blue. arabic board number 2186.

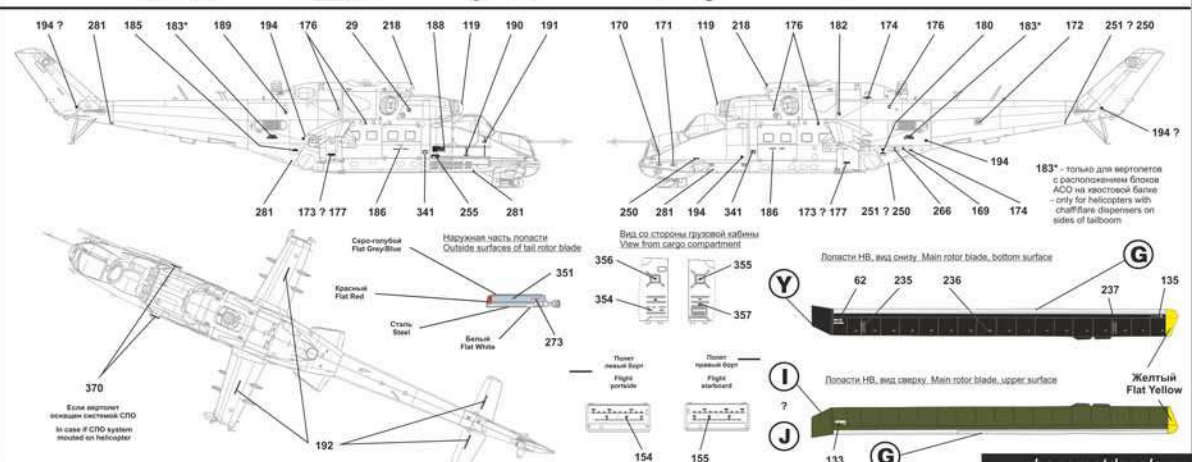
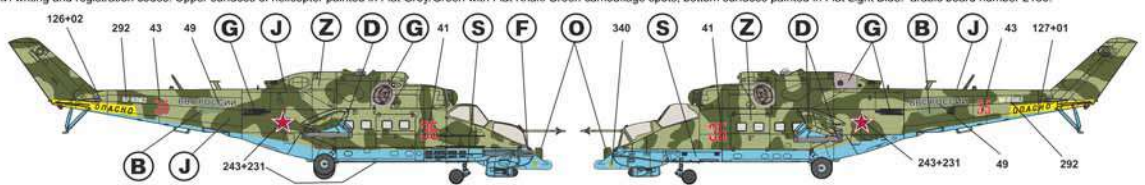



Балочный держатель БД3-57КрВ BD3-57K/V universal rack

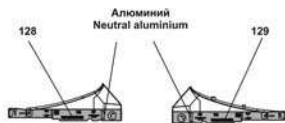

ЭВУ, левый борт IR suppressor exhaust device, portside

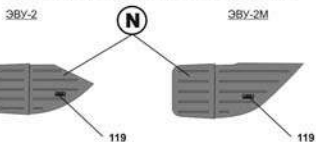

Пушковое устройство АПУ-68УМ x 2 APU-68UM launch rail x 2

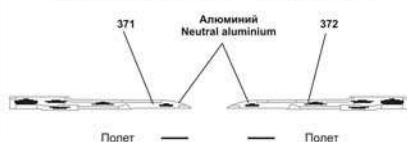

Блок НУРС Б8-В20-А x 4 B8-V20-A FFAR pod x 4

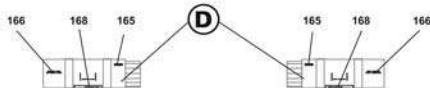

Блок НУРС УБ-32-57 (32-57В) x 4 UB-32-57 (32-57V) FFAR pod x 4

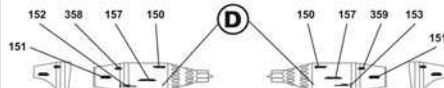

Подвесной топливный бак ПТВ-450 x 2 PTV-450 external fuel tank x 2

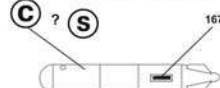

Подвесной контейнер ГУВ-1 x 2 Grenade launcher pod GUV-1 x 2

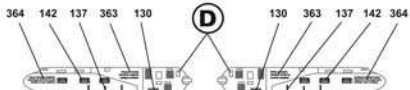

Подвесной контейнер ГУВ-2 x 2 Machine gun pod GUV-2 pod x 2

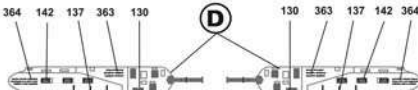

НАР С-24Б x 2 Unguided missile S-24B x 2



Подвесной контейнер УПК-23-250 x 2 Gun pod UPK-23-250 pod x 2

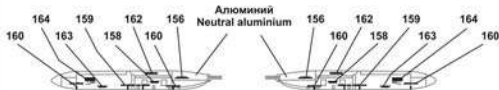

Подвесной контейнер КМГУ-2 x 2 KMGU-2 small bomb pod x 2

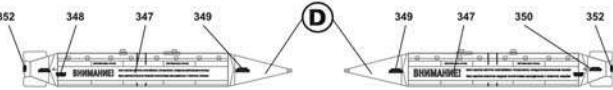

Пушковое устройство АПУ-60 x 2 APU-60 launch rail x 2



Ракета В-В Р-60М x 2 R-60M air-to-air missile x 2



Бомба ОФАБ-250ТУ x 2 OFAB-250TU bomb x 2

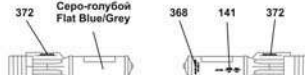

Бомба ОФАБ-100-120 x 4 OFAB-100-120 bomb x 4



Бомба ФАБ-250 М54 x 2 FAB-250 M54 bomb x 2

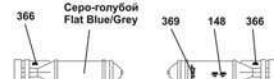

Бомба ЗАБ-500 x 2 ZAB-500 bomb x 2

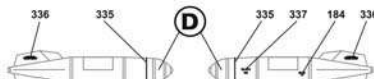

Бомба ЗАБ-100 x 4 ZAB-100 bomb x 4



<b>A</b>	Табачный Flat Pale Grey/Green
<b>B</b>	Темный серо-зеленый Flat Grey/Green
<b>C</b>	Светлый серо-голубой Flat Light Blue/Grey
<b>D</b>	Алюминий Aluminium
<b>E</b>	Темный серый Flat Dark Gull Grey
<b>F</b>	Вороненная сталь Dark metal

<b>G</b>	Сталь Unpainted Steel
<b>H</b>	Белый Flat White
<b>I</b>	Темный серо-зеленый Flat Dark Green
<b>J</b>	Зеленый Flat Khaki Green
<b>K</b>	Бурый хаки Flat Khaki Brown

<b>L</b>	Синий Flat Blue
<b>M</b>	Белосылый Flat Sand
<b>N</b>	Темный зеленый Flat Dark Green
<b>O</b>	Хаки Flat Dark Khaki Green
<b>P</b>	Черно-зеленый Flat Black/Green

<b>Q</b>	Светло-коричневый Flat Light Earth
<b>R</b>	Зеленый Flat Green
<b>S</b>	Голубой Flat Light Blue
<b>T</b>	Зеленый Flat Green
<b>U</b>	Зеленый Flat Light Green

<b>V</b>	Темный серый Flat Dark Grey
<b>W</b>	Светлый серый Flat Light Grey
<b>X</b>	Коричневый Flat Brown
<b>Y</b>	Черный Flat Black
<b>Z</b>	Серо-зеленый Flat Grey/Green