



www.bigplaneskits.com  
bigplaneskits@gmail.com

# Pilatus Porter PC-6&AU-23

PLASTIC MODEL KITS  
CAT.NO.7211

SPAN: 220 mm  
LENGHT: 152 mm  
PARTS: 168 pieces



SCALE: 1/72

PC-6 Porter - легкий багатоцільовий літак, розроблений швейцарською фірмою Pilatus, піднявся в повітря 4 травня 1959р. і являє собою цільнометалевий підкісний високоплан скороченого зльоту і посадки з традиційним хвостовим оперенням і статичним шасі (колісним, лижним або поплавковим). Дослідні і перші серійні літаки мали шестициліндровий двигун Avco Lycoming GSO-480-B1A6 потужністю 340 к.с. Кабіна, обладнана зазвичай одним пасажирським сидінням і одним кріслом пілота. До кінця 1993р. близько 450 літаків PC-6 було поставлено до 50 країн.

Літак PC-6/350 Porter з двигуном Avco Lycoming IGO-540-A1A потужністю 350 к.с. сертифікований у вересні 1961р. З цього часу літак Porter постійно удосконалювався. У США будувався за ліцензією фірмою Fairchild Hiller, основними експлуатантами були армійська авіація (літак позначався UV-20 Chiricahua) і ВПС США (AU-23A Peacemaker).

Крім цивільних споживачів, літаки використовуються військовими підрозділами Анголи, Аргентини, Австралії, Австрії, Болівії, Бірми, Чаду, Еквадору, Омана, Перу, Судану, Швейцарії та Таїланду. Під позначенням UV-20A Chiricahua армія США також має два літаки Turbo-Porter, які базувалися в Європі.

**Технічні характеристики:** Довжина - 11 м; Розмах - 15,9 м; Висота - 3,2 м; Злітна вага (макс.) - 2770 кг;  
Комерційне навантаження - 1500 кг; Дальність польоту - 1612 км;  
Крейсерська швидкість - 232 км/г; Макс. висота польоту - 8197 м.

The Pilatus PC-6 Porter is a single-engined Short Take Off and Landing utility aircraft designed by Pilatus Aircraft of Switzerland. It has been built in both piston engine and turboprop powered versions and was produced for a time by Fairchild Hiller in the United States.

The first prototype made its maiden flight on 4 May 1959 powered by a 340 shp piston engine. The first Turbo Porter, powered by a turboprop, flew in 1961. The Turbo Porter received an engine upgrade in 1963, which increased its power to its present value of 550 shp.

The Porter during the early 1970s for operations during the Vietnam War. It received the designation AU-23A Peacemaker for service with the U.S. Air Force and UV-20 Chiricahua for service with the U.S. Army. The Peacemaker was fitted with a side-firing 20mm XM-197 Gatling cannon, four wing pylons and a centre fuselage station for external ordnance, but proved to be troublesome in service; all aircraft were returned to the U.S. for storage after one year of operations.

**Technical specifications:** Length - 11 m Span - 15.9 m, height - 3.2 m Take-off weight (max) - 2770 kg;  
Payload capacity - 1500 kg Range - 1612 km Cruising speed - 232 km/h  
Ceiling - 8197 m

## USED SYMBOLS / СИМВОЛИ, ЩО ВИКОРИСТОВУЮТЬСЯ

**1** STAGES OF ASSEMBLY  
ЕТАПИ СБОРКИ

**A1** NUMBER PARTS  
НОМЕР ДЕТАЛІ

**A** TO PAINT  
ОКРАСИТЬ

**A/B** OPTIONAL  
ВАРИАНТИ

**1** APPLY DECALS  
НАНЕСТИ ДЕКОЛЬ

DON'T GLUE  
НЕ КЛЕИТЬ

DETACH WITH KNIFE  
ОТДЕЛИТЬ НОЖОМ

MAKE A HOLE  
СВЕРЛИТЬ

GLUE  
КЛЕИТЬ

**2x** QUANTITY OF OPERATIONS (PARTS)  
ПОВТОРЕНИЕ ОПЕРАЦИЙ (ДЕТАЛЕЙ)

## COLORS / КОЛЬОРИ ФАРБ



COMPLETE SET / КОМПЛЕКТНІСТЬ

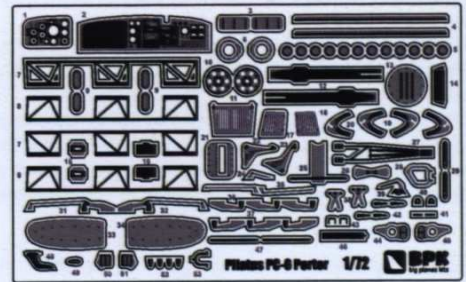
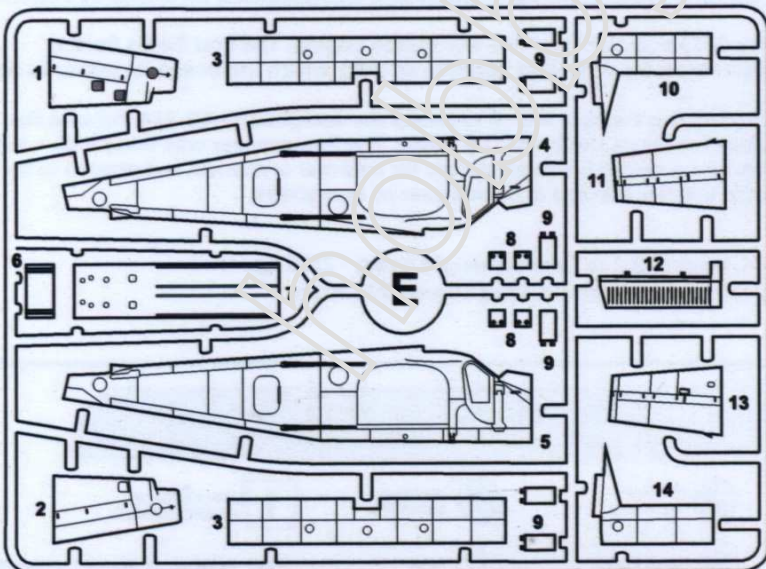
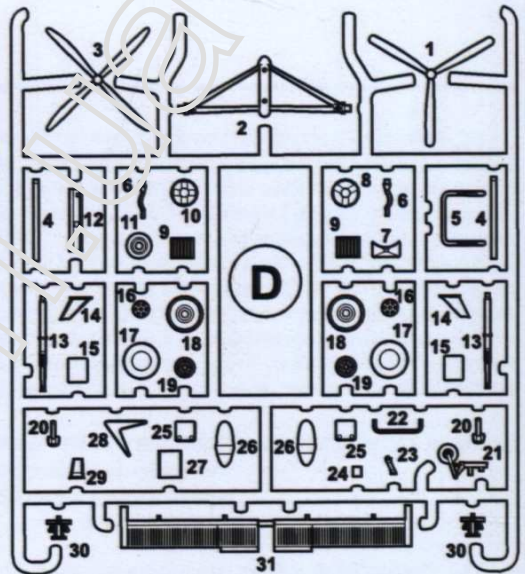
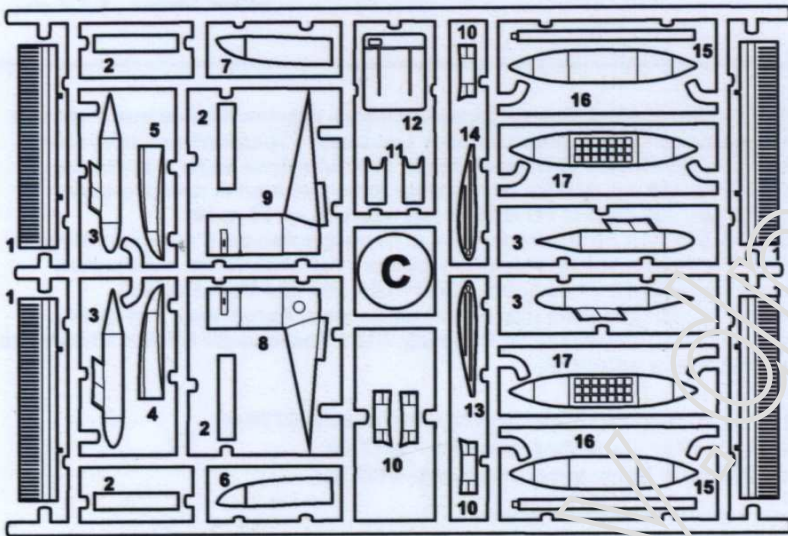
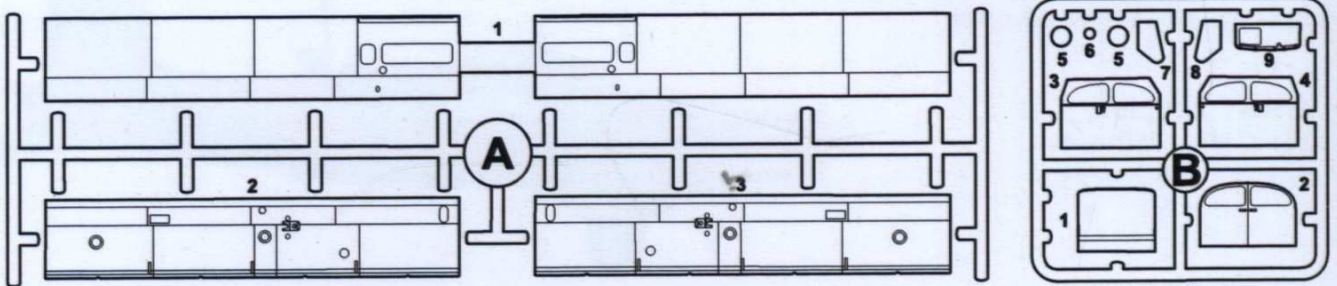

Pe

Decals / Декони



Masks / Маски

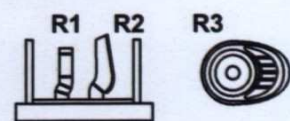

Resin / Смола



Film / Плівка

# THE SCHEME OF ASSEMBLY / СХЕМА ЗБИРКИ

**1 6x**

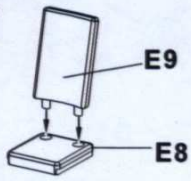

**2 2x**

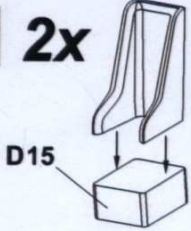

**3**

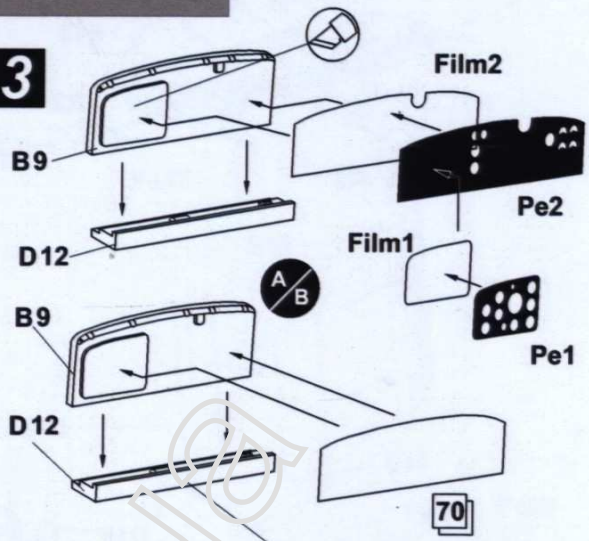

**4**

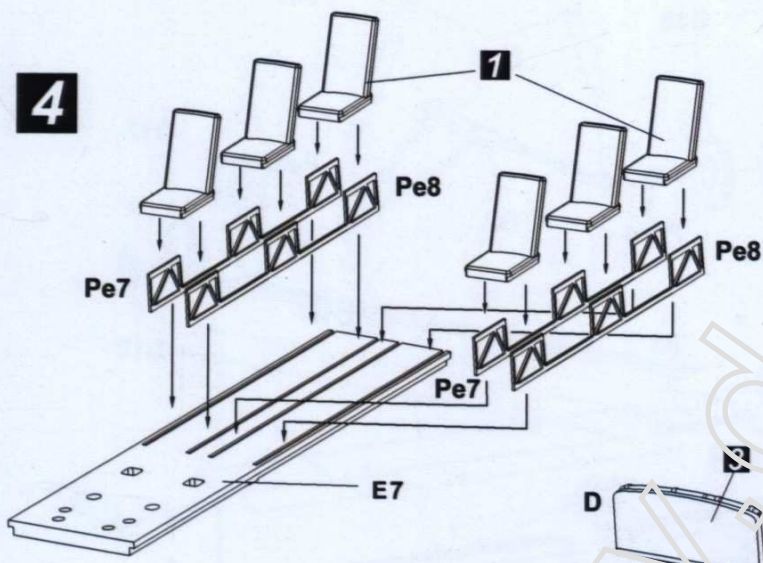

**5**

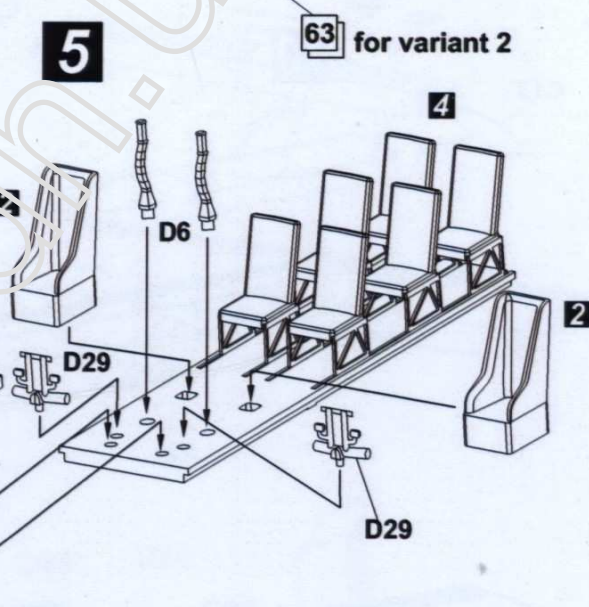

**6**

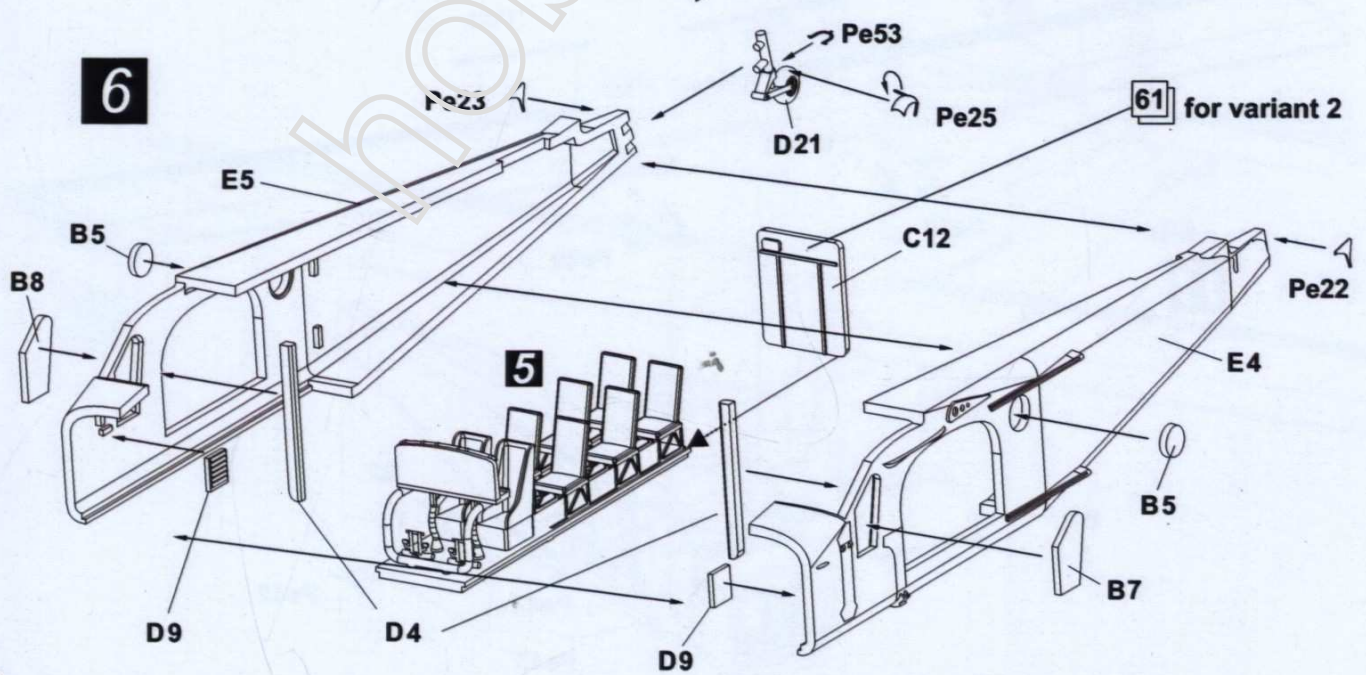

7

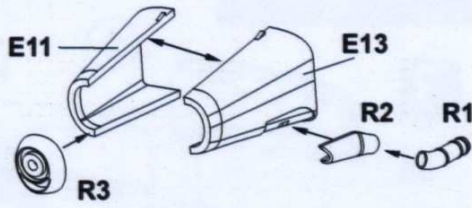

8

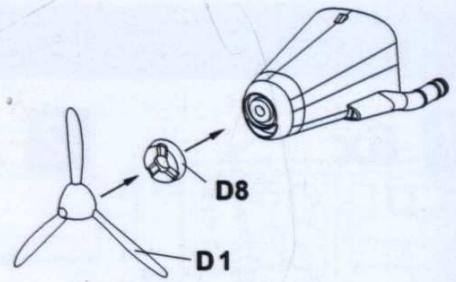

9

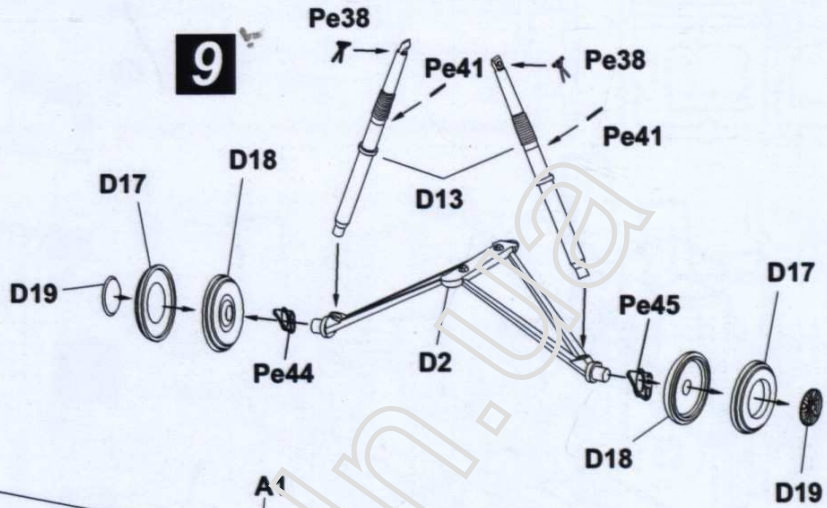

10

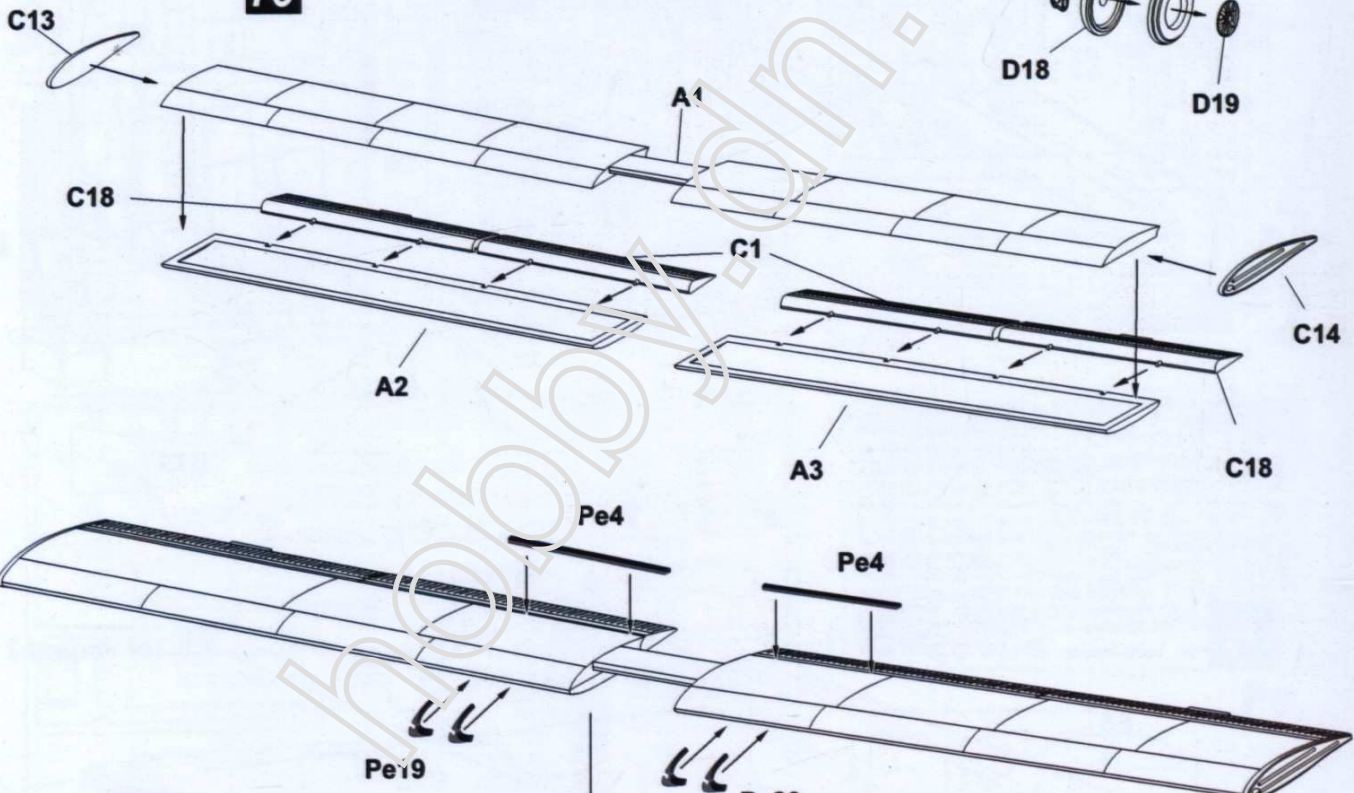

11

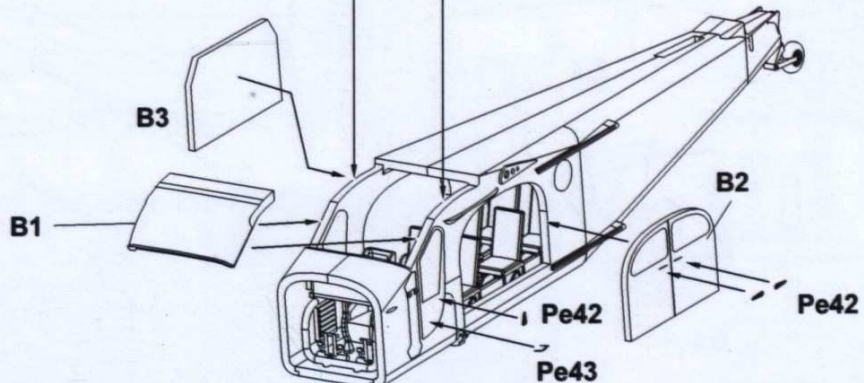

12

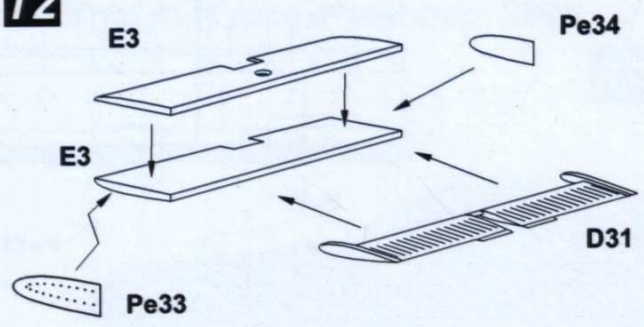

13

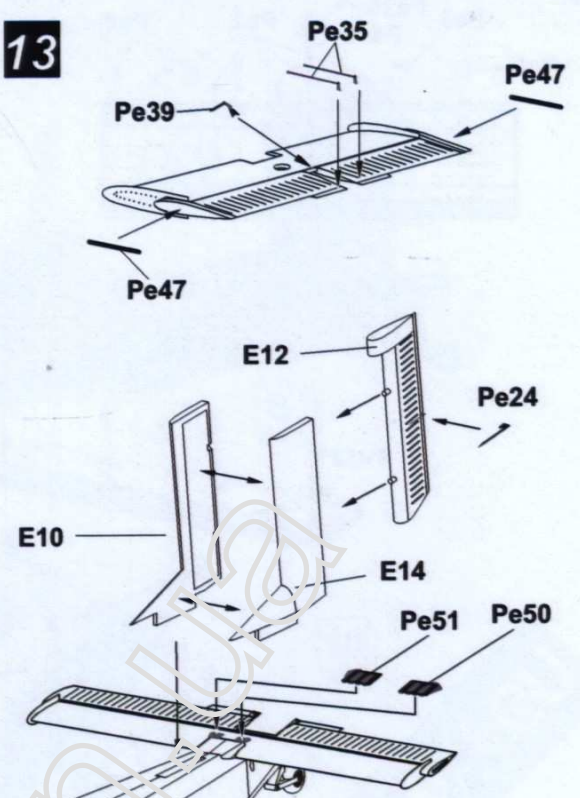

14

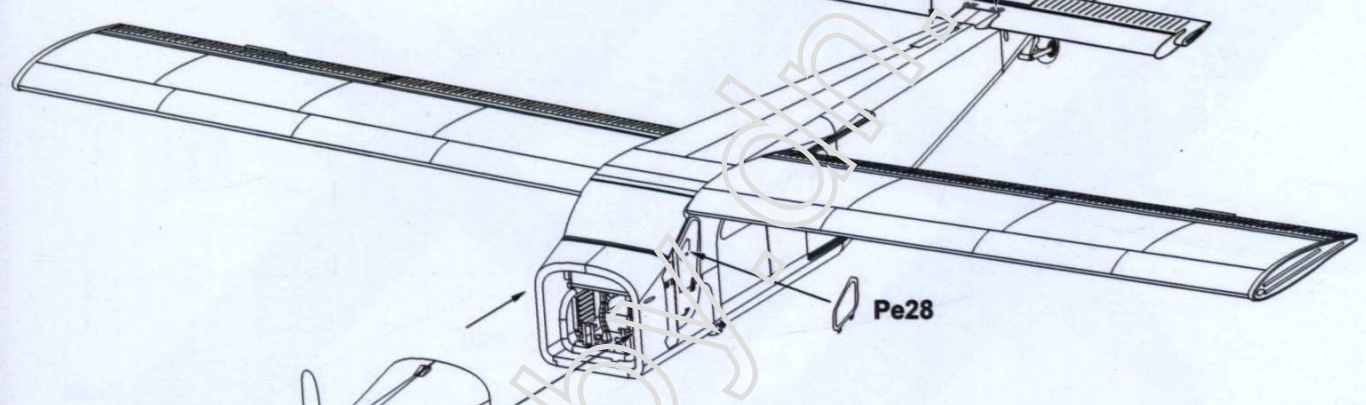

15

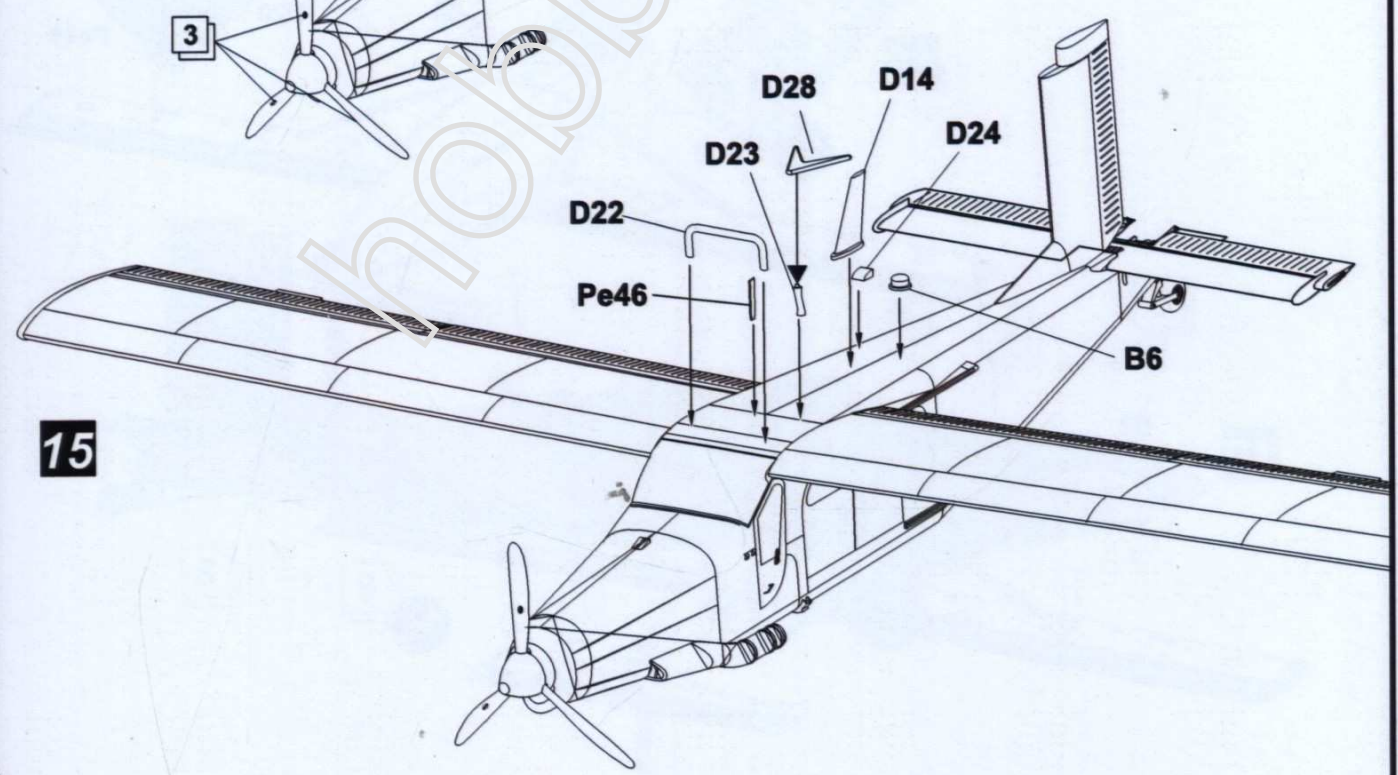

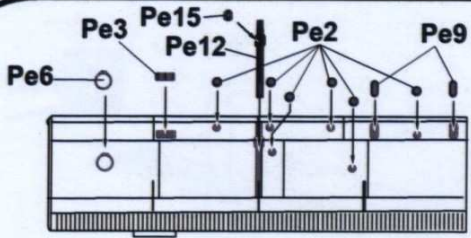

16

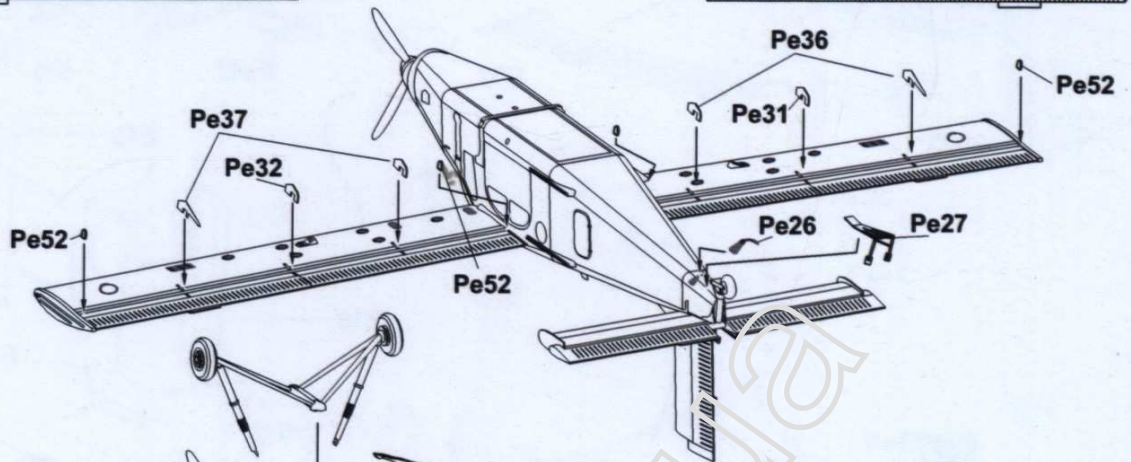
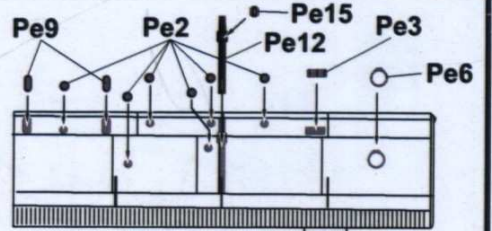

17

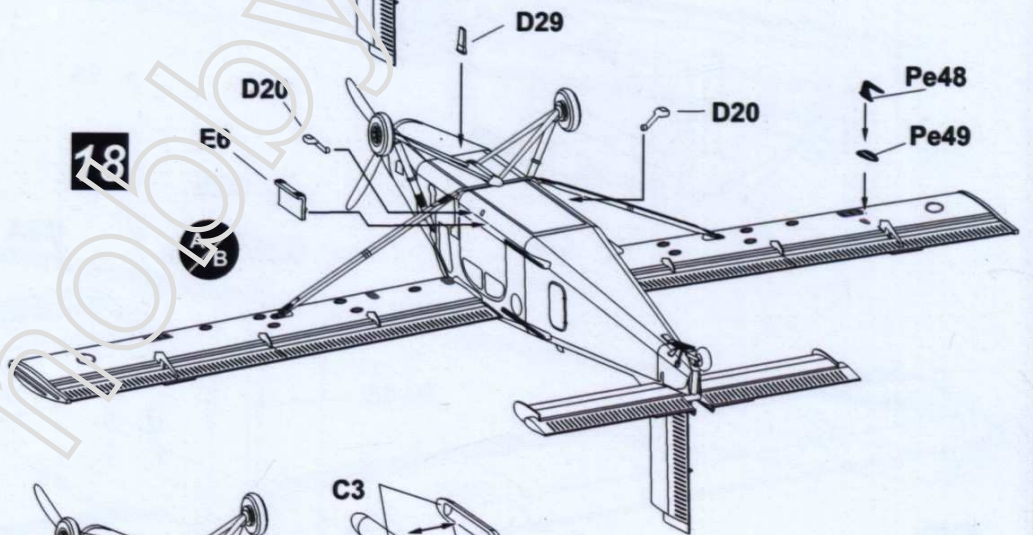
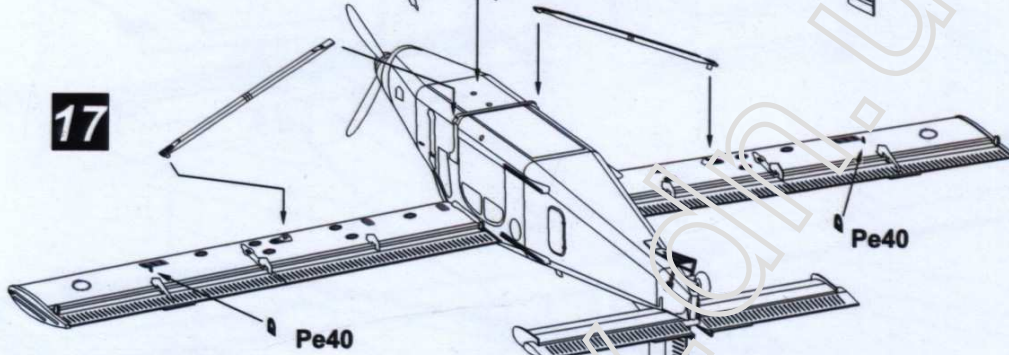

18

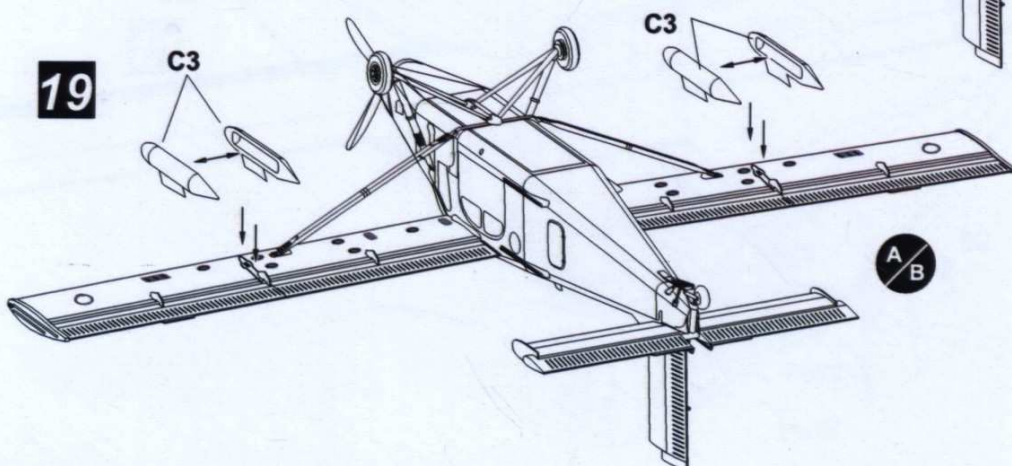

19

1) Fairchild AU-23A Peacemaker,  
Thai Air Force, Prachuap, 2003.

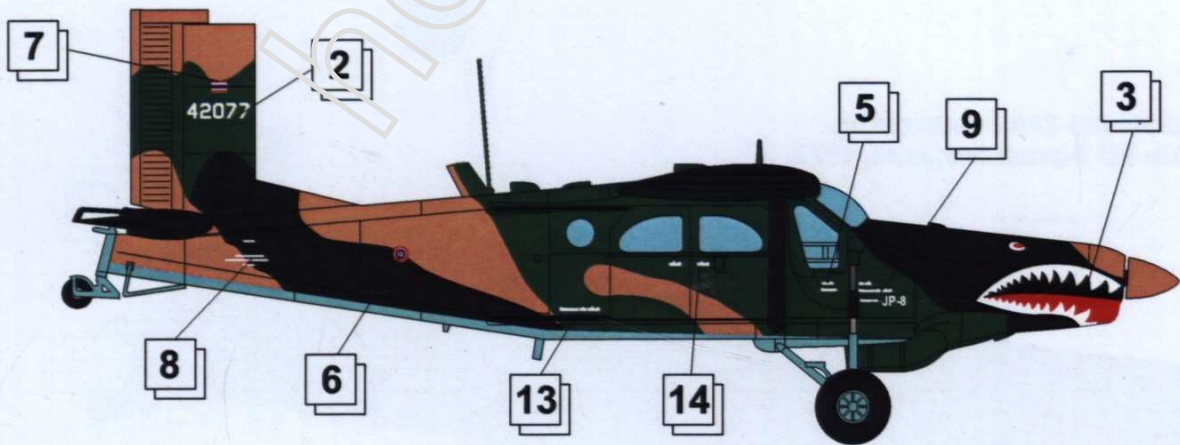
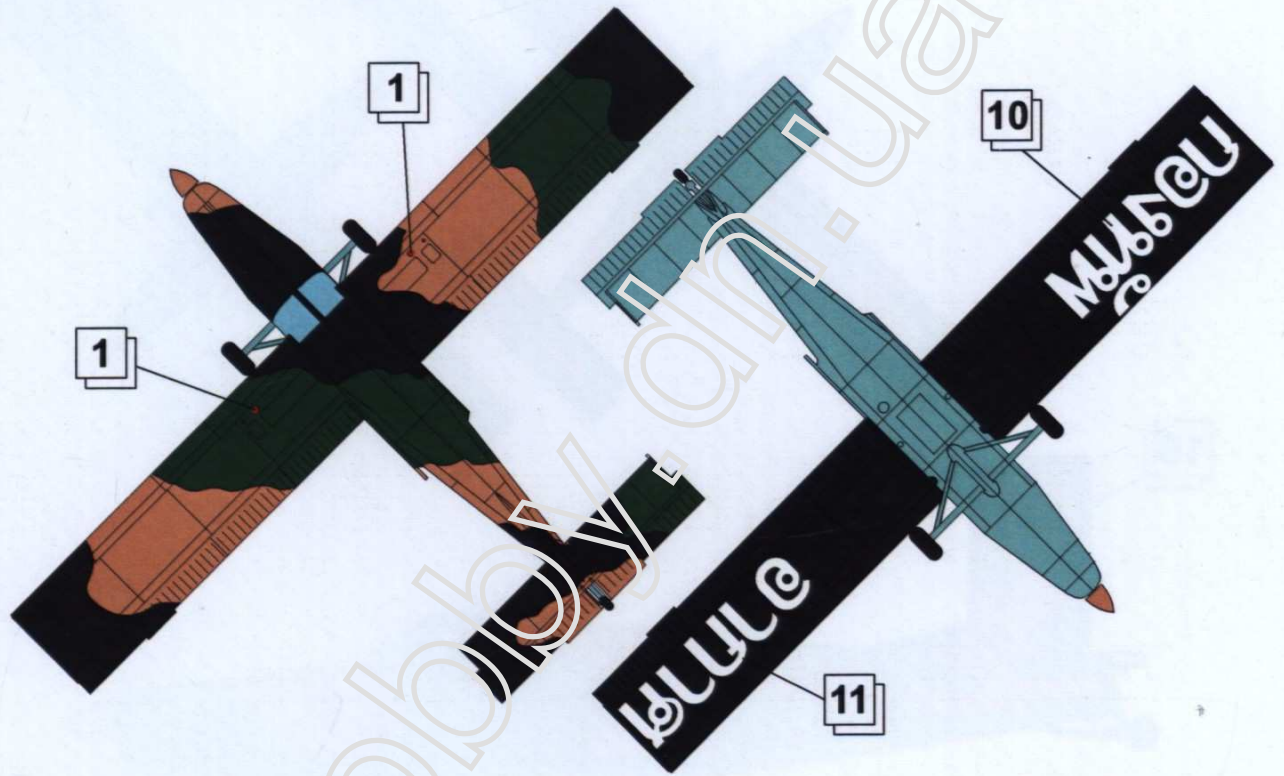
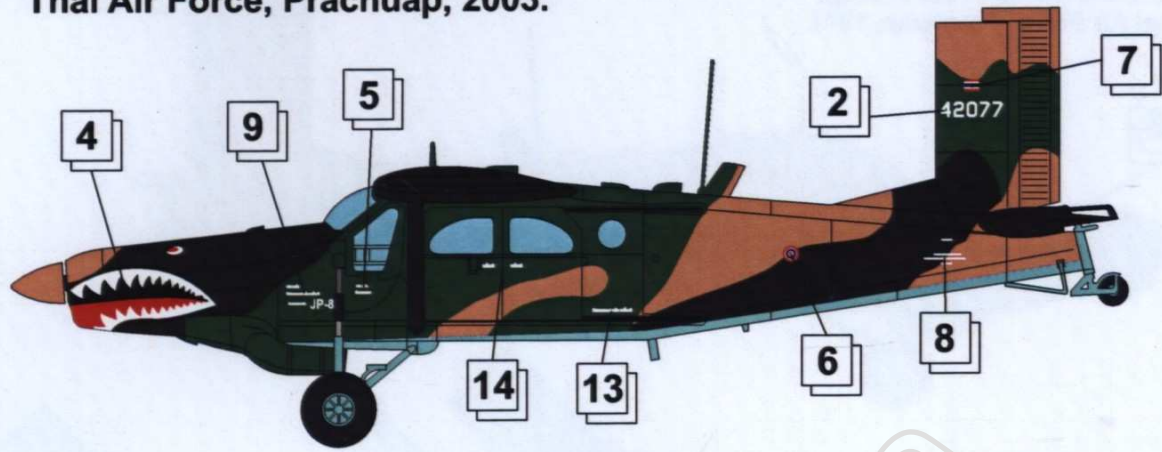

2) Fairchild AU-23A Peacemaker,  
Thai Air Force, Prachuap, 1971.

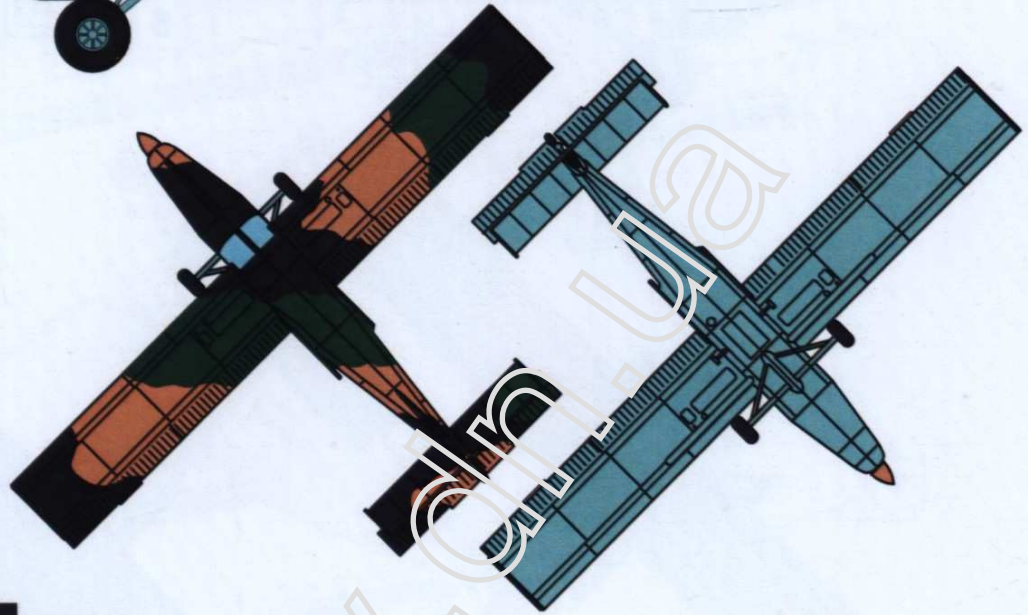
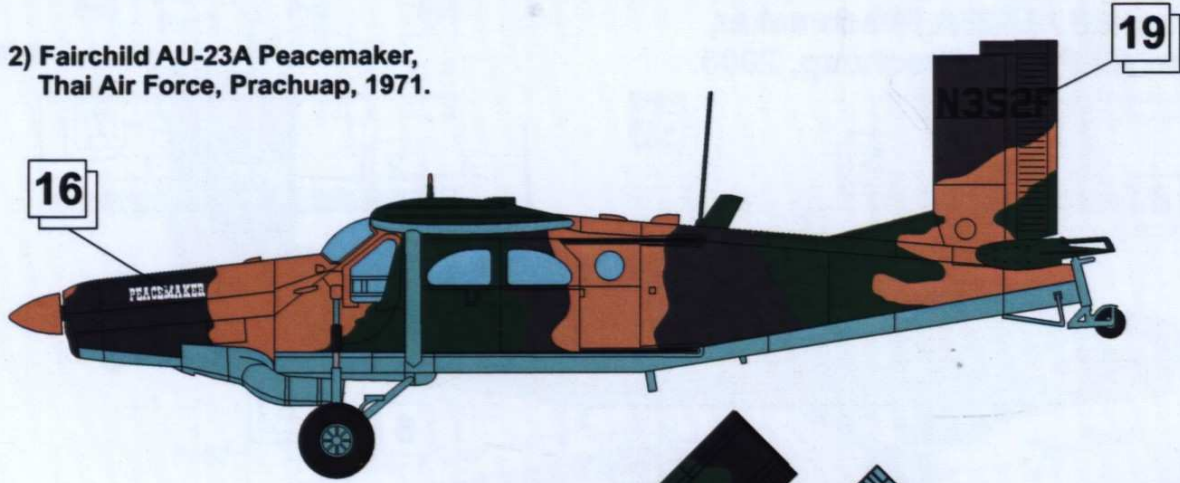

3) Fairchild AU-23A Peacemaker,  
4400th SO Squadron, June, 1972.

