



1:72 GOLDEN WINGS SERIES

# Me1101

Technical assistance provided by Mr. TAKAO KUNIE

Several proposals were submitted to a few jet fighter project commissioned by RLM in late 1944. Messerschmitt A.G. proposed their P1101 originally designed as an experimental aircraft of sweep-back wing concept. The P1101 was planned to be powered by a powered Heinkel Hirth HeSo11 jet engine of 1.380kg thrust and armed with MK108 30mm cannons. Although the development order was granted to the rival Focke-Wulf Ta 183, the P1101 prototype was built to test the variable sweep-back wing which enable three different angles to be preset on the ground.

The prototype was powered by a Junkers Jumo 004B instead of the delayed HeSo11. This aircraft, nearly completed, was captured by the US Army in a factory unknown to the Allies when the war was ending. The P1101 prototype, carried back to U.S.A. was later completed as the Bell X-5, the world's first aircraft having inflight variable sweep-back wings.

The P1101, as well as the rival Ta183, had a great influence on the development of jet aircraft in the world after the war.

In the Korean War, the first air combat by jet fighters was seen between the Soviet Mig 15, descendant of the Ta 183, and the American F-86, descendant of the P1101 Crew 1. Wingspan: 8.06m, Length: 8.98m, Height: 3.71m, Powerplant: Junkers Jumo 004Bx1 (Max. thrust 890kg). Max speed: 860km/h at alt. 7,000m (planned). Armament: MK 108 30mm cannon x2.

Alla fine dell'anno 1944 diverse proposte furono fatte al Ministero dell'Aeronautica Tedesco riguardante il progetto di costruire un nuovo caccia a reazione. Messerschmitt presentò il disegno del P1101, che era concepito come aereo sperimentale con ali a freccia. Il P1101 doveva essere azionato da un potente reattore Heinkel Hirth HeSo11, spinto 1380kg, armato con cannoni MK108 da 30mm.

Il concorso della costruzione di questo caccia fu vinto dalla Focke-Wulf con il Ta183, il prototipo P1101 venne costruito per sperimentare le ali a freccia, che prima del decollo potevano essere regolati in 3 diversi angoli. Il prototipo venne azionato da un motore Junkers Jumo 004B al posto del potente HeSo11.

Verso la fine della guerra questo aereo, quasi completato, venne catturato dall'U.S. Army. Il Bell X-5, il primo aereo con ali variabili in volo, fu sviluppato dal prototipo P1101.

Dopo la guerra il P1101 ed anche il Ta183 avevano grande influenza sullo sviluppo degli aerei a reazione. Il primo combattimento fra due aerei a reazione ebbe luogo nella guerra del Corea, fra un Mig15 sovietico, che fu sviluppato dal Ta183, ed il F-86, un'evoluzione del P1101.

Equipaggio: 1, Apertura alare: 8.06m, Lunghezza: 8.98m, Altezza: 3.71m, Motore: 1 x Junkers Jumo 004B (spinta massima: 890kg), Velocità massima: 860 km/h a 7000m (previsti), Armamento: 2 x cannone MK108 da 30 mm

1944年秋のドイツ空軍省の次期ジェット戦闘機計画の要求に対し、各社は競い合つてその計画を提出した。それらのうち、メッサーシュミット社は、元々は後退翼理論の実験機として考えられたP1101を提出した。その計画では当時高い推力が期待されたハインケル・ヒルトHe So 11ジェットエンジン（最大推力1300kg）を装備し、武装にMK108・30ミリ機関砲を装備予定であったが、フォッケウルフ社のTa 183が採用され、P1101は不採用になった。

しかし、P1101は地上で3段階に後退角をセットできる可変翼の実験機として製作を予定され、量産の間に合わなかったHe So11に代わり、Me 262に使用されたユンカーズJumo004Bジェットエンジン（最大推力890kg）を採用、終戦間際に連合国側の全く知らなかった工場、完成間近のP1101原型1号機がアメリカ軍に捕獲され、その5年から10年先を行く研究と実用的形態に注目された。その後アメリカにその資材が持ち帰られ、世界初の空中で後退角が可変できる機体、X-5として完成に至った。

ライバルとなったTa183と共に、P1101は戦後の各国のジェット機開発に多大の影響を与え、朝鮮戦争ではTa183を祖先とするソ連のMig15と、P1101を祖先とするアメリカのF86が再びライバルとして、史上初のジェット戦闘機同士の空中戦に火花を散らすこととなった。

(メッサーシュミットP1101V1)

乗員: 1名, 主翼スパン: 8.06m, 全長: 8.98m, 全高: 3.71m

エンジン: Junkers Jumo004B (最大推力890kg)

最大速度: 860km/h (7000m・予定)

武装: MK108・30ミリ機関砲x2

Für das vom Deutschen Luftfahrtministerium Ende 1944 erstellte neue Düsenjägerprojekt wurden verschiedene Vorschläge eingebracht.

Die Messerschmitt AG legte den Entwurf ihres P1101 Düsenjägers vor, der als Versuchsflugzeug mit pfeilförmigen Flügeln konzipiert war. Der P1101 sollte durch ein Heinkel Hirth HeSo11 Düsentriebwerk mit 1.380 Schub angetrieben werden und mit MK108 30mm Kanonen ausgerüstet sein. Obwohl den Entwicklungsauftrag das Konkurrenzflugzeug, die Focke-Wulf Ta183, erhielt, wurde der Prototyp P1101 gebaut, um die pfeilförmigen Flügel zu testen, die am Boden in 3 verschiedenen Winkeln einstellbar waren.

Für den Antrieb des Prototyps wählte man anstelle des nicht verfügbaren HeSo11 Motors, den Junkers Jumo 004B. Als das Flugzeug fast fertig gestellt war, wurde es zu Kriegsende von der U.S. Army erbeutet.

Die Bell X-5, das erste Flugzeug der Welt, bei dem die Flügel während des Fluges verstellt werden konnten, wurde aus dem Prototyp P1101 entwickelt.

Nach dem Krieg hatten sowohl die P1101, als auch das Konkurrenzflugzeug, die Ta183, weltweit großen Einfluss auf die Entwicklung der Düsenflugzeuge. Im Koreakrieg fand der erste Luftkampf zwischen Düsenjägern, der sowjetischen Mig15, einer Weiterentwicklung der Ta183, und der auf der P1101 basierenden, amerikanischen F-86, statt. Besatzung: 1, Flügelspannweite: 8,06m, Länge: 8,98m, Höhe: 3,71m, Triebwerk: 1 x Junkers Jumo 004B (Max. Schub: 890 kg), Höchstgeschwindigkeit: 860 km/h in 7000m (geplant), Bewaffnung: 2 x MK108 30mm Kanonen

A la fin de l'année 1944, le nouveau projet de chasseur à réaction issu par RLM recut plusieurs propositions. Messerschmitt A-G, proposa leur P1101 originalement conçu en tant qu'appareil expérimental avec des ailes orientées vers l'arrière. Le P1101 avait été conçu pour être propulsé par un puissant réacteur Heinkel Hirth HeSo11 avec une poussée de 1,380kg et armé de canons MK108 de 30mm. Bien que l'ordre de développement fut accordé à l'avion rival, le Focke-Wulf Ta 183, le prototype du P1101 fut construit pour tester l'aile à angle variable sur l'arrière à qui on pourrait donner trois angles différents à l'avance au sol.

Le prototype était propulsé par un Junkers Jumo 004B au lieu de He So11 qui avait été retardé. Cet appareil, presque complété fut capturé, par la U.S. Army dans une usine inconnue des Alliés à la guerre. Le prototyp P1101, transporté aux U.S.A., fut plus tard complété en tant que Bell X-5 qui devint le premier appareil à aile variable au monde.

Le P1101, aussi bien que son rival le Ta183, eut une grande influence sur le développement d'avions à réaction dans le monde après la guerre. Pendant la guerre de Corée eut lieu un combat aérien entre avions à réaction pour la première fois entre le Mig15 soviétique, successeur du Ta183, et le F-88 américain lui-même dérivé du P1101.

Equipage: 1, Envergure: 8.06m, Longueur: 8.98m, Hauteur: 3.71m, Powerplant: 1 x Junkers Jumo 004B (poussée maximale 890kg), Vitesse maximale: 860km/h à l'altitude de 7,000m (prévision), Armement 2 x canons MK108 de 30mm.

1944年末、帝國航空部收到很多有關新型噴射戰鬥機的計劃書。梅塞史密特A.G.也把他們的P1101，擁有後掠翼設計概念的實驗機提交審核。P1101計劃使用漢高赫夫HeSo11噴射引擎，推力達1,380kg，武裝為MK108 30mm加農炮。雖然大量生產的訂單最後還是給競爭對手Ta183搶去了，但P1101仍然有製成原型機，此原型可預先在地上調較三種不同的後掠角度，以測試可度後掠翼的數據。

原型機使用一具容克詹姆004B引擎作動力，以取代延遲生產的HeSo11。戰爭結束時，這架接近完成的原型機被美軍在一所盟軍不認識的工廠中俘獲。這架P1101的原型機被送回美國，加工完成為貝爾X-5，世界首架在飛行中有可變後掠翼的飛機。

P1101及其競爭對手Ta183，對戰後世界上的噴射機發展史大有影響。在韓戰中，首次由噴射戰鬥機進行的空戰，就是以Ta183的後繼者，蘇聯米格15，和P1101的後繼者，美國F-86為登場的主角了。

乘員: 1, 翼展: 8.06m, 全長: 8.98m, 全高: 3.71m, 引擎: 容克詹姆004B x 1 (最大推力890kg), 最高時速: 860公里, 於7,000m高空時(預計), 武裝: MK108 30mm加農炮 x 2



**組立ての注意**

- ・接着剤や塗料は火の近くで使わないでください。使う時はときどき窓を開けて換気に気をつけましょう。
- ・塗料指定の **1** はグンゼ産業・Mr カラーの番号です。接着剤や塗料は入っていませんので別にお買い求めください。
- ・部品をランナーから切り離す時は模型用ハサミ等を使い、余分な部分はカッターやヤスリ等で仕上げてください。
- ・組立図のサインマークは下の説明をごらんください。

**《注意》**

- ・勿於近火處使用膠水或油漆，並打開窗戶保持空氣流通。
- ・**1** 代表都是產業出品MR.COLOR 的顏色編號。不包括膠水及油漆。
- ・自膠架中取出部件時，應用模型專用剪，並用剃刀或小銼除去多餘的膠料。
- ・各圖型的含意可參考本欄以下的說明。

**ZUR BEACHTUNG**

- ・ Kleber und Farbe nicht nahe von offenem Feuer verwenden und das Fenster von Zeit zu Zeit zur Belüftung öffnen.
- ・ Der **1** der Farbkennzeichnung bedeutet die Farbnummer von GUNZE SANGYO MR. COLOR. Kleber und Farbe sind nicht enthalten.
- ・ Zum Abschneiden der Teile vom Verbundstück eine Modellierschere verwenden und die überstehenden Plastikteile mit einem Messer oder einer Feile beseitigen.
- ・ Die Bedeutung der Symbols finden Sie unten in dieser Spalte.

**CAUTION**

- ・ When you use glue or paint, do not use near open flame, and use in well ventilated room.
- ・ **1** of color indication refers to the color number of GUNZE SANGYO MR. COLOR. Glue and paint are not included.
- ・ When you take parts off from the runner frame, use a modeling scissors and trim excess plastic with a cutter or a file.
- ・ See the bottom of this column for the meaning of symbols.

**ATTENTION**

- ・ Ne pas utiliser de colle ou de peinture à proximité d'une flamme nue, et aérer la pièce de temps en temps.
- ・ Le numéro **1** pour l'indication de couleurs correspond au numéro de couleur de GUNZE SANGYO MR. COLOR. La colle et la peinture ne sont pas comprises.
- ・ Pour retirer les pièces hors du cadre, utiliser des ciseaux spéciaux pour maquette et retirer le plastique en excès avec un cutter ou une lime.
- ・ Voir la fin de cette colonne pour la signification des symboles.

**ATTENZIONE**

- ・ Non usare colla o vernice vicino a fiamme esposte, e aprire le finestre di tanto in tanto per cambiare l'aria.
- ・ **1** delle indicazioni di colore si riferisce al numero di colore di GUNZE SANGYO MR. COLOR. Colla e vernice non sono incluse.
- ・ Quando si staccano parti del carrello, usare forbici da modellismo e eliminare la plastica in eccesso con un coltello o una lima.
- ・ Vedere in fondo a questa colonna per il significato dei simboli.

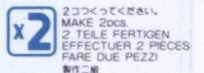
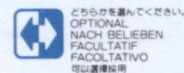
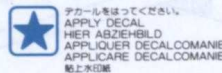
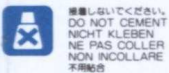
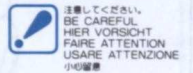
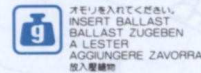
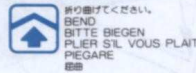
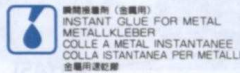
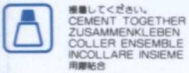

**H 1 GUNZE SANGYO AQUEOUS HOBBY COLOUR ITALERI PAINT NO. 1 GUNZE SANGYO MR. COLOUR**

H 1 1	ホワイト	1745	WHITE	WEISS	BLANC	BIANCO	白色
H 2 2	ブラック	1747	BLACK	SCHWARZ	NOIR	NERO	黒色
H 3 3	レッド	1503	RED	ROT	ROUGE	ROSSO	紅色
H 8 8	シルバー	1546	SILVER	SILBER	ARGENT	ARGENTO	銀色
H 12 33	フヤ消しブラック	1749	FLAT BLACK	MATTSCHWARZ	NOIR MAT	NERO OPACO	啞黒色
H 18 28	黒鉄色	1415	STEEL	STAHL	ACIER	ACCIAIO	黒銀色
H 32 40	フィールドグレー(1)		FIELD GRAY (1)	FELD GRAU (1)	GRIS DES TROUPES ALLEMANDES (1)	GRIGIO CAMPO	田灰色(1)
H 35 80	コバルトブルー	2715	COBALT BLUE	KOBALTBLAU	BLEU COBALT	BLU COBALTO	鈷藍色
H 47 41	レッドブラウン	1533	RED BROWN	ROT BRAUN	MARRON ROUGE	MARRONE ROSSICCIO	紅褐・啡紅色
H 60 16	濃緑色		IJA GREEN	IJA GRÜN	VERT IJA	VERDE IJA	IJA深緑色
H 70 60	RLMグレー02	1591	RLM GRAY 02	RLM GRAU 02	RLM GRIS 02	GRIGIO RLM 02	RLM灰色02
H 801 801	グレーFS36081		DARK GRAY	DUNKEL GRAU	GRIS FONCÉ	GRIGIO SCURO	深灰色
H 805 805	グレーFS36118		DARK GRAY	DUNKEL GRAU	GRIS FONCÉ	GRIGIO SCURO	深灰色
H 814 814	ブルーFS35622	1731	LIGHT BLUE	HELLBLAU	BLEU CLAIR	BLU CHIARO	浅藍色

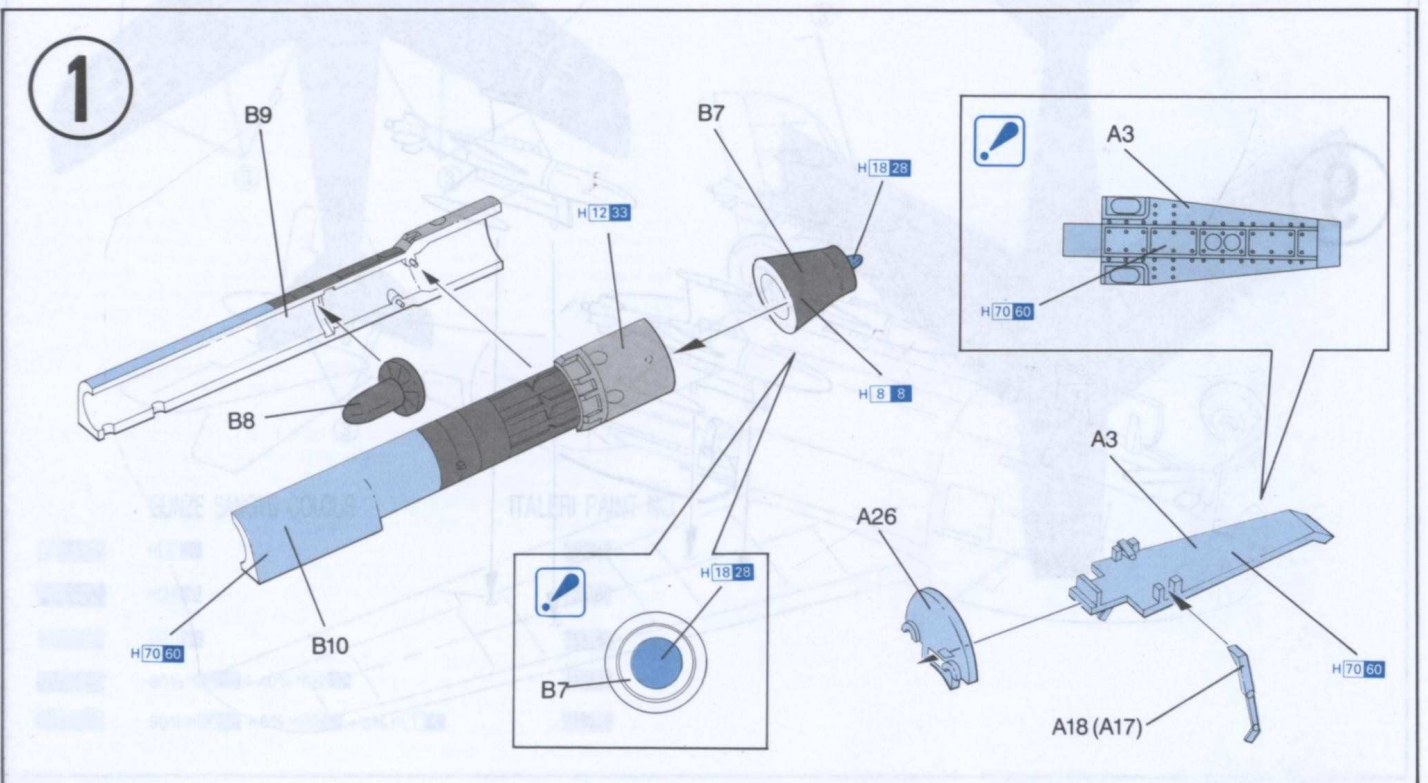



2

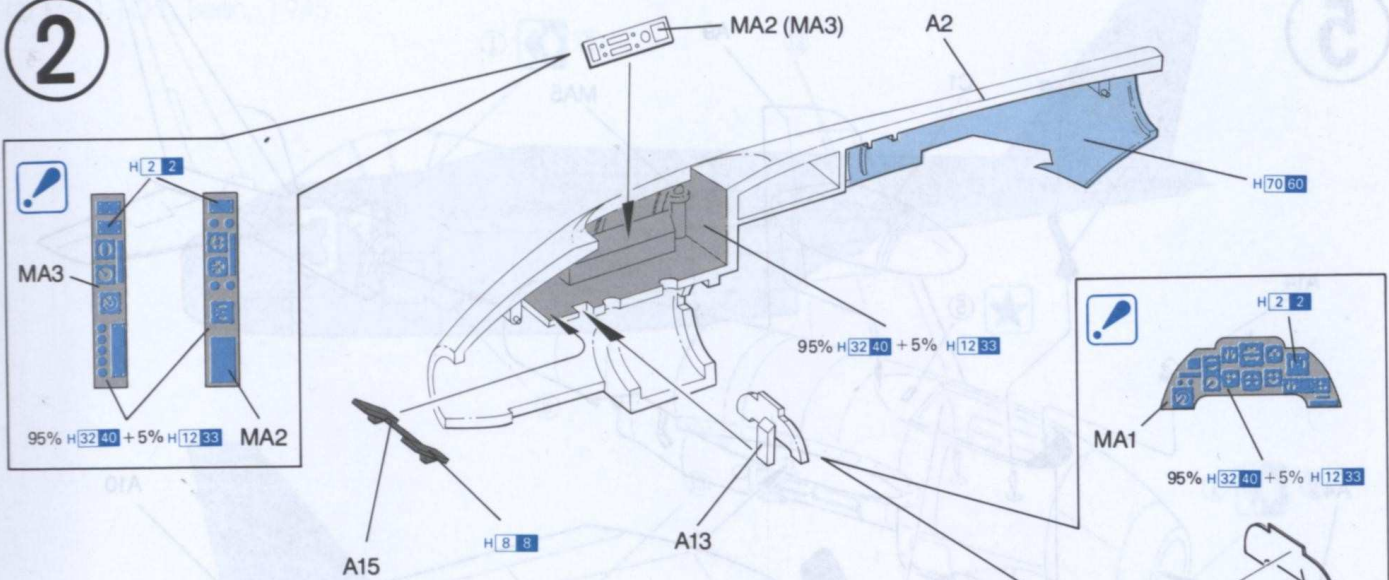

3

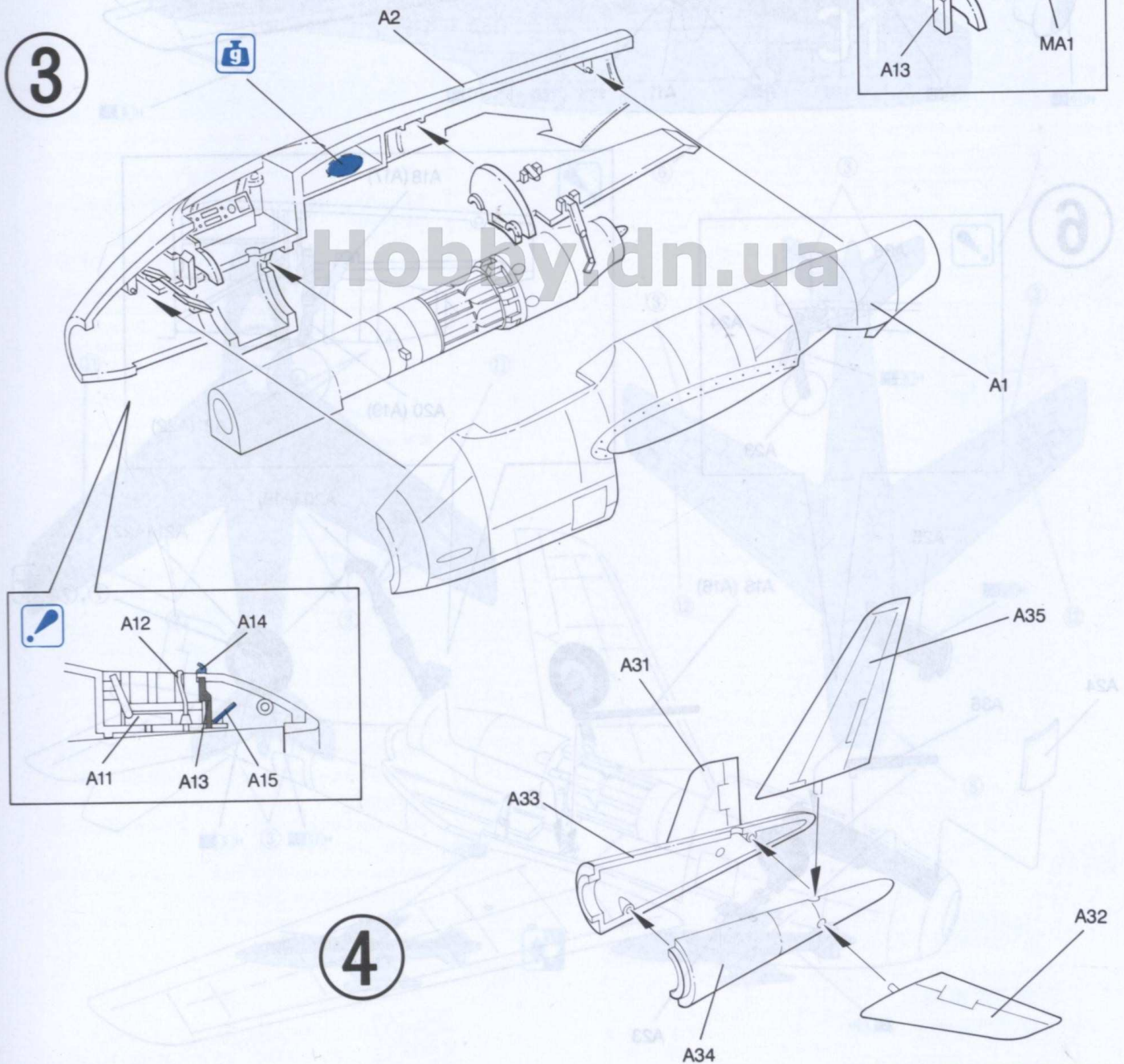



5

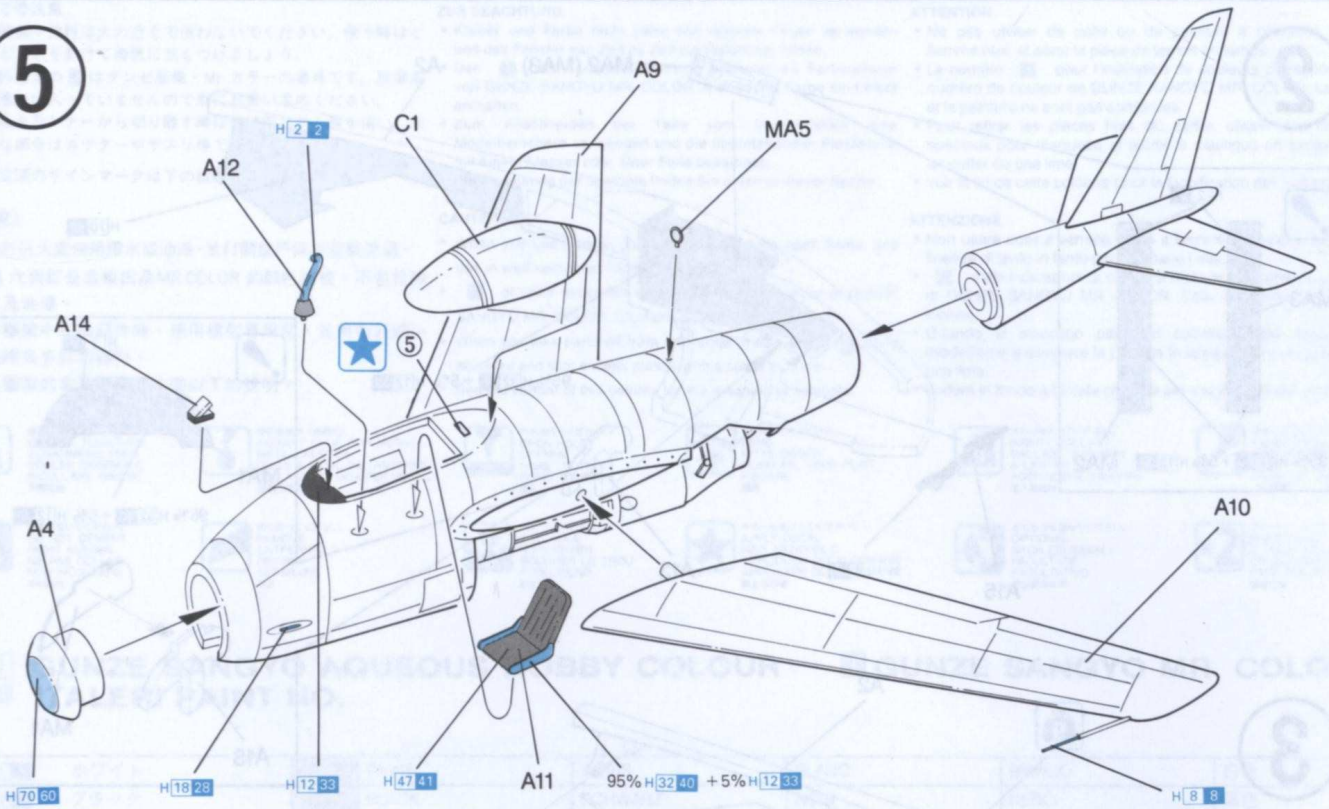

6

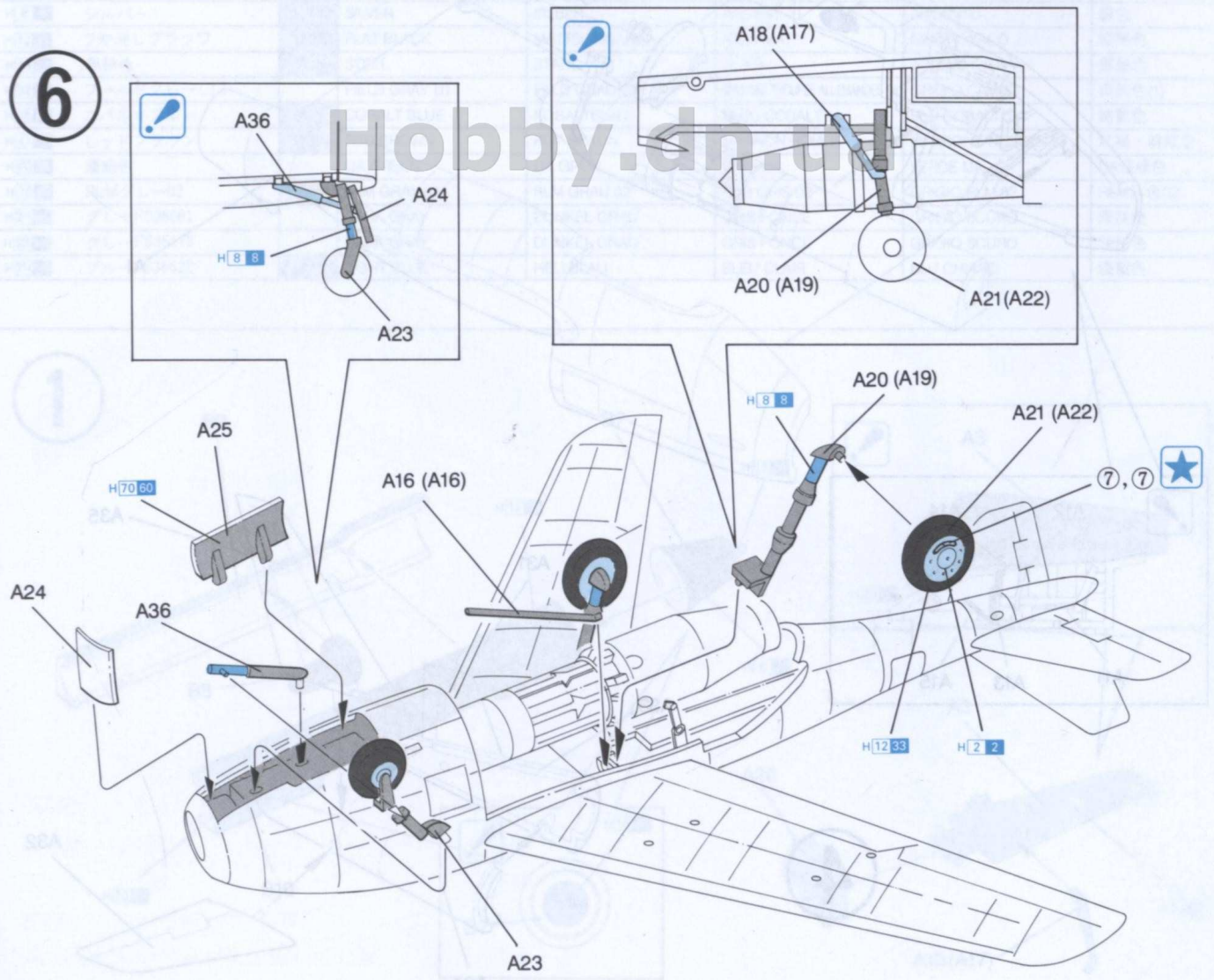



7

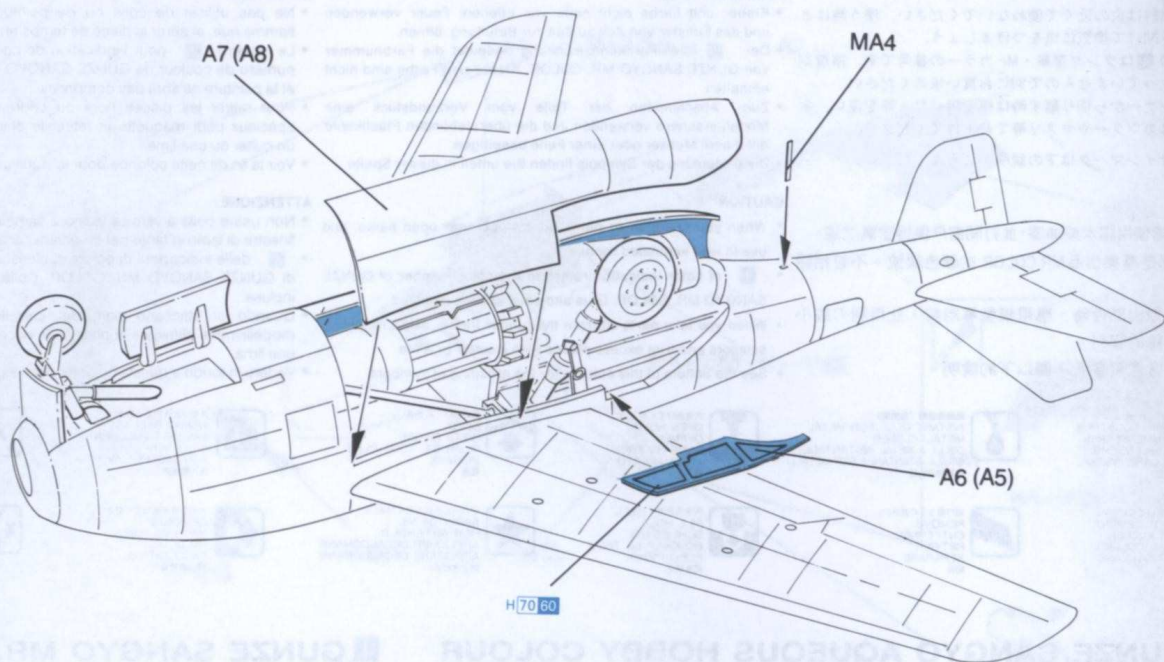

8

x4

Hobby.dn.ua

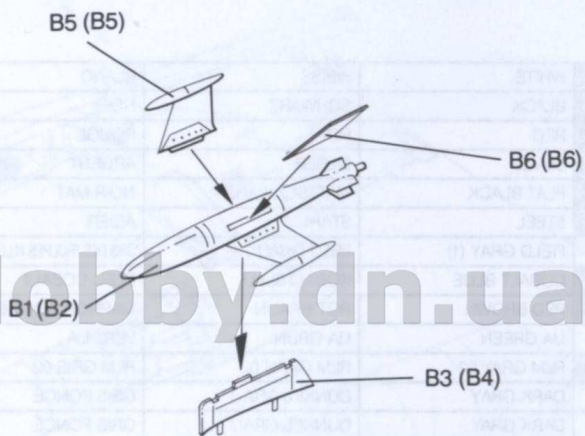

9

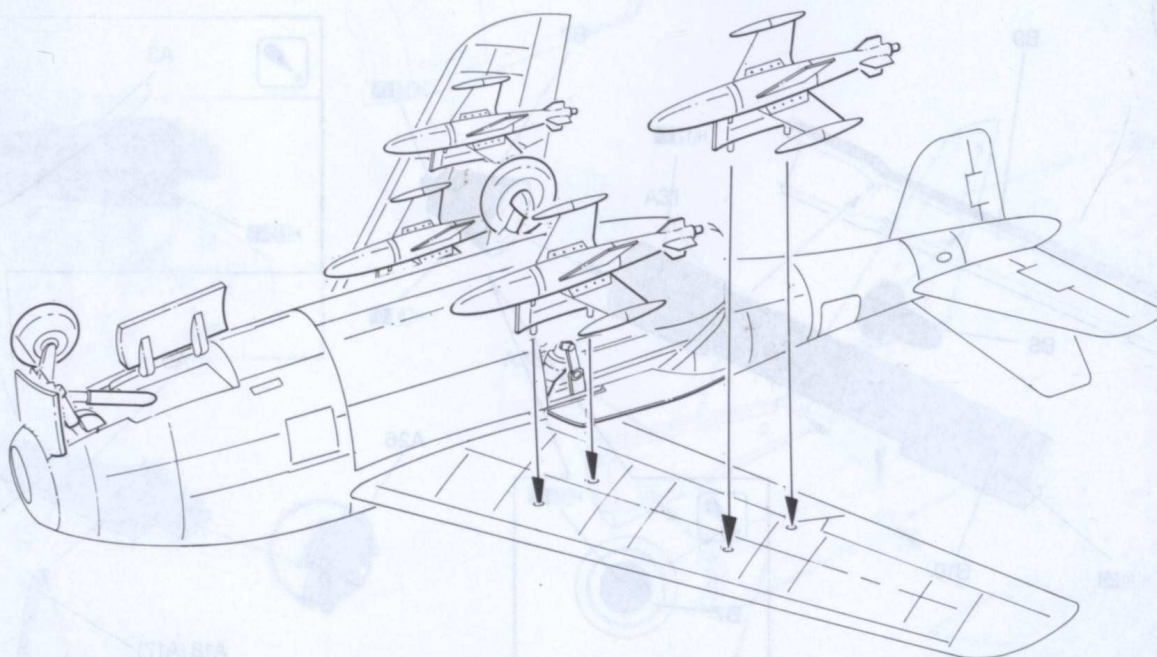



# Marking & Painting

マーキング及び塗装図

Markierungen und Bemalung

Decoration et Peinture

Marchio & Pittura

標貼及着色指示

① Me 1101, Oberammergau, 1945

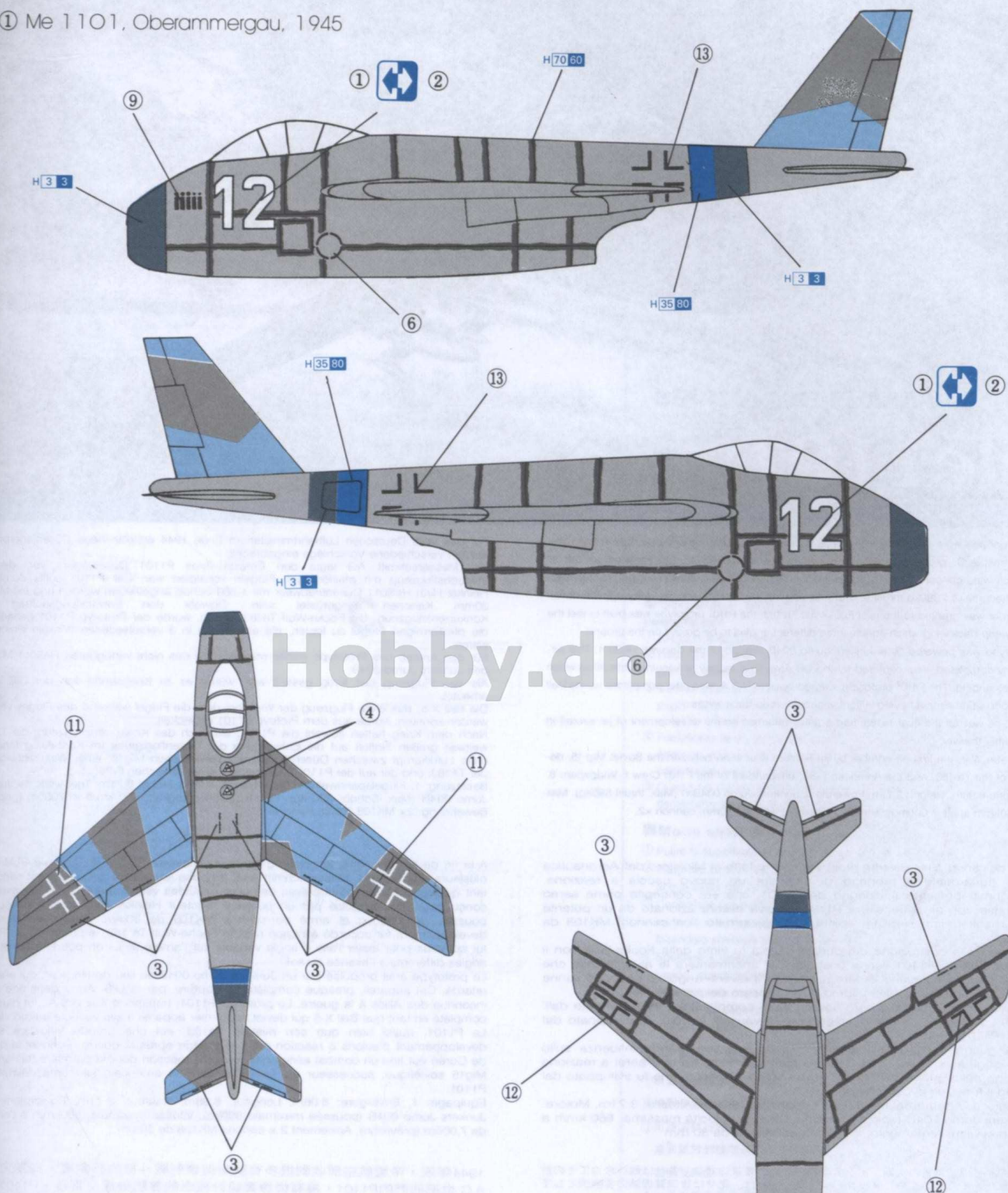

Hobby.dn.ua

GUNZE SANGYO COLOUR

ITALERI PAINT NO

	H 8 8	1546
	H 35 80	2715
	H 914 314	1731
	60% H 905 305 + 40% H 32 40	1723
	90% H 301 301 + 5% H 60 16 + 5% H 1 1	1592



② Me 1101, Berlin, 1945

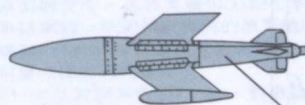
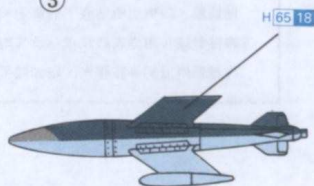
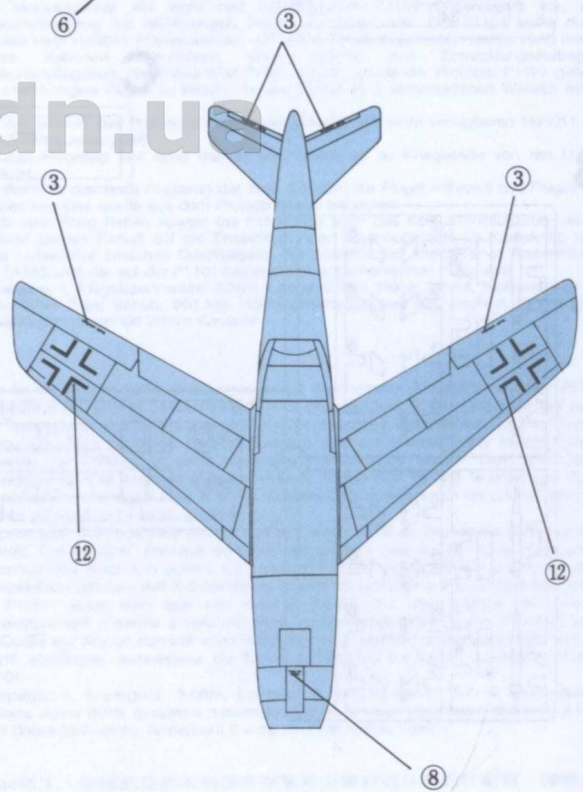
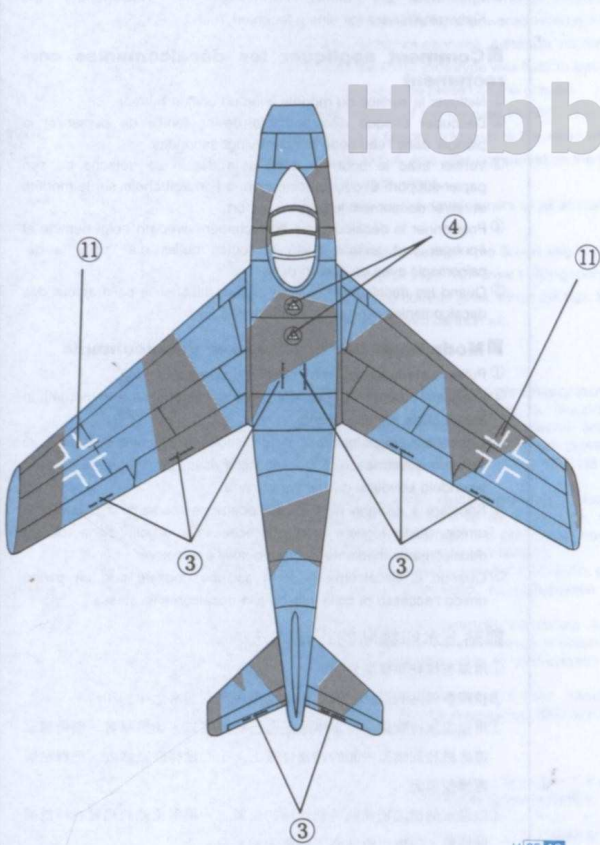
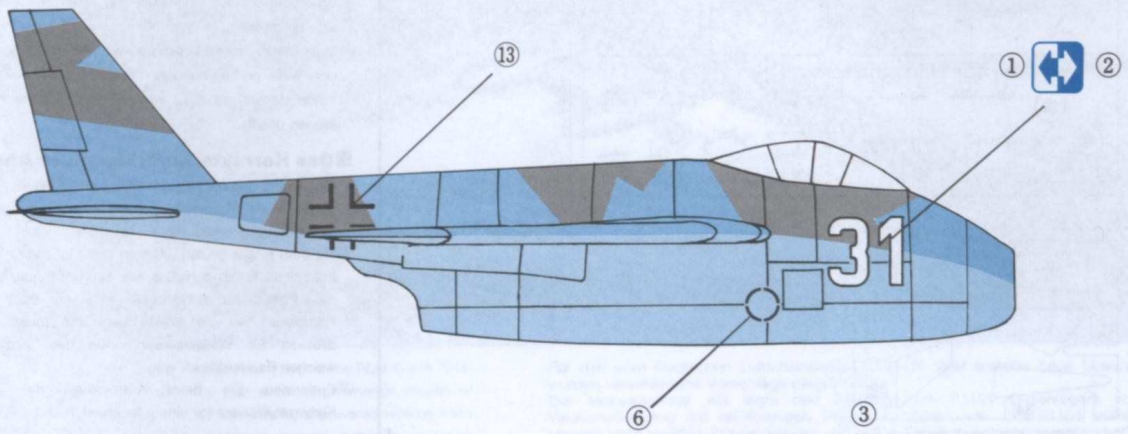
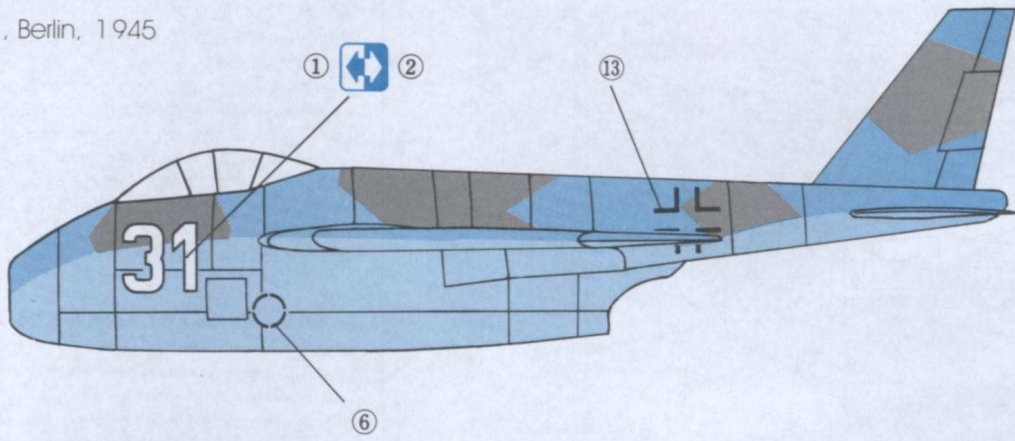

Hobby.dn.us



A

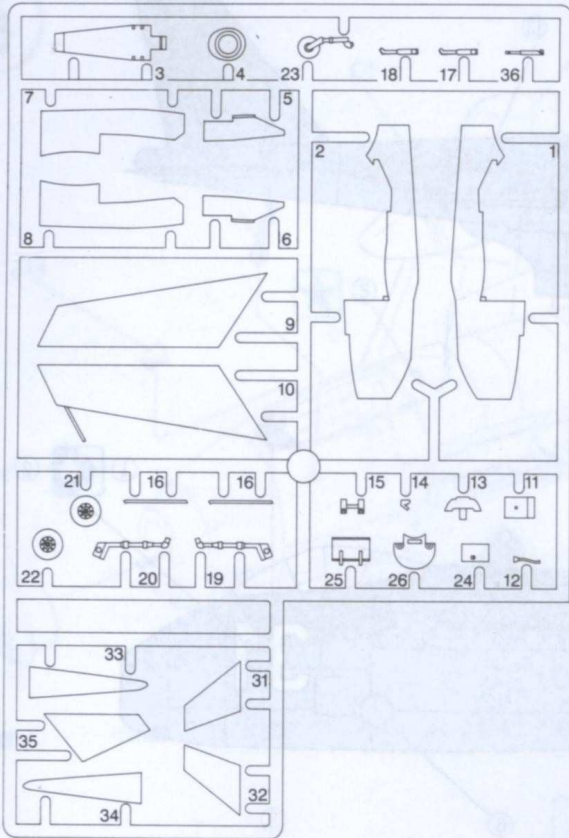

B

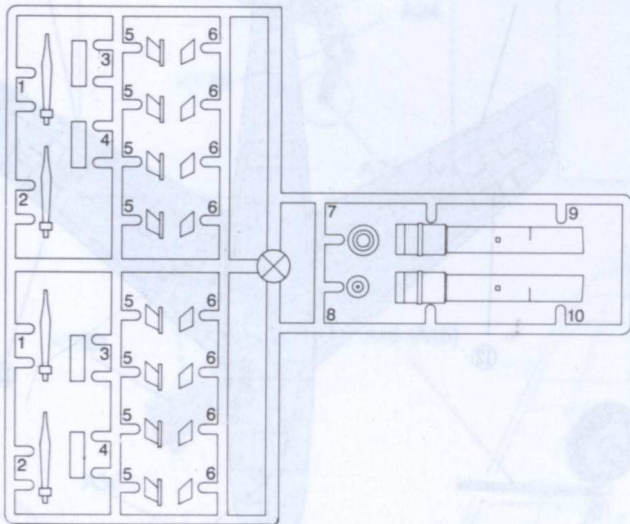

C



MA

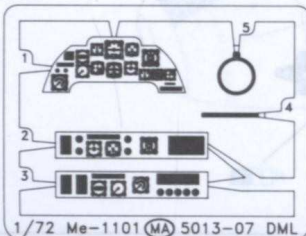

### ■デカールの貼り方

- ①デカールを貼るところのほこりや汚れを、ぬらした布できれいにふきとってください。
- ②貼りたいデカールを台紙ごとハサミで切りとり、1枚づつ水またはぬるま湯に台紙を下にして20秒くらい浮かべます。
- ③水から出したらタオルの上のせ、指先でデカールが動くか確かめた後、貼るところにおいて静かに台紙をずします。
- ④指先に少し水をつけて正確な位置にデカールを動かした後で、やわらかく、よく水を吸う布でデカールを押さえて内側の水分や気泡を押し出します。
- ⑤デカールが完全に乾いたら少し水をつけた布で、デカールのまわりのノリをふきとります。

### ■Correct Method for Applying Decals

- ① Clean model surface with wet cloth.
- ② Cut each design out of decal sheet and dip them in warm water for 20 seconds.
- ③ Check with finger tip if design is loose on base paper. If so, place it on proper position on model and slide off base paper leaving design on model.
- ④ Move design to exact position with wet finger tip, and push out excess water and air bubbles under decal with soft cotton cloth.
- ⑤ When decals get dry, wipe off with wet cloth excess glue left around decals.

### ■Das Korrekte Aufbringen der Abziehbilder

- ① Oberfläche des Modells mit feuchtem Tuch reinigen.
- ② Jedes Motiv einzeln aus dem Bogen heraus schneiden und 20 Sekunden in warmes Wasser tauchen.
- ③ Mit dem Finger prüfen, ob sich das Motiv vom Trägerpapier gelöst hat. Wenn ja, so schieben Sie es vom Papier weg and seine genaue Position auf dem Modell.
- ④ Korrigieren Sie die exakte Lage mit nasser Fingerspitze und drücken Sie Wasserblasen unter dem Abziehbild mit einem weichen Baumwolltuch weg.
- ⑤ Entfernen Sie beim Antrocknen der Abziehbilder die Klebmittelränder mit einem feuchten Tuch.

### ■Comment appliquer les décalcomanies correctement

- ① Nettoyer la surface du modèle avec un chiffon humide.
- ② Découper chaque décalcomanie de sa feuille de papier et la plonger dans l'eau tiède pendant vingt secondes.
- ③ Vérifier avec le bout du doigt si le dessin se détache de son papier-support. Si oui, le positionner à l'endroit choisi sur le modèle et retirer doucement le papier-support.
- ④ Positionner la décalcomanie correctement avec un doigt humide et éponger tout restant d'eau et toutes bulles d'air sous la décalcomanie avec un chiffon doux.
- ⑤ Quand les décalcomanies sont sèche, détacher le colle autour des décalcomanies avec un chiffon humide.

### ■Modo esatto per applicare le decalcomanie

- ① Pulire la superficie del modello con un panno umido.
- ② Ritagliare ciascun disegno dal foglio decalcomanie e immergerli in acqua calda per 20 secondi.
- ③ Controllare col polpastrello se il disegno é allentato sulla base di carta. In questo caso, applicarlo nella esatta posizione sul modello facendolo scivolare dalla base di carta.
- ④ Spostare il disegno nella esatta posizione mediante il polpastrello umido, quindi togliere l'acqua in eccesso e le bolle d'aria sotto la decalcomania mediante un panno soffice di cotone.
- ⑤ Quando la decalcomanie sono asciutte, togliere con un panno umido l'eccesso di colla intorno alla decalcomania stessa.

### ■貼上水印標貼的正確方法：

- ①用濕布抹乾淨模型表面。
- ②按照各標貼的形狀從標貼紙上切出，浸到溫水之中約20秒。
- ③用指尖試行觸摸以確定標貼是否已脫離底紙，如果屬實，則把標貼連底紙放到模型表面的適當位置上，小心地將底紙移去，把標貼留在模型表面。
- ④以濕水的指尖把標貼移到正確的位置上，再用柔軟的綿質布料把標貼輕壓，以擠出標貼底下的氣泡和水份。
- ⑤標貼乾後，用濕布輕拭標貼及其附近的模型表面，以洗去可能殘留在標貼附近的多餘膠水，確保效果完美。



Copyright © 1993  
Printed in Hong Kong.  
5013-01