

VBŠ Kuňkadlo, Národní technické muzeum Praha, 1967 – současnost

Bratři Bohuslav a Vladimír Šimůnkovi začali stavbu Kuňkadla v roce 1926. Dokončeno a zalétáno bylo v roce následujícím. Zalétávacím pilotem byl pozdější účastník dálkového letu Praha Tokio major Skála. Po záletu byla upravena pozice křídla, kdy bylo zvednuto nad trup a mírně posunuto vzad. Vladimír Šimůnek se s tímto sportovním letadlem zúčastnil i několika leteckých dnů. Letecká kariéra tohoto pozoruhodného stroje amatérské konstrukce skončila v roce 1930, kdy se začaly projevovat neduhy křídlem lepené konstrukce. V roce 1967 letoun prošel renovací, které se v roli poradců zúčastnili i bratři Šimůnkové. Poté bylo zavěšeno do haly Národního leteckého muzea v Praze na Letné, kde se nachází dodnes.

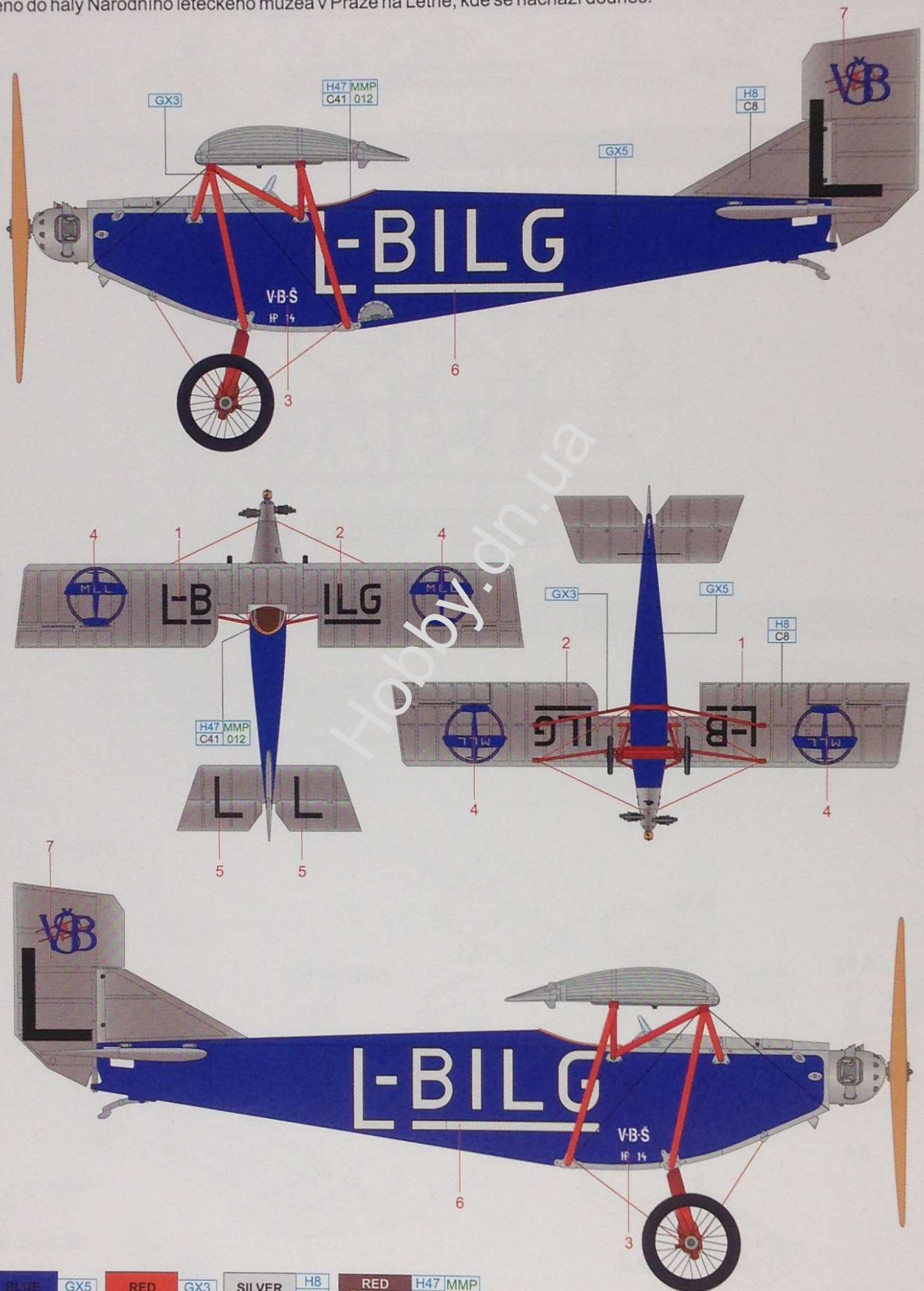

BLUE	GX5	RED	GX3	SILVER	H8 C8	RED BROWN	H47 MMP C41 012
------	-----	-----	-----	--------	-------	-----------	-----------------



Carefully read instruction sheet before assembling. When you use glue or paint, do not use near open flame and use in well ventilated room. Keep out of reach of small children. Children must not be allowed to suck any part, or pull vinyl bag over the head.



Před započatím stavby si pečlivě prostudujte stavební návod. Při používání barev a lepidel pracujte v dobře větrané místnosti. Lepidla ani barvy nepoužívejte v blízkosti otevřeného ohně. Model není určen malým dětem, mohlo by dojít k požití drobných dílů.

INSTRUCTION SIGNS * INSTR. SYMBOL * INSTRUKTION SINNBILDEN * SYMBOLES * 記号の説明

- 
 OPTIONAL
VOLBA
- 
 BEND
OHNOU
- 
 SAND
BROUSIT
- 
 OPEN HOLE
VYVRTAT OTVOR
- 
 SYMETRICAL ASSEMBLY
SYMETRICKÁ MONTÁŽ
- 
 REMOVE
ODRÍZNOUT
- 
 REVERSE SIDE
OTOČIT
- 
 APPLY EDUARD MASK
AND PAINT
POUŽIT EDUARD MASK
NABARVIT

PARTS * DÍLY * TEILE * PIĘCES * 部品

PLASTOVÉ DÍLY

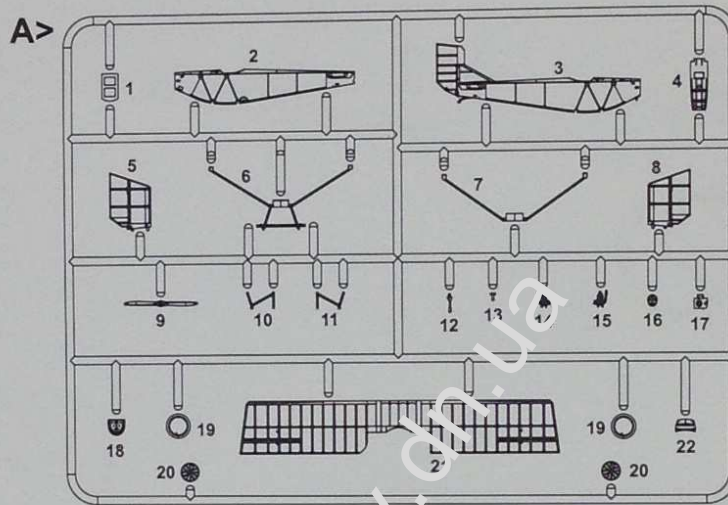

COLOURS * BARVY * FARBEN * PEINTURE * 色

GSI Creos (GUNZE)		MISSION MODELS	
AQUEOUS	Mr.COLOR	PAINTS	
H8	C8		SILVER
H37	C43		WOOD BROWN
H47	C41	MMP-012	RED BROWN
H77	C137	MMP-040	TIRE BLACK
H85	C45		SAIL COLOR

Mr.METAL COLOR	METALLICS	
MC214	MMM-001	DARK IRON
MC218	MMM-003	ALUMINIUM
Mr.COLOR GX		
GX03		HERMANN RED
GX04		CHIARA YELLOW

A

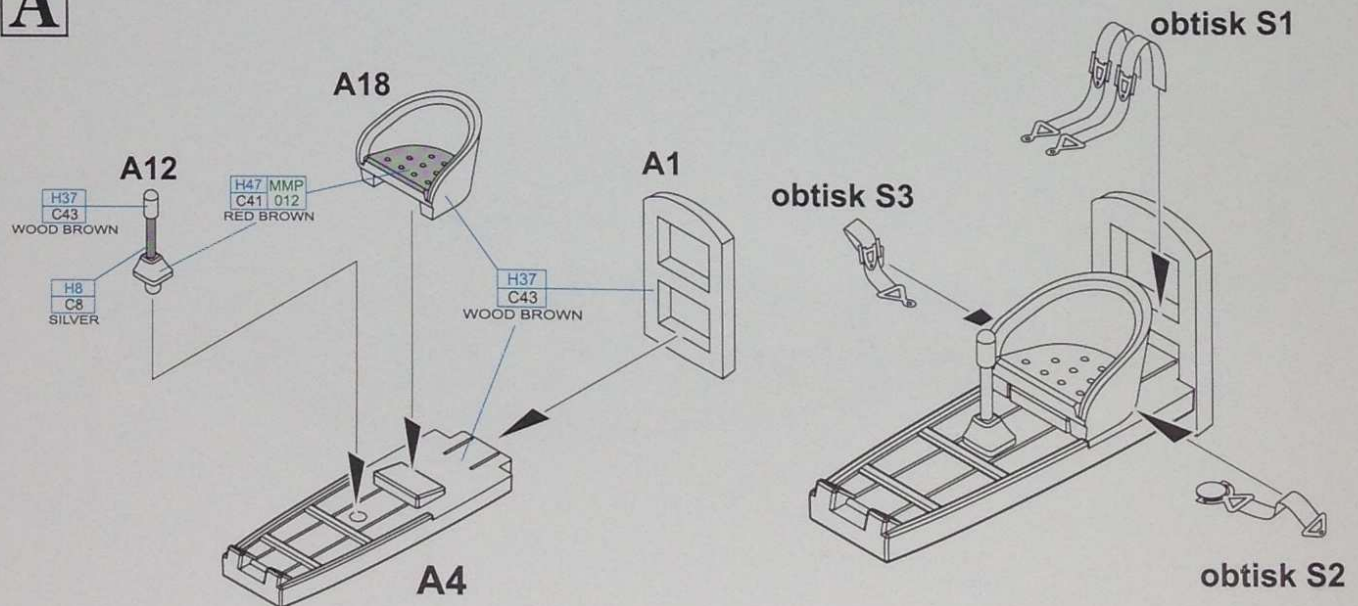

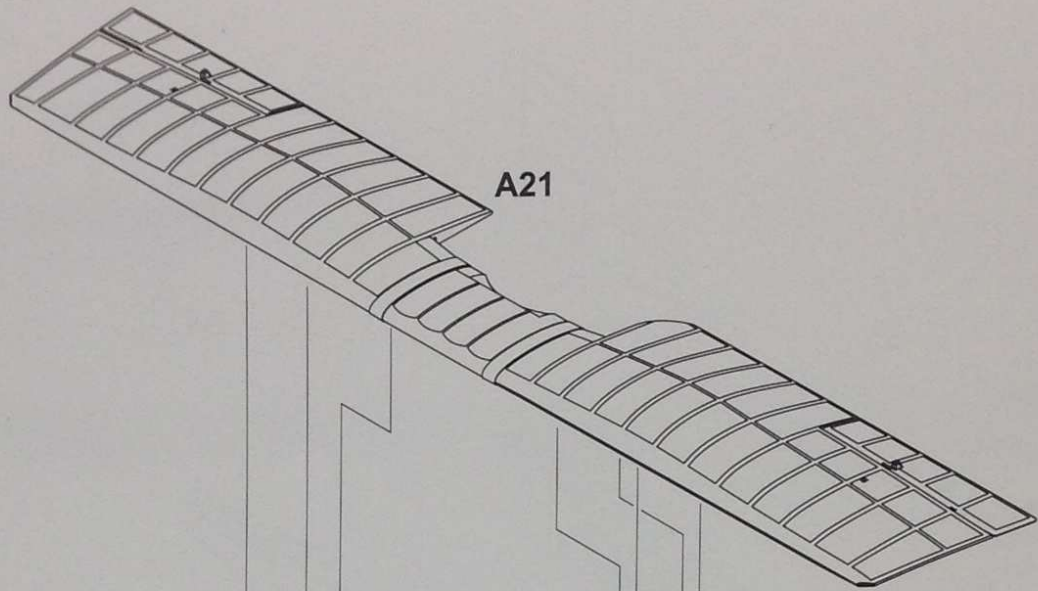

A11

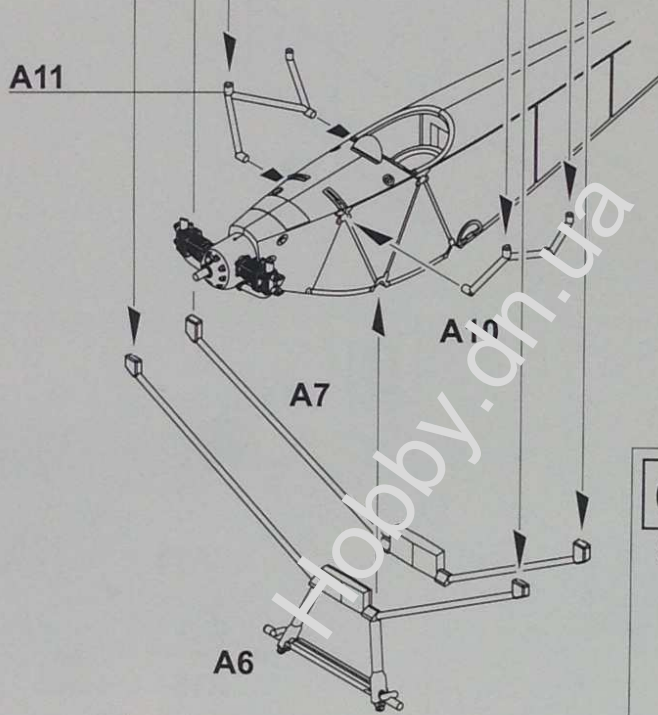

A7

A10

A6

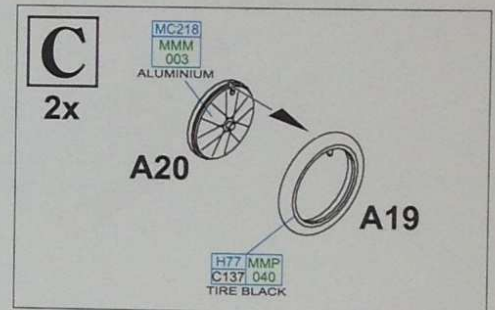

C

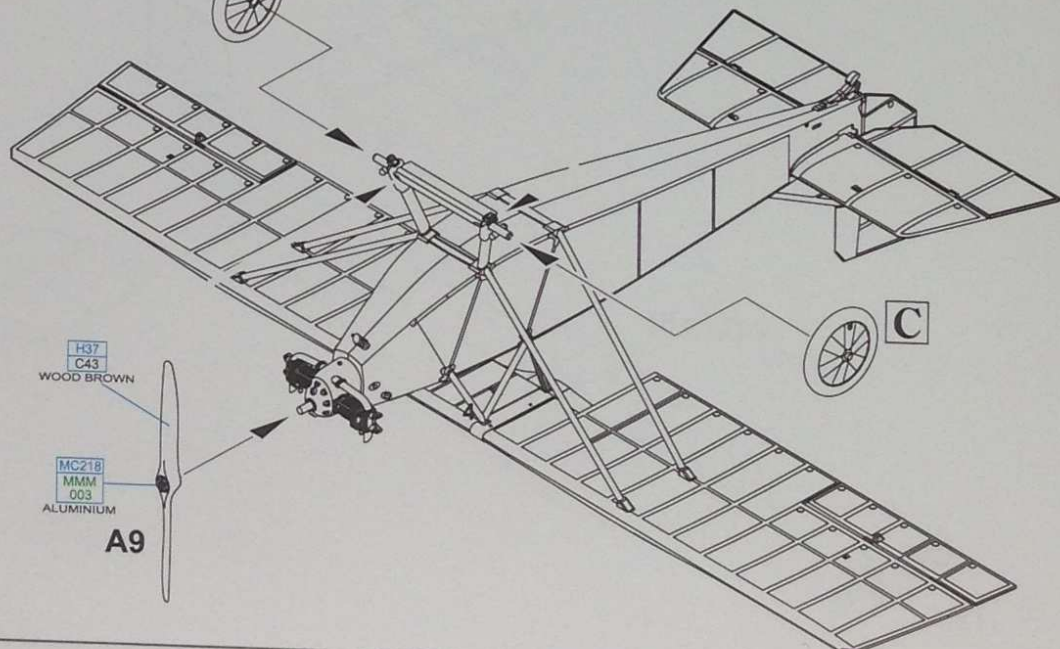

H37
C43
WOOD BROWN

MC218
MMM
003
ALUMINIUM

A9

C

