



British ATMP w/ Ammo Pallet

1/35 SCALE

35GM0017



English

The British forces have used the ATMP (All Terrain Mobility Platform) since 1988 to fulfil various logistics roles within its Airborne forces, the Royal Artillery, Royal Air Force, Royal Marines, and with the MOD on range duties. The vehicle was developed as a direct result of lessons learned during the Falklands Conflict, specifically a lack of all-terrain mobility for light forces, their resupply and artillery support. It's a simple but very effective design, air portable, amphibious, with a low ground pressure and six-wheel drive, enabling it to traverse rough terrain whilst carrying up to eight troops (and two crew), or a standard NATO pallet or other stores. In Arctic conditions tracks can be fitted for improved mobility. The ATMP has a very healthy payload of up to 1600kg; using either the Fork Lift Pallet Trailer or Self-Loading Lightweight Pallet Trailer another 400kg can be towed, and it has also used for towing the L118 105mm Light Gun and the Rapier air defence missile system. A crane can also be fitted for ease of loading/unloading.

ATMPs can be configured for different roles including troop transport, ammunition carrier, fuel carrier/pump using air portable fuel bladders, casualty evacuation, and using "WMIK" weapons mounts it can fitted with 12.7mm and 7.62mm machine guns or MILAN anti-tank system for the fire support role.

The ATMP has served in Kosovo, Iraq (both conflicts) and in the early stages of Afghanistan, and was withdrawn in 2010.

Story by Martyn Smith

Deutsch

Die britischen Streitkräfte nutzen das ATMP (All Terrain Mobility Platform) seit 1988, um verschiedene logistische Aufgaben innerhalb ihrer Luftstreitkräfte, der Royal Artillery, der Royal Air Force, der Royal Marines und des Verteidigungsministeriums zu erfüllen. Das Fahrzeug wurde aus den Folgen der während des Falkland-Konflikts gewonnenen Erkenntnisse entwickelt, insbesondere aufgrund mangelnder Geländemobilität für leichte Streitkräfte, deren Nachschub und Artillerieunterstützung. Es ist ein einfaches aber sehr effektives Design, luftverladbar, amphibisch, mit niedrigem Bodendruck und Allradantrieb, das es ermöglicht, unwegsames Gelände zu durchqueren, während bis zu acht Soldaten (und zwei Besatzungsmitglieder) oder eine Standard-NATO-Palette oder andere Lasten befördert werden. Unter arktischen Bedingungen können Ketten für eine verbesserte Mobilität angelegt werden. Der ATMP hat eine sehr gute Nutzlast von bis zu 1600 kg. Mit dem Gabelstapler-Palettenanhänger oder dem selbstladenden leichten Palettenanhänger können weitere 400 kg gezogen werden. Außerdem kann das 105-mm-Leichtgeschütz L118 und das Flugabwehraketensystem Rapier gezogen werden. Zum einfachen Be- und Entladen kann auch ein Kran angebaut werden.

ATMPs können für verschiedene Einsätze konfiguriert werden, einschließlich Truppentransport, Munitionsträger, Kraftstofftransporter / Pumpe mit luftverladbaren Treibstoffbläsen, Medevac und direkter WPK-Waffenhalterungen kann es mit 12,7-mm- und 7,62-mm-Maschinengewehren oder MILAN-Panzerabwehrsystemen ausgerüstet werden, das System für die Feuerunterstützung. Das ATMP hat im Kosovo, im Irak (beide Konflikte) und in den frühen Stadien Afghanistans gedient und wurde 2010 ausgemustert.

Translated by Thomas Hartwig

日文

イギリス軍はATMP(All Terrain Mobility Platform)を地上(全地形車)を様々な兵站分野で利用しました。ATMPはフォークランド戦争で学んだ経験により開発されました。

ATMPの単純で効果的なデザインは水陸両用、そして飛行機で搭載されて移動ができました。6輪駆動と低気圧タイヤによりクルー2人と兵員8人、または標準的なNATOパレットを利用したり、様々な荷物を運びながら起伏の多い地形を横断できます。北極での環境では履帯を装着することが出来ます。ATMPの積載重量は1600kgで専用トレーラーを使用すれば更に400kgの牽引能力があります。L118 105mm 軽砲やレイピア・ミサイル・システムも牽引できます。積み降ろし用クレーンも装置が可能です。

ATMPは多目的車輛として兵站輸送車、燃料運搬車、燃料貯蔵袋(ポンプ車) (燃料貯蔵袋を利用)、そして負傷者の移送の役割を果たします。12.7mmや7.62mm機銃やMILAN対戦車システムを装備すれば火力支援を行うことが出来ます。

ATMPはイラク戦争、コソボ戦争、そしてアフガニスタン戦争で使用され、2010年には退役しました。

繁體中文 自1988年以來，英國軍隊一直使用ATMP（全地形機動平臺），在其空降部隊、皇家炮兵、皇家空軍、皇家海軍陸戰隊以及國防部的遠程任務中履行各種後勤任務。該車的研製直接得益於福克蘭群島衝突期間吸取的經驗教訓，特別是輕裝部隊缺乏全地形機動能力、補給和炮兵支援。這車是一個簡單但非常有效的設計，空中可攜式，兩輪，具有低地面壓力和六輪驅動，使它能夠穿越崎嶇的地形，同時攜帶多達八名士兵（和兩名機組人員），或一個標準的北約卡板或其他物資。在極地條件下，可以安裝履帶以提高機動性。ATMP的有效載荷高達1600kg；使用叉車式卡板拖車或自裝載輕型卡板拖車，可以再拖載400 kg，它還可用於拖曳L118 105mm輕型火炮和輕劍防空導彈系統。也可安裝起重機，以用於裝卸。ATMP系列還可配置為不同的角色，包括部隊運輸、彈藥運輸車、航空便攜式囊形的橡皮燃料桶運輸車/泵車、傷患輸送以及使用裝上“WMIK”武器支架，可配備12.7毫米和7.62毫米機槍或米蘭反坦克系統，以發揮火力支援作用。ATMP曾在科索沃、伊拉克（兩次衝突）和阿富汗早期服役，直至2010年該車全面退役。

簡體中文 自1988年以來，英國軍隊一直使用ATMP（全地形機動平臺），在其空降部隊、皇家炮兵、皇家空軍、皇家海軍陸戰隊以及國防部的遠程任務中履行各種後勤任務。該車的研製直接得益於福克蘭群島衝突期間吸取的經驗教訓，特別是輕裝部隊缺乏全地形機動能力、補給和炮兵支援。這車是一個簡單但非常有效的設計，空中可攜式，兩輪，具有低地面壓力和六輪驅動，使它能夠穿越崎嶇的地形，同時攜帶多達八名士兵（和兩名機組人員），或一個標準的北約卡板或其他物資。在極地條件下，可以安裝履帶以提高機動性。ATMP的有效載荷高達1600kg；使用叉車式卡板拖車或自裝載輕型卡板拖車，可以再拖載400 kg，它還可用於拖曳L118 105mm輕型火炮和輕劍防空導彈系統。也可安裝起重機，以用於裝卸。ATMP系列還可配置為不同的角色，包括部隊運輸、彈藥運輸車、航空便攜式囊形的橡皮燃料桶運輸車/泵車、傷患輸送以及使用裝上“WMIK”武器支架，可配備12.7毫米和7.62毫米機槍或米蘭反坦克系統，以發揮火力支援作用。ATMP曾在科索沃、伊拉克（兩次衝突）和阿富汗早期服役，直至2010年該車全面退役。

*Many thanks Mr. Martyn Smith for help this project.

Sprue Parts List Correction

A x1
Dh x1
Do x1
Db x2
Dc x1
Ae x1
Ab x1
Decal x1
Ac x1
Decal x1
Bc x1
I x7
T x1
B x1
Da x7
Dk x2
R x1
B x1
Da x4
PE x1

No use parts
 String

1



Instant Glue For Metal
Sekundenkleber verwenden

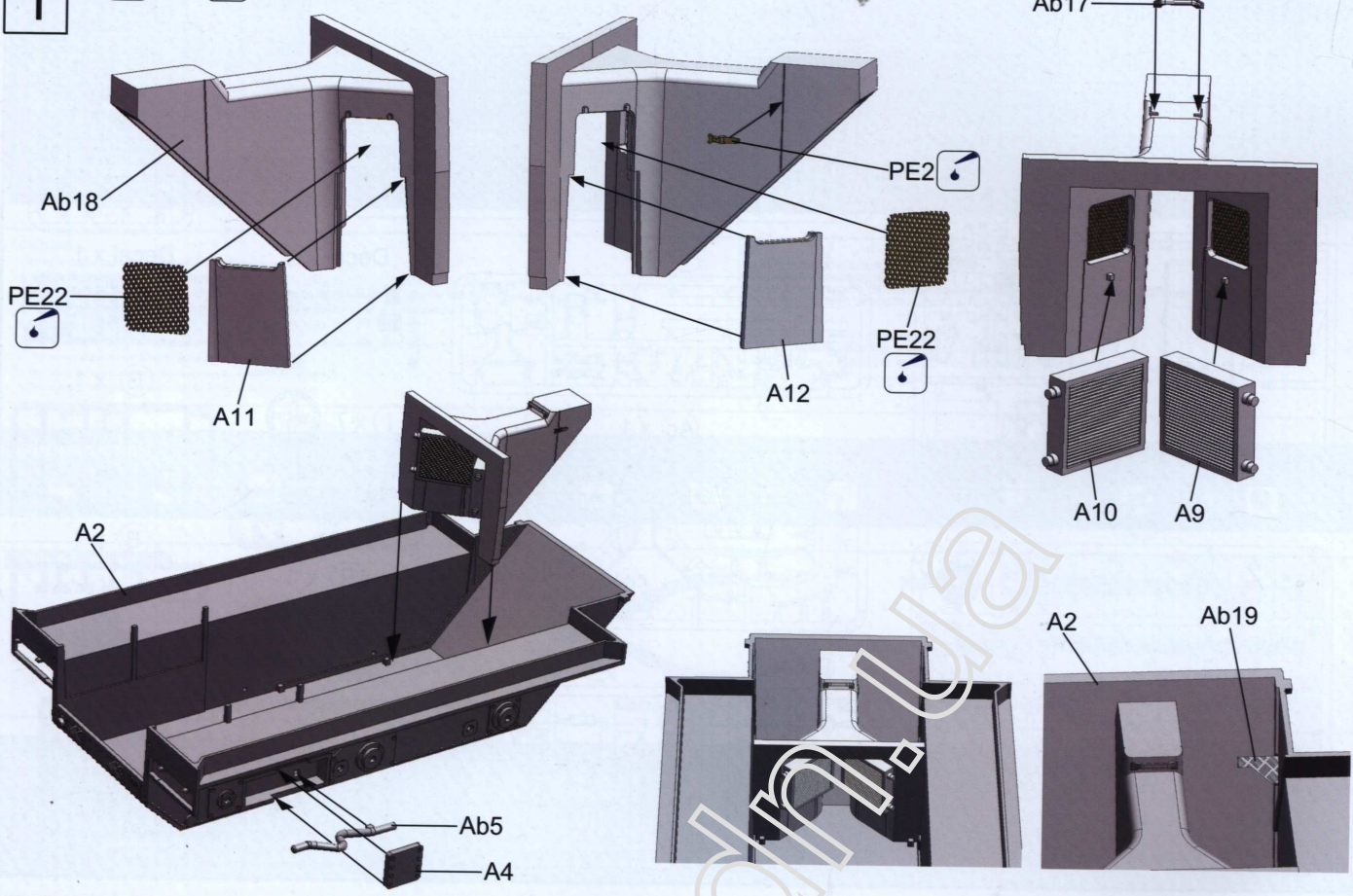

2

Dk22

A14

Ab11

Dk22

A13

Ab12

Ab1

Ab2



Instant Glue For Metal
Sekundenkleber verwenden

Dk19

PE8

Dk19

PE8

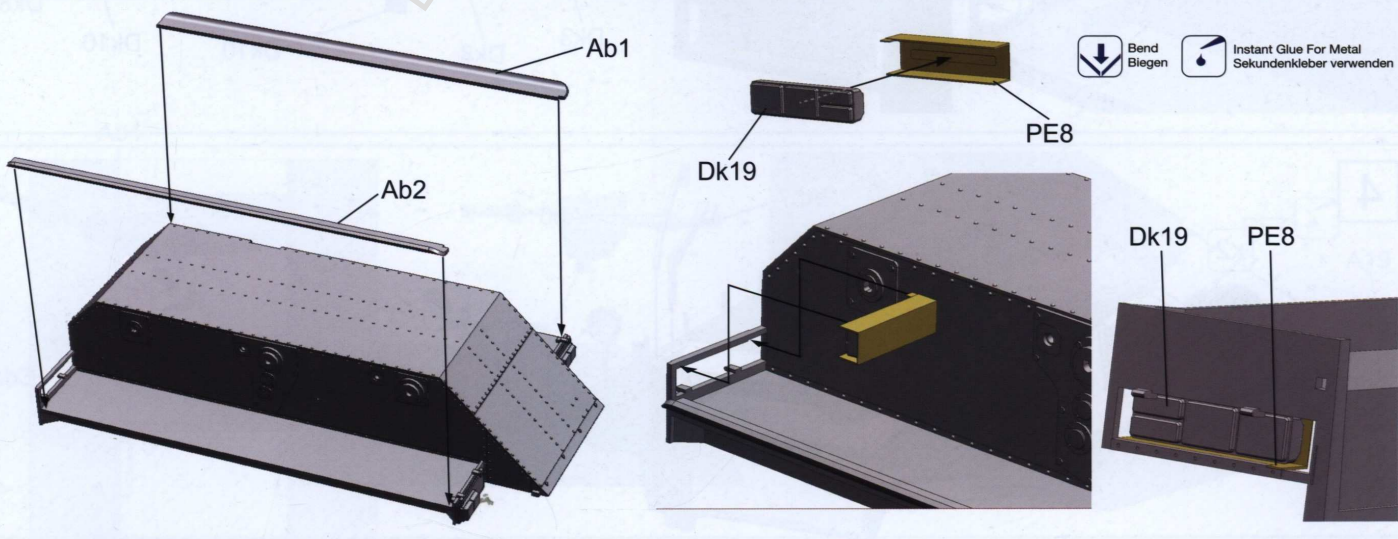

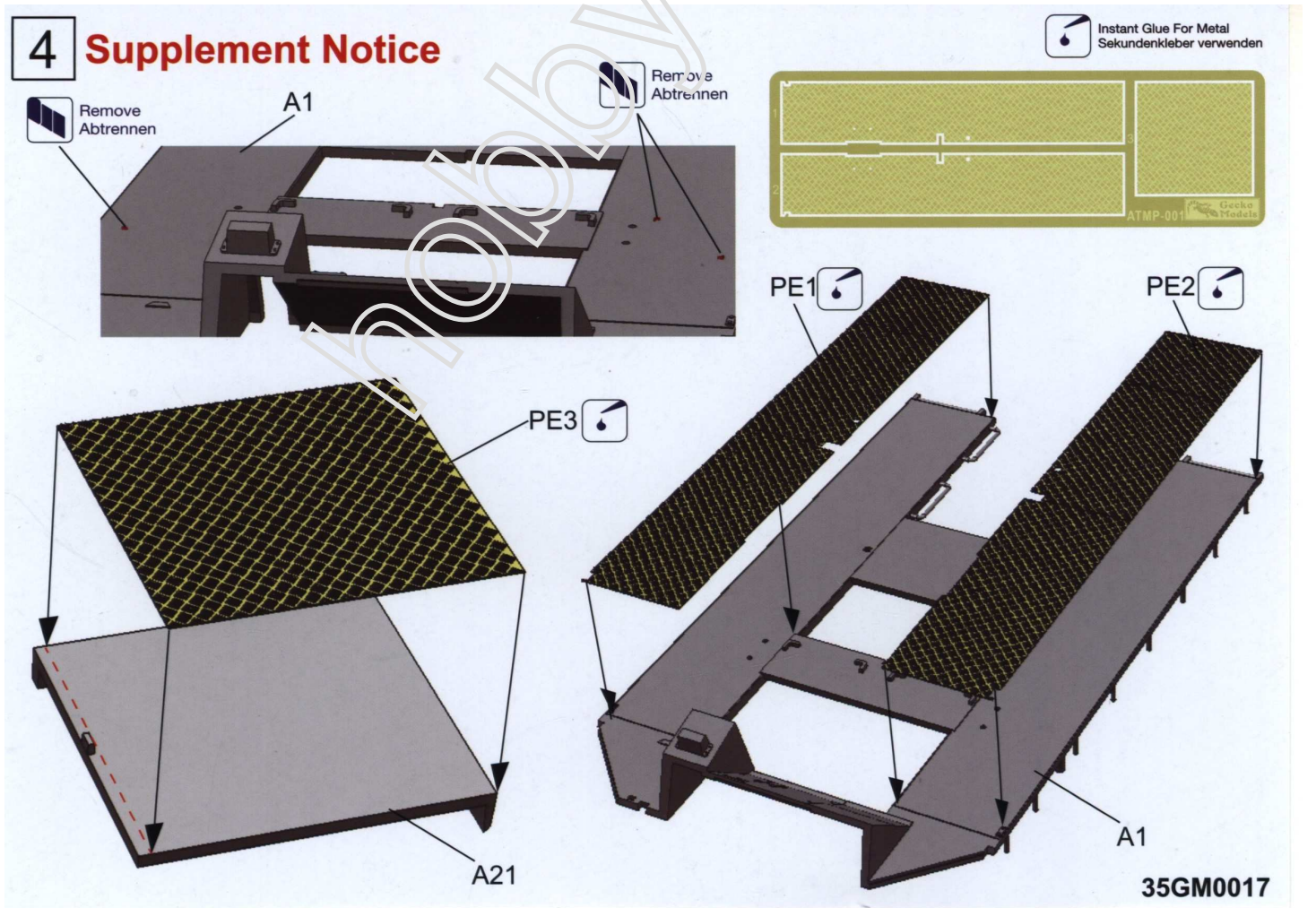
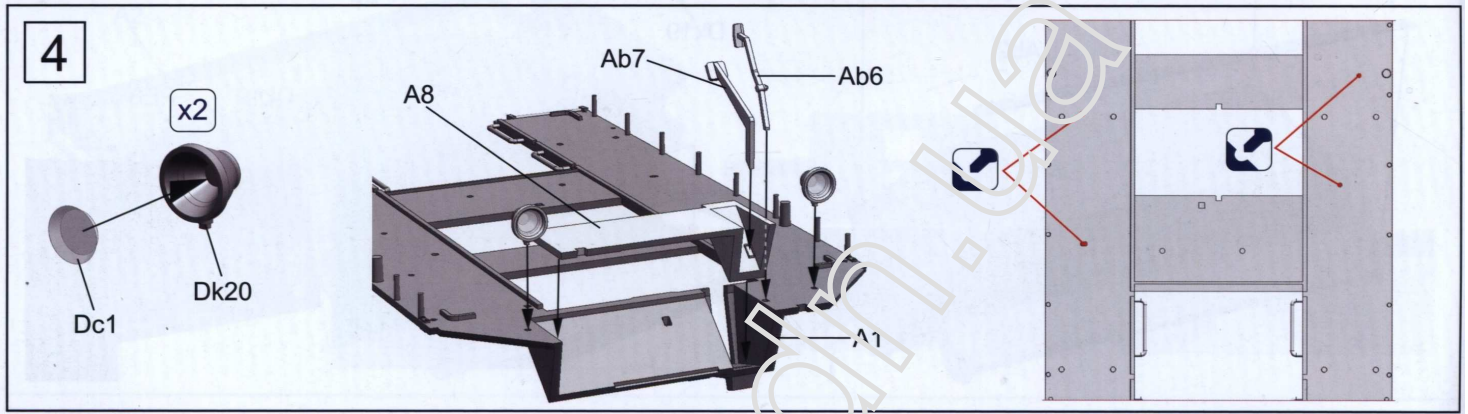
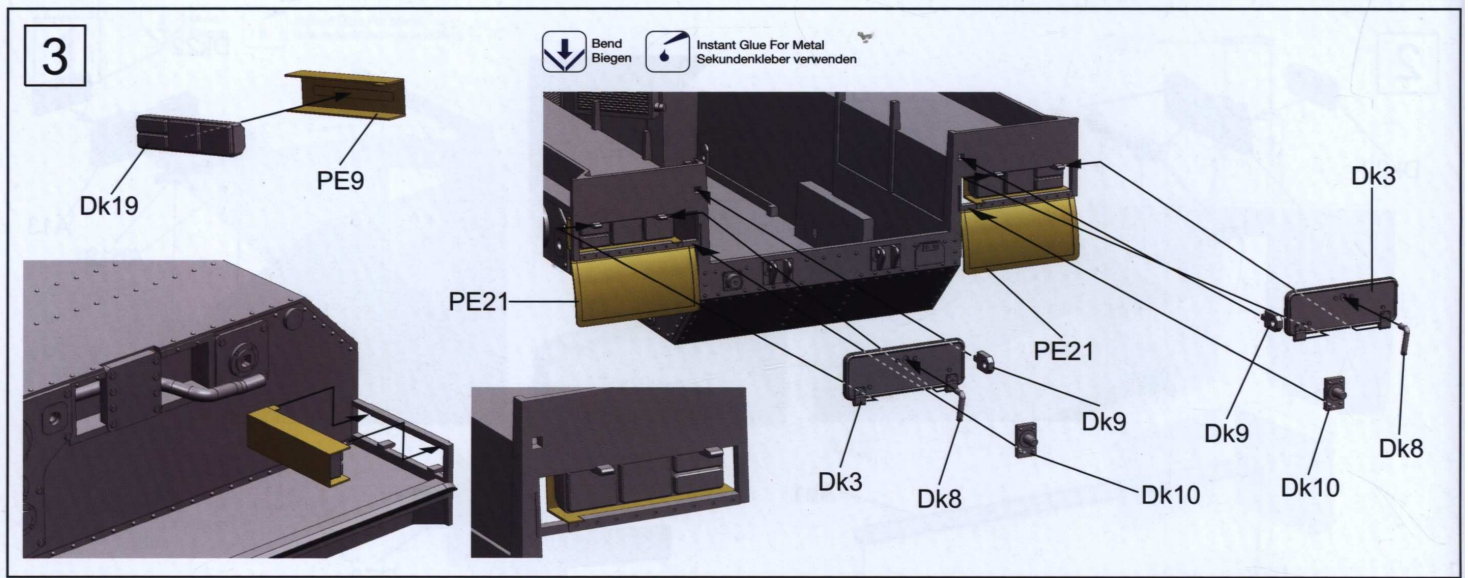

5

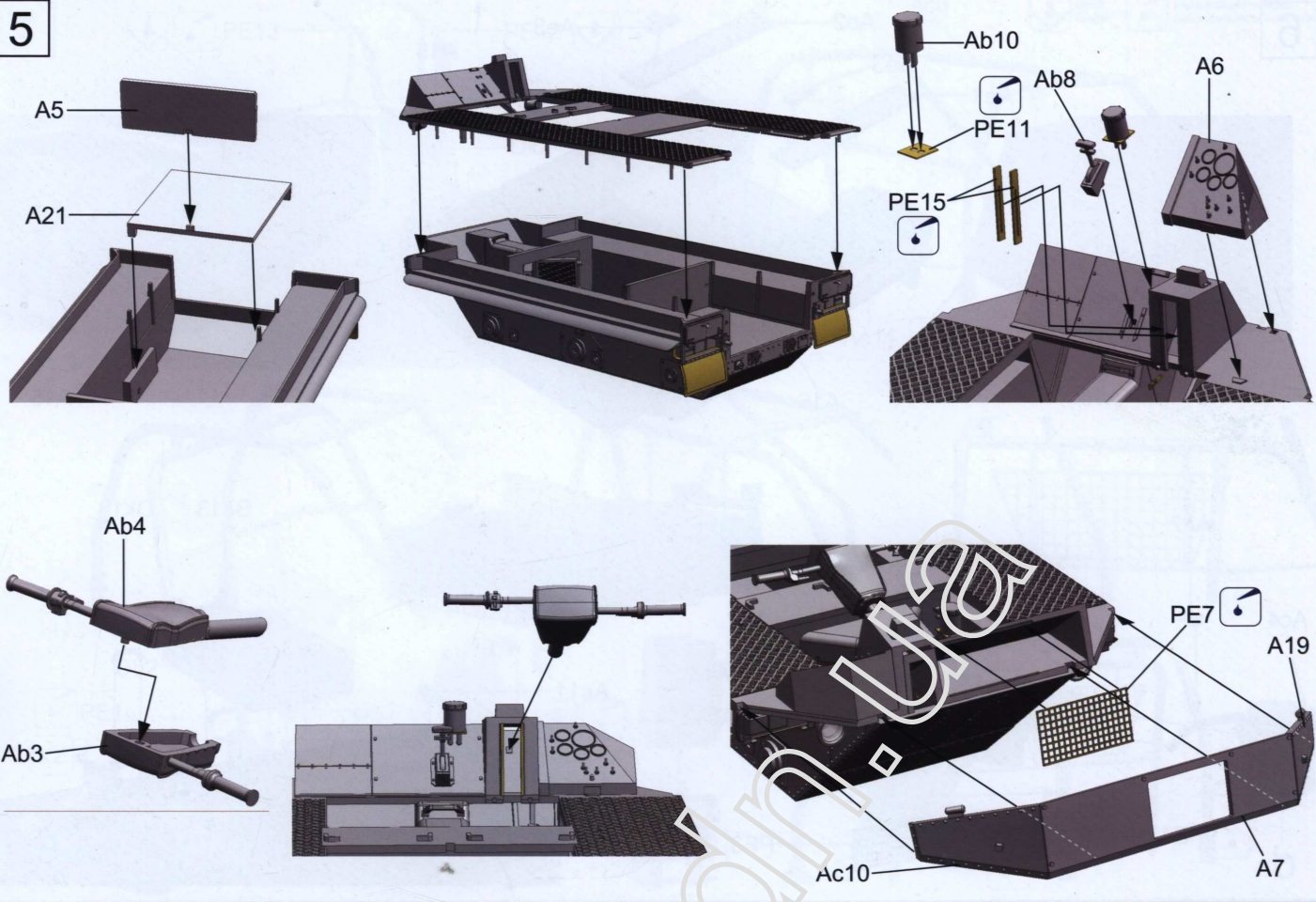

6

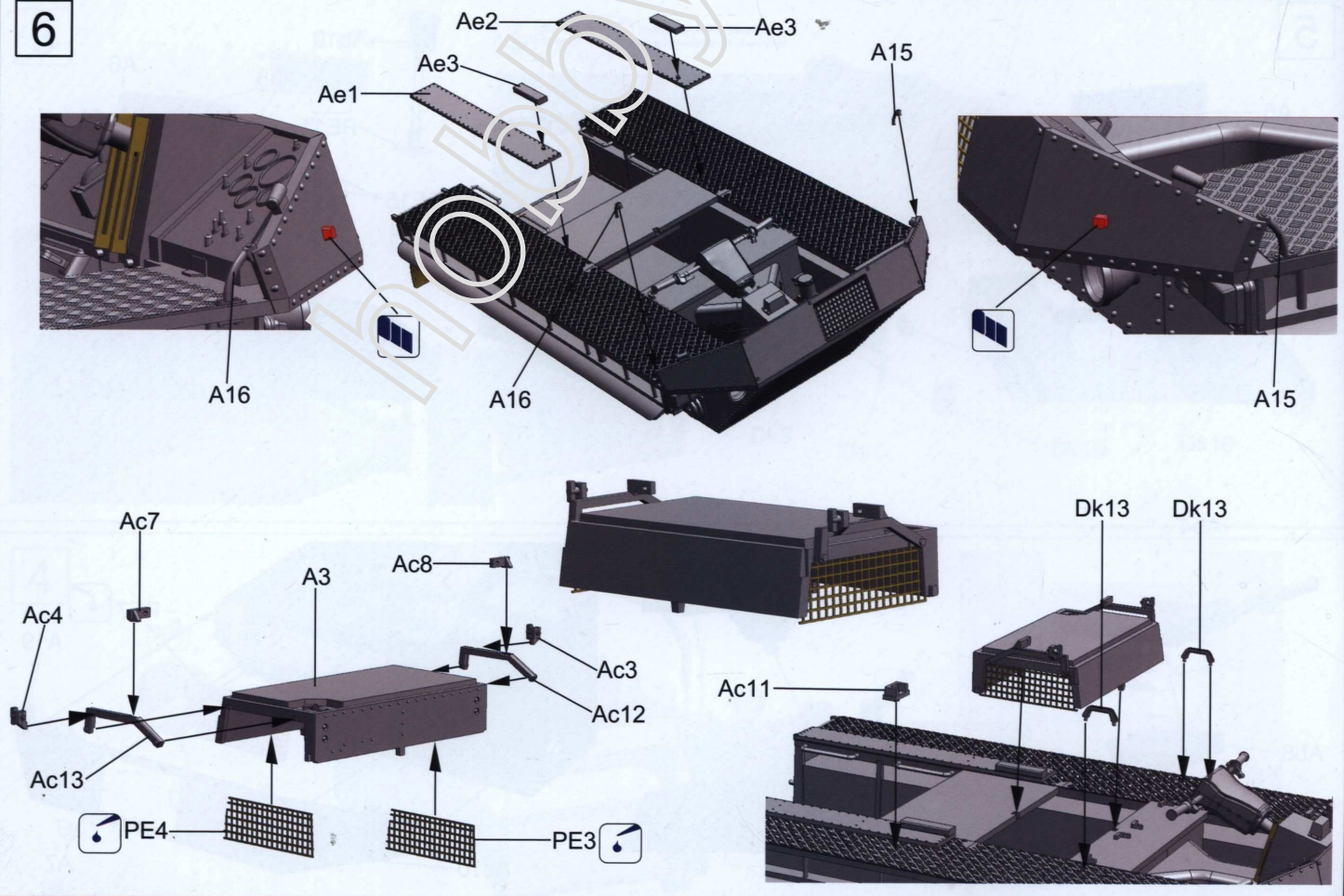

7

PE13 PE12

Bend Biegen Instant Glue For Metal Sekundenkleber verwenden

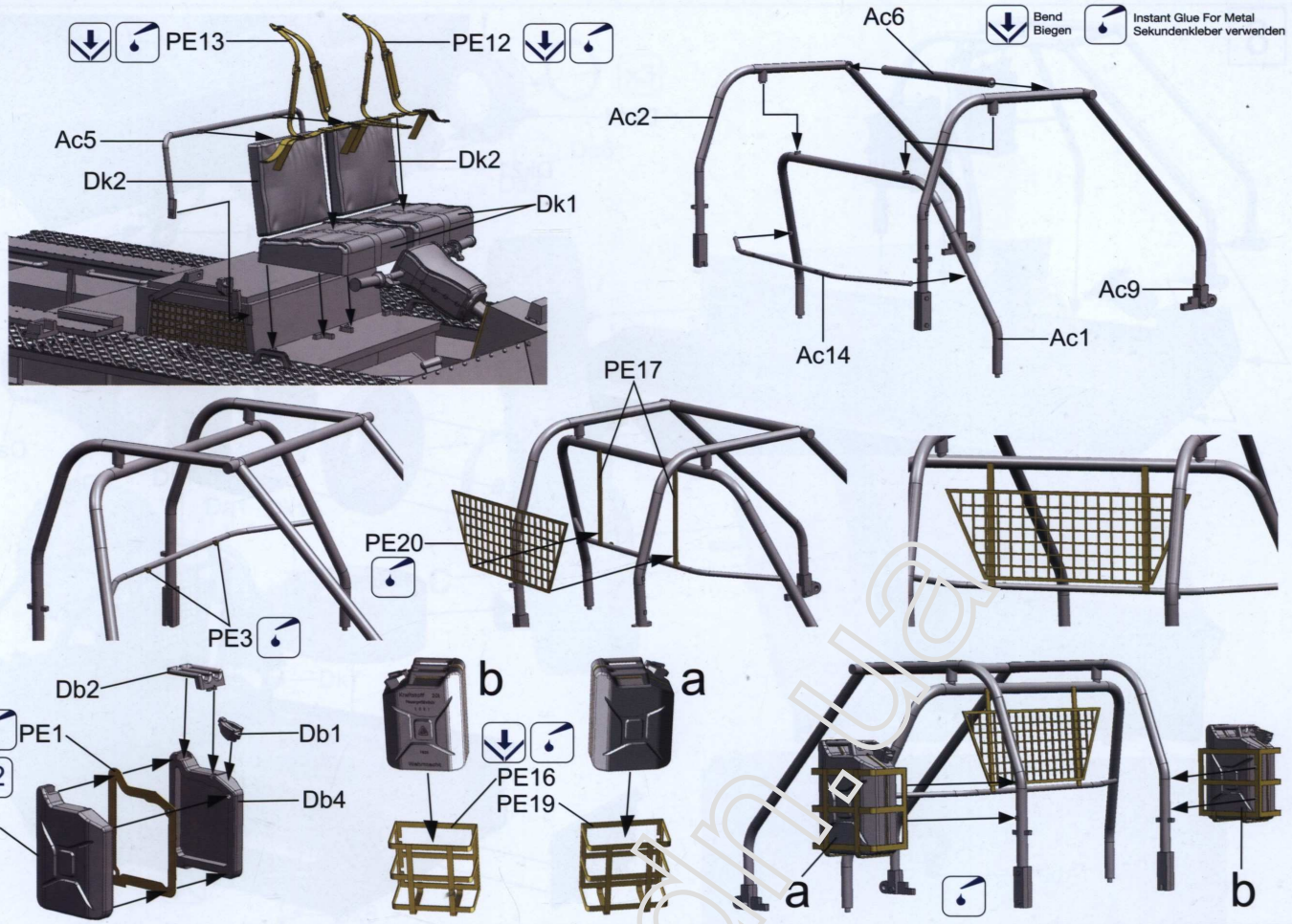

8

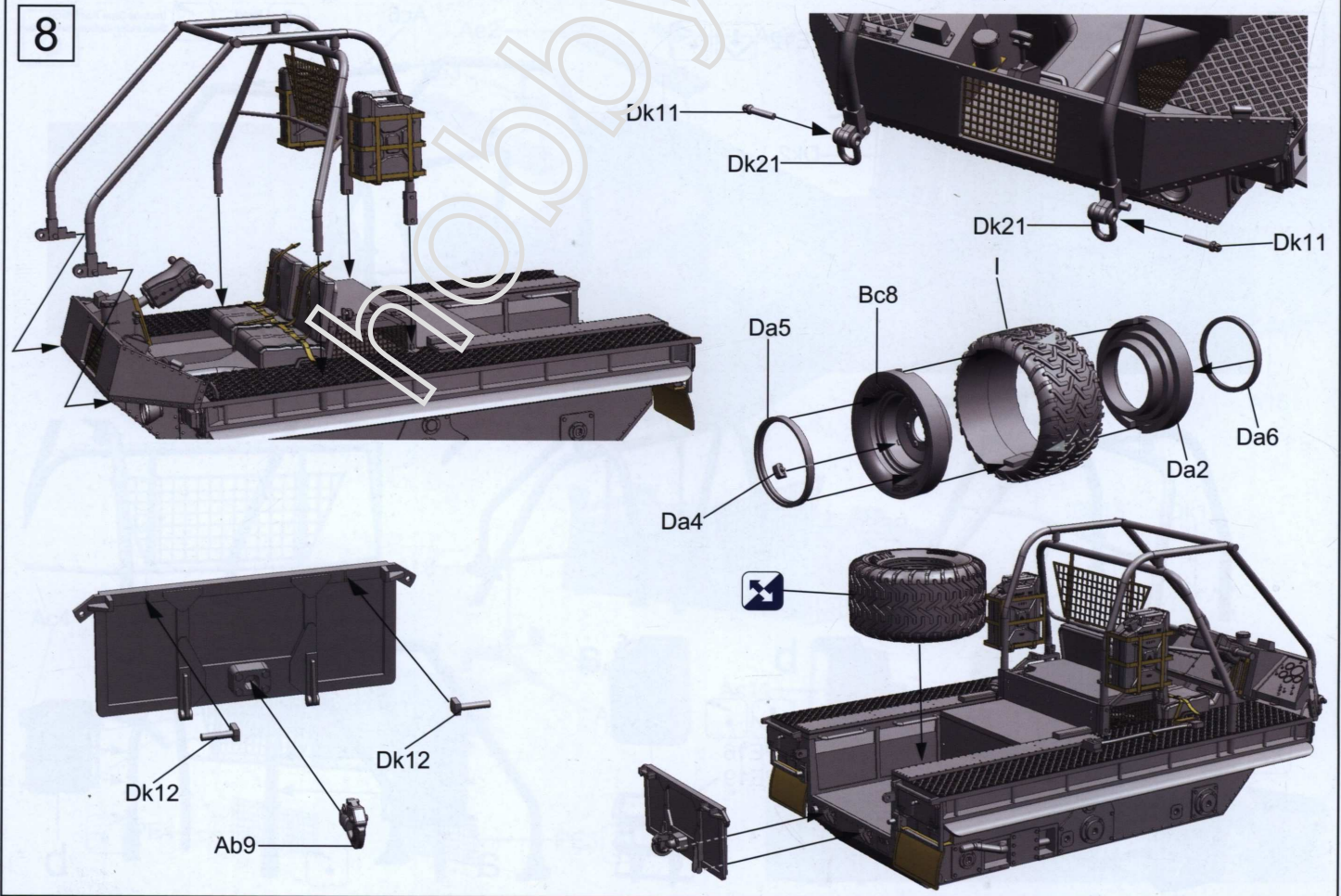

9 Correction

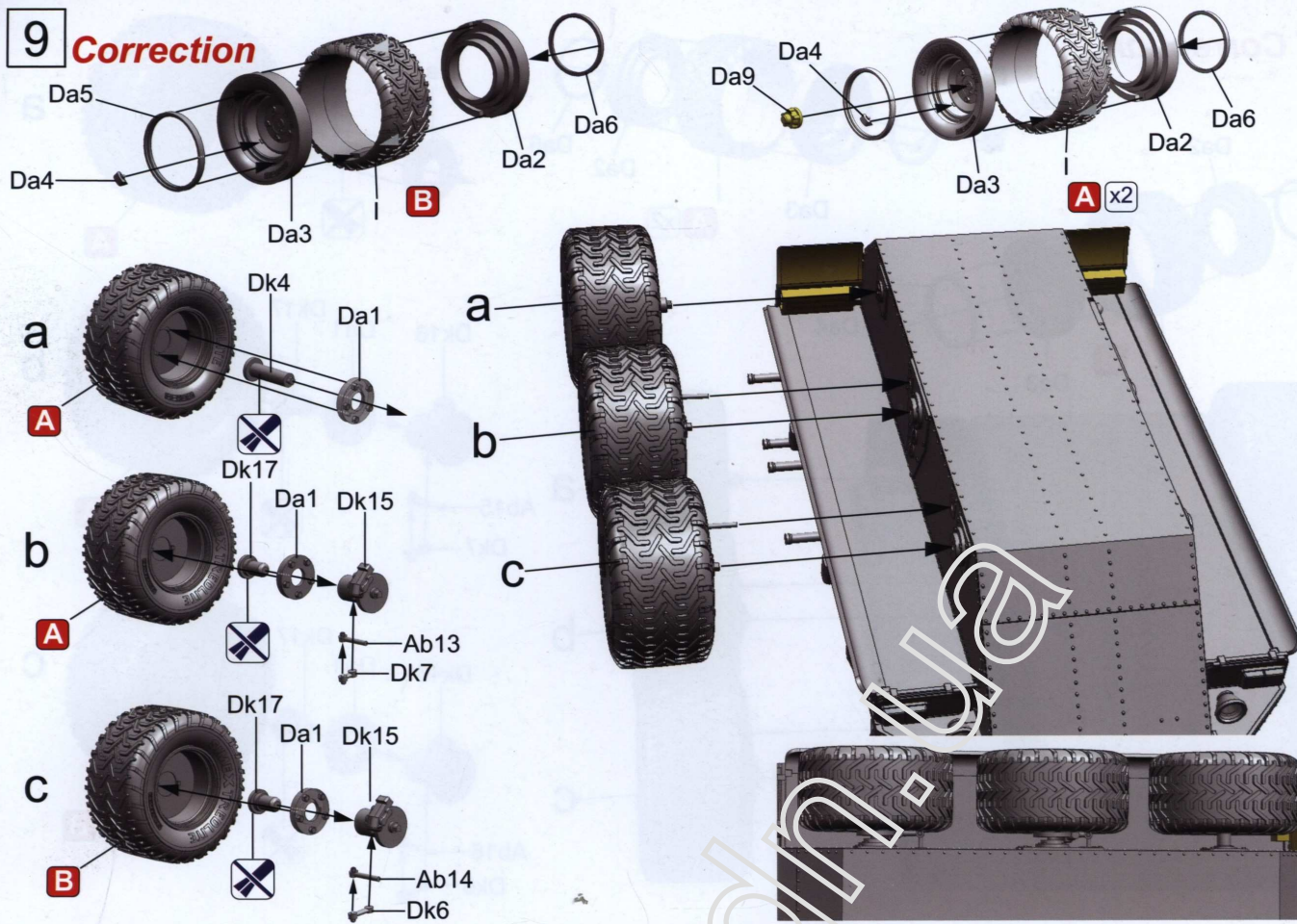

10 Correction

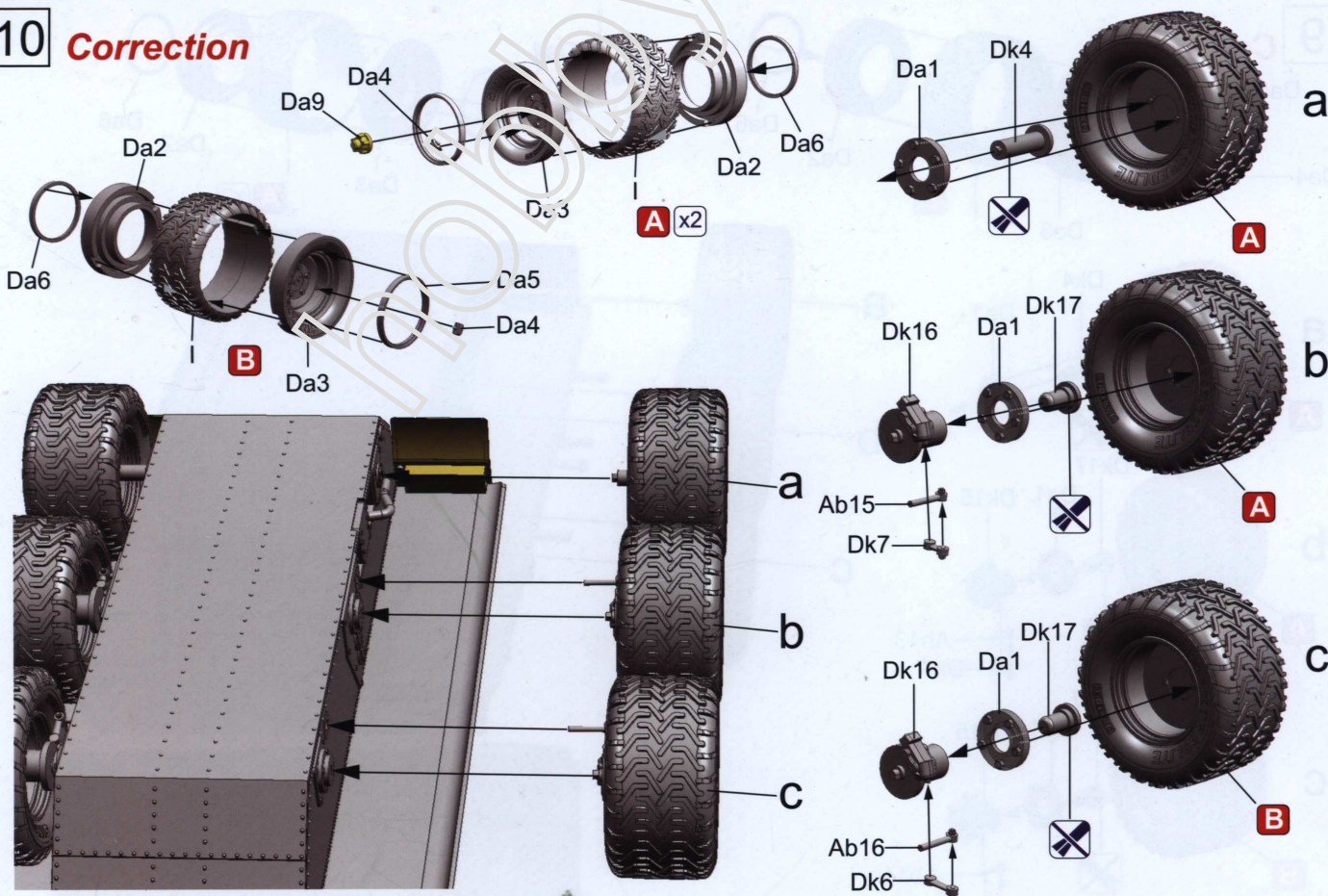

11

Bend Biegen Instant Glue For Metal Sekundenkleber verwenden

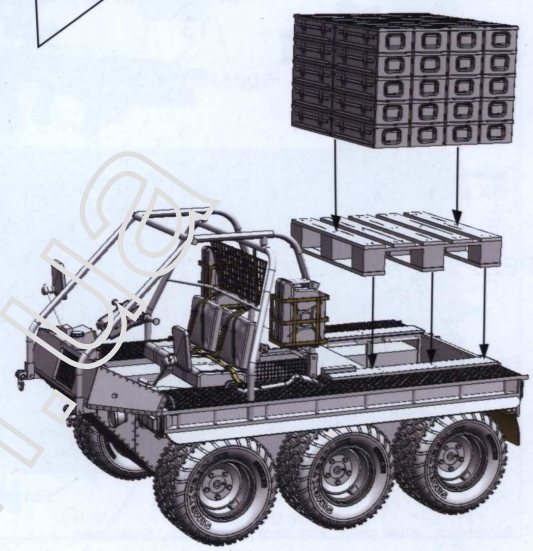
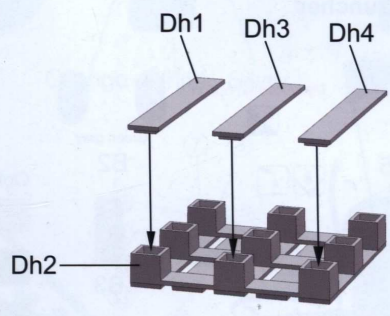
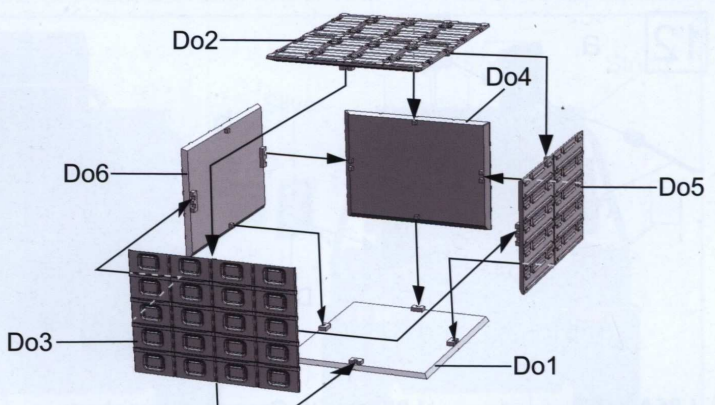
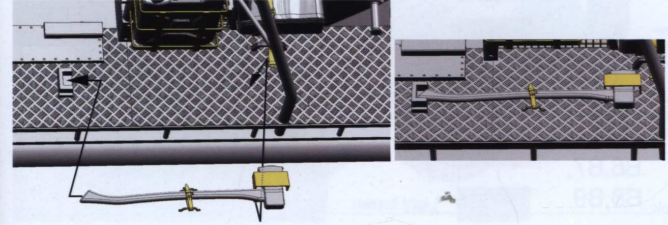
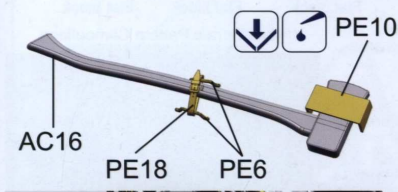
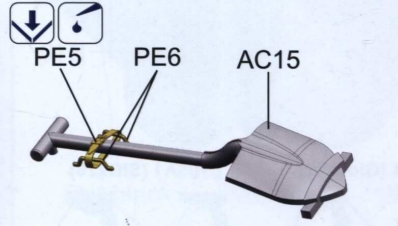
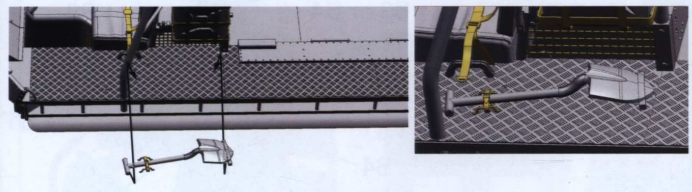

12

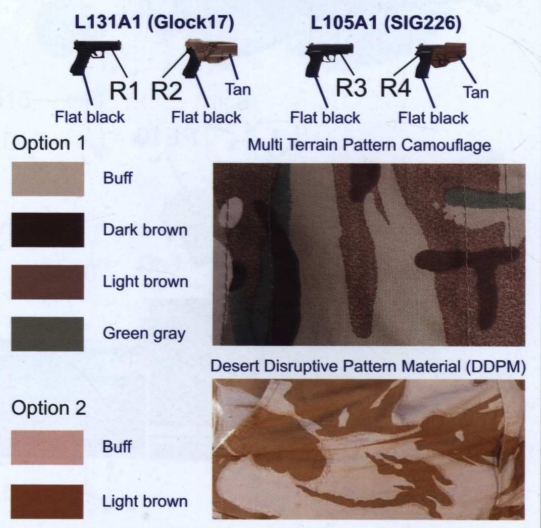
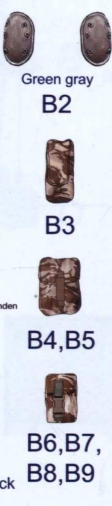
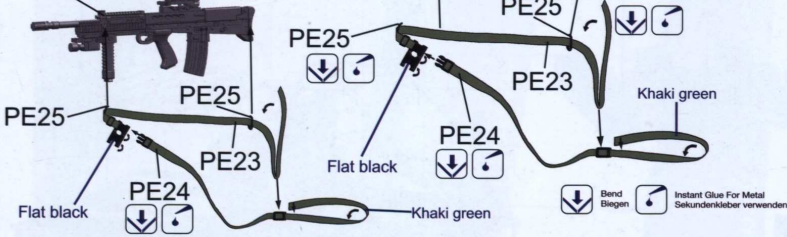
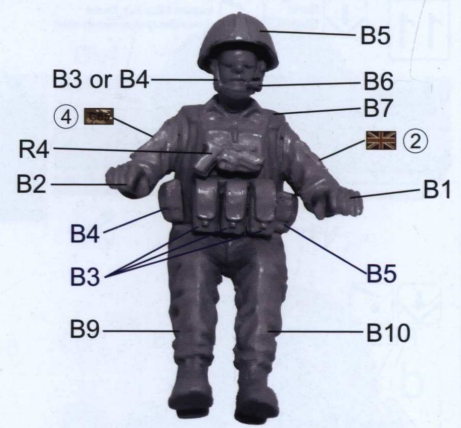
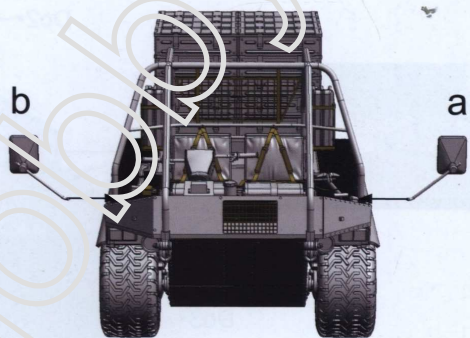
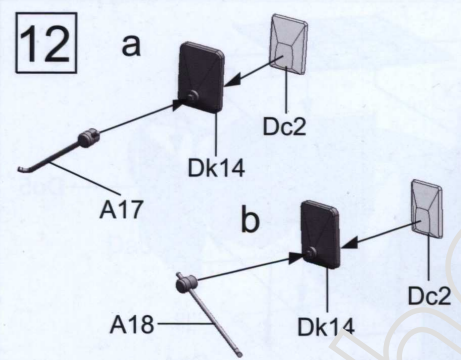

Option 1:

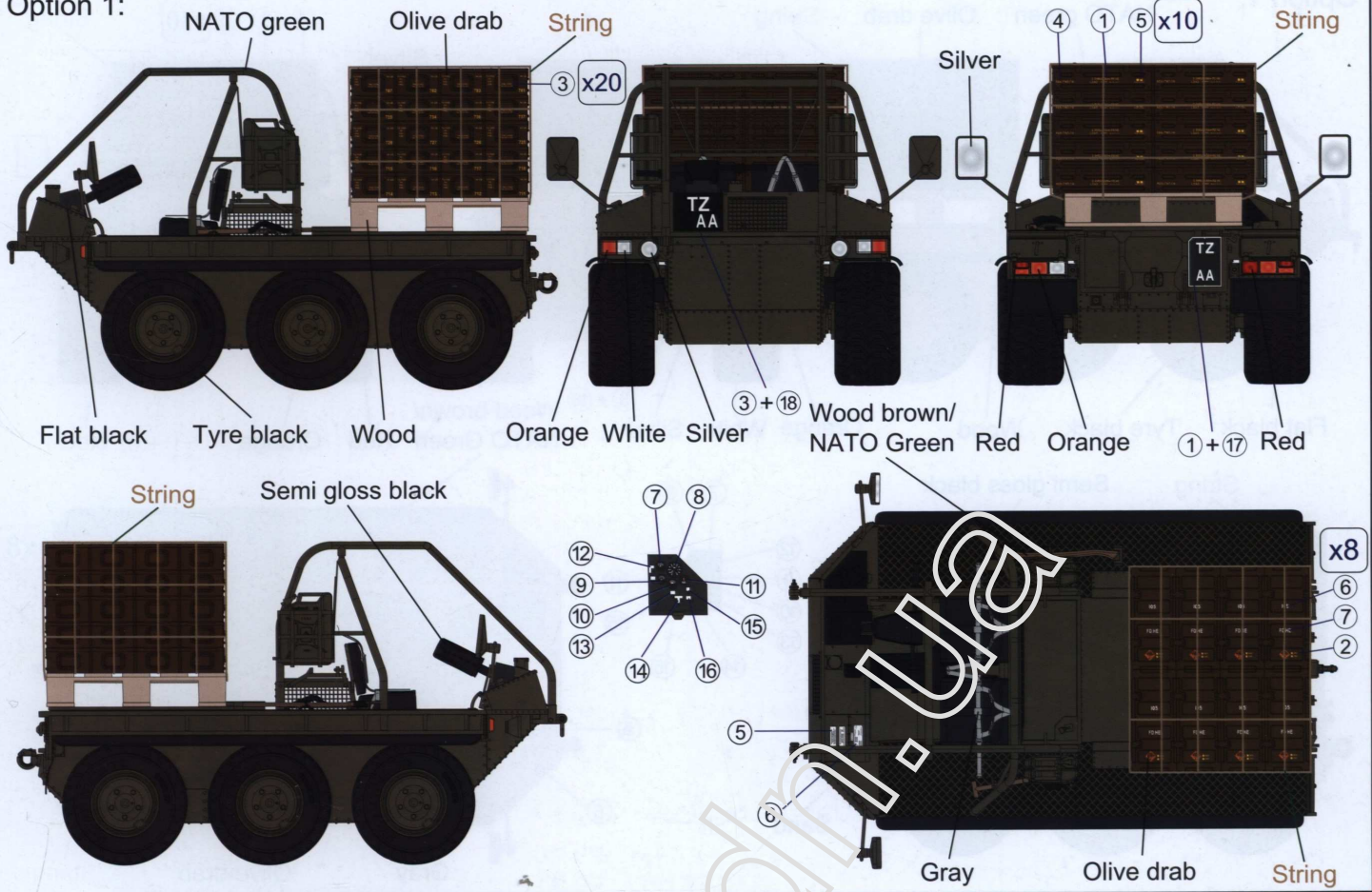

Option 1:

