



### Автомобиль Бенца 1886 г.

Benz Patent-Motorwagen («патентованный автомобиль»), построенный в 1885 году, считается первым в мире серийным автомобилем, то есть транспортным средством, приводимым в движение двигателем внутреннего сгорания.

3 июля 1886 года Карл Бенц обнародовал свое изобретение на Рингштрассе в Мангейме.

Около 25 Patent-Motorwagen были построены между 1886 и 1893 годами.

#### Технические характеристики автомобиля Бенца 1886 г.

Число мест .....	2
Сухая масса, кг .....	265
Длина, мм .....	2400
Ширина, мм .....	1200
Высота, мм .....	1400
База, мм .....	1400
Колея, задняя, мм .....	1100
Двигатель .....	«Бенц», 1-цил., 0,95 л, 0,9 л.с.
Максимальная скорость, км/ч .....	16

#### ВНИМАНИЕ!

Перед сборкой внимательно прочитайте руководство по монтажу. Каждая деталь пронумерована. Соблюдать последовательность монтажа. Необходимые рабочие инструменты: нож и напильник для зачистки деталей (резина), лента, клеящая лента и зажимы для сушки белья для прижимания склеиваемых деталей. Детали из пластика очистить в растворе мягкого моющего средства и высушить на воздухе для того, чтобы краска и переводные картинки лучше прилипали. Перед приклеиванием проверить, подходят ли детали; клей наносить экономно. Хром и краску удалить с поверхностей склеивания. Небольшие детали покрасить перед тем, как они будут удалены из рамок. Краску необходимо хорошо просушить, только после этого продолжать сборку. Каждую соответствующую переводную картинку отдельно вырезать и примерно на 20 секунд окунуть в теплую воду. На обозначенном месте картинку отделить от бумаги и прижать промокающей бумагой.

### Benz Patent-Motorwagen 1886

The Benz Patent-Motorwagen («patent motorcar»), built in 1885, is widely regarded as the world's first production automobile, that is, a vehicle designed to be propelled by an internal combustion engine.

Karl Benz unveiled his invention to the public on 3 July 1886, on the Ringstrasse in Mannheim.

About 25 Patent-Motorwagen were built between 1886 and 1893.

#### Technical Specifications of Benz Patent-Motorwagen car

Seats .....	2
Empty weight, kg .....	265
Length, mm .....	2400
Width, mm .....	1200
Height, mm .....	1400
Wheel base, mm .....	1450
Track rear, mm .....	1190
Engine .....	Benz, 1 cyl., 0,95 l, 0,9 hp
Max. Speed, km/h .....	16

#### CAUTION!

Read the instructions thoroughly prior to assembly. Each component is numbered. Adhere to specified sequence of assembly. Tools required: knife and file for removal of components from frame; rubber bond, adhesive tape and clothes pegs for clamping components together after applying adhesive. Clean plastic components in a mild detergent solution and allow to air-dry so that paint and transfers adhere better. Prior to applying adhesive, check to see whether the components fit together; apply adhesive sparingly. Remove chrome and paint from the contact surfaces. Paint small components before removing them from the frame. Allow paint to dry well, and only then continue to assemble. Cut out each transfer individually and immerse in warm water for approx. 20 seconds. Slide transfer off paper and into designated position, then press on with blotting paper.

#### ИСПОЛЬЗУЕМЫЕ КРАСКИ / USED COLORS:

	Revell	Tamiya		
<b>A</b>	107	X1	Черный, глянцевоый	Gloss Black
<b>B</b>	302	X18	Черный, полуматовый	Semigloss Black
<b>C</b>	105	XF2	Белый, матовый	Flat White
<b>D</b>	331	XF7	Темно-красный, полумат.	Dull Red
<b>E</b>	188	XF57	Дерево	Wood

	Revell	Tamiya		
<b>F</b>	191	X32	Сталь	Steel
<b>G</b>	192	X33	Латунь	Brass
<b>H</b>	193	XF6	Медь	Copper
<b>J</b>	109	X10	Темный металл	Gunmetal

**[?] ПРОИЗВОЛЬНЫЙ ВЫБОР**  
OPTIONAL

**[x2] СДЕЛАТЬ ДВЕ ДЕТАЛИ**  
MAKE 2 PCS

**[X] НЕ КЛЕИТЬ**  
DO NOT CEMENT

**[01] СТАДИЯ СБОРКИ**  
ASSEMBLY STEP

**[03] СБОРОЧНАЯ ЕДИНИЦА**  
ASSEMBLY UNIT

**[A] ИСПОЛЬЗУЕМАЯ КРАСКА**  
USED COLOR

**[X] СДЕЛАТЬ САМОМУ**  
SCRATCH BUILD

**[/] ОТРЕЗАТЬ**  
CUT OFF



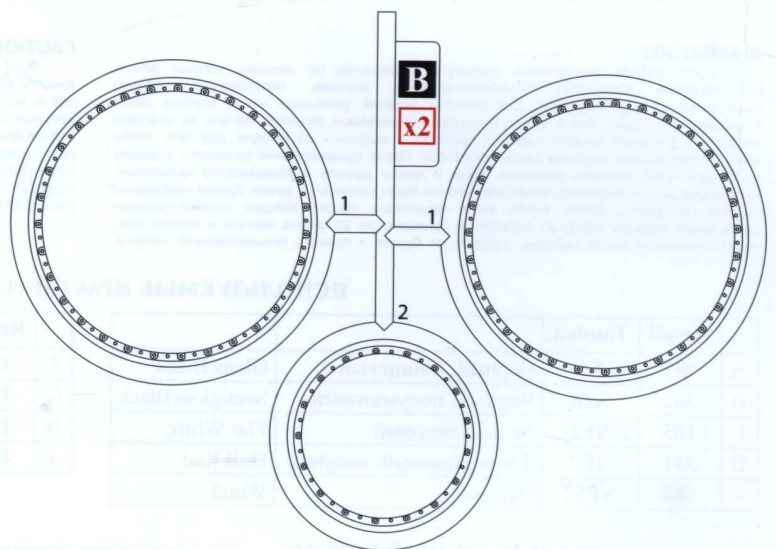
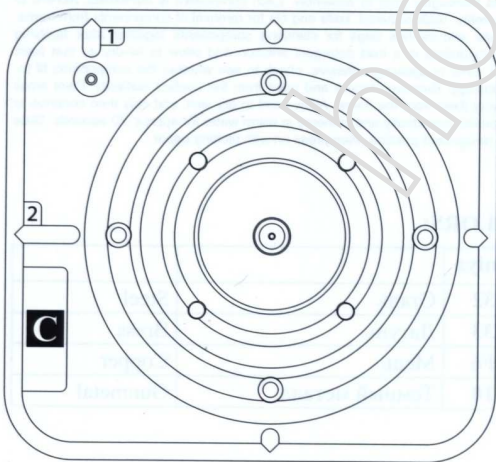
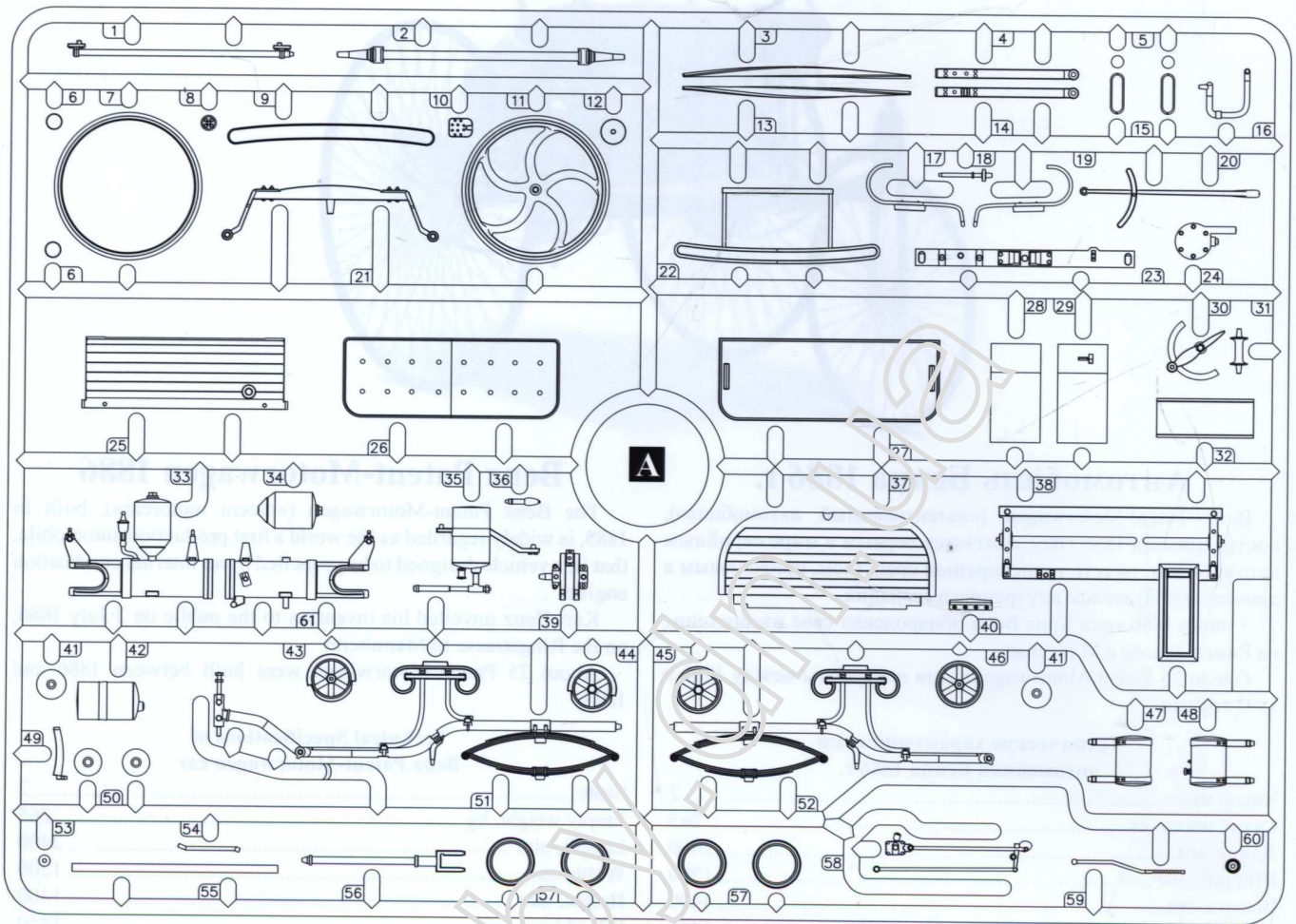



24040

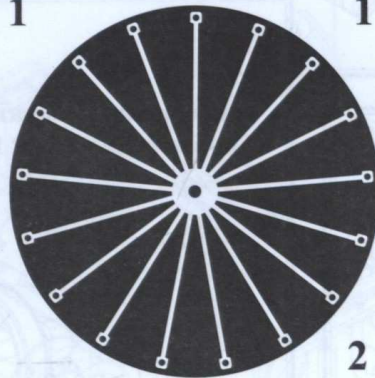
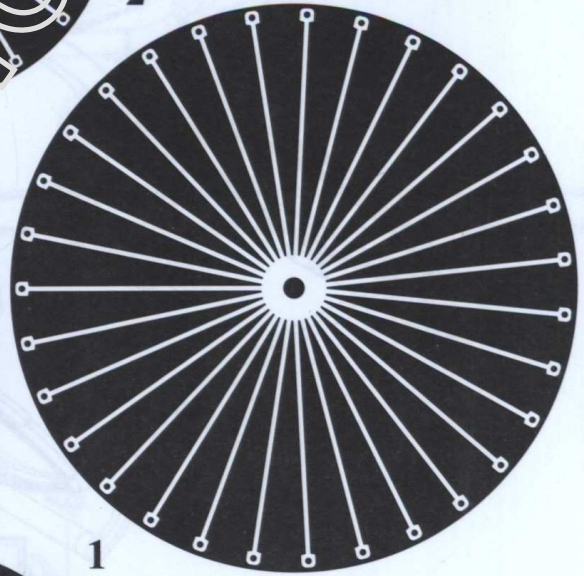
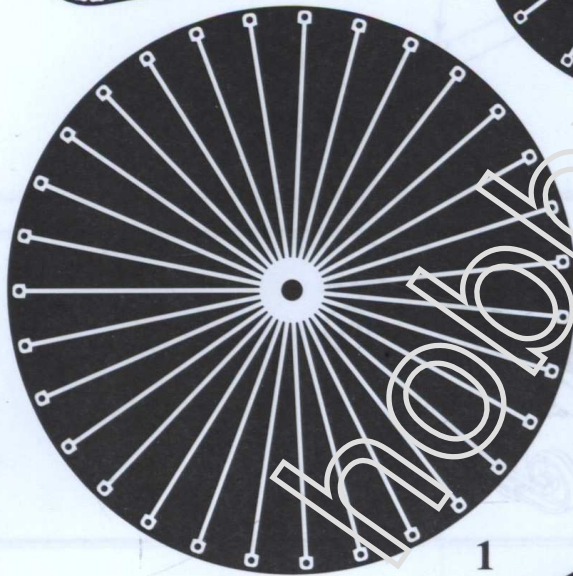
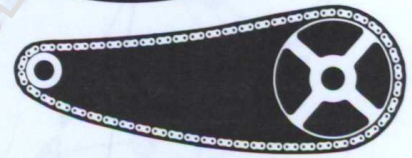
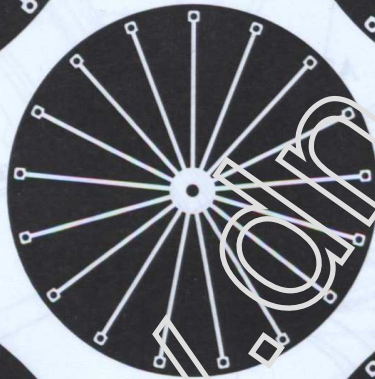
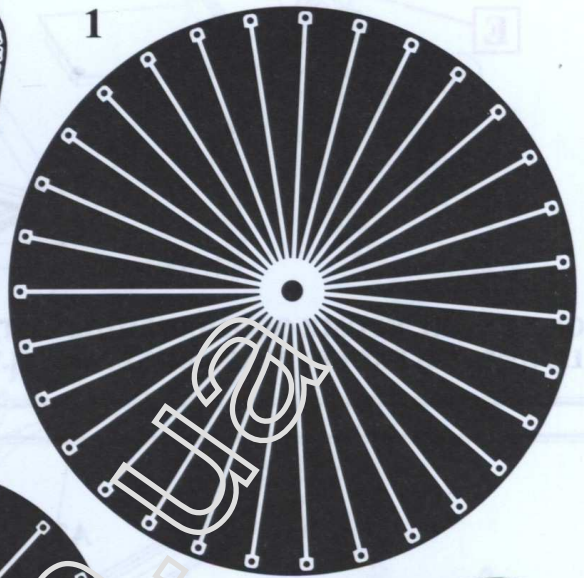
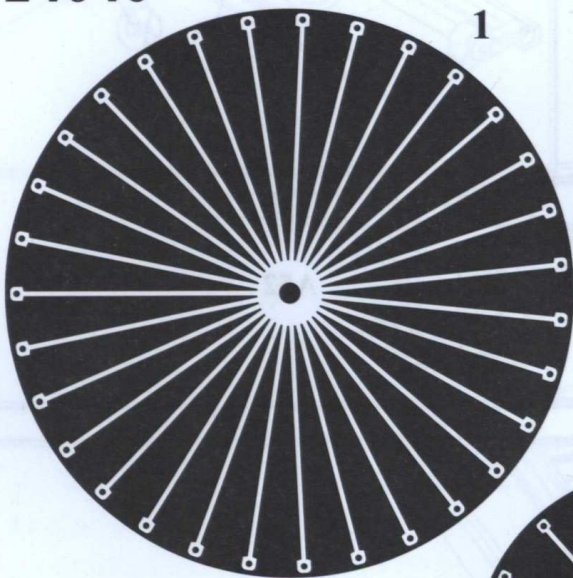

Benz 1886





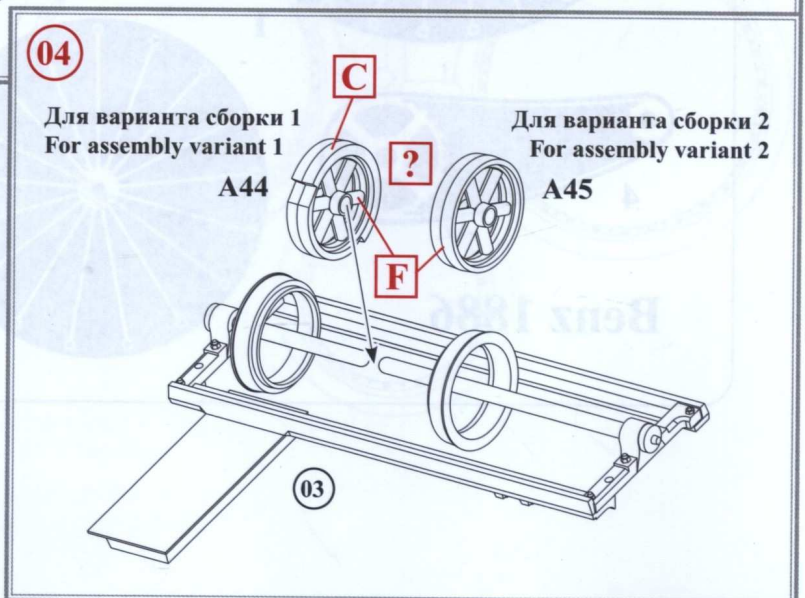
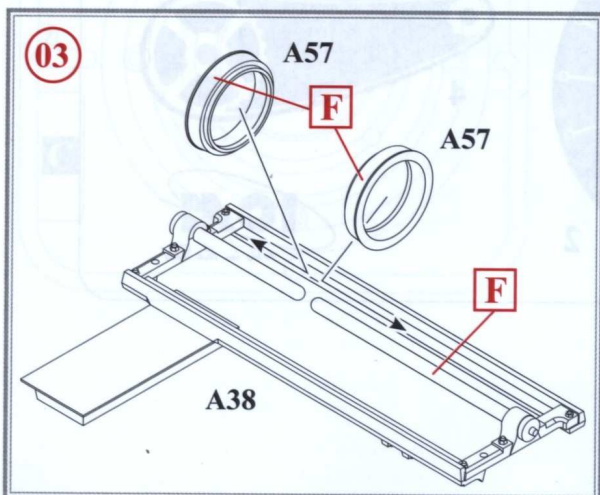
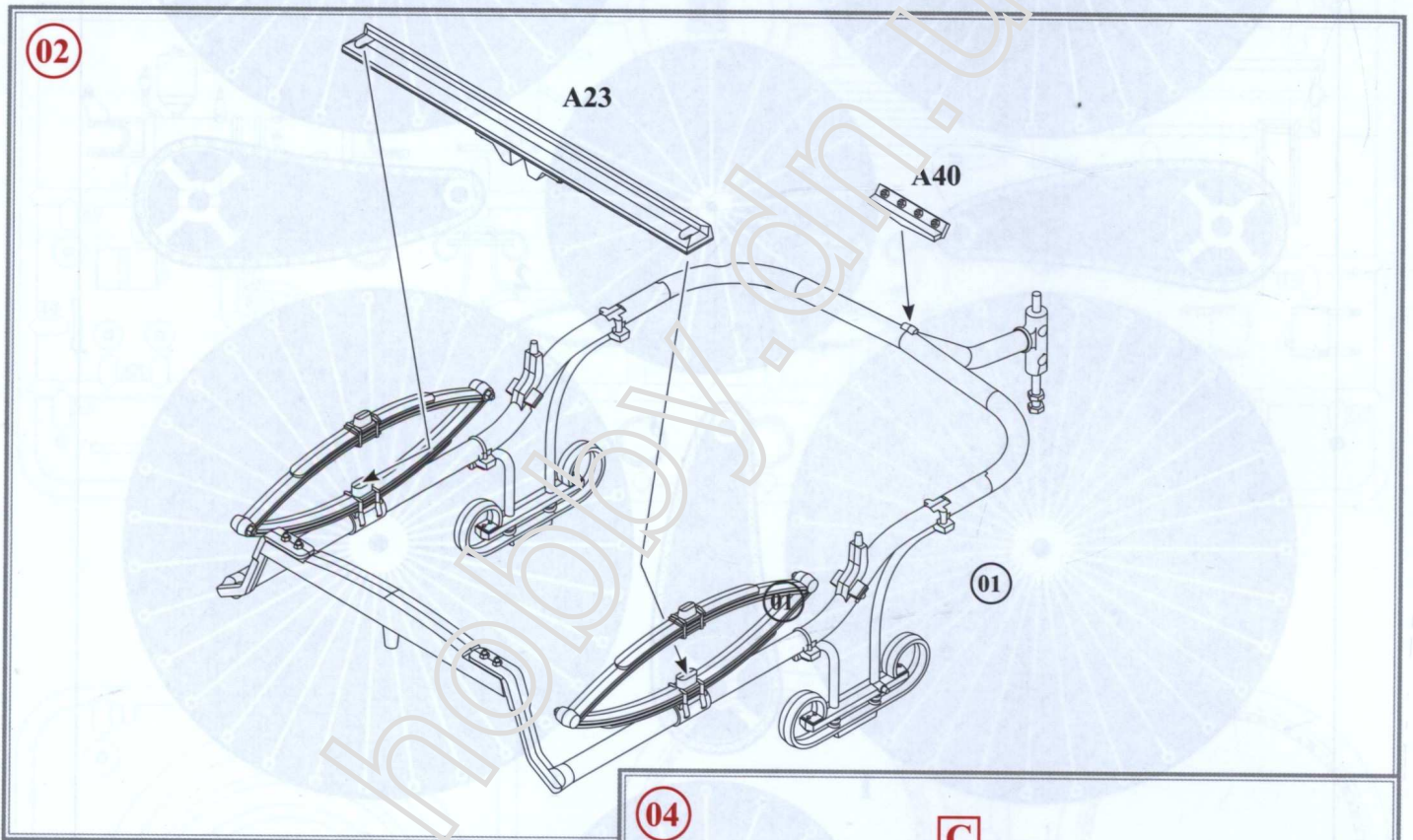
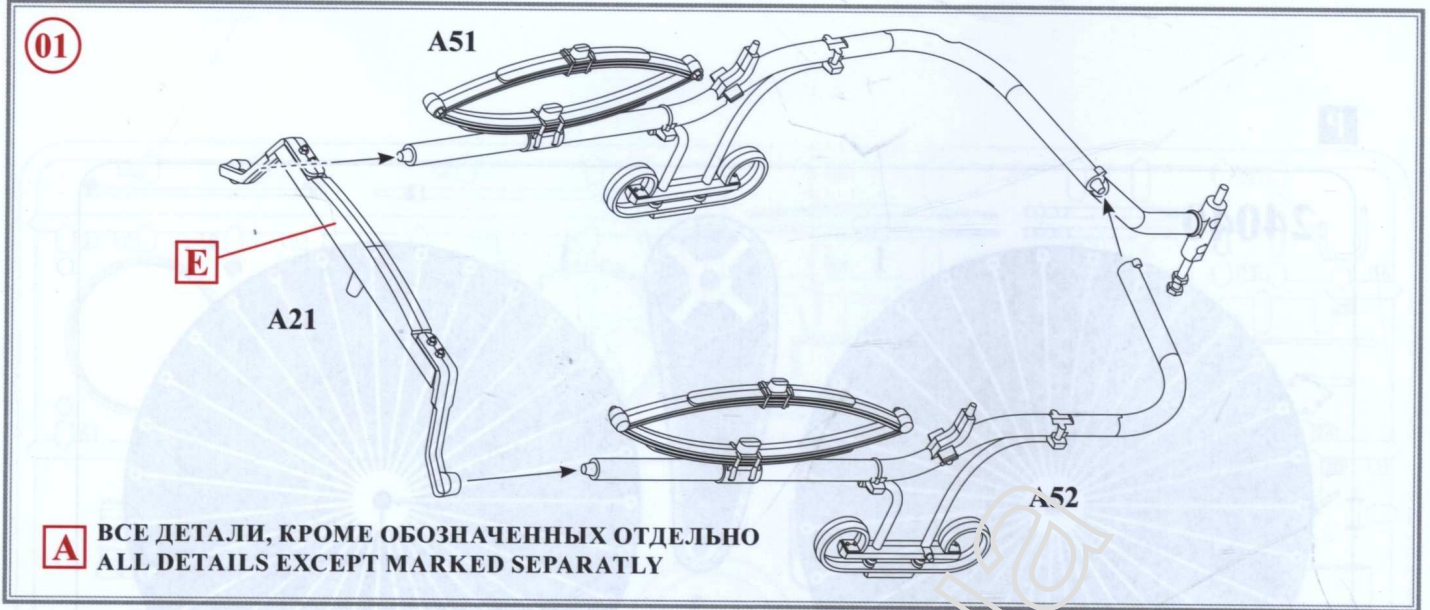



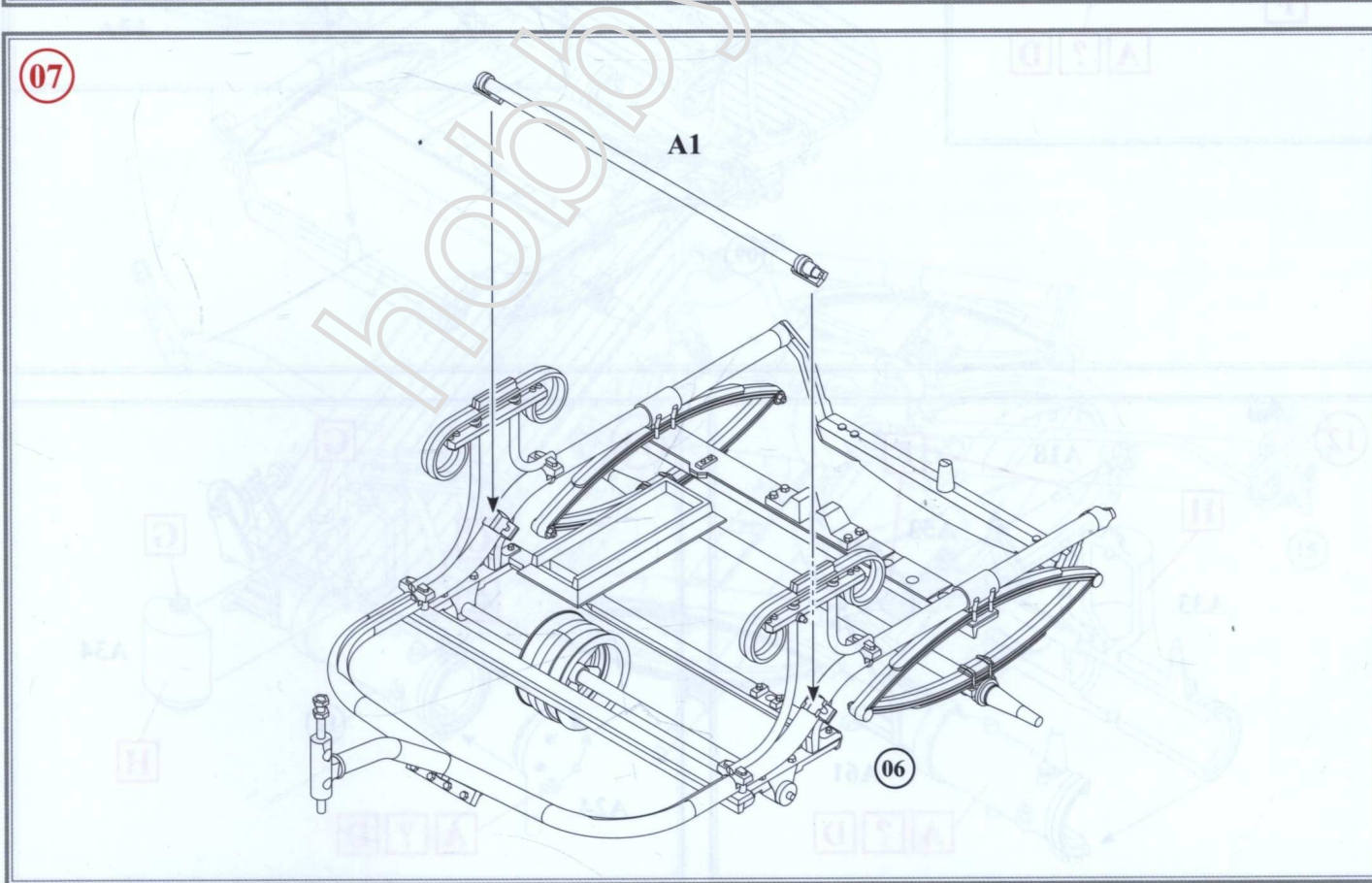
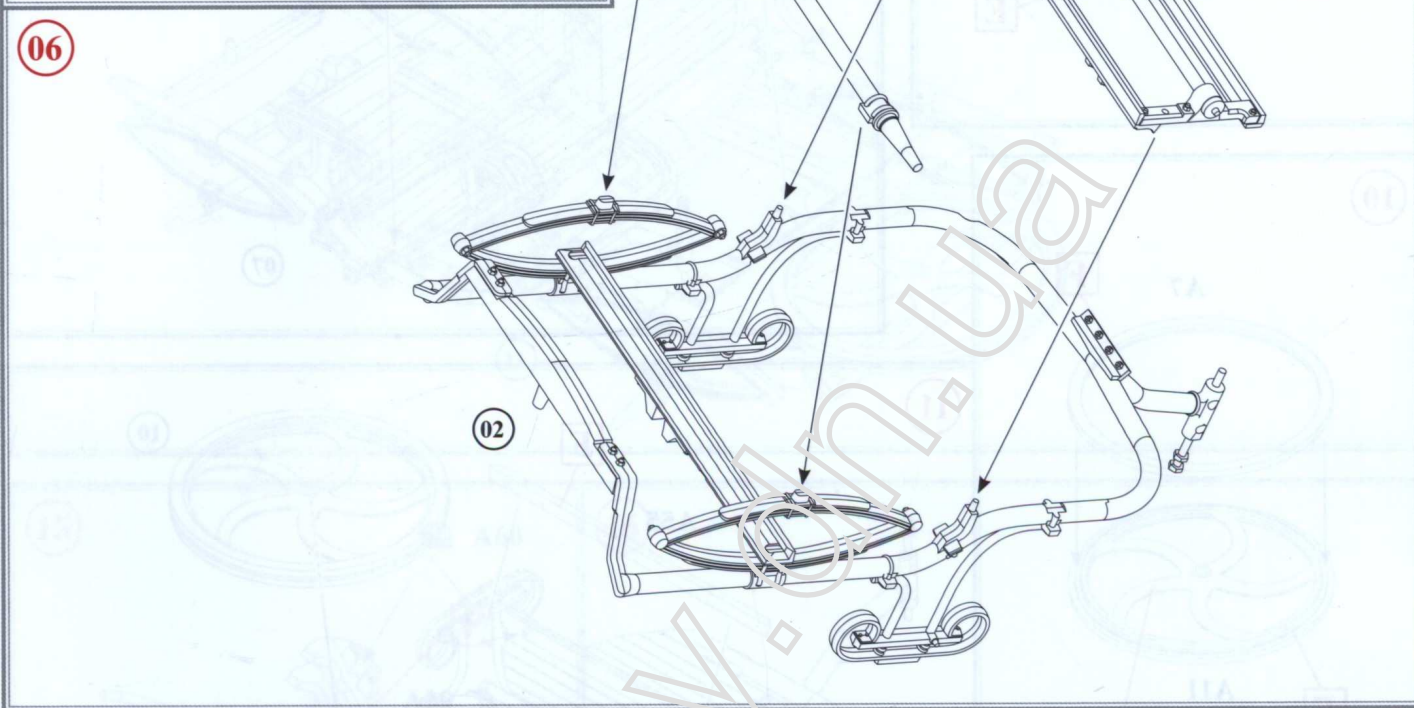
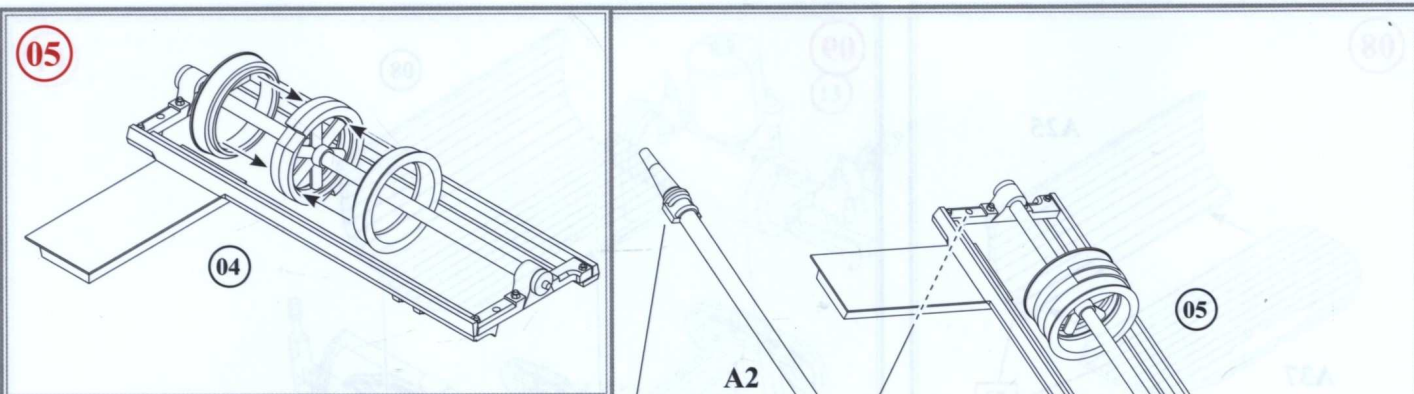



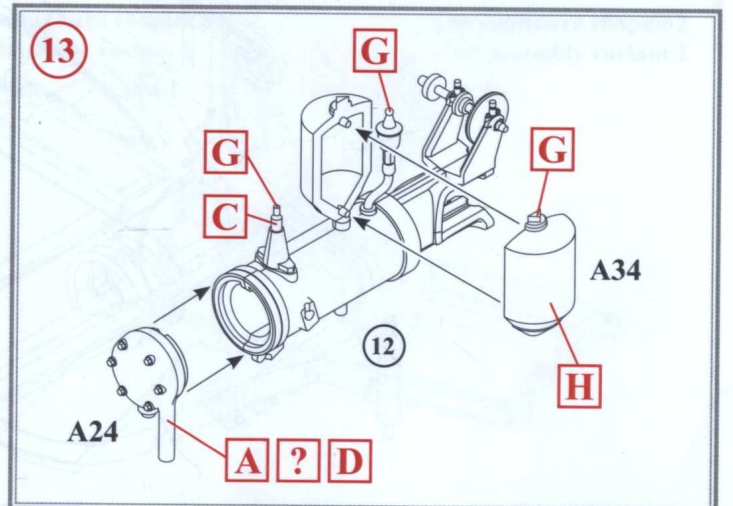
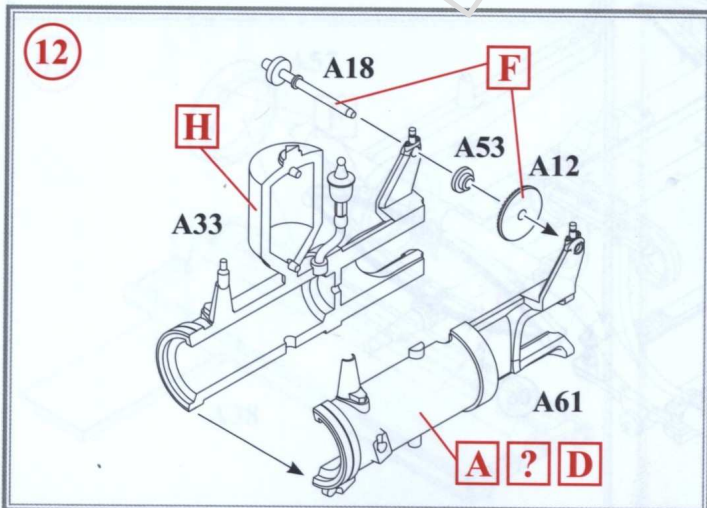
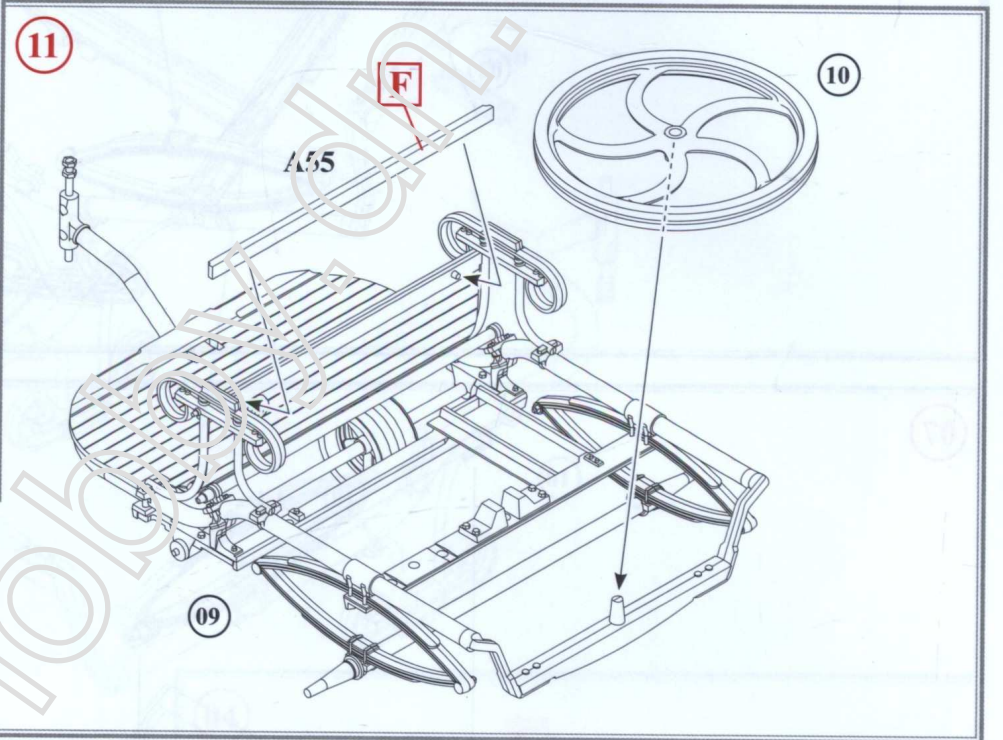
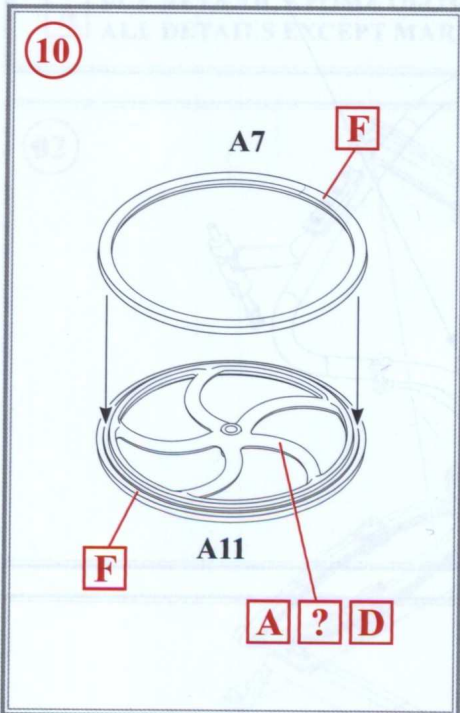
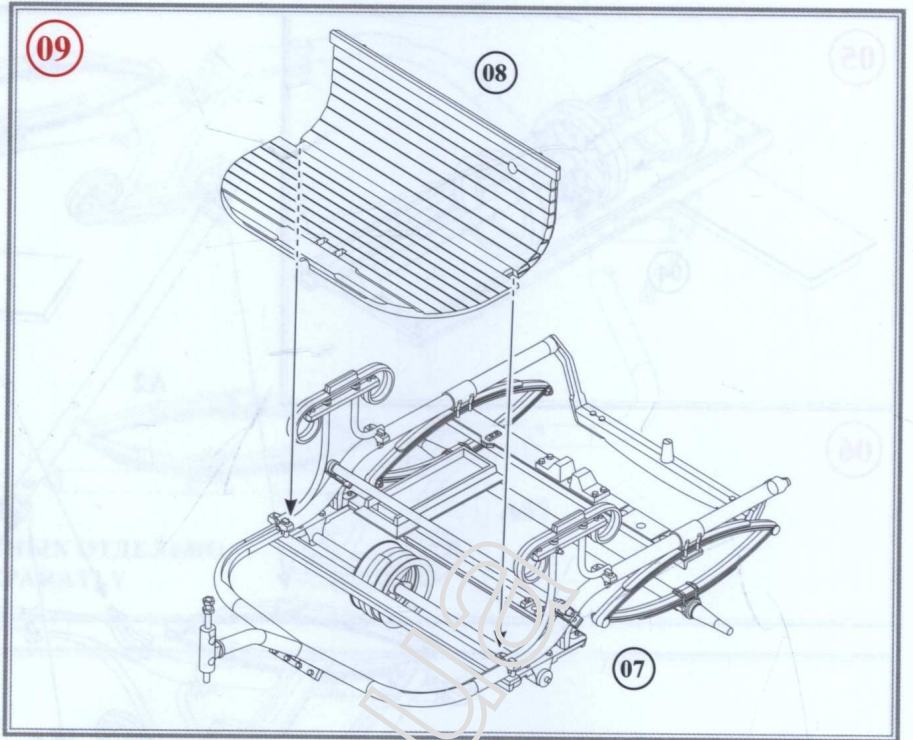
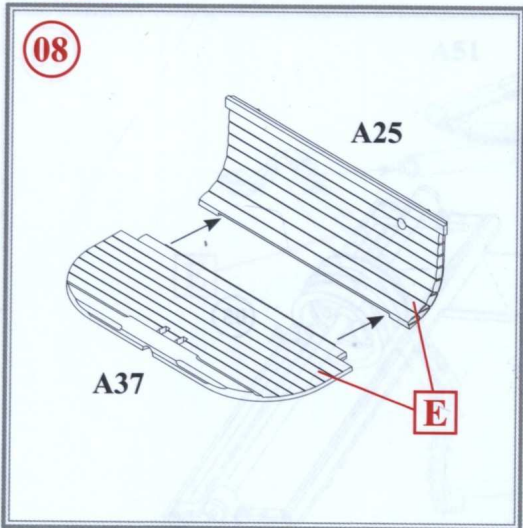



14

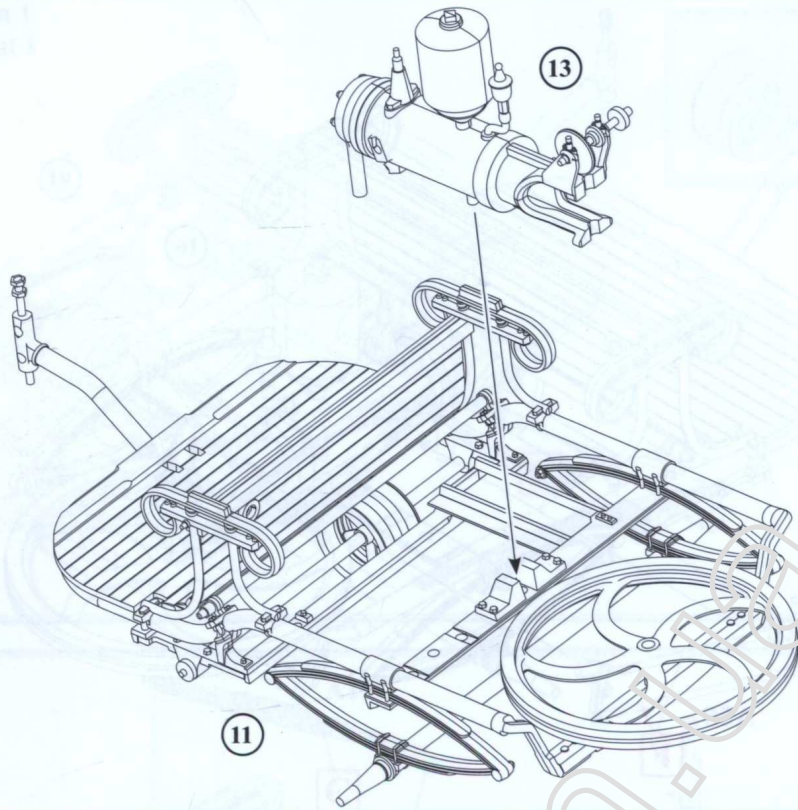

15

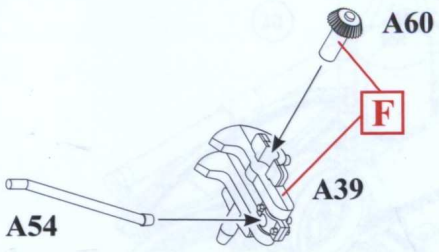

16

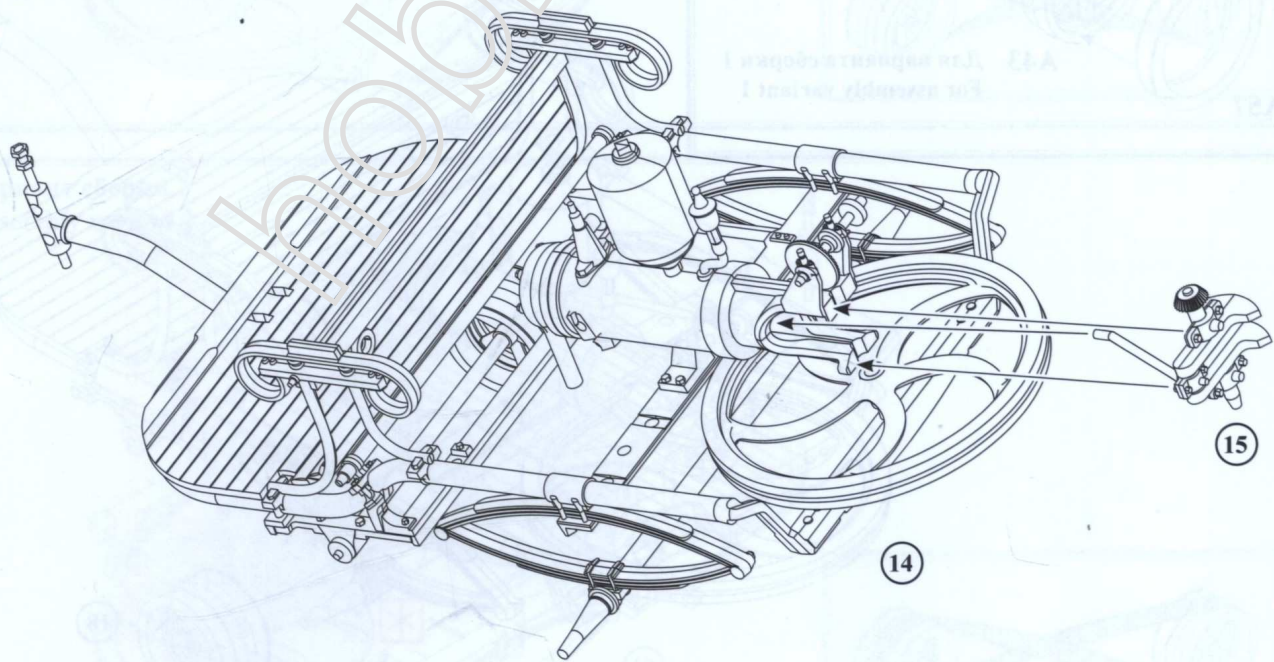



17

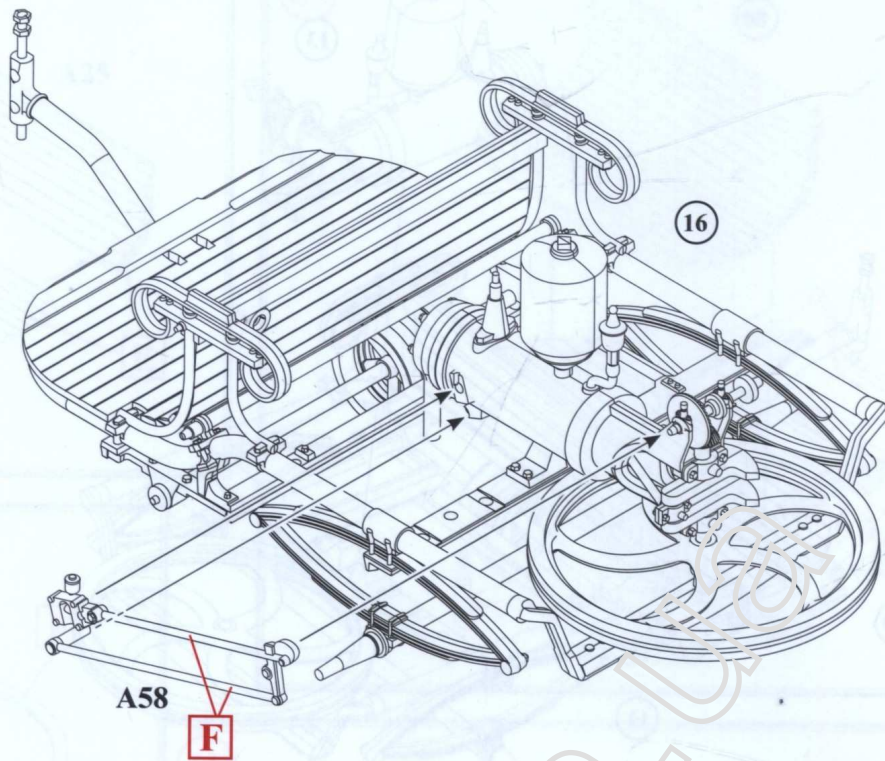

18



Для варианта сборки 2  
For assembly variant 2

F

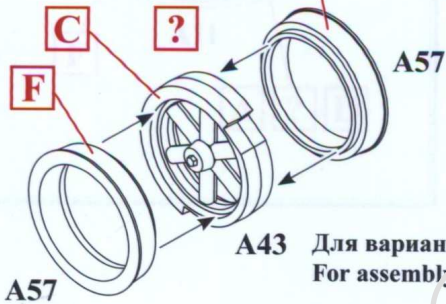

Для варианта сборки 1  
For assembly variant 1

19

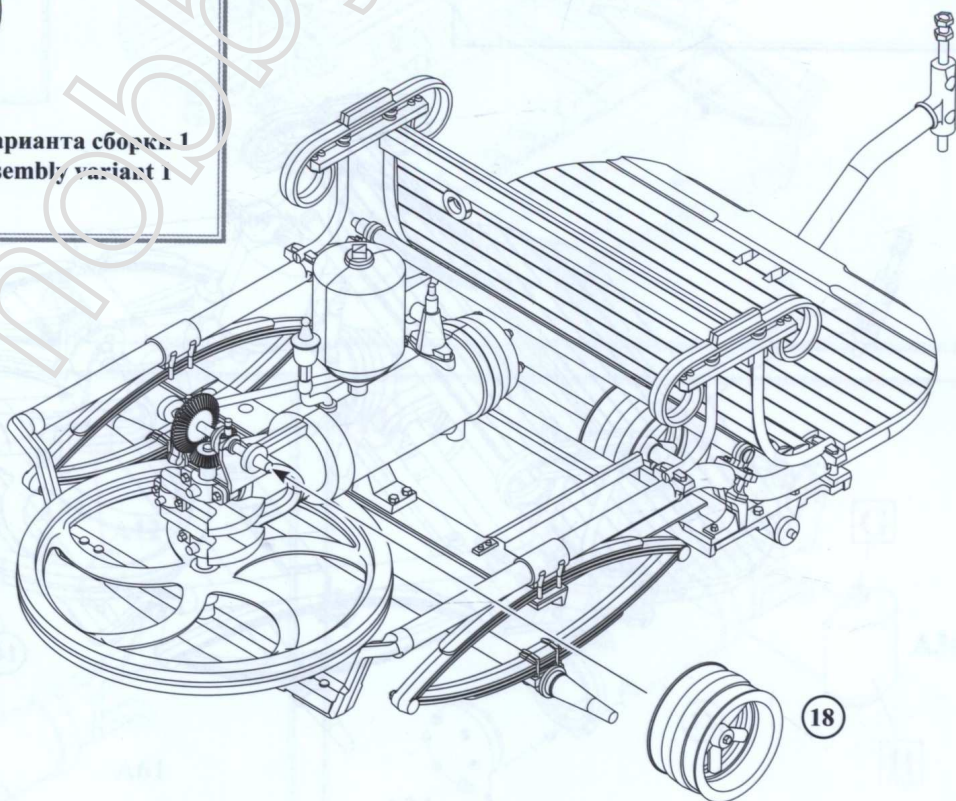



**20** Вариант сборки 1  
Assembly variant 1

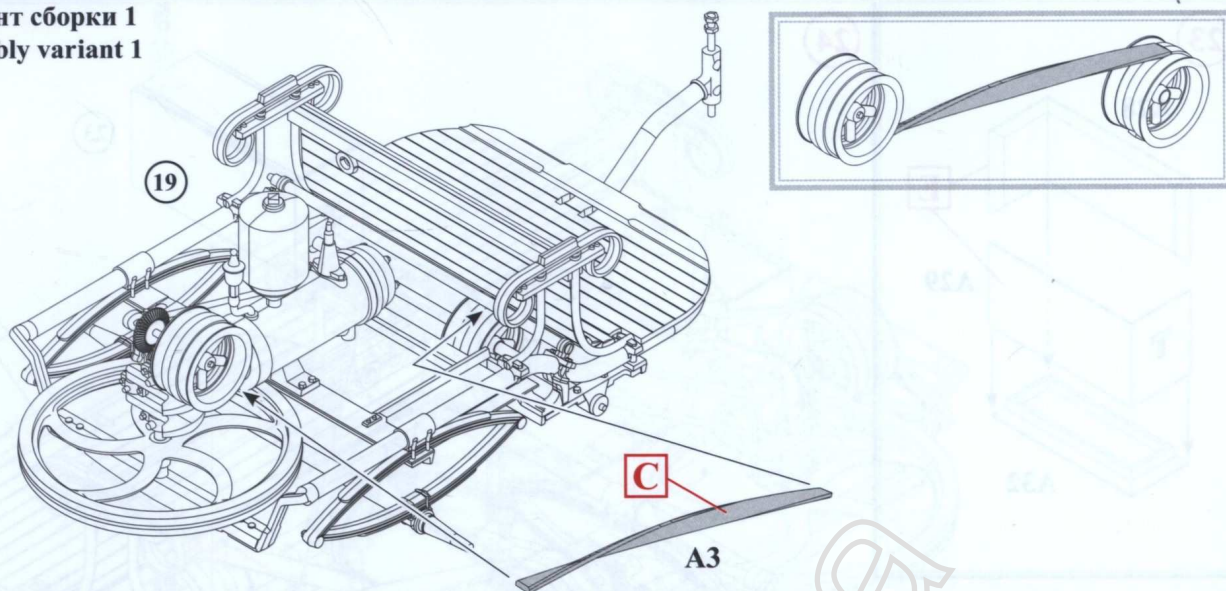

**21**

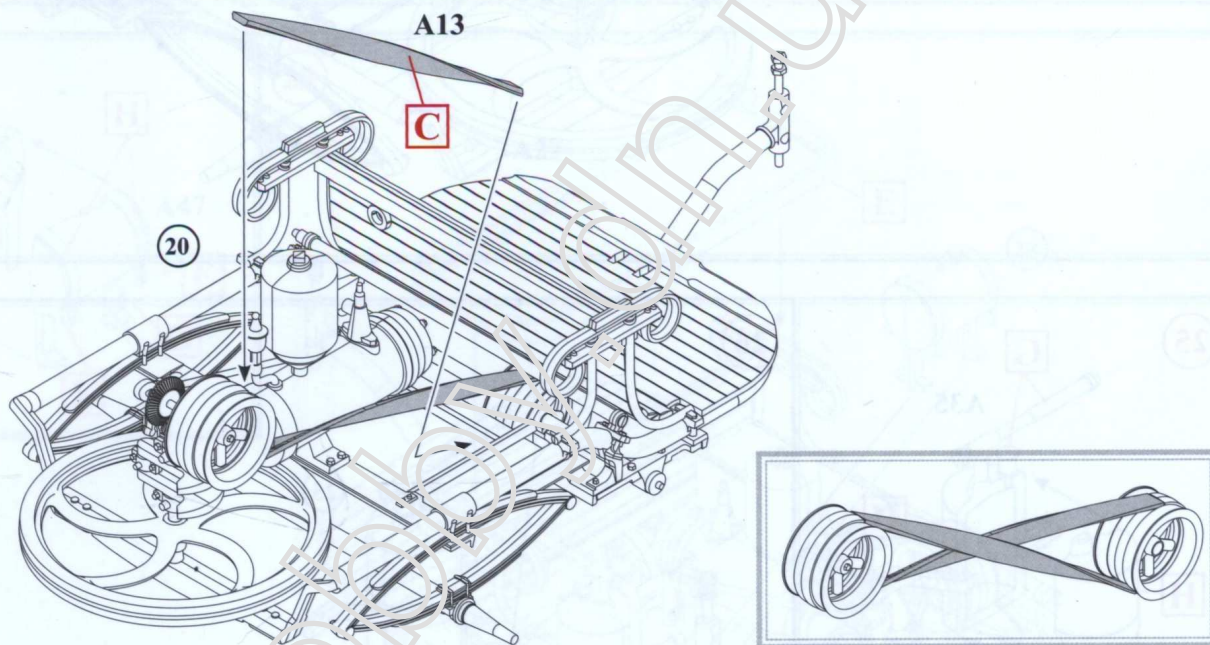

**22** Вариант сборки 2  
Assembly variant 2

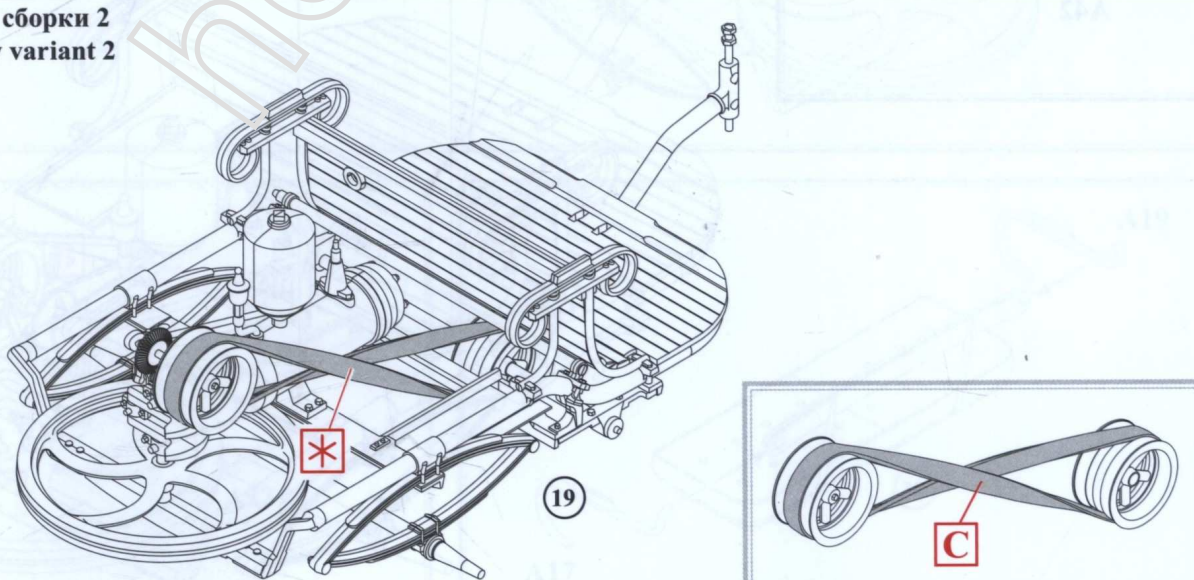



23

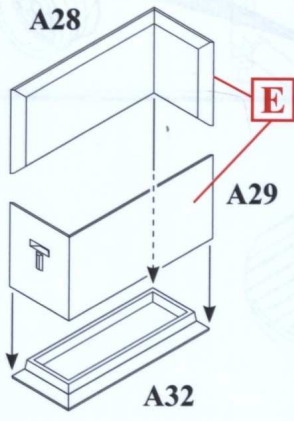

24

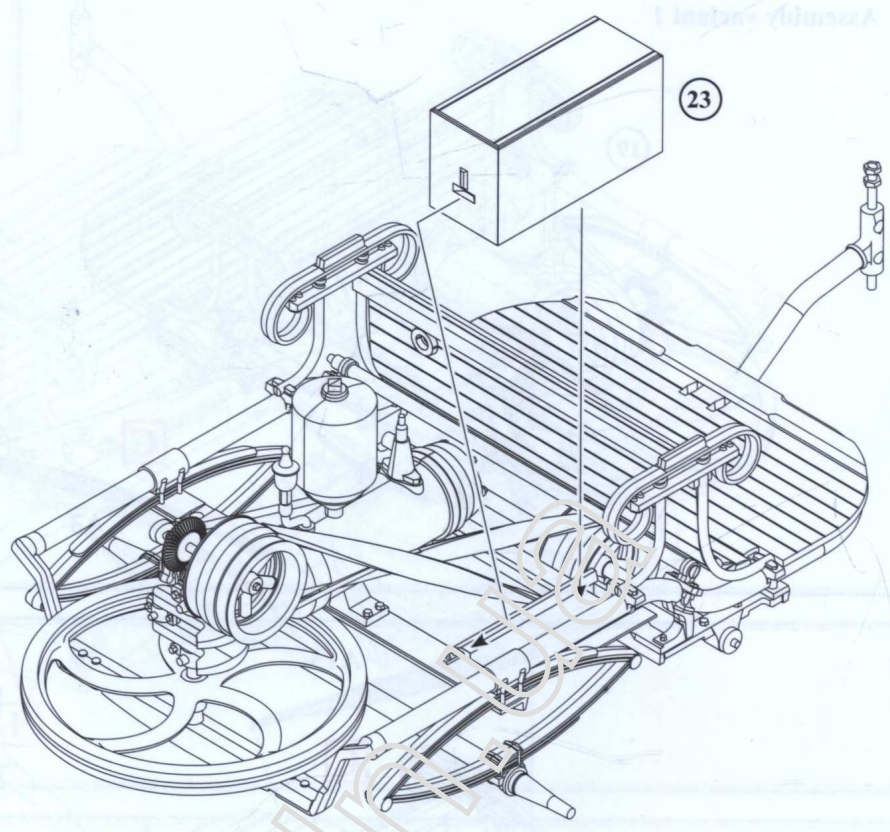

25

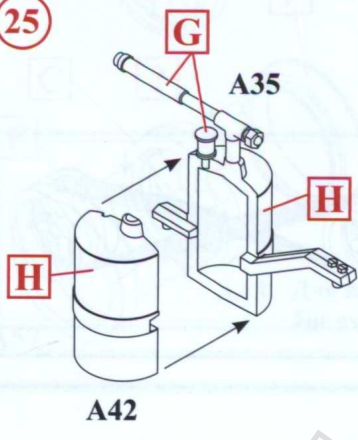

26

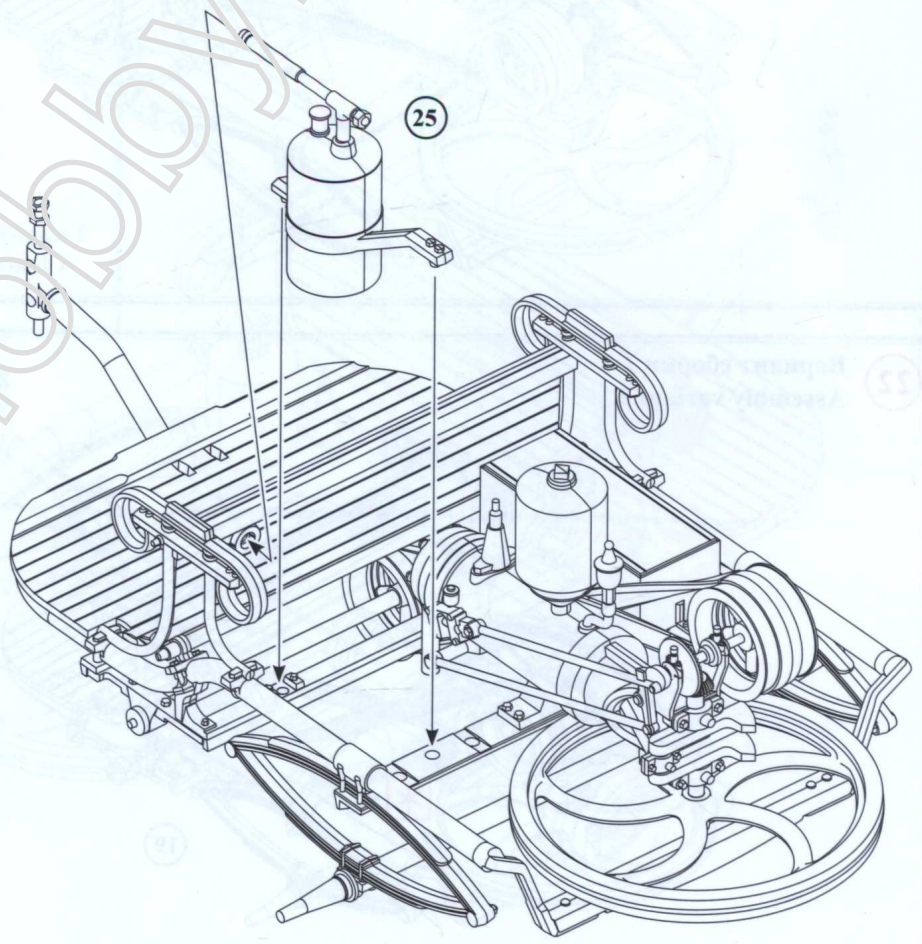



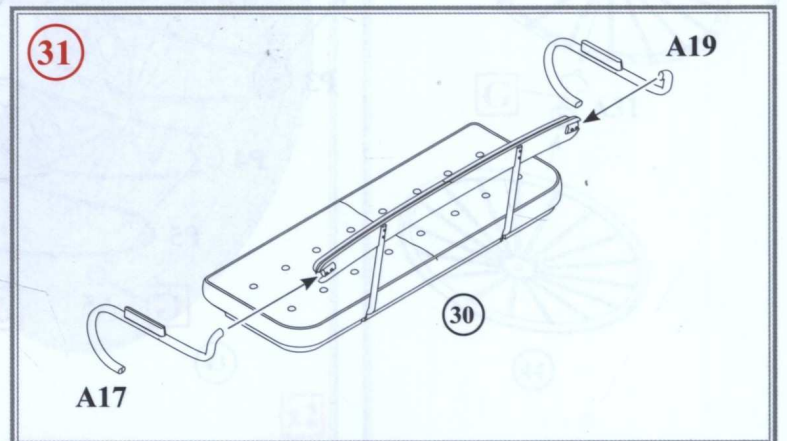
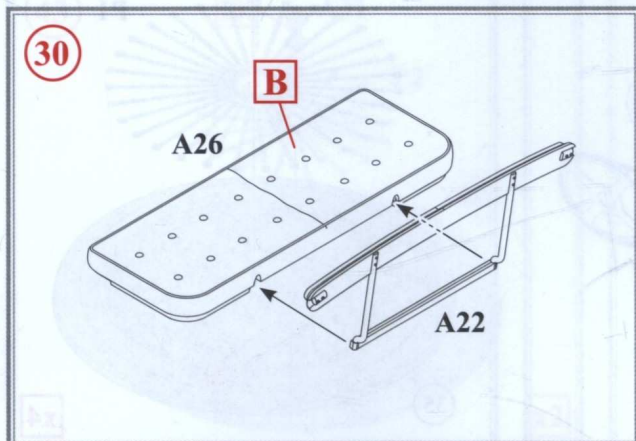
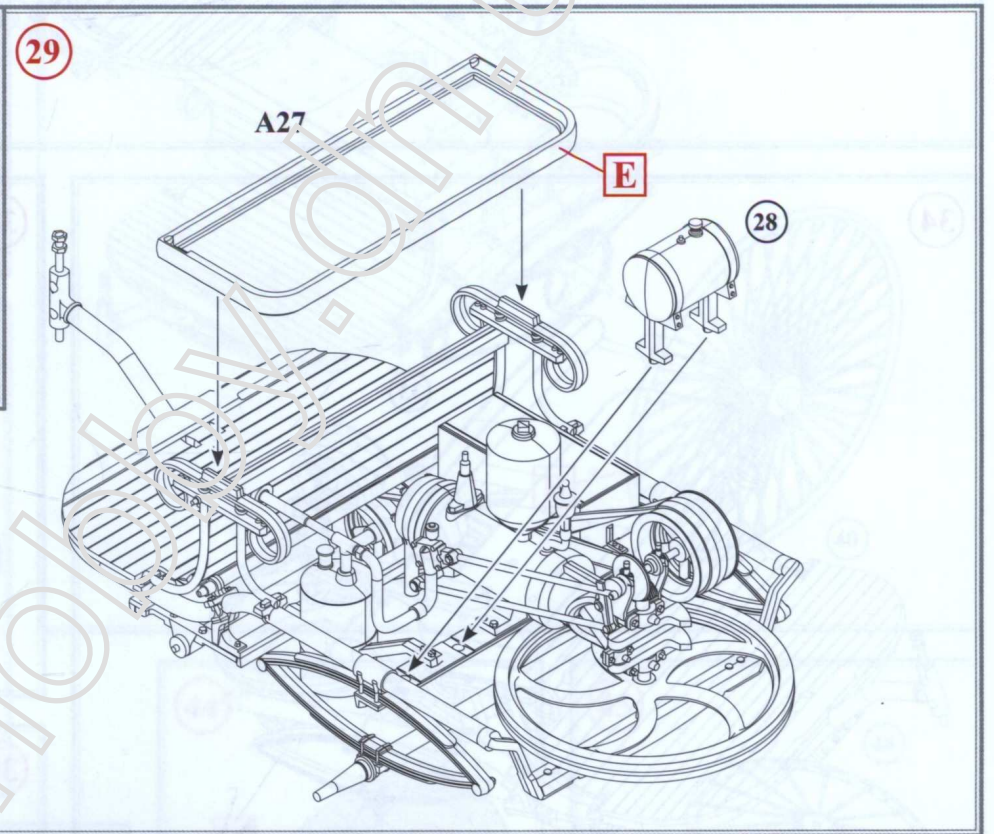
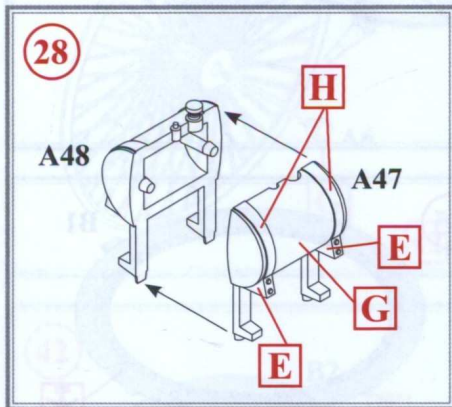
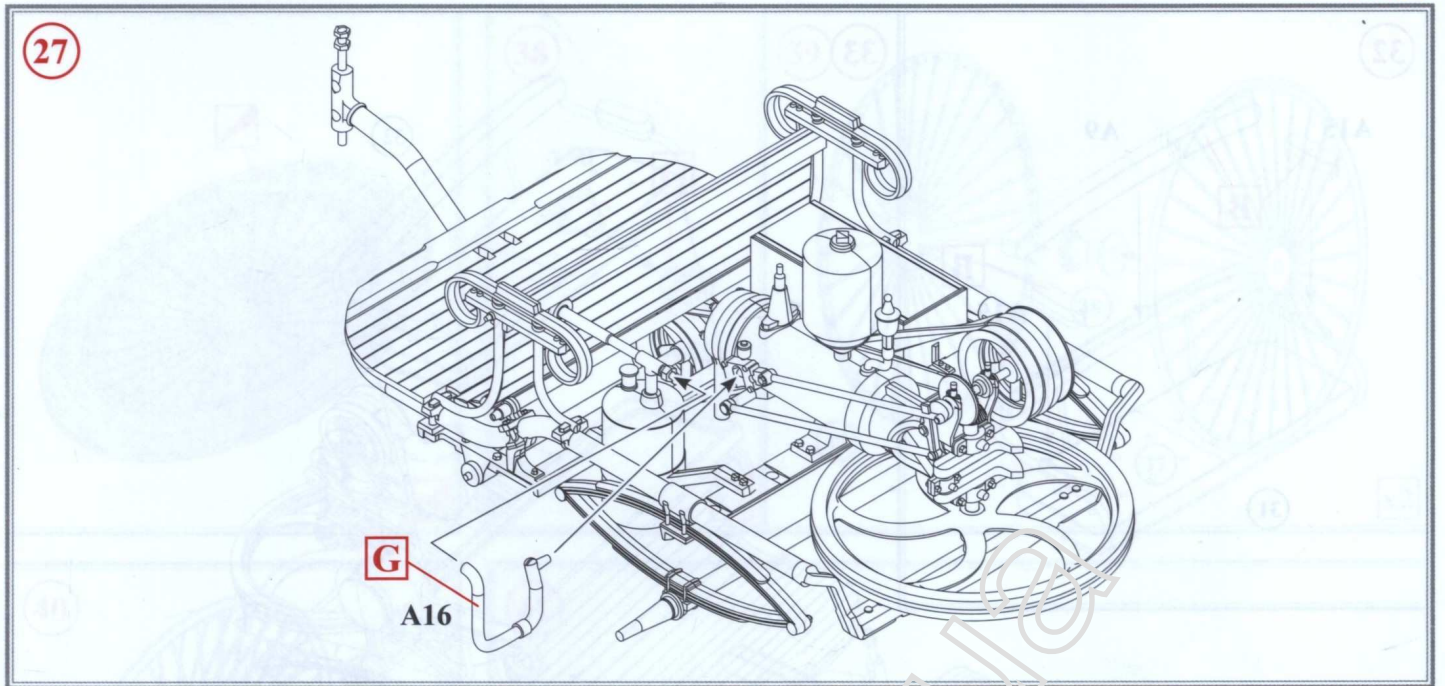



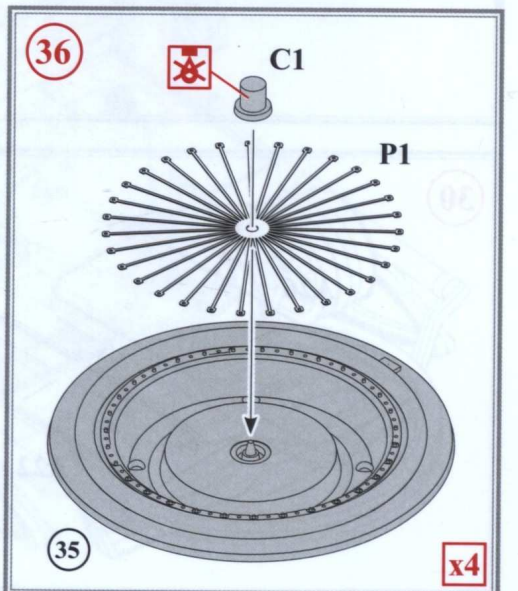
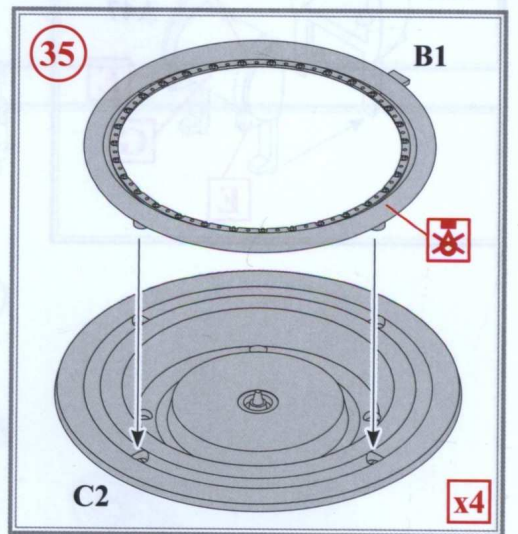
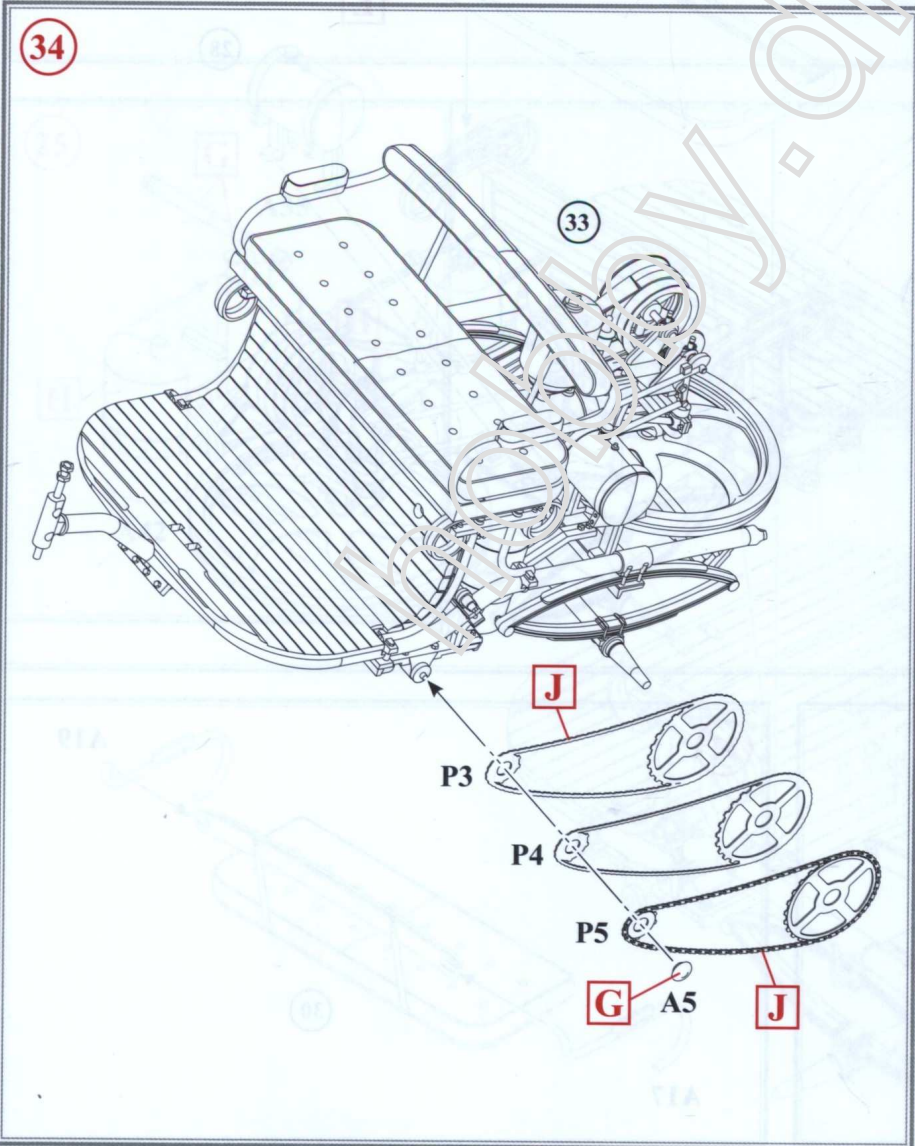
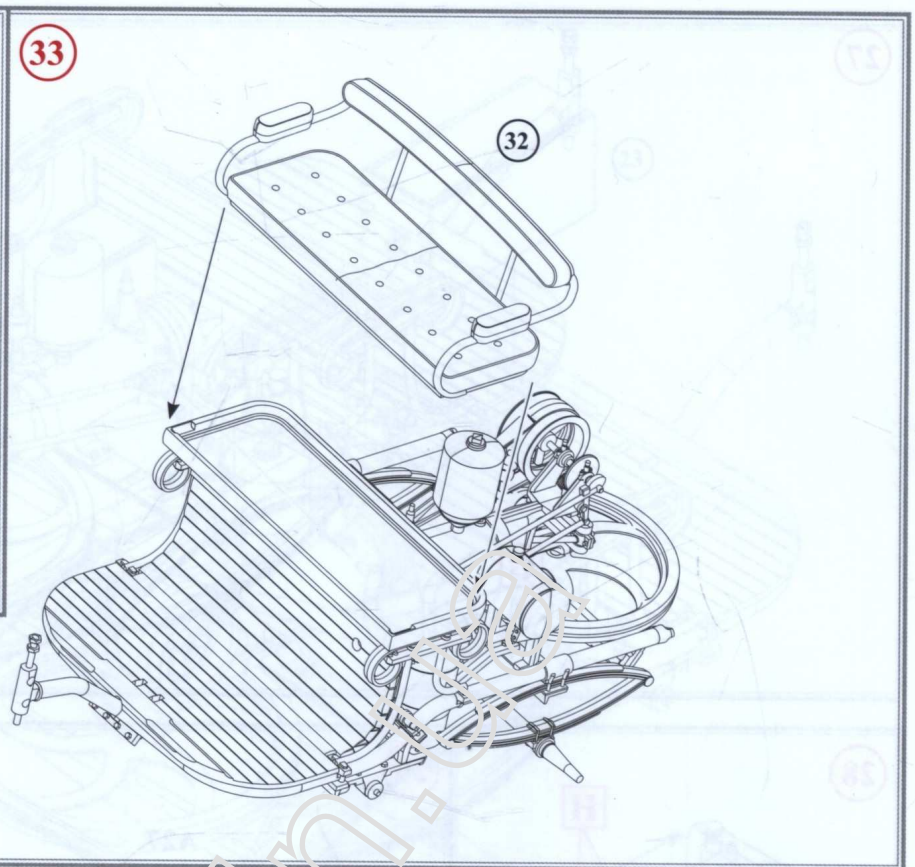
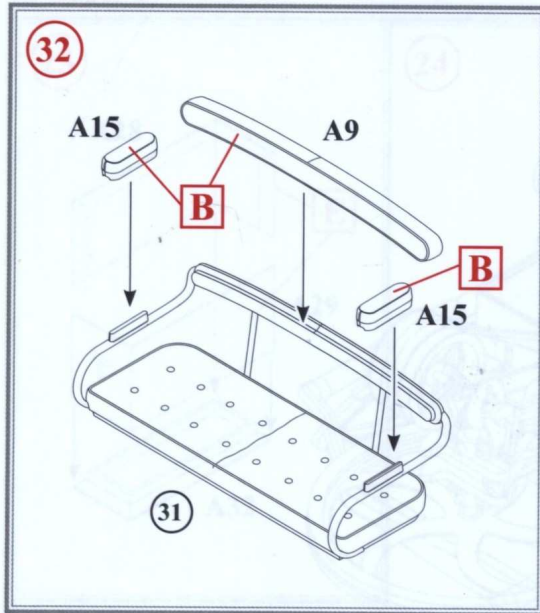



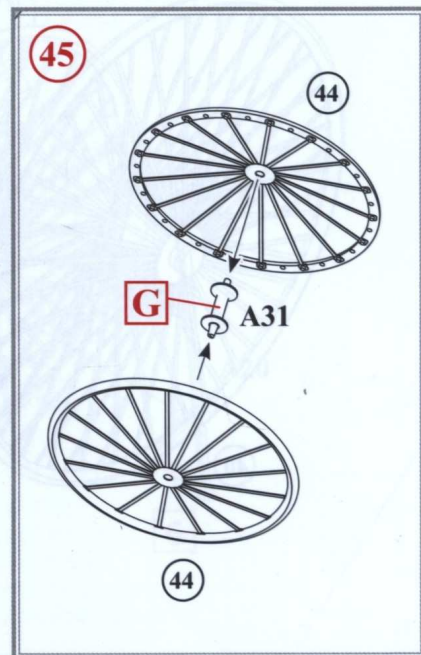
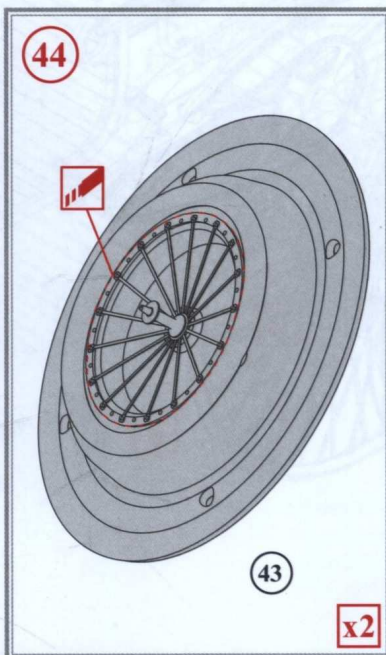
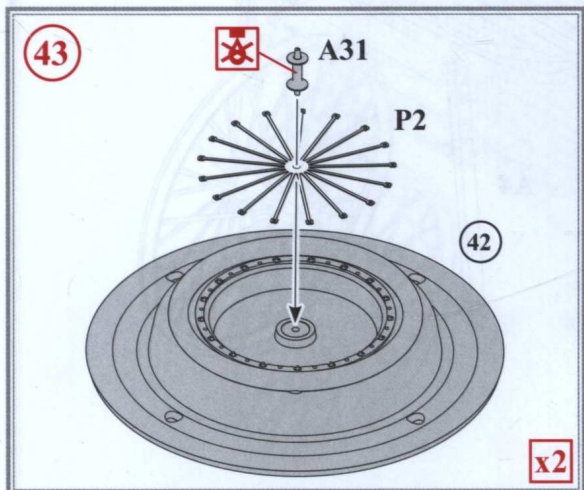
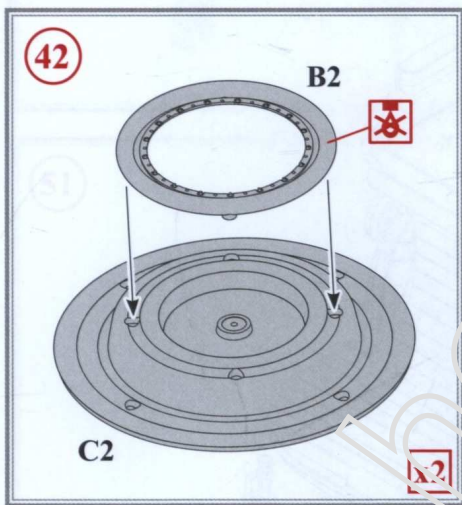
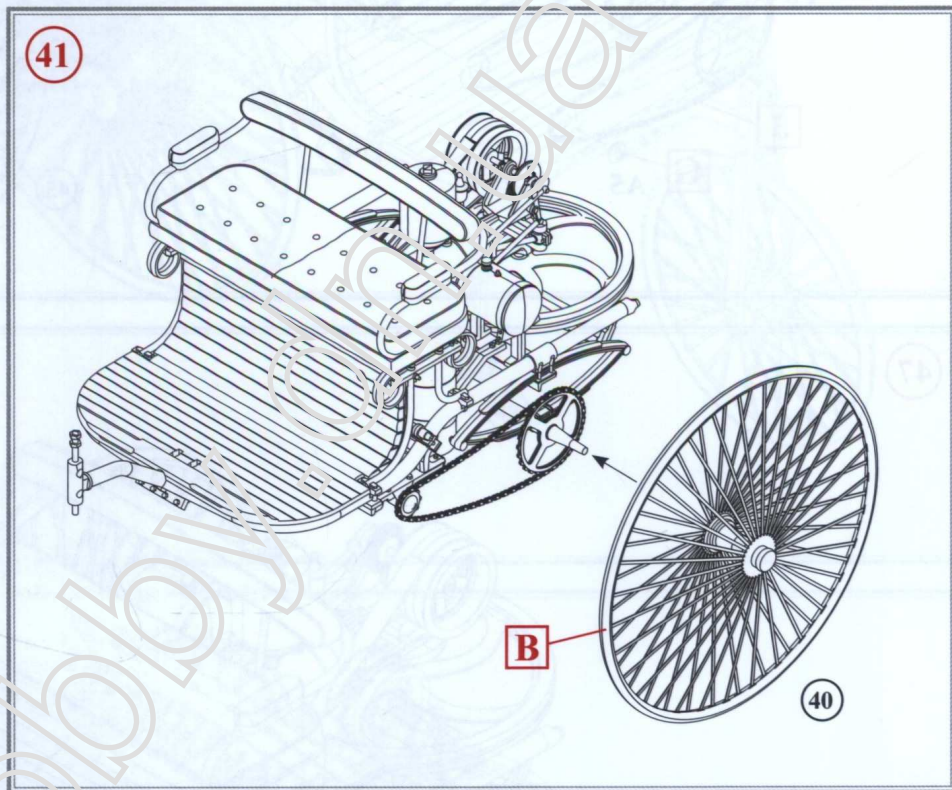
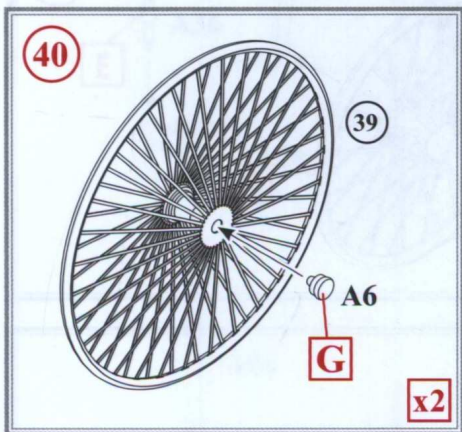
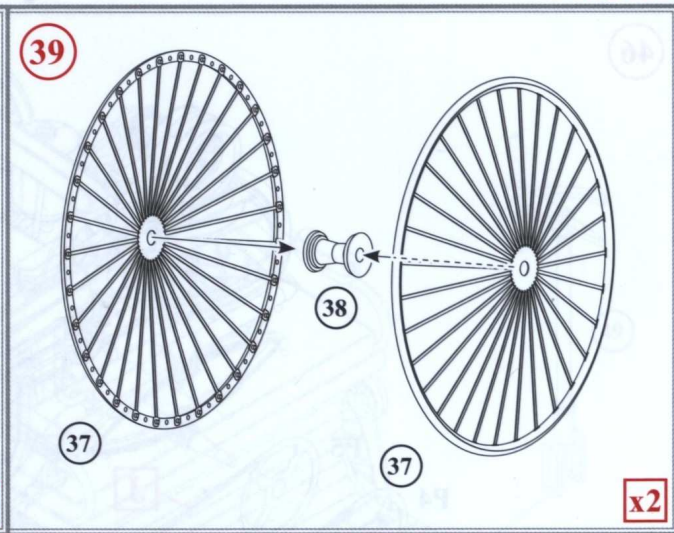
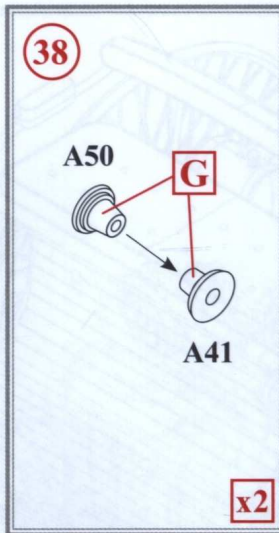
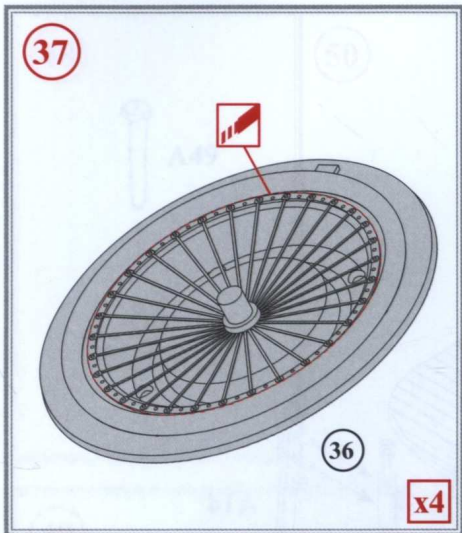



46

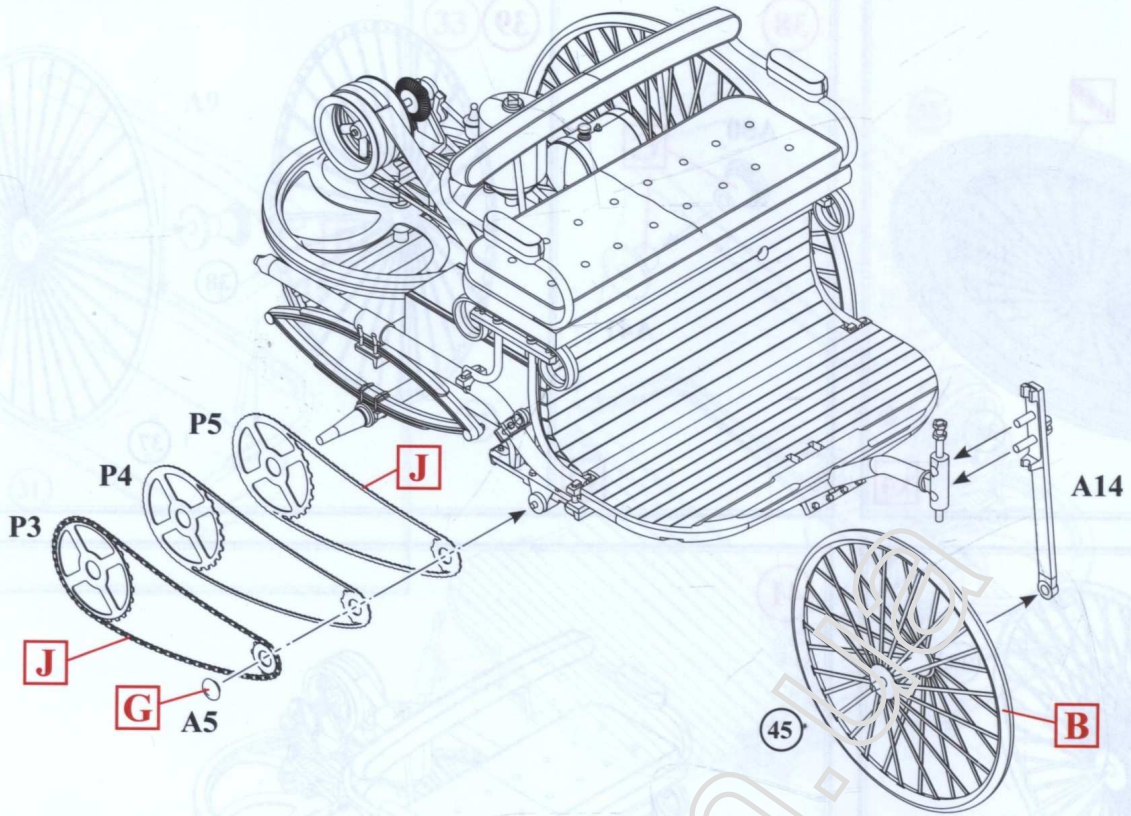

47

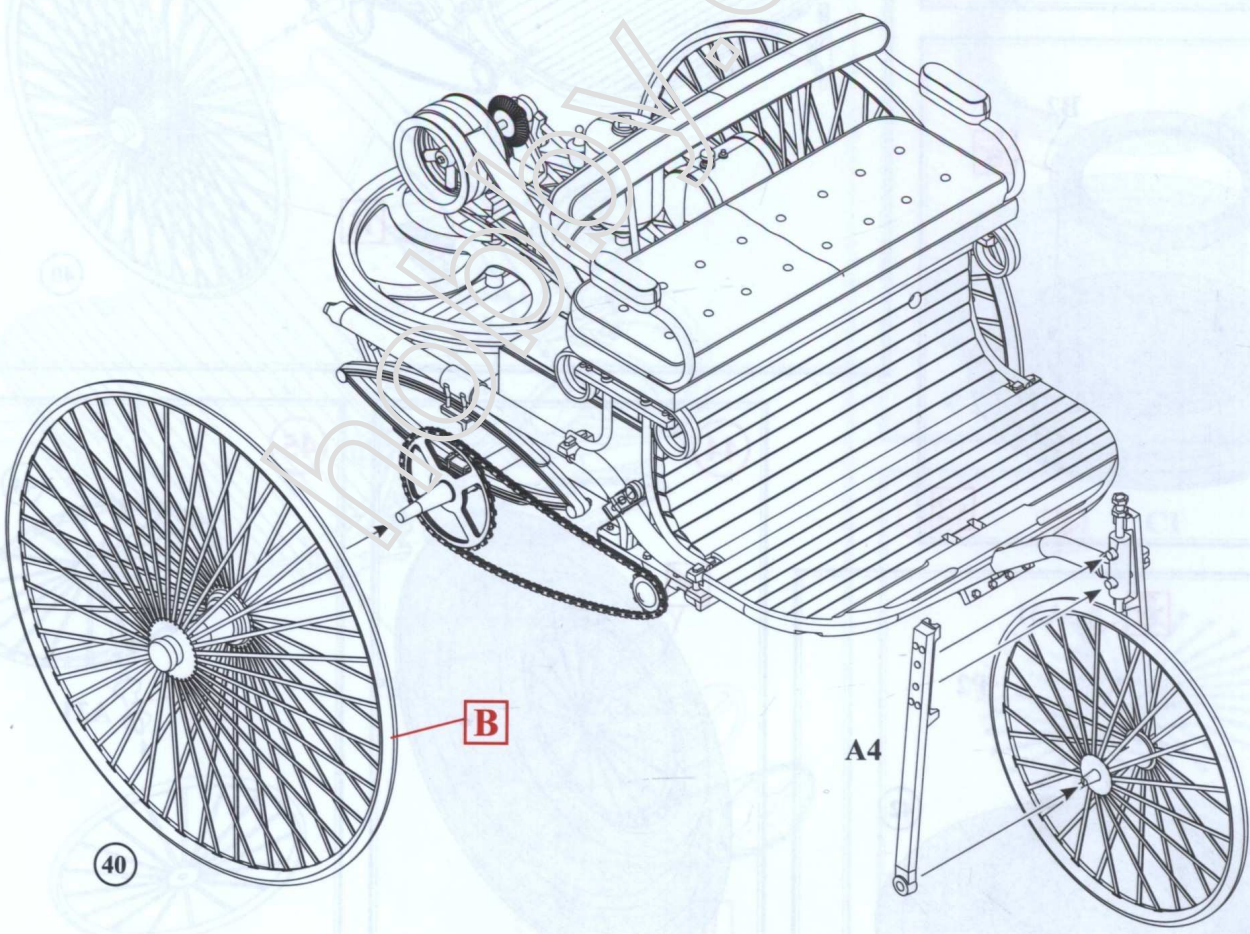



48



50

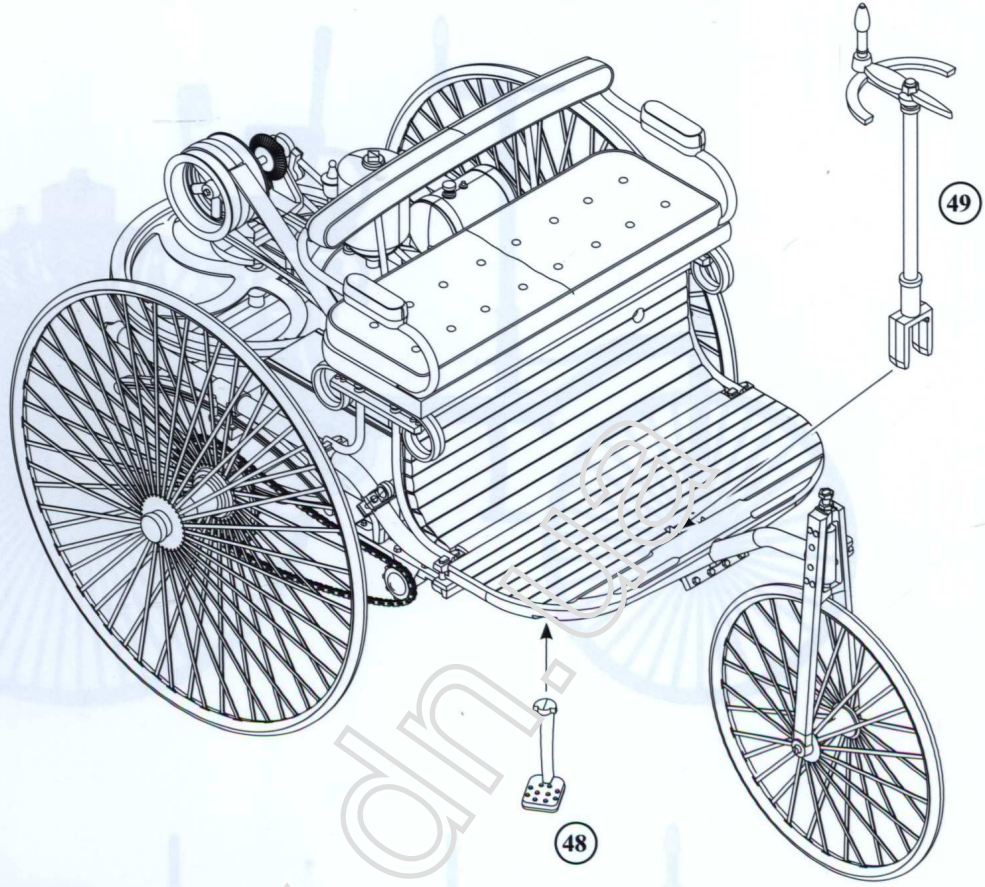

49

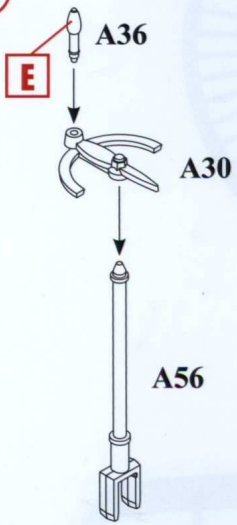

51

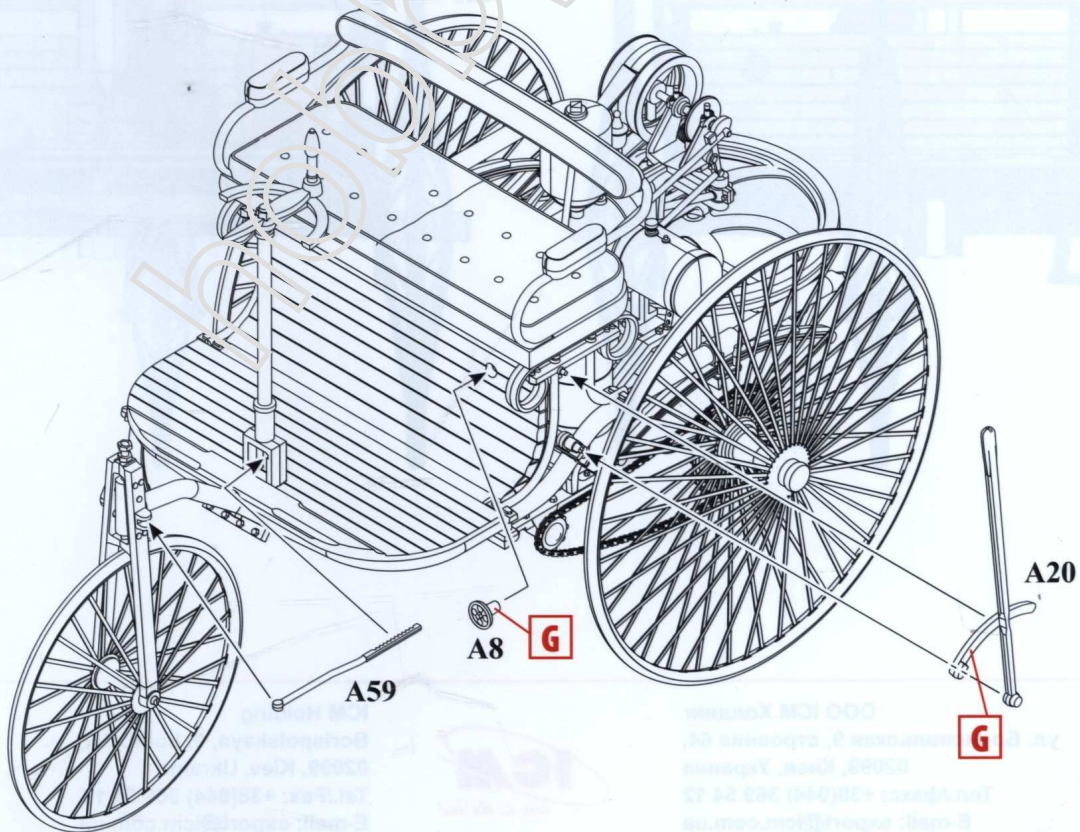



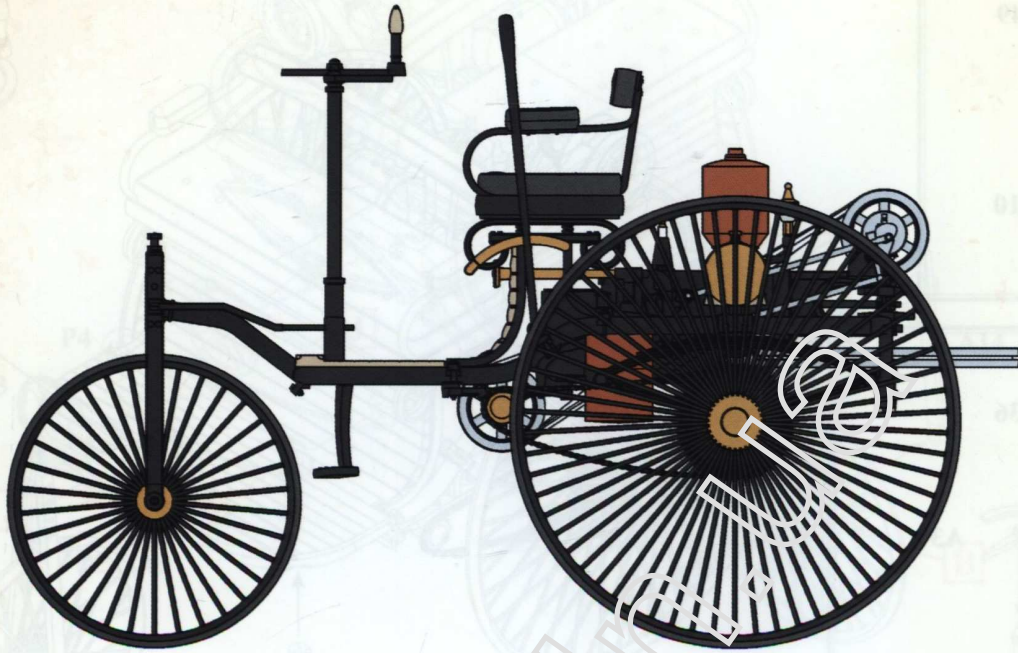

ООО ICM Холдинг  
ул. Бориспольская 9, строение 64,  
02099, Киев, Украина  
Тел./факс: +38(044) 369 54 12  
E-mail: export@icm.com.ua



[www.icm.com.ua](http://www.icm.com.ua)

ICM Holding  
Borispolskaya, 9, build. 64,  
02099, Kiev, Ukraine  
Tel./Fax: +38(044) 369 54 12  
E-mail: export@icm.com.ua