



D.H. 82A Tiger Moth with bombs

1/32 SCALE MODEL KIT № 32038



DH. 82A Tiger Moth з бомбами Британський учбовий літак 2 СВ

Влітку 1940 року вторгнення Німеччини на територію Великобританії здавалося майже неминучим. В цих умовах Міністерством авіації була розроблена операція з кодовою назвою Banquet. Метою її було посилення RAF учбовими літаками, які мали виконувати роль легких бомбардувальників. Згідно плану, на літаках DH.82A Tiger Moth монтувалися бомботримачі, на які підвішувалося вісім 20-фунтових легких бомб. Літаки мали атакувати частини Вермахту у випадку висадки останніх на узбережжі Великобританії. Пілотами цих бомбардувальників мали бути інструктори або найбільш досвідчені учні зі складу школи льотної підготовки. Було приготовано близько 1500 комплектів бомботримачів, і вони були успішно випробувані на цих літаках. Також відомий випадок бойового застосування DH. 82A Tiger Moth у якості бомбардувальника на Далекому Сході. При обороні Сінгапуру у лютому 1942 року літак зі складу добровольчих ВПС Малайзії (MRAF) виконав бомбометання по наступаючих японських військах.

Тактико-технічні характеристики DH. 82A Tiger Moth

Екіпаж, чол.	2
Довжина, м	7,29
Розмах крила, м	8,94
Злітна вага, кг	828
Двигун	de Havilland Gipsy Major 1C, 145 к. с.
Максимальна швидкість, км/год	175
Стеля, м	4150
Дальність польоту, км	490
Озброєння	8x9 кг бомб

ФАРБИ, ЩО ВИКОРИСТОВУЮТЬСЯ / USED COLORS:

COLOR	ICM	Revell	Tamiya
A Чорний, матовий Black	1002	8	XF1
B Білий, матовий White	1001	5	XF2
C Екстра темно-зелений Extra Dark Green	1069	65	XF13
D Помаранчева шкіра Saddle Brown	1050	-	X9
E Алюміній Aluminium	1023	99	XF16
F Сталь Natural Steel	1025	91	X11
G Збройовий метал Gun metal	1027	-	X10
H US Темно-зелений US Dark Green	1072	363	XF13

Для отримання глянцевого, сатинового чи матового ефекту – використовуйте наші лаки!

For a glossy, satin or matte effect – use our varnishes!



2001
МАТОВИЙ ЛАК
VARNISH MATT



2002
САТИНОВИЙ ЛАК
VARNISH SATIN



2003
ГЛЯНЦЕВИЙ ЛАК
VARNISH GLOSS

01 СТАДІЯ СКЛАДАННЯ
ASSEMBLY STEP



02 ПРОСВЕРДЛИТИ
OPEN HOLE



03 ЗРОБИТИ ДВІ ДЕТАЛІ
MAKE 2 PCS



04 НЕ КЛЕЇТИ
DO NOT CEMENT

03 СКЛАДАЛЬНА ОДИНИЦЯ
ASSEMBLY UNIT



05 ФАРБА, ЩО ВИКОРИСТОВУЄТЬСЯ
USED COLOR



06 ЗРОБИТИ САМОМУ
SCRATCH BUILD

У В А Г А !
Перед складанням уважно прочитати керівництво з монтажу. Кожна деталь пронумерована. Дотримуватися послідовності монтажу. Необхідні робочі інструменти: ніж і напилек для зачистки деталей; гумова стрічка, клейка стрічка і пріщілки для білини (для притиснення склеюваних деталей). Деталі з пластику очистити в розчині м'якого миючого засобу і висушити на повітрі для того, щоб фарба і первірні картини краще прилипали. Перед приклеюванням перевірити, чи підходять деталі; клей наносити економно. Хром і фарбу видалити з поверхонь склеювання. Невеликі деталі пофарбувати перед тим, як вони будуть видалені з рамки. Фарбу необхідно добре просушити, тільки після цього продовжувати складання. Кожну відповідну первірну картинку вирізати окремо і приблизно на 20 секунд занурити в теплу воду. На позначеному місці картинку відокремити від паперу і притиснути промокальним папером.

ТОВ ICM Холдинг

вул. Бориспільська 9, корпус 64,
02099, Київ, Україна
Тел./факс: +38(044) 369 54 12
E-mail: export@icm.com.ua



ICM Holding

Borispolskaya, 9, build. 64,
02099, Kiev, Ukraine
Tel./Fax: +38(044) 369 54 12
E-mail: export@icm.com.ua

DH. 82A Tiger Moth with bombs WWII British training aircraft

On summer 1940, the German invasion of Britain seemed almost inevitable. In these circumstances, the Ministry of Aviation developed an operation codenamed Banquet. Its purpose was to strengthen the RAF with training aircraft, which were to act as light bombers. According to the plan, the DH.82A Tiger Moth aircraft were equipped with bomb holders on which eight 20-pound light bombs were suspended. The aircraft were to attack Wehrmacht units if they landed on the British coast. The pilots of these bombers were to be instructors or the most experienced students from flight training schools. About 1,500 sets of bomb holders were prepared, and they were successfully tested on these aircraft. Also known the case of combat use of DH. 82A Tiger Moth as a bomber in the Far East. In the defense of Singapore in February 1942, a plane from the Volunteer Air Force of Malaysia (MRAF) bombed the advancing Japanese troops.

Tactical and Technical Specifications of DH. 82A Tiger Moth

Crew, man	2
Length, m	7,29
Span, m	8,94
Start weight, kg	828
Engine	de Havilland Gipsy Major 1C, 145 hp
Max. Speed, km/h	175
Service ceiling, m	4150
Range, km	490
Armament	8x9 kg bombs

*додатково покрити лаком 2003/ additionally cover with varnish 2003

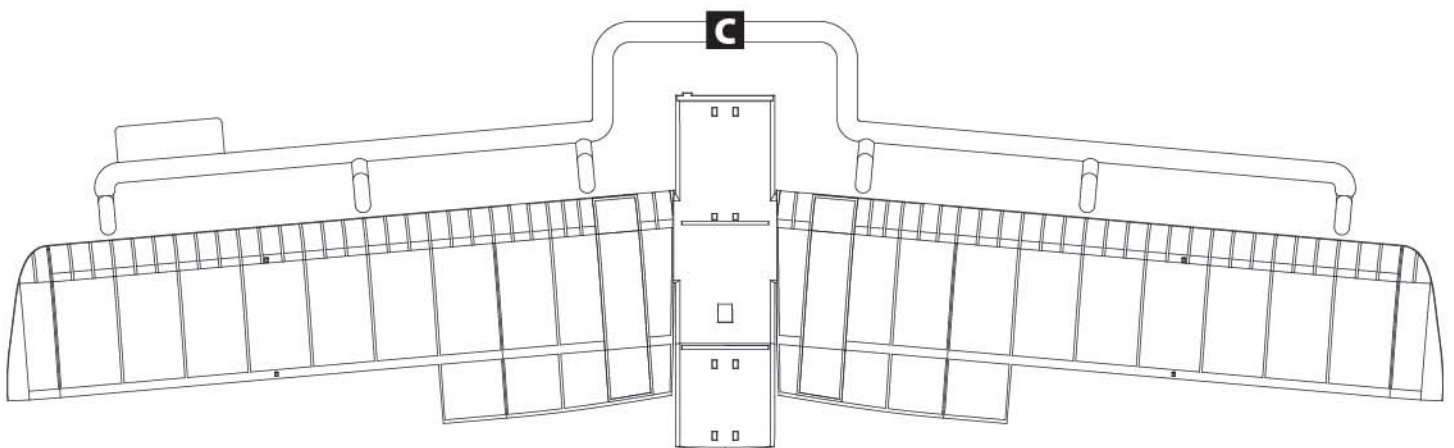
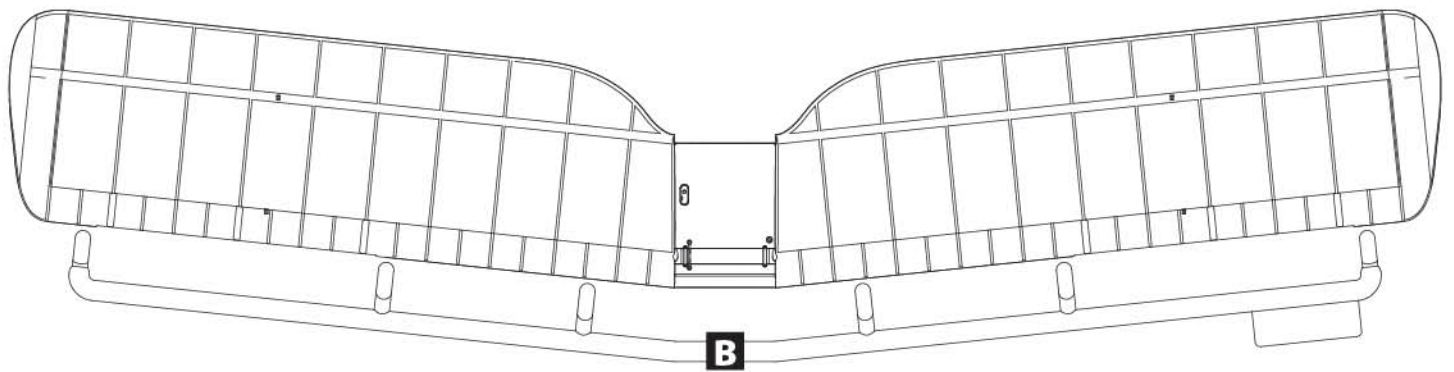
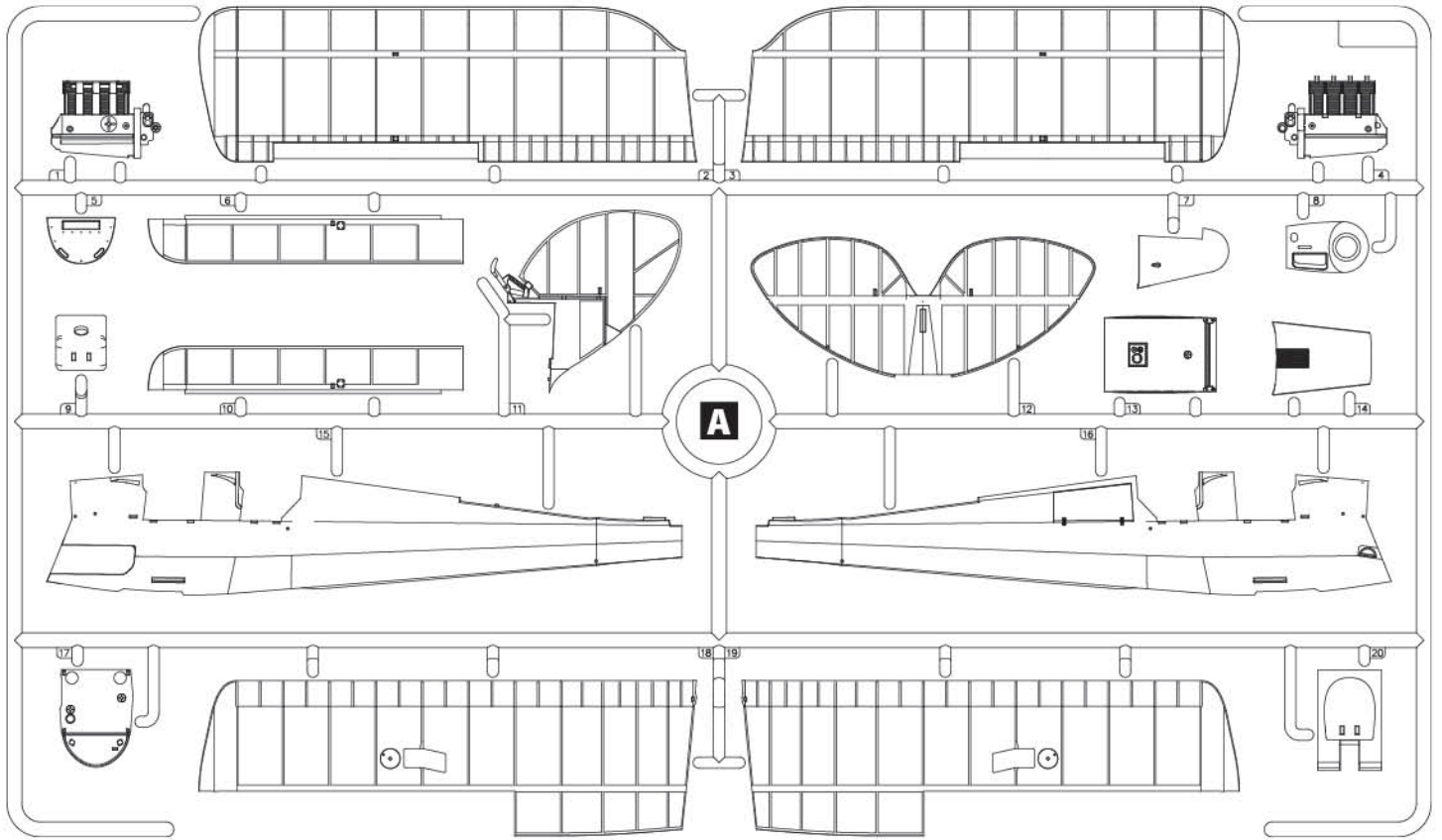

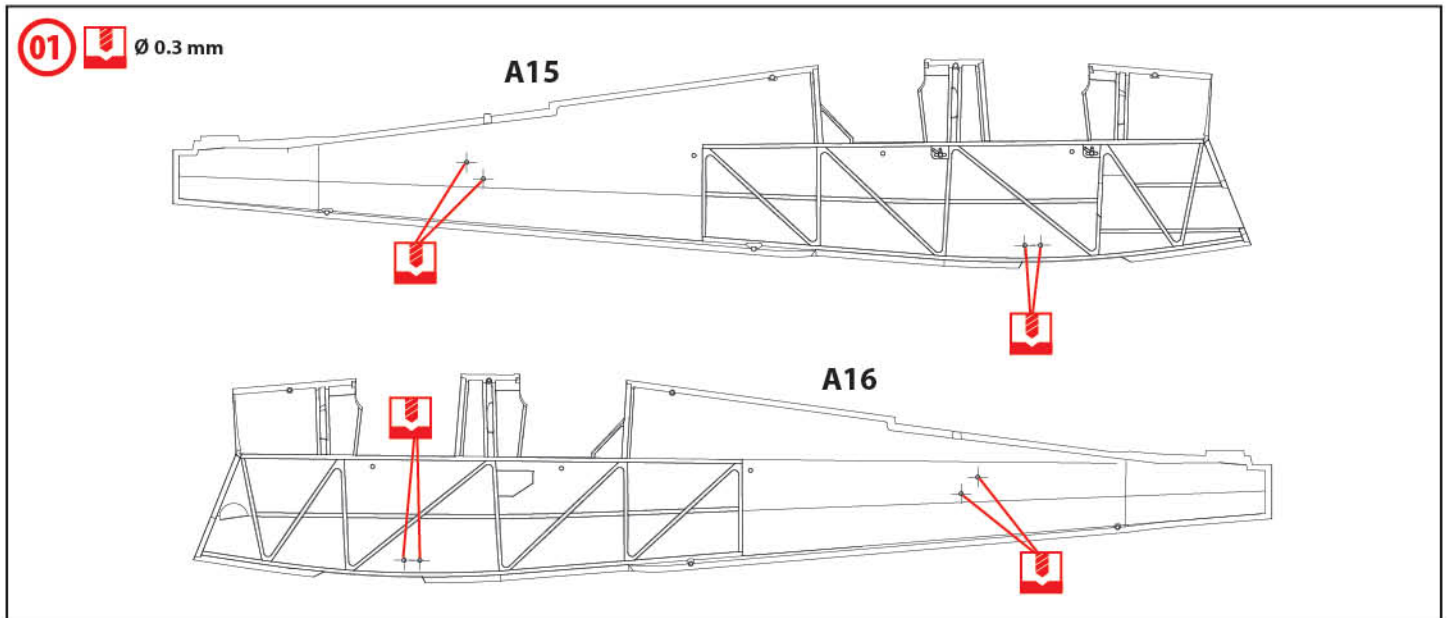
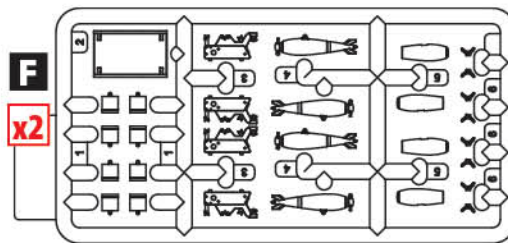
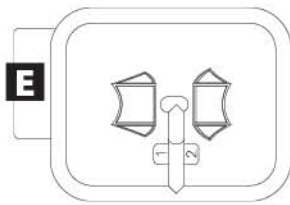
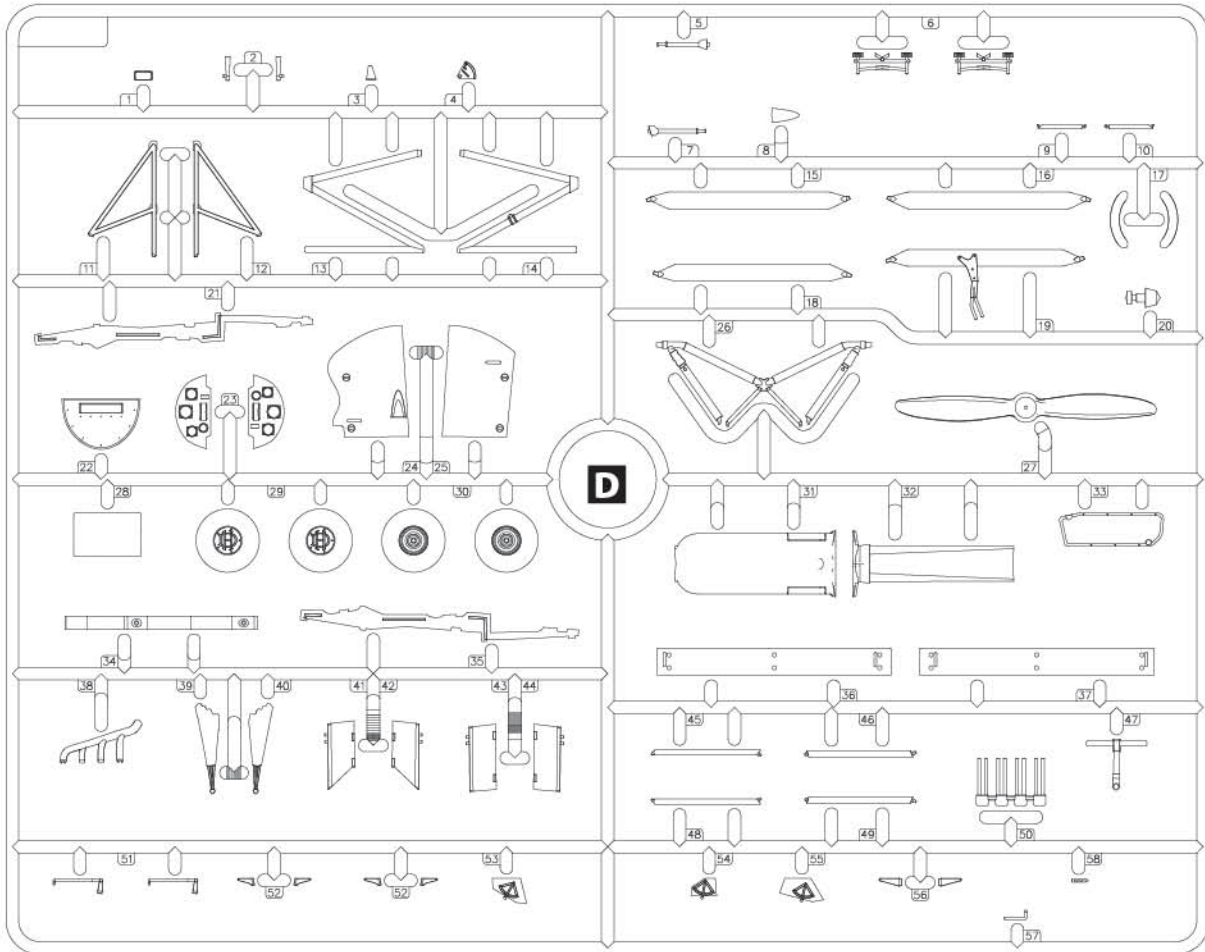

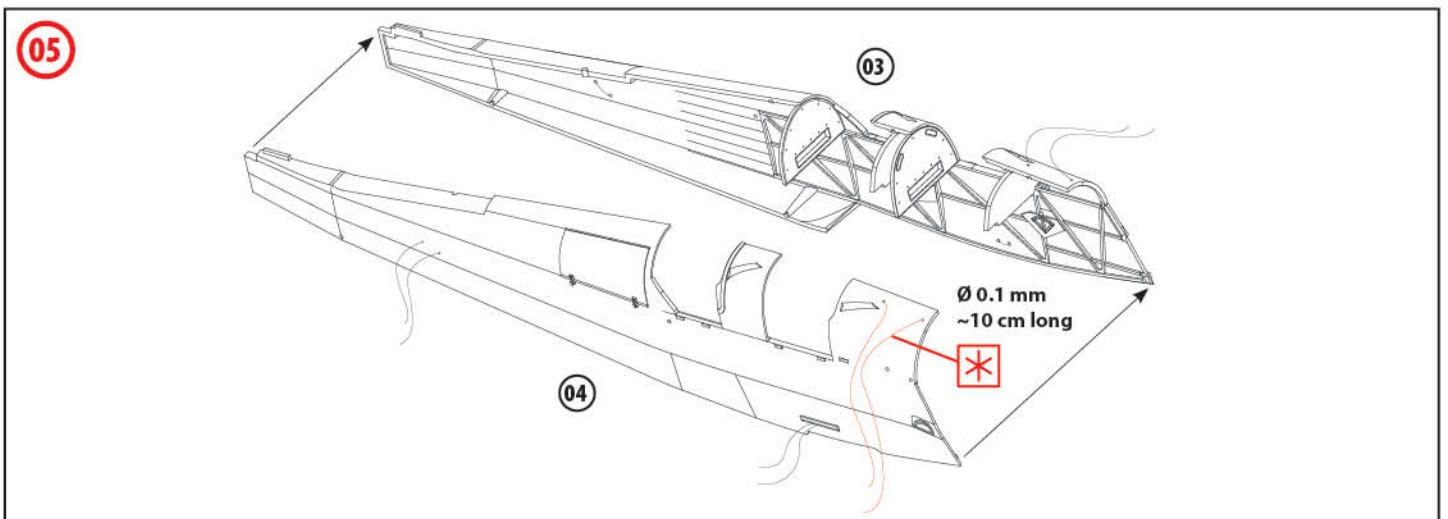
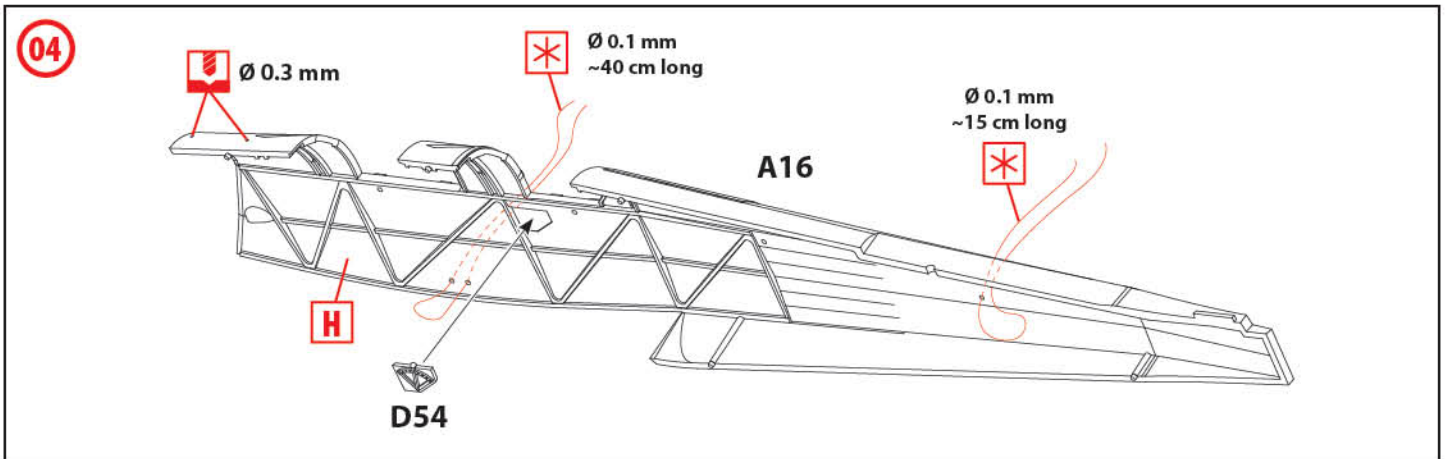
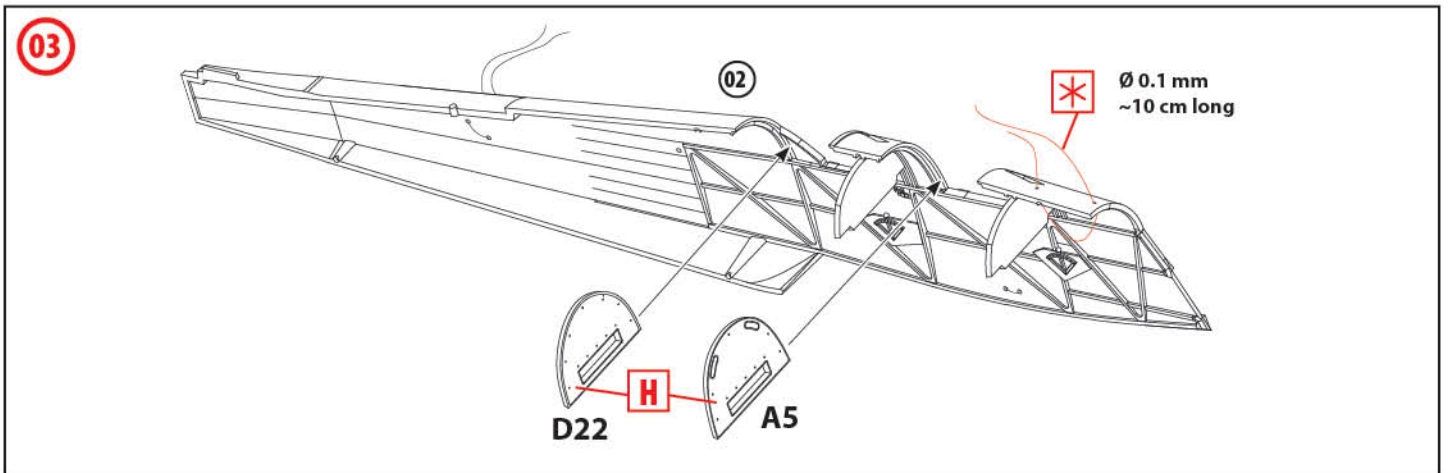
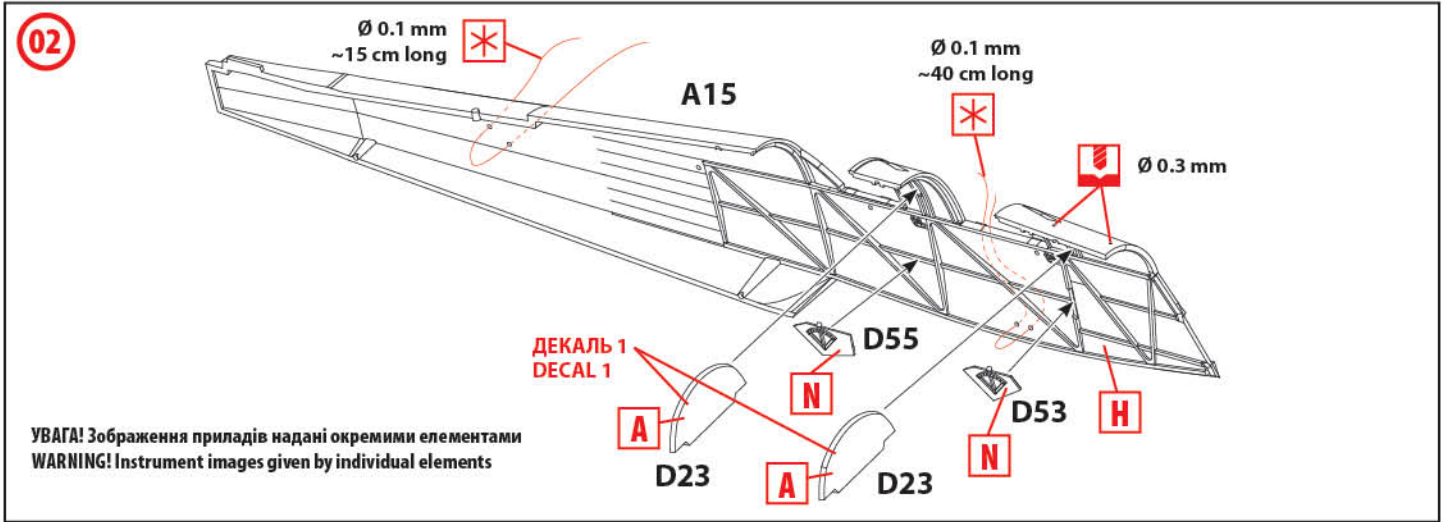

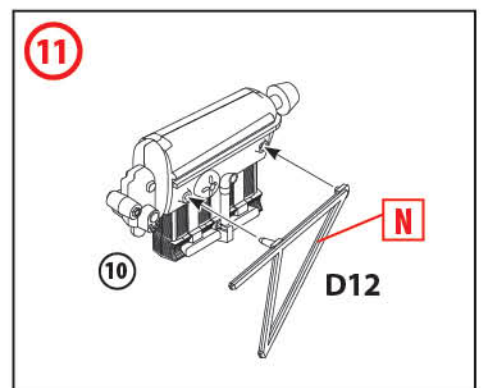
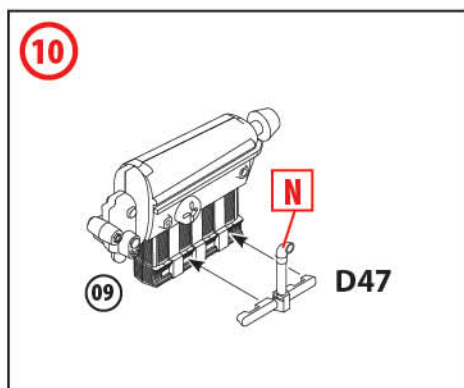
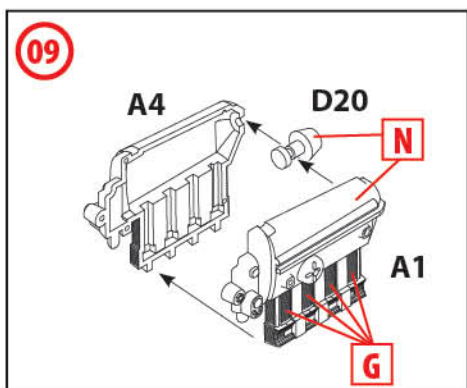
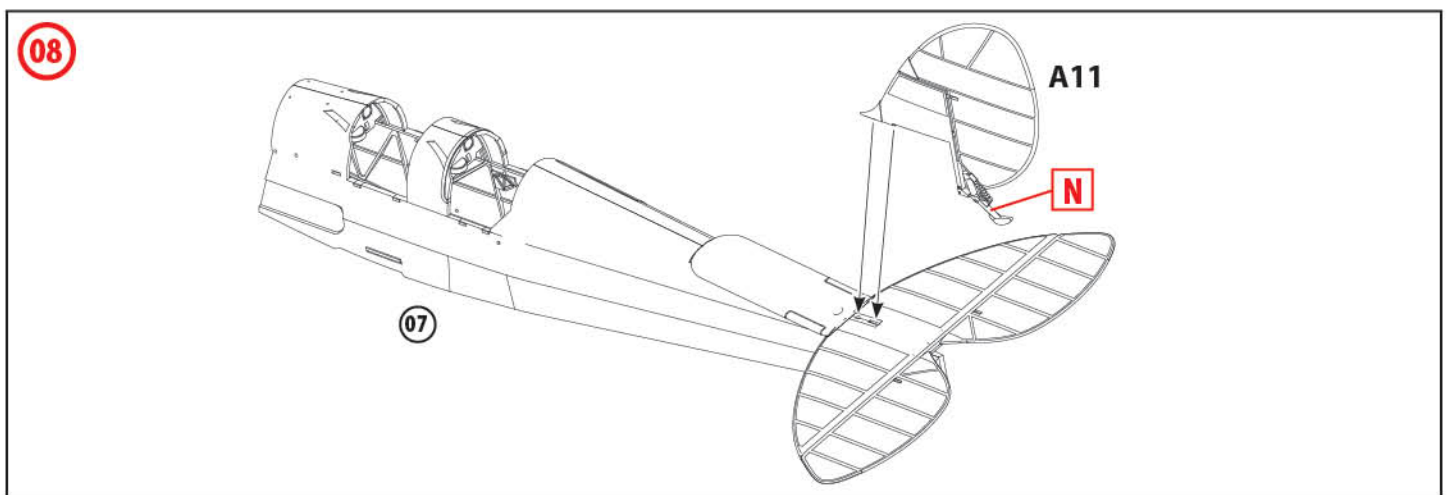
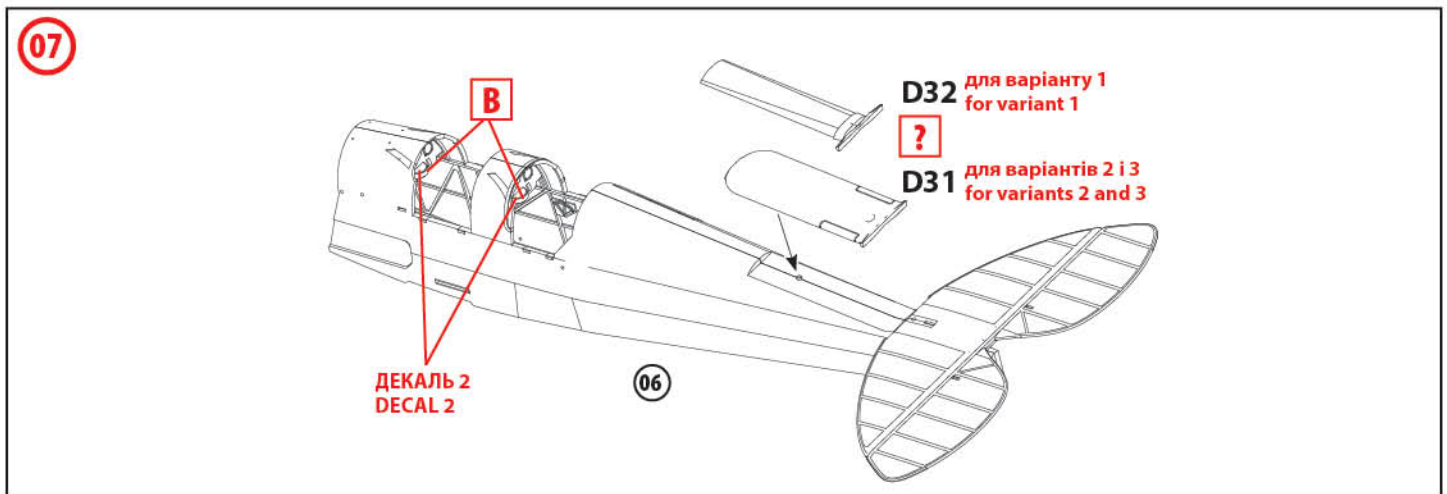
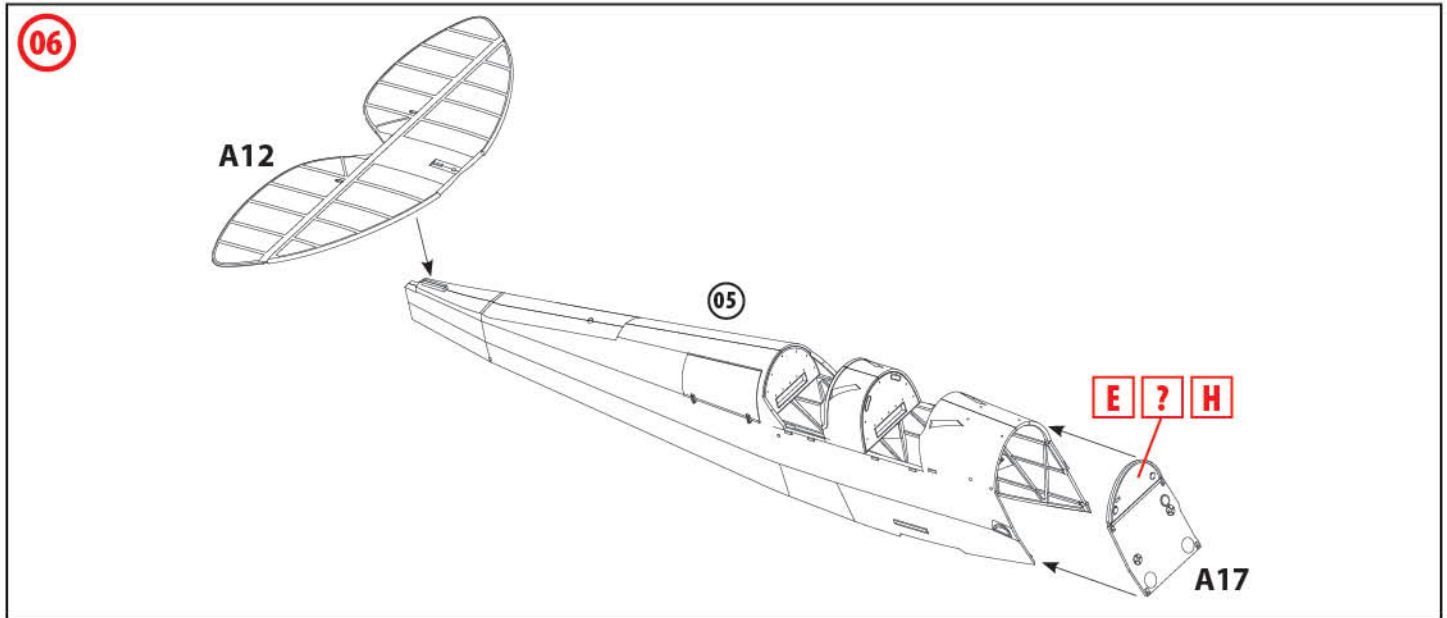

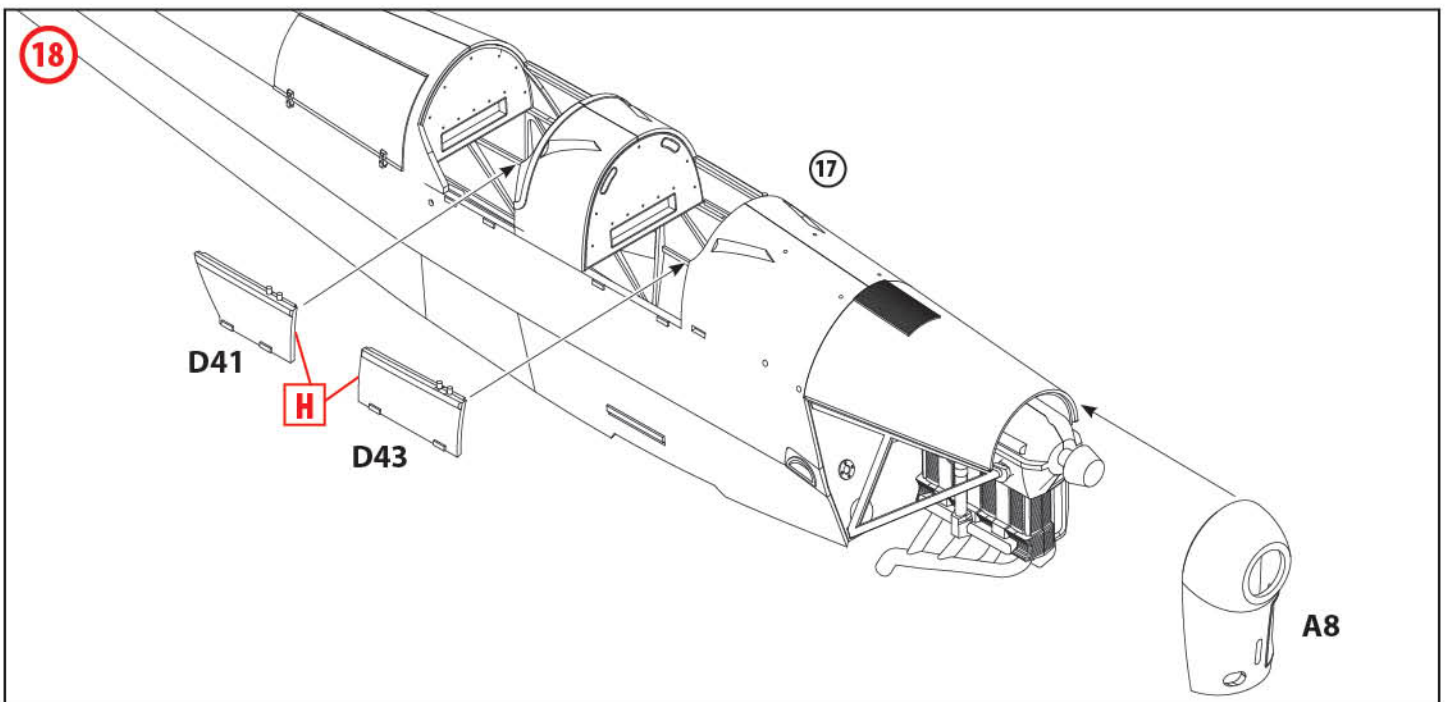
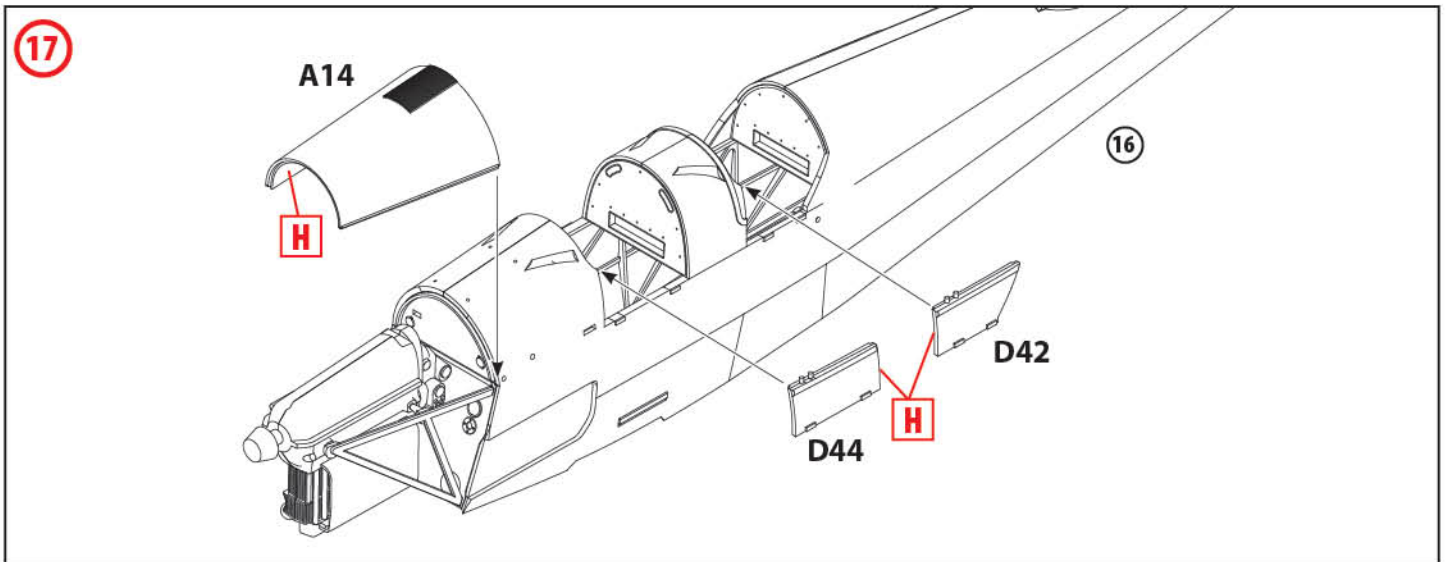
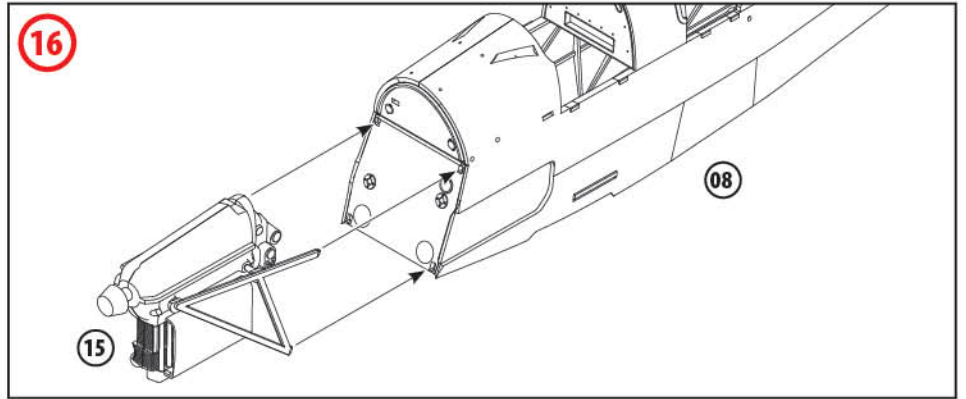
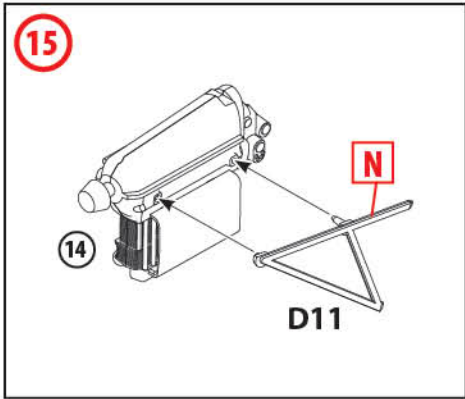
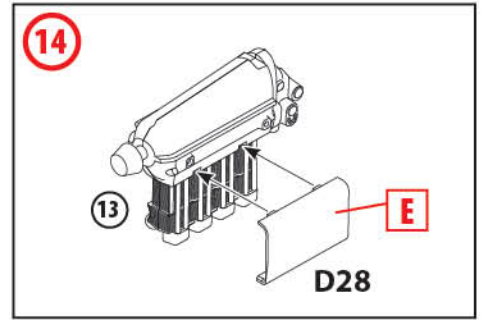
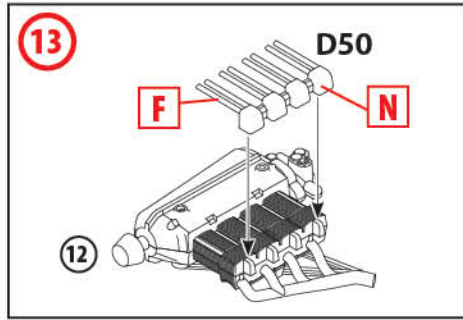
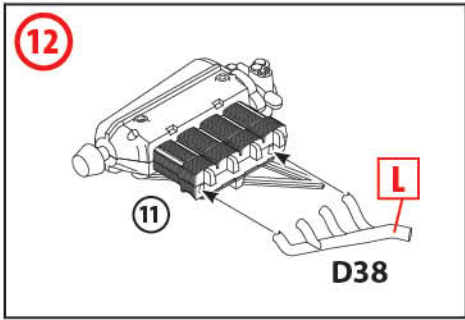

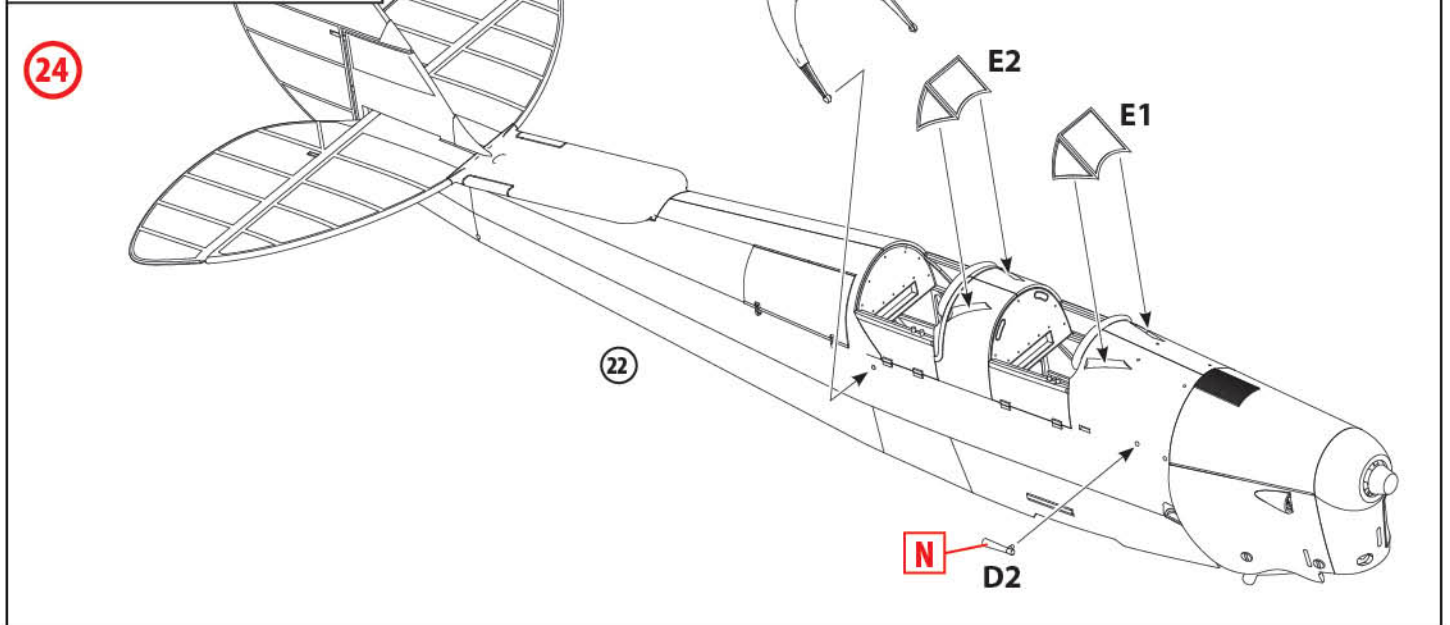
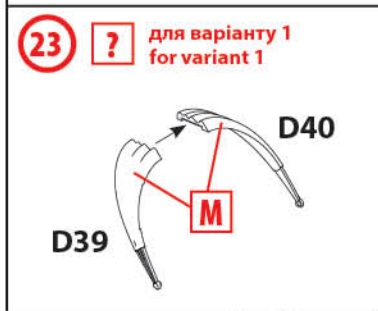
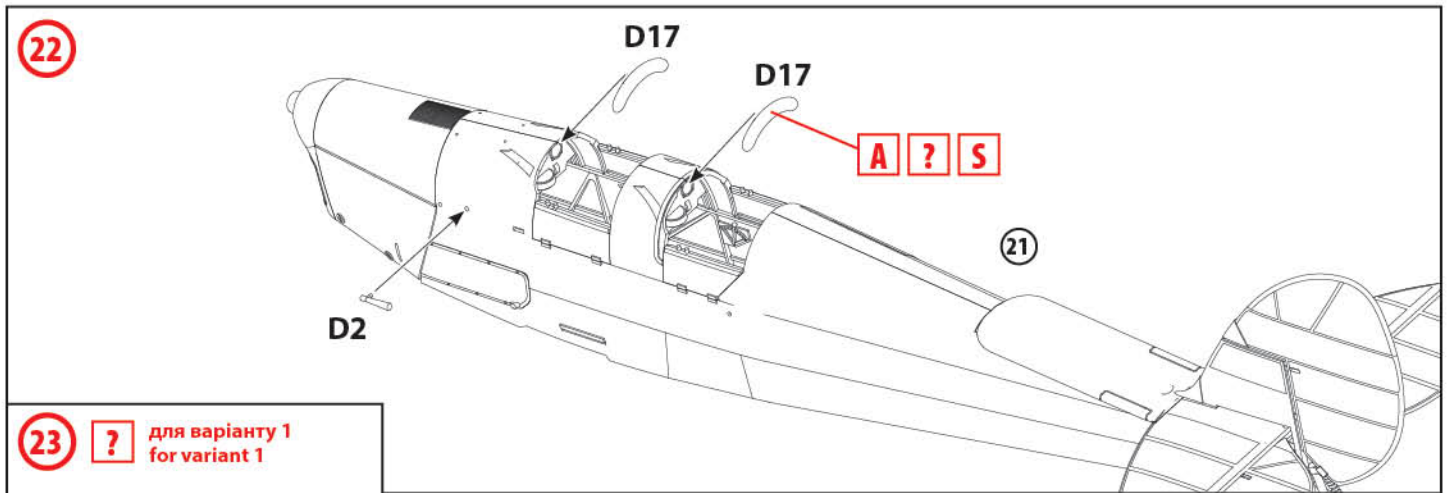
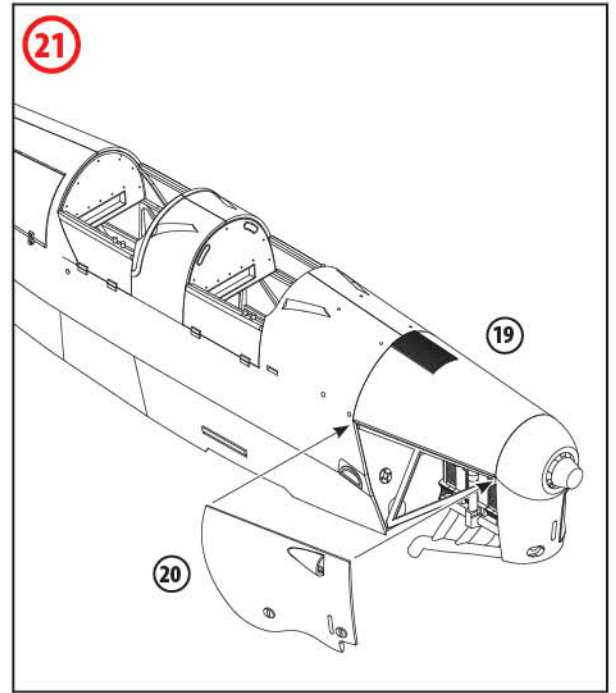
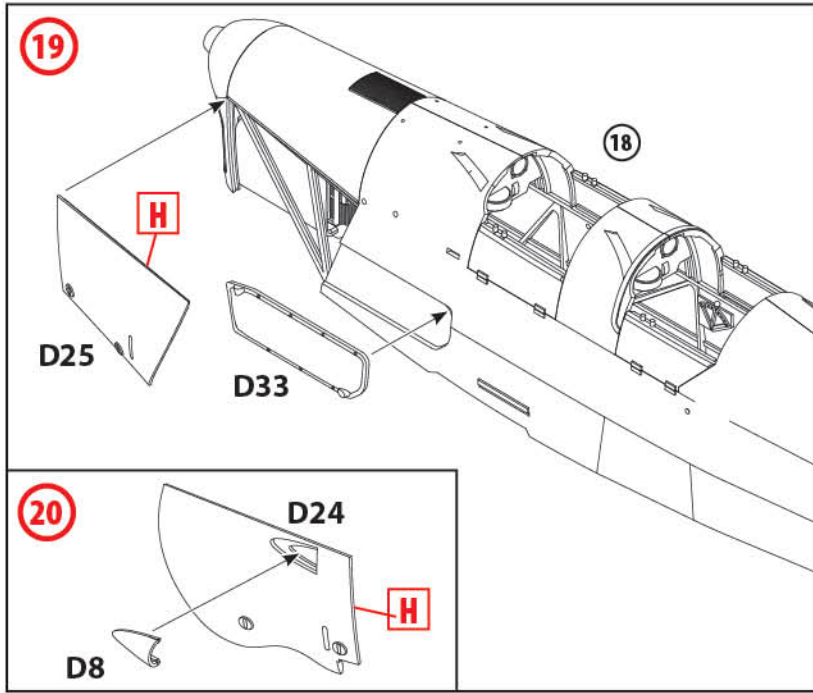

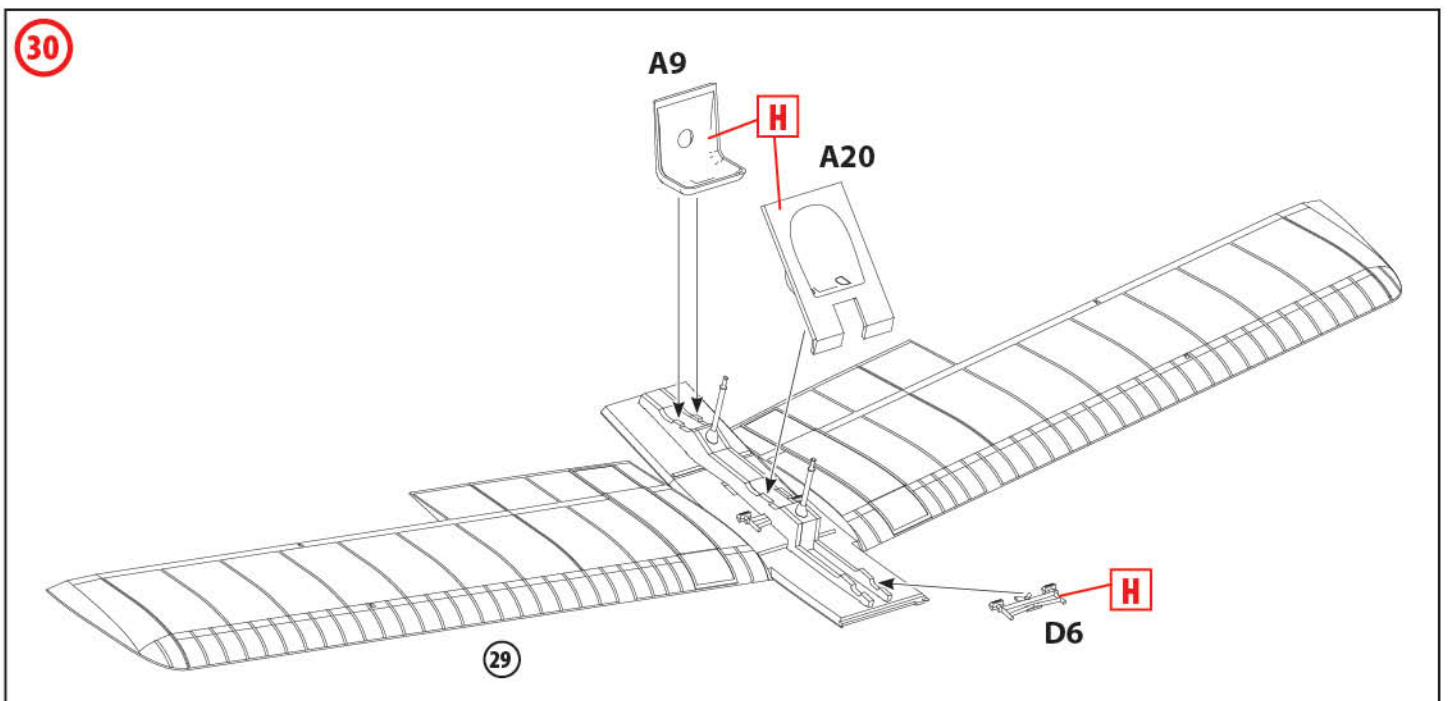
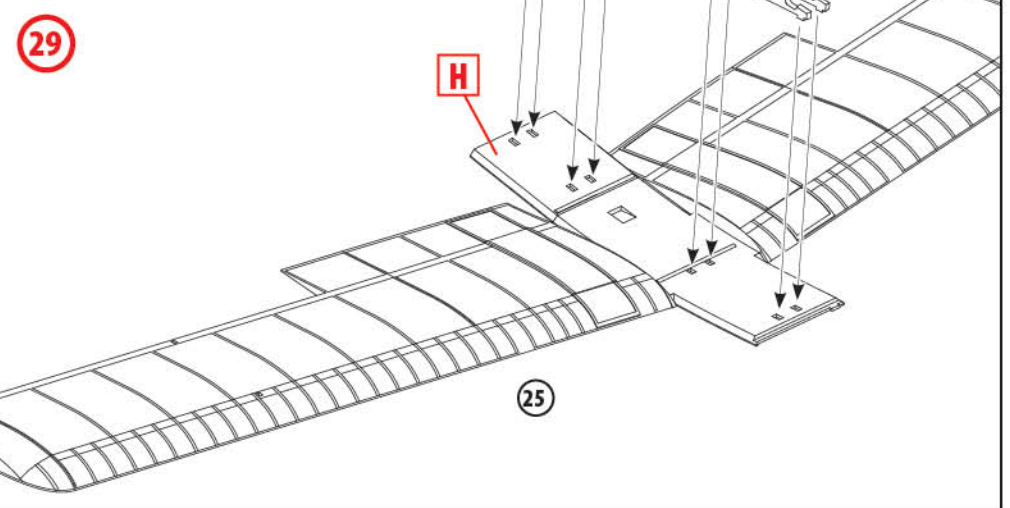
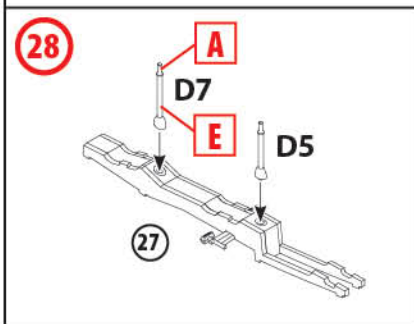
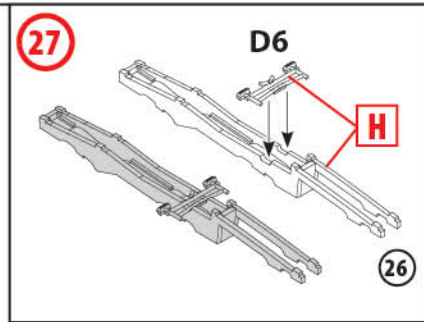
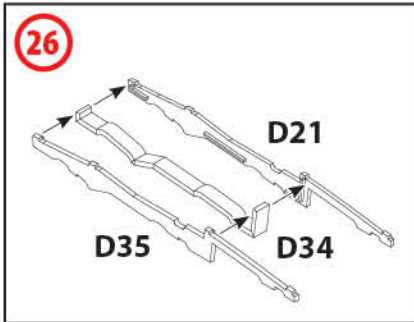
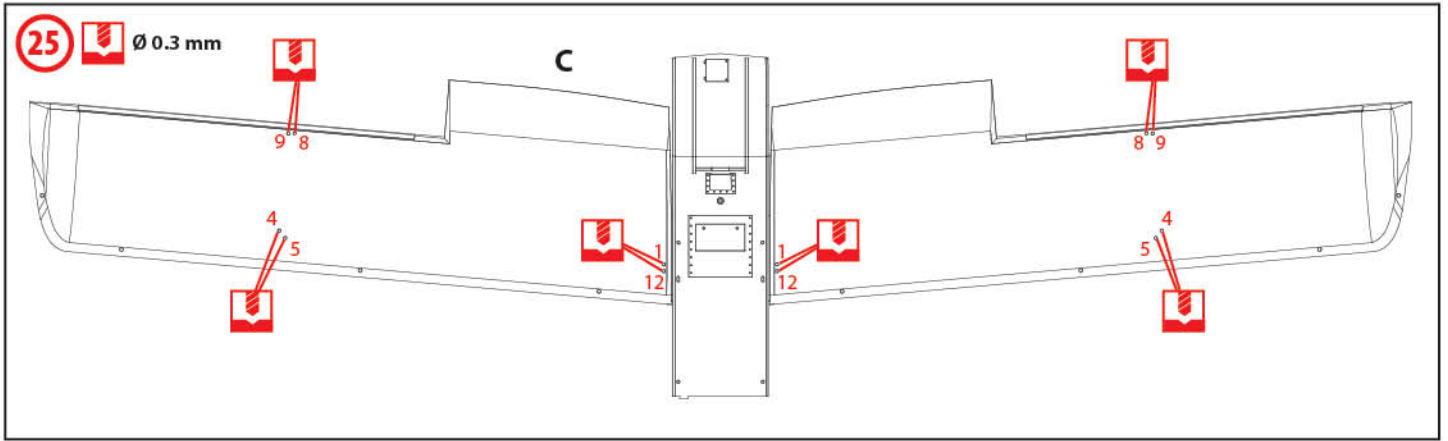

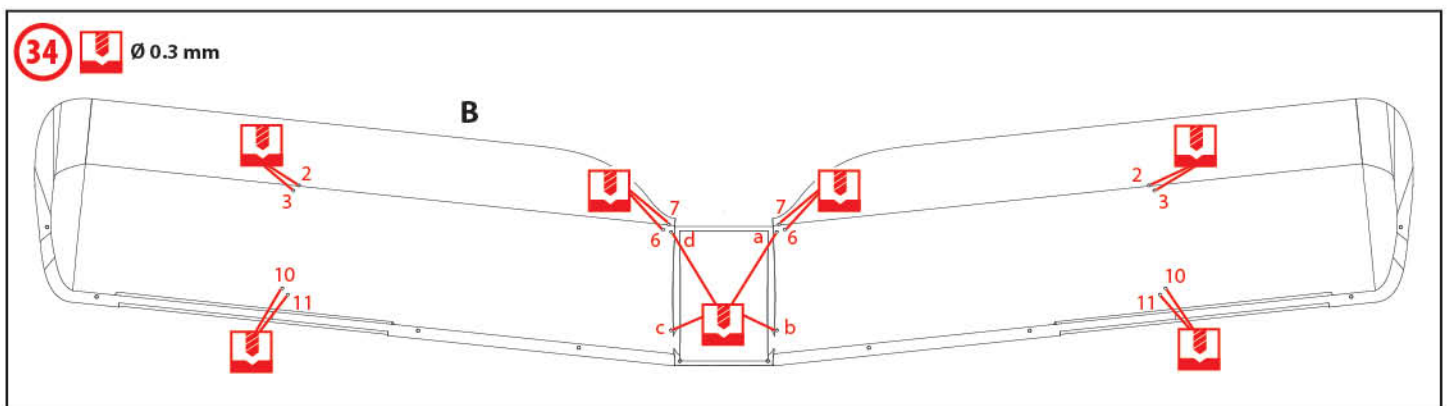
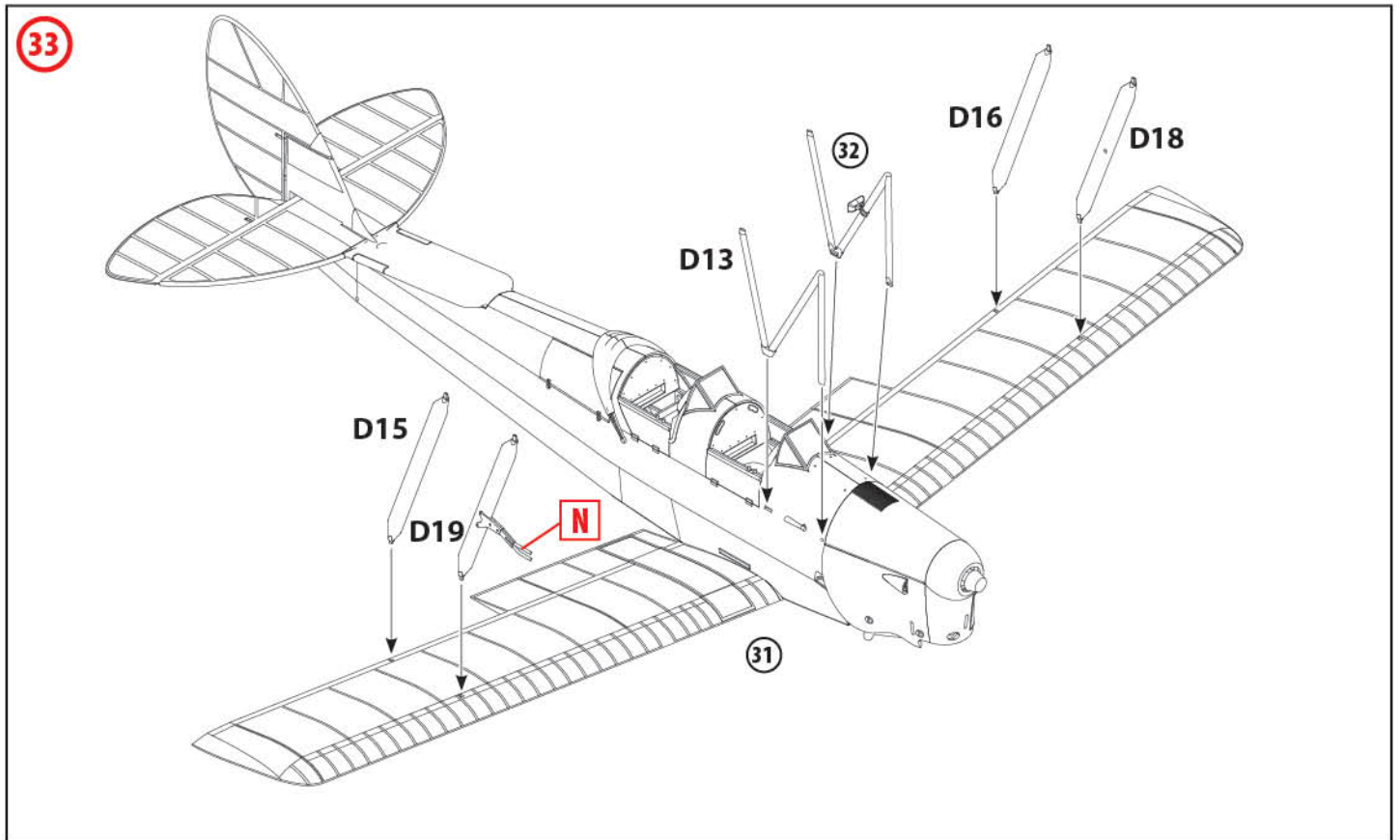
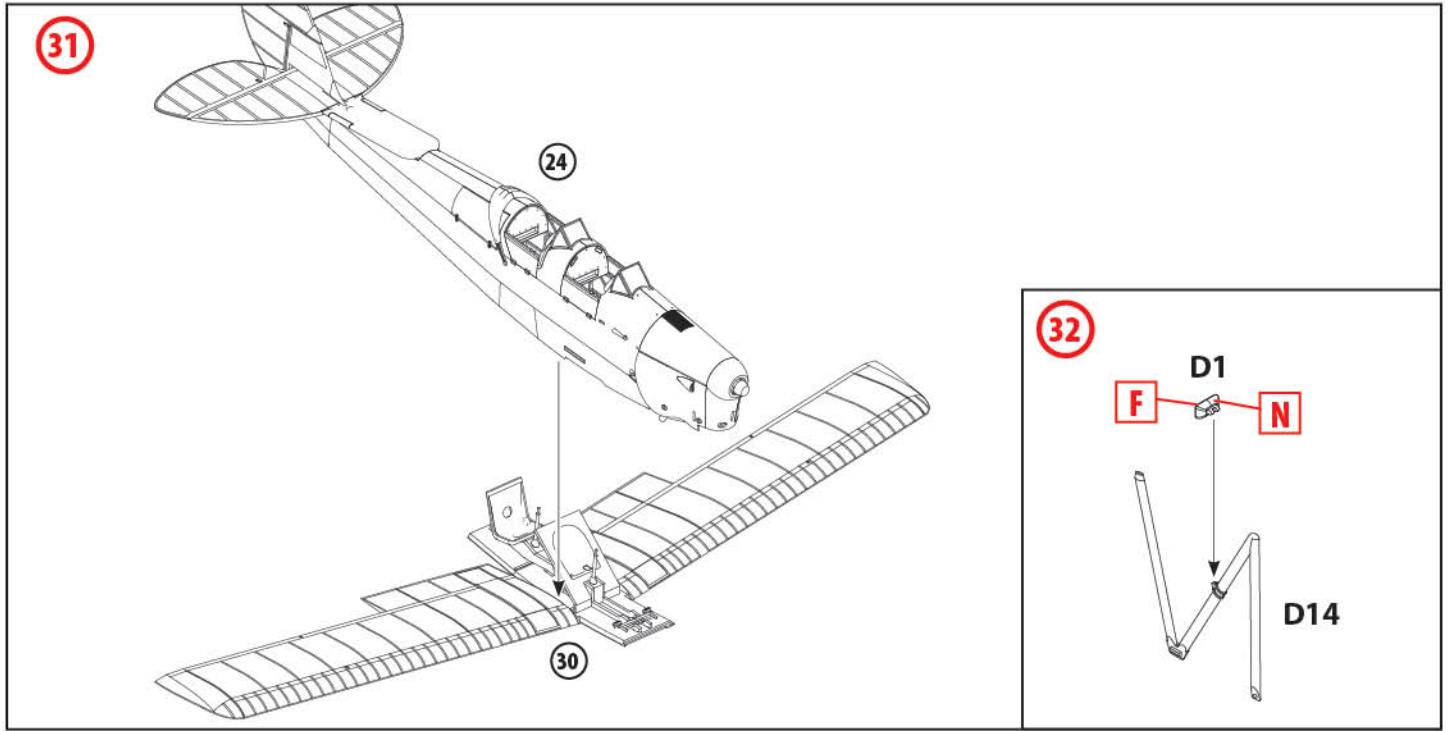

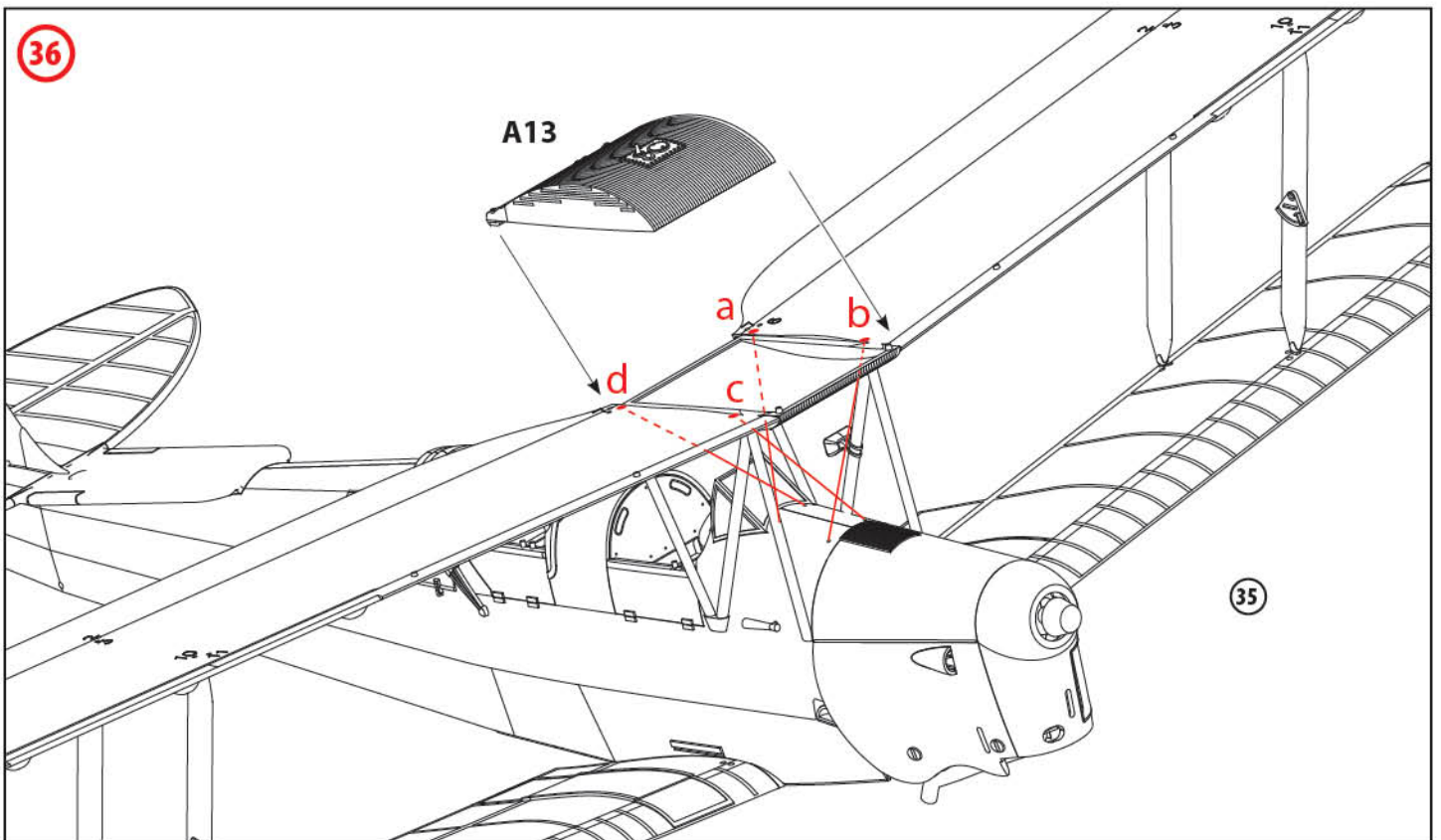
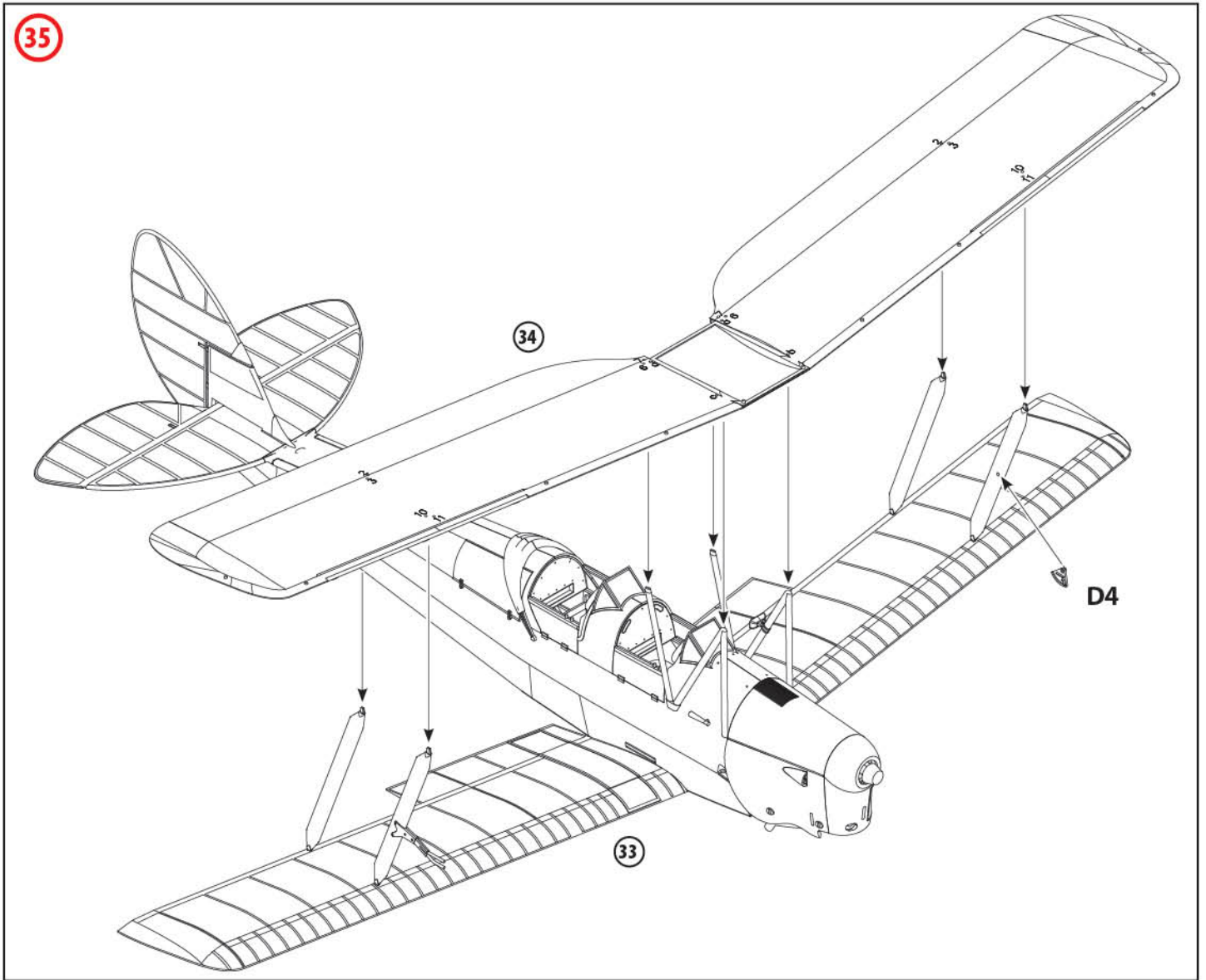

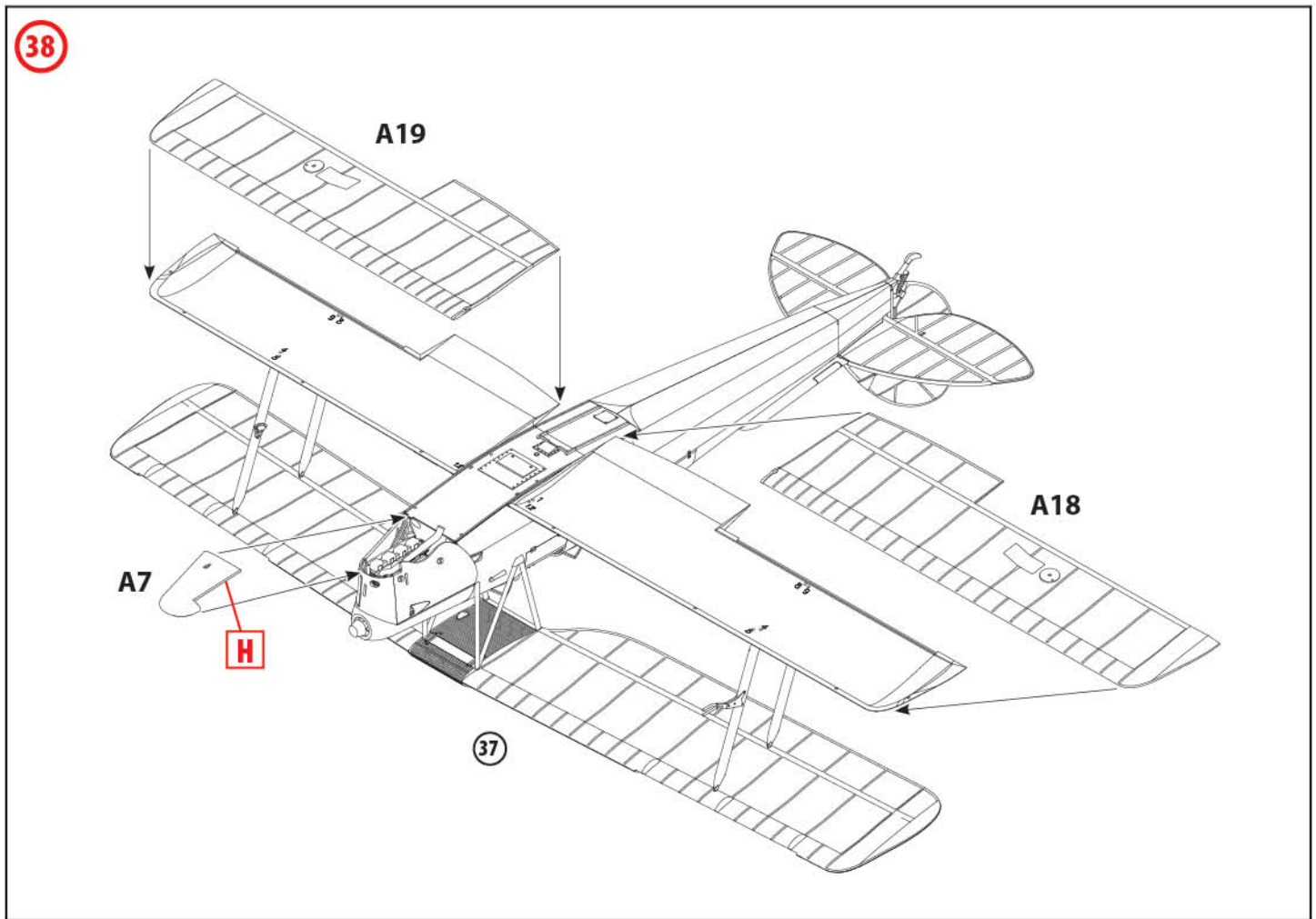
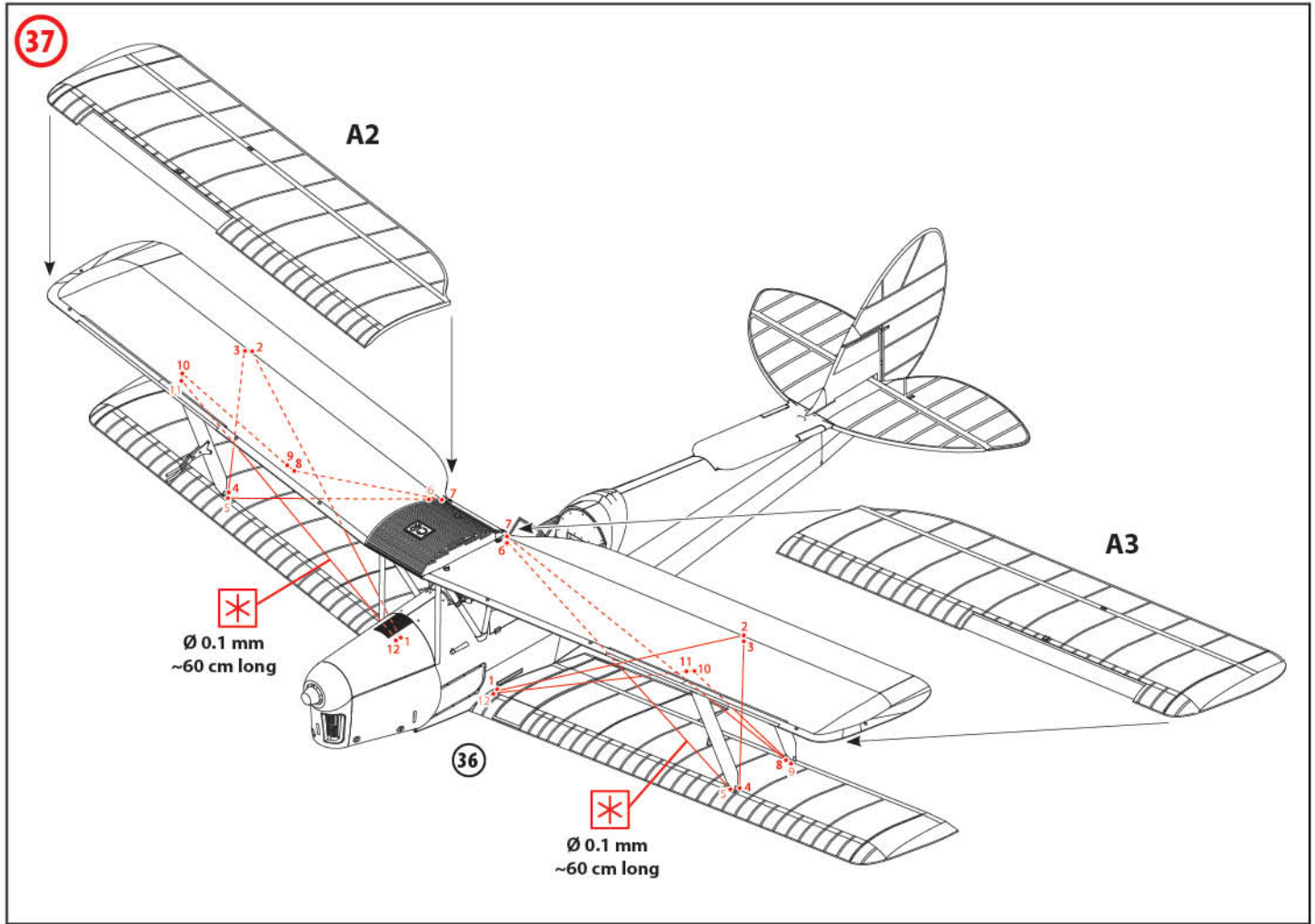

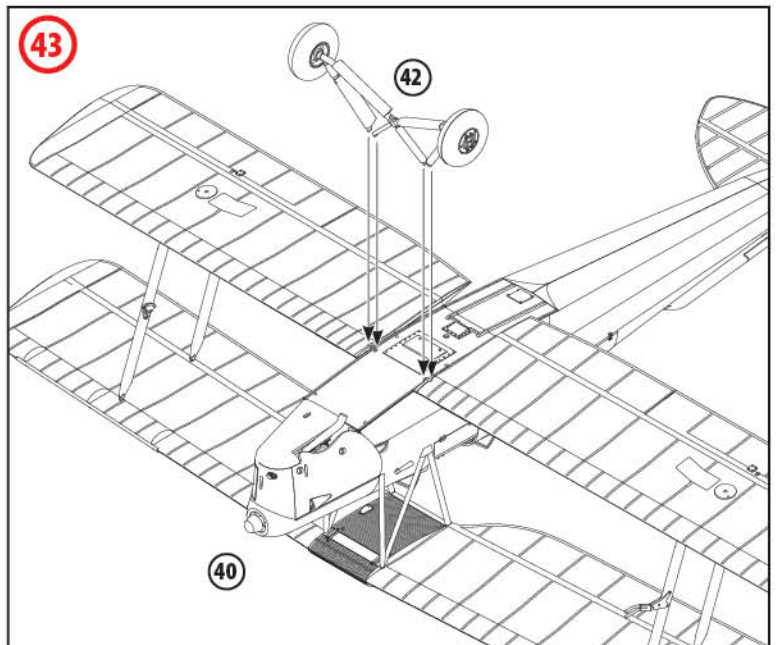
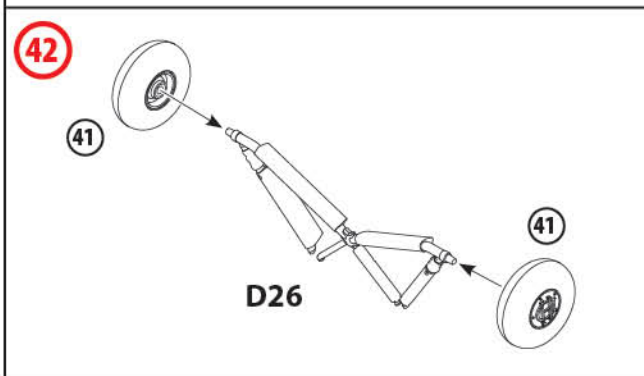
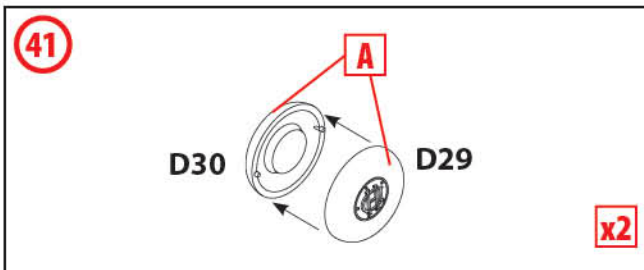
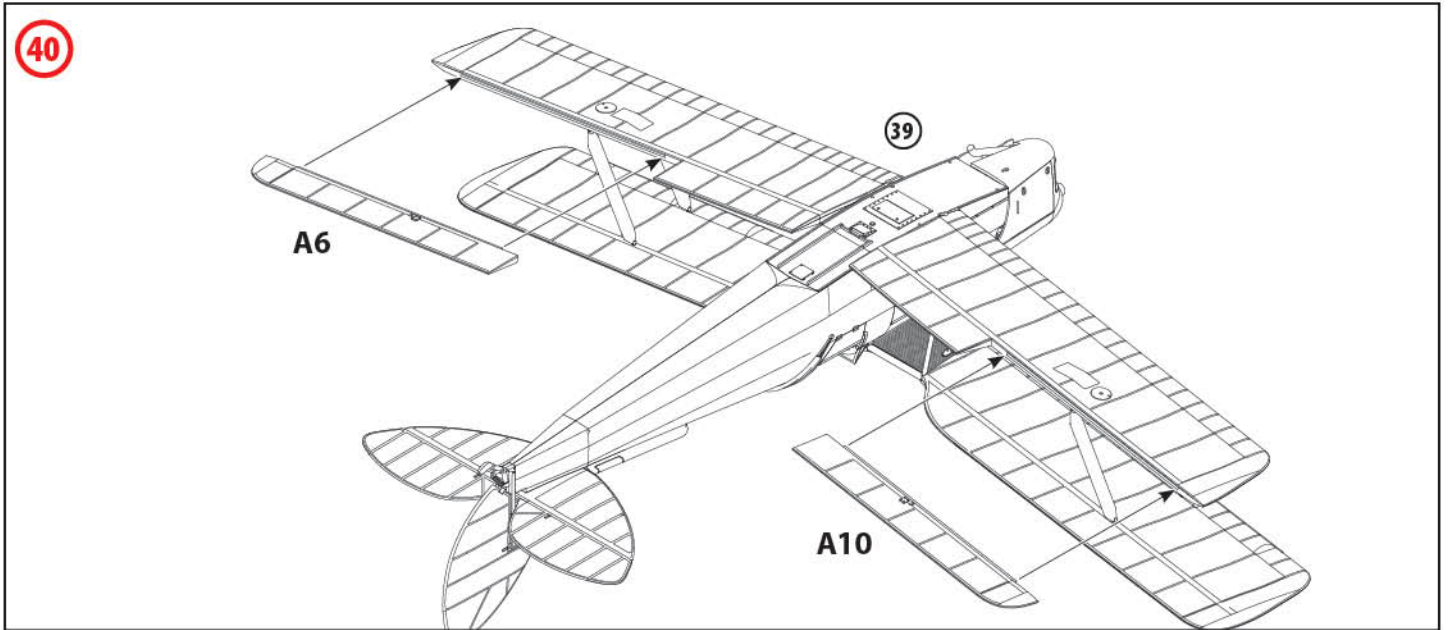
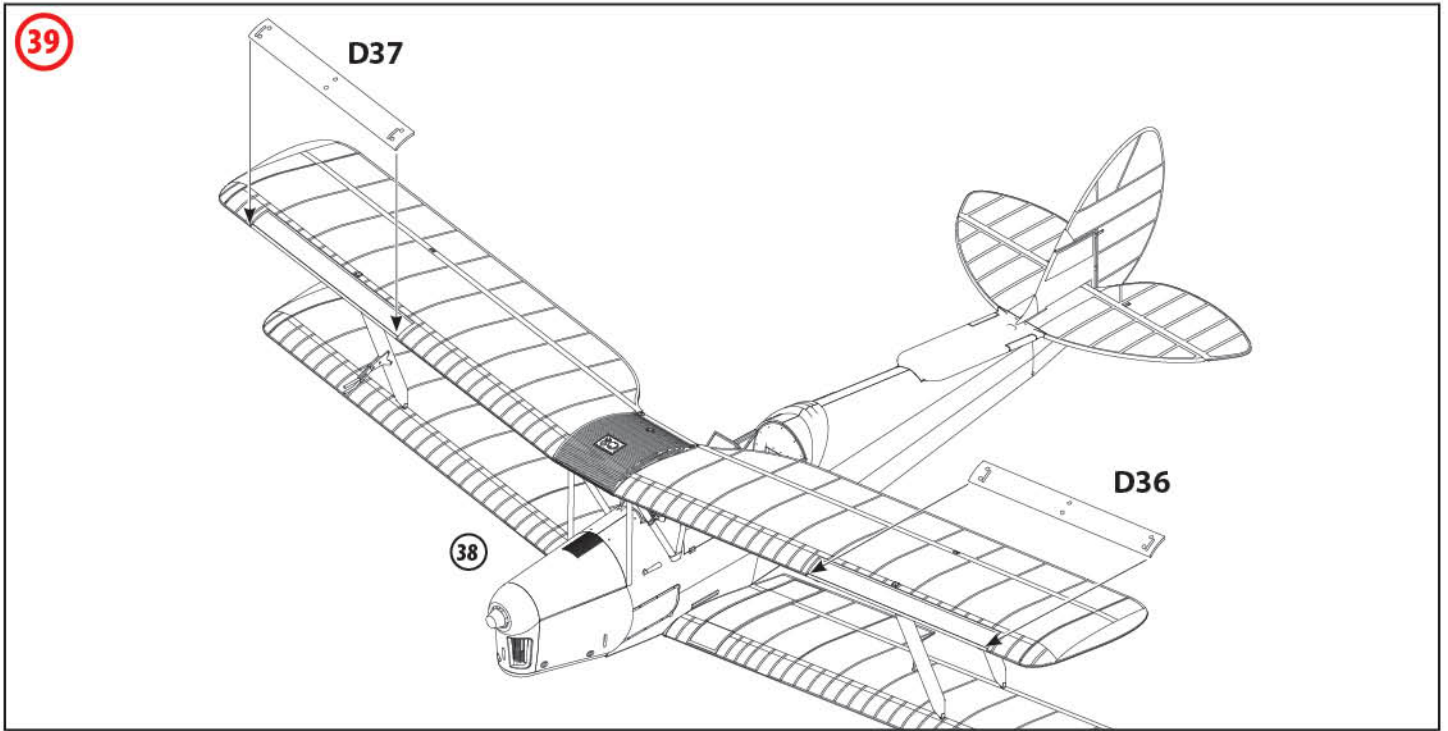

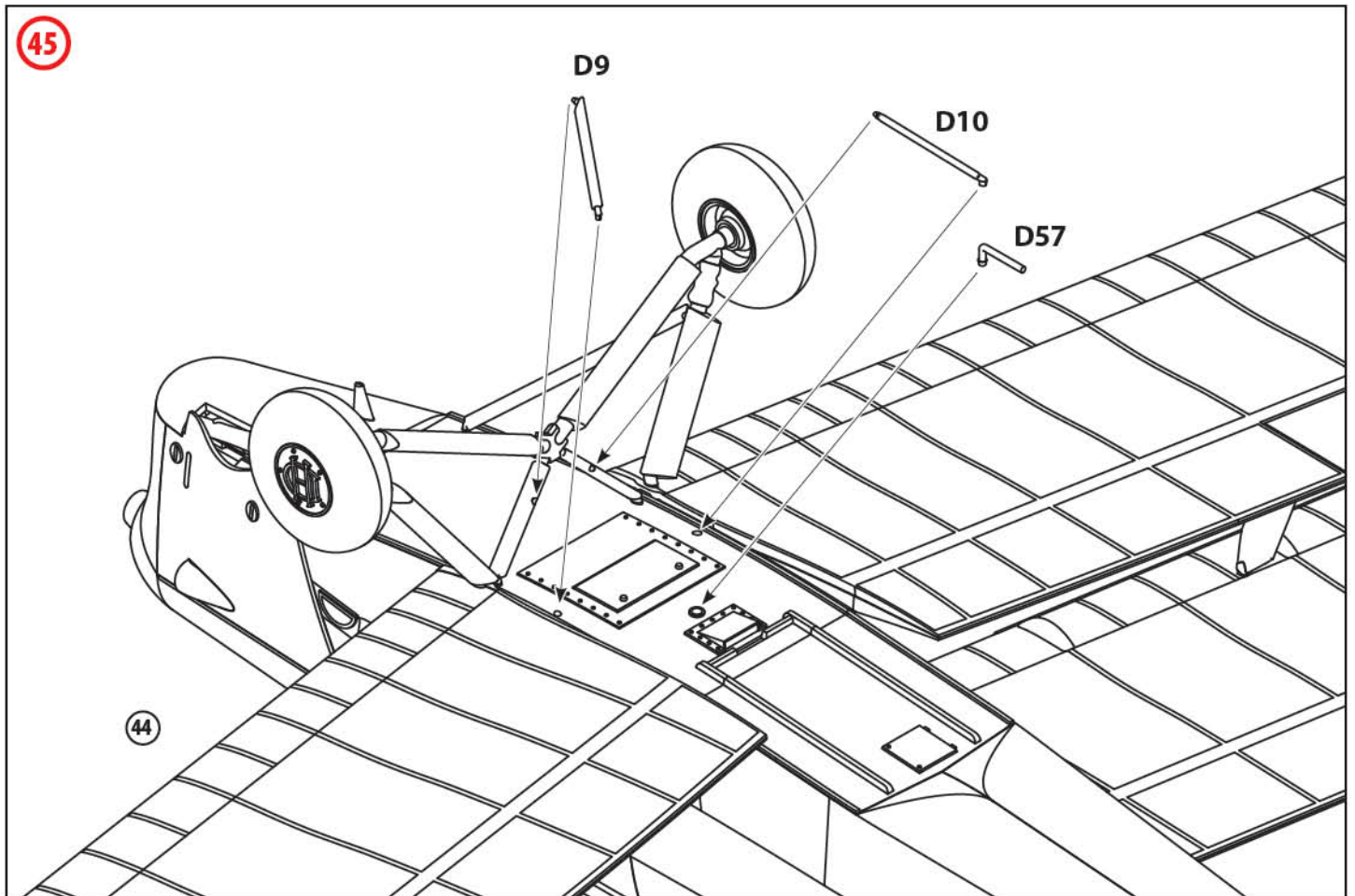
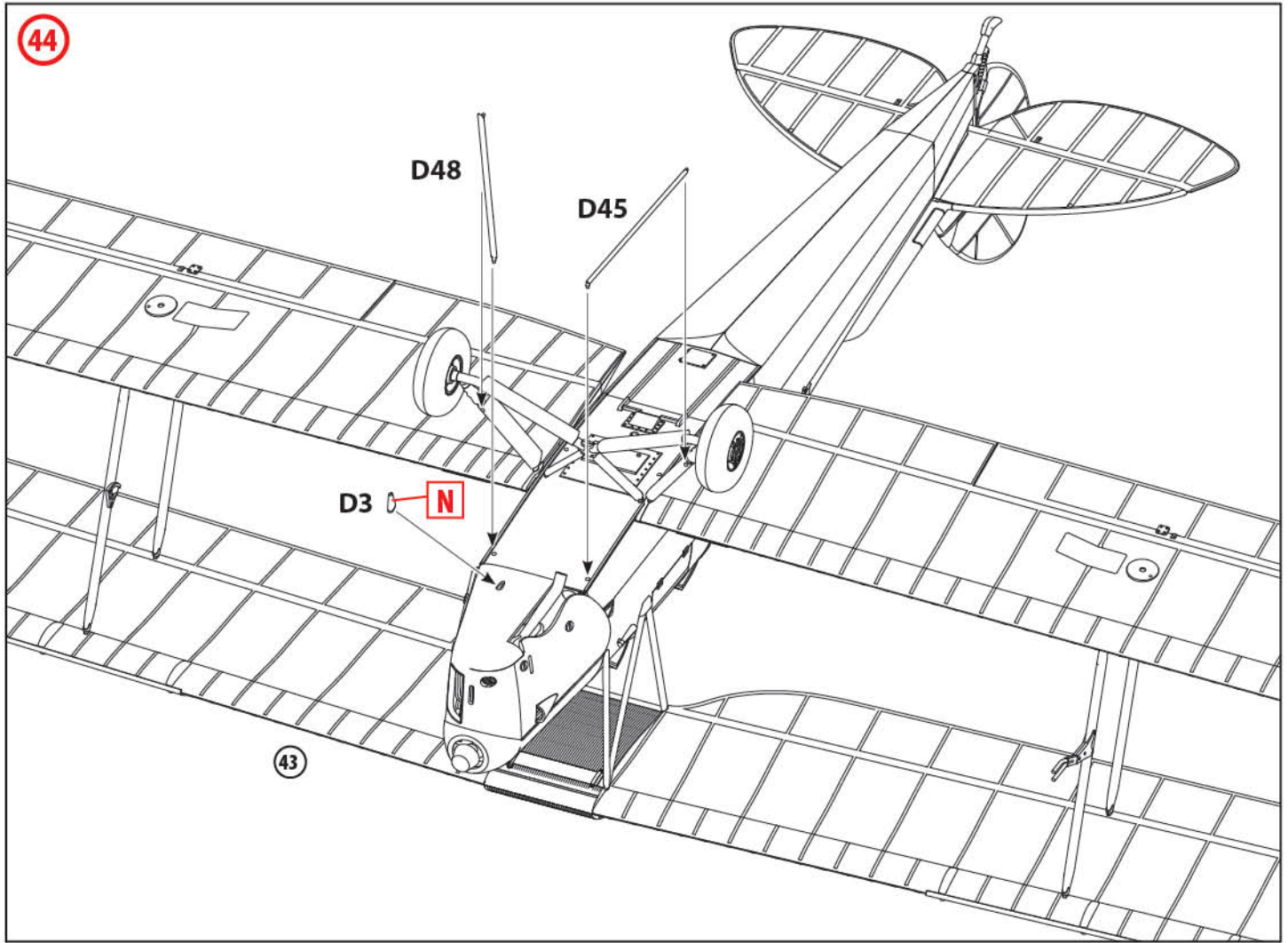

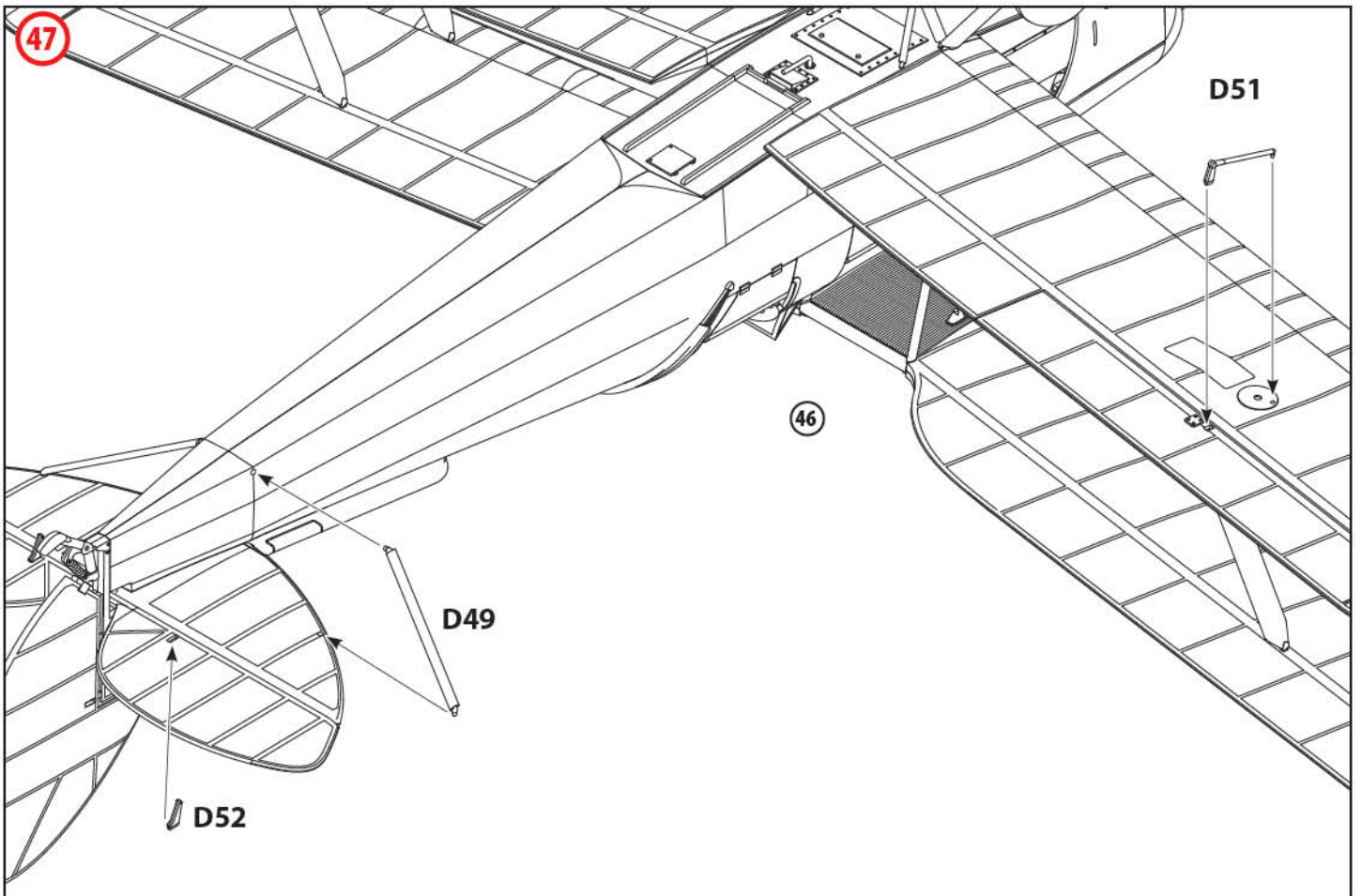
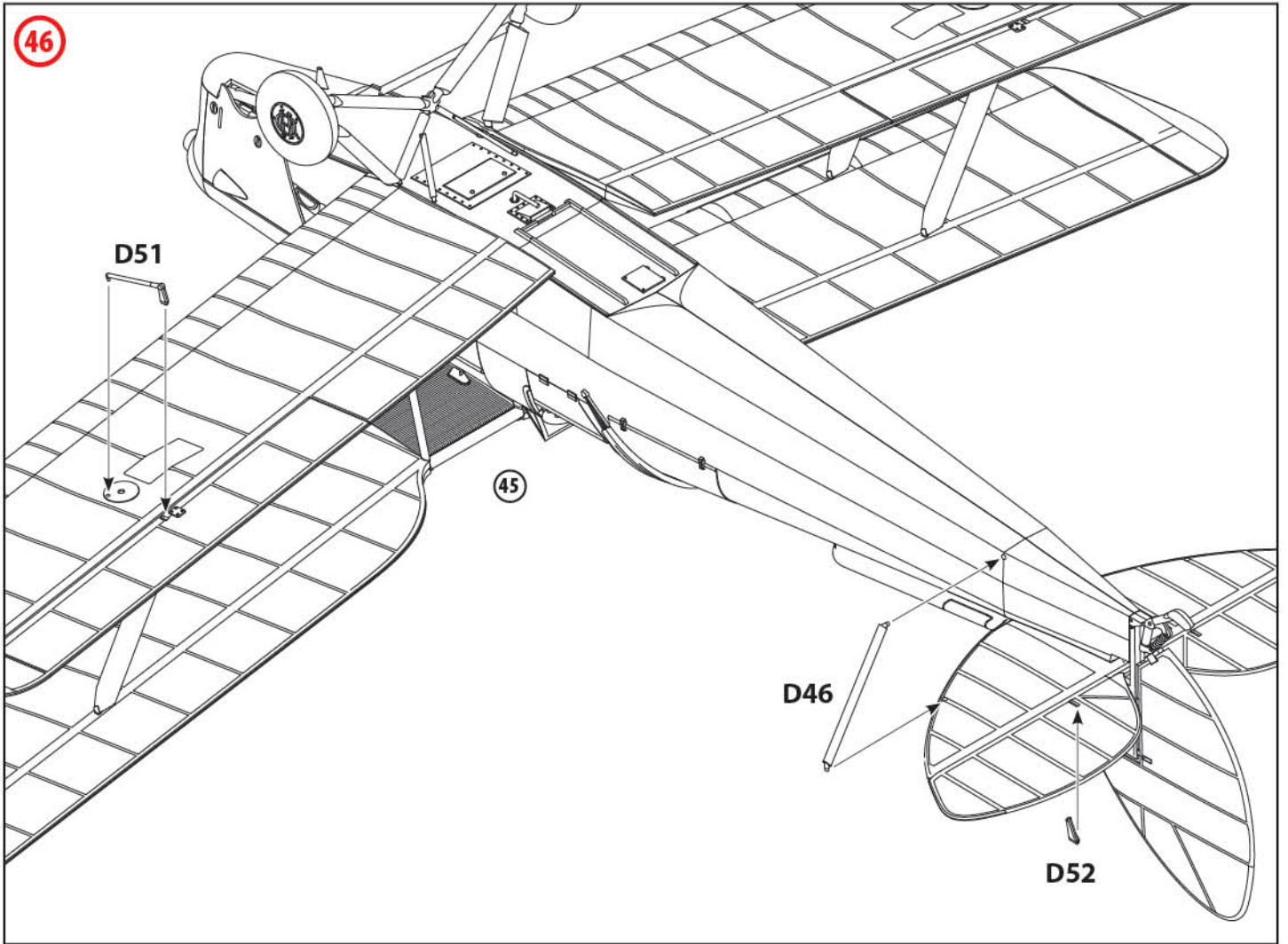

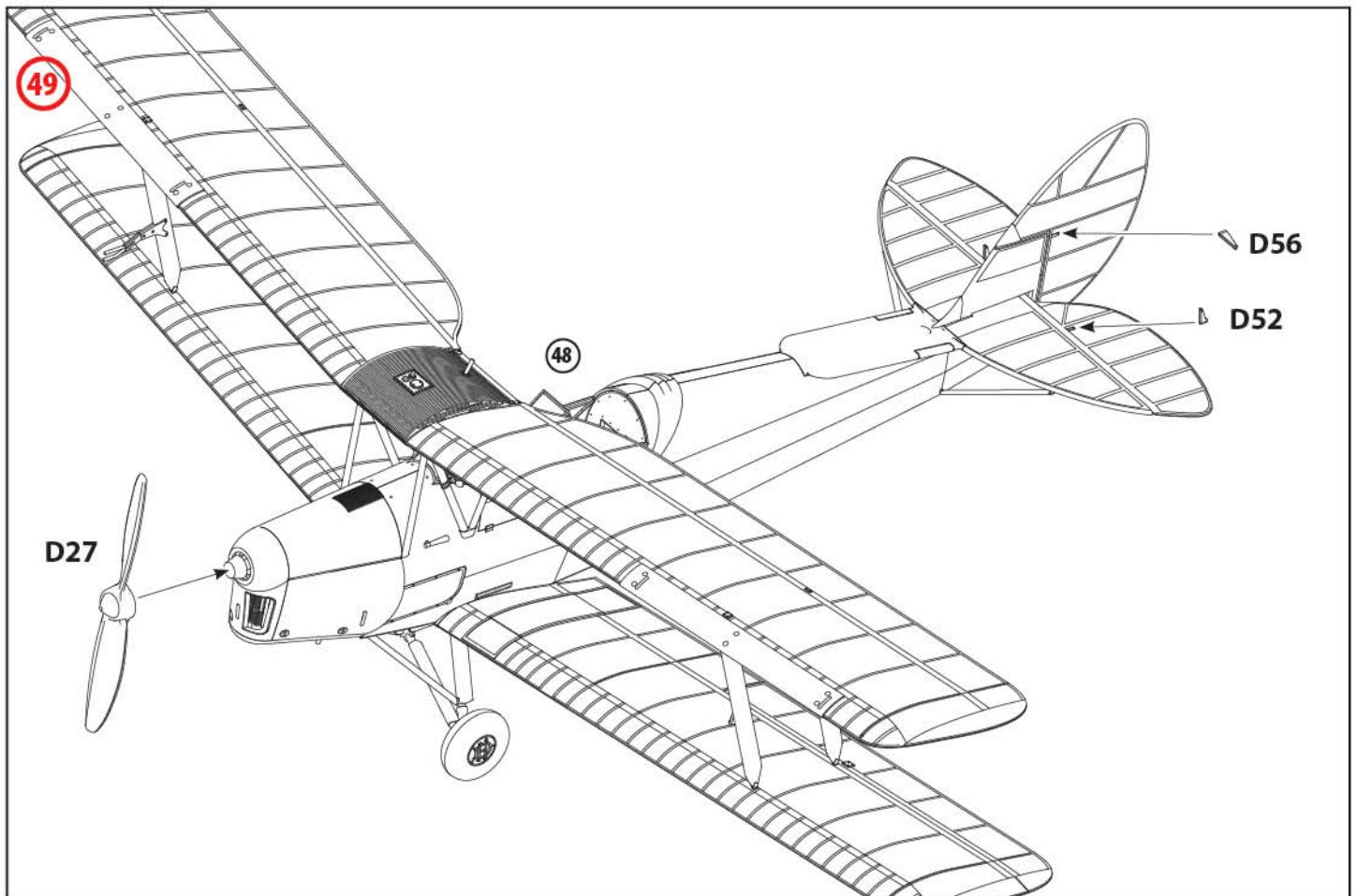
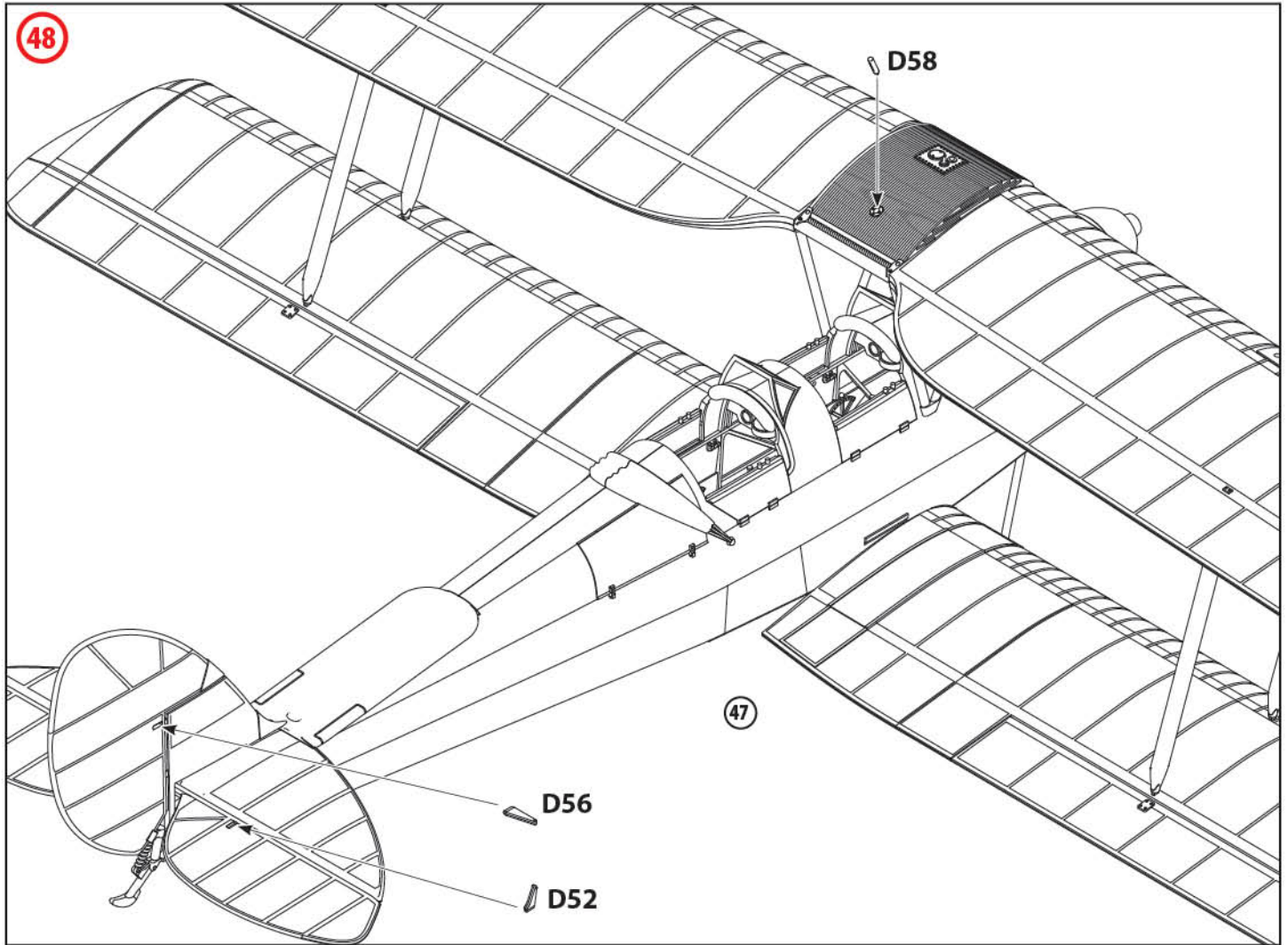

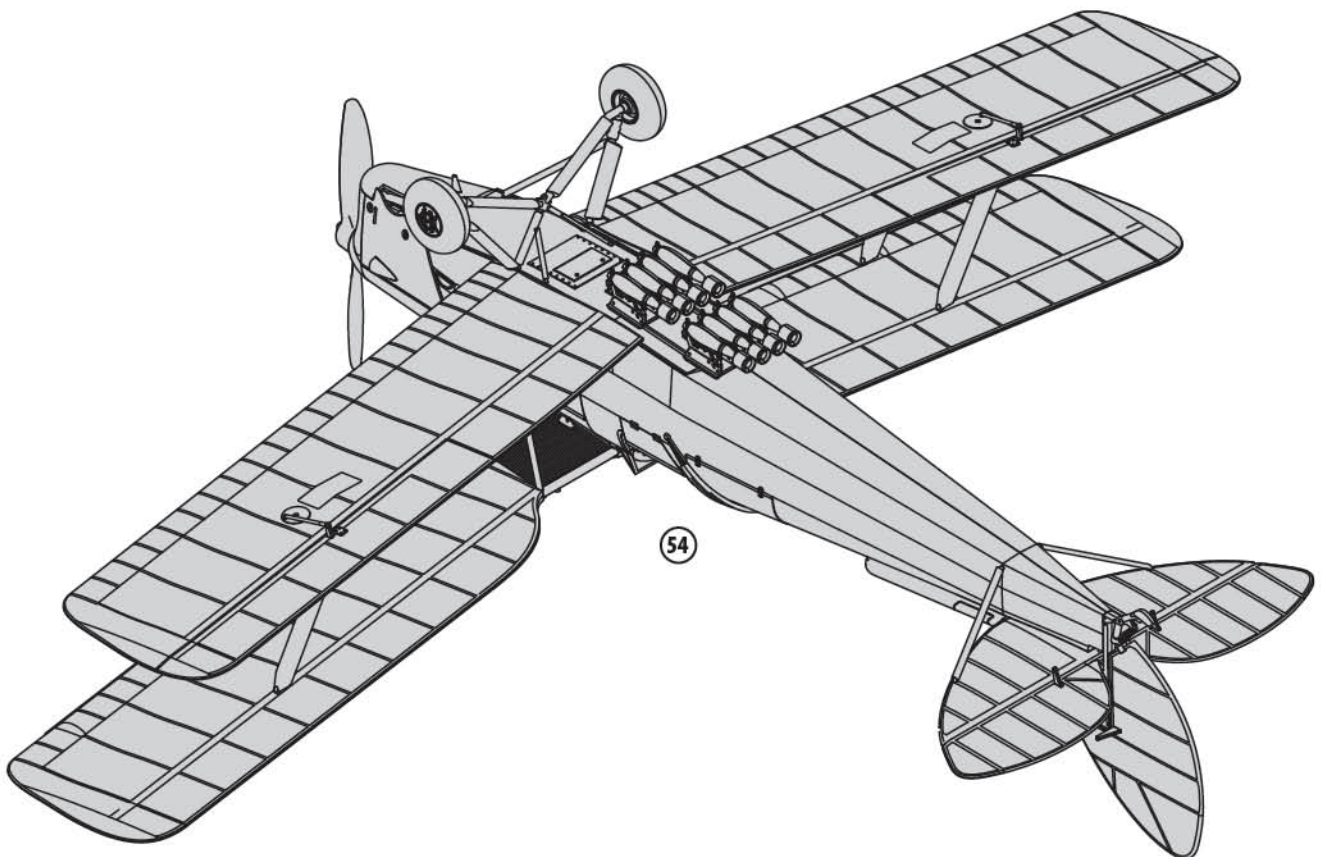
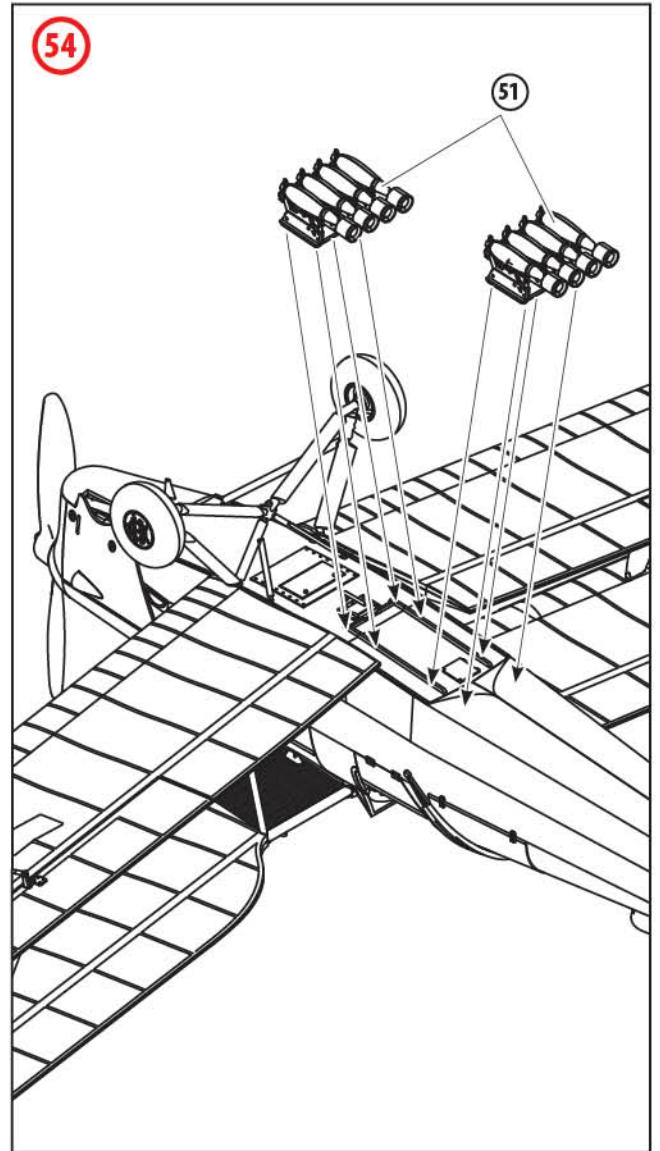
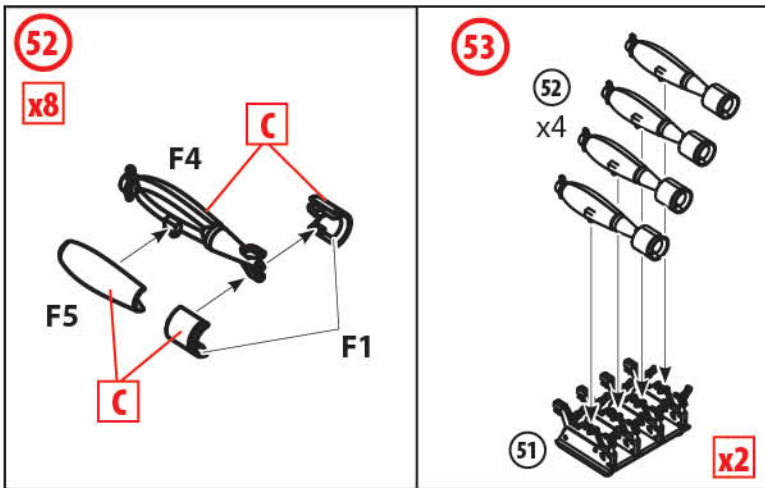
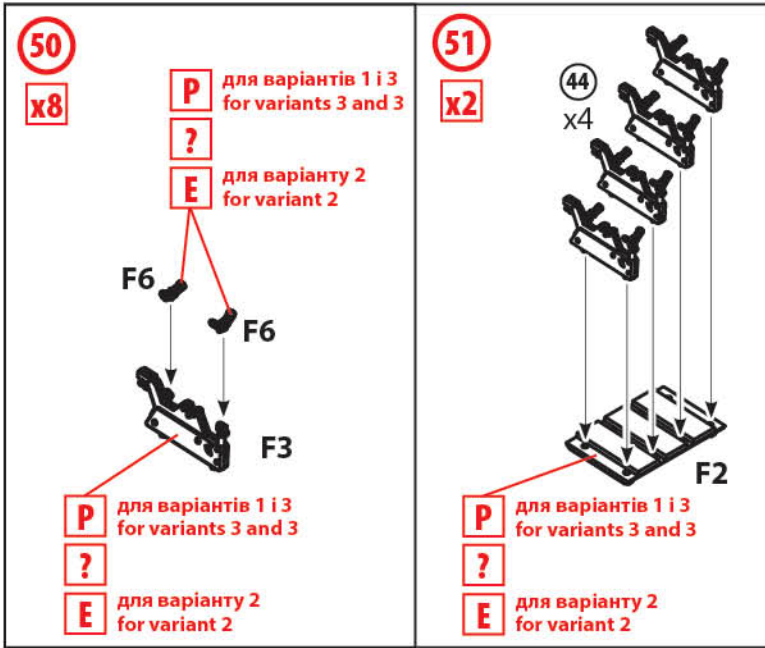

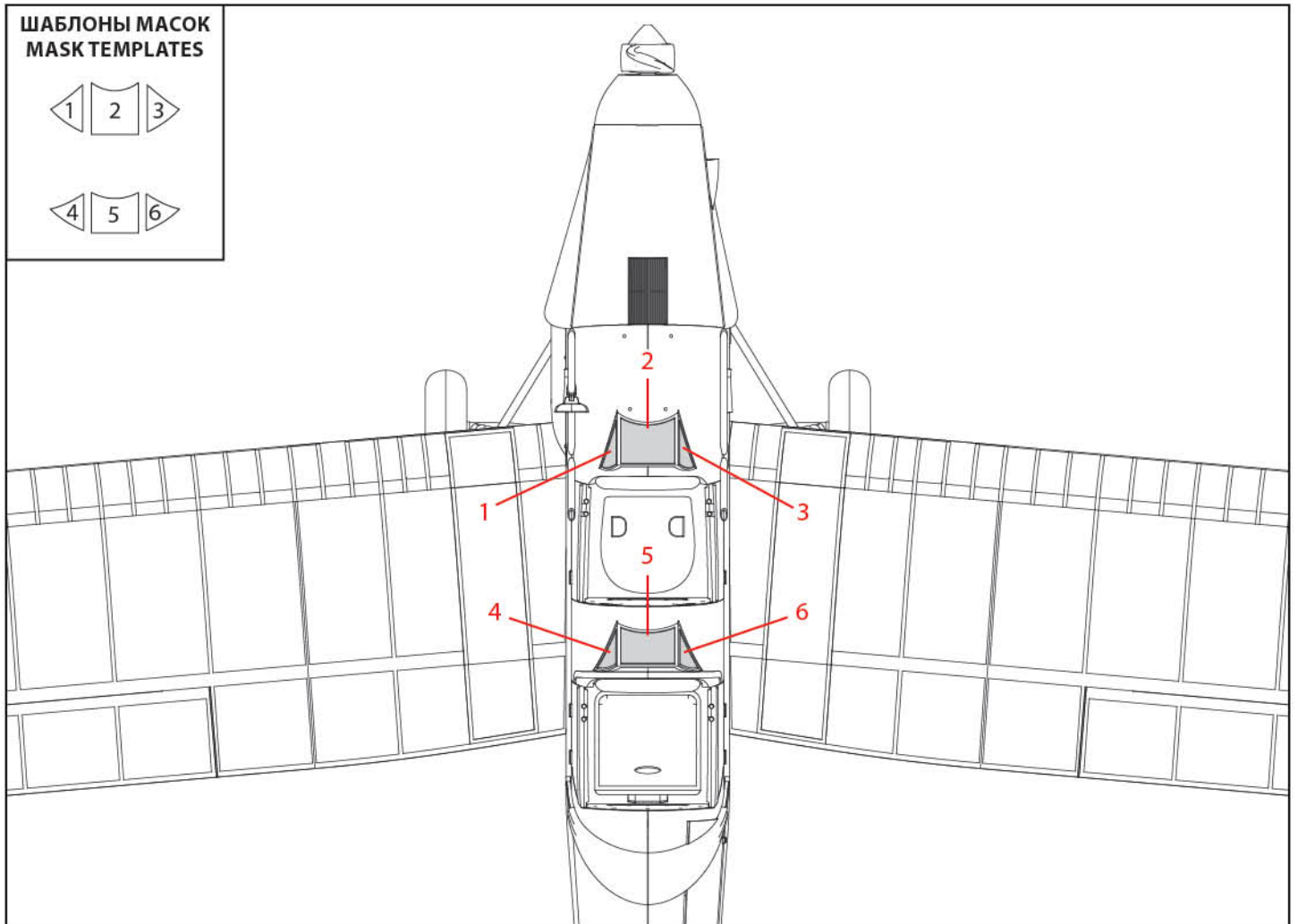
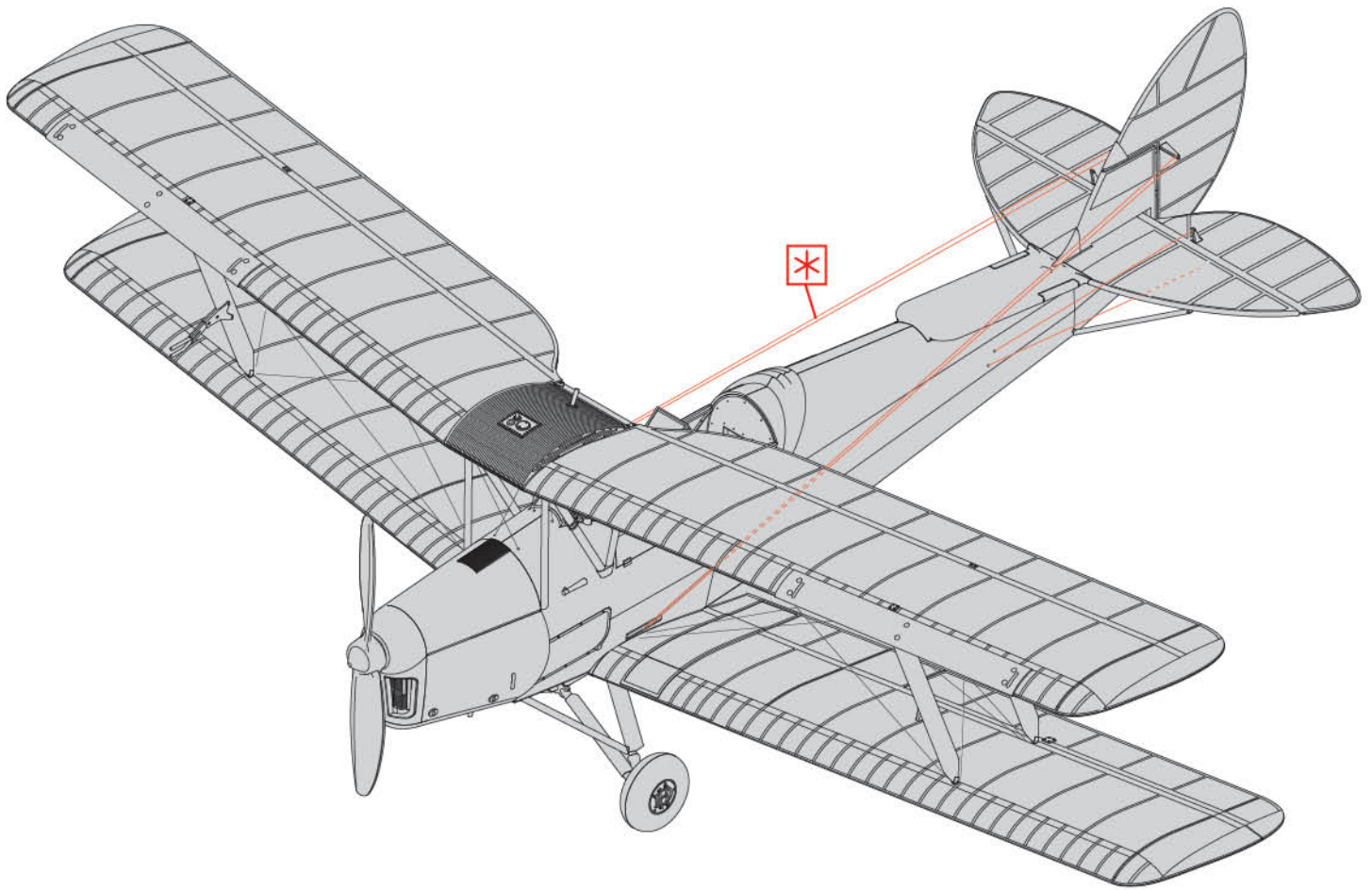

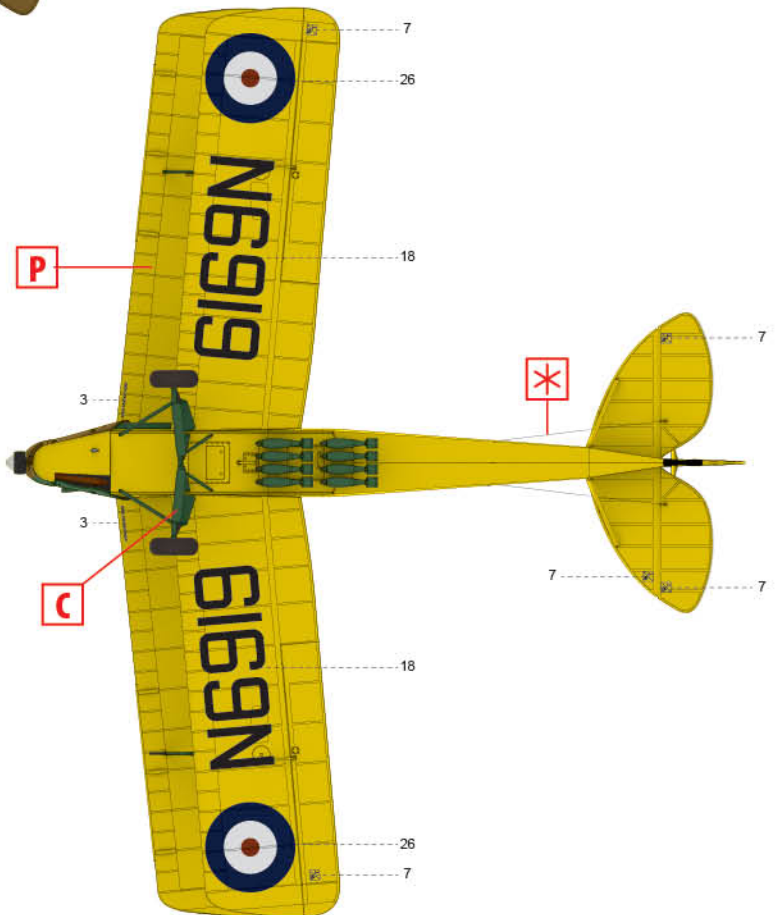
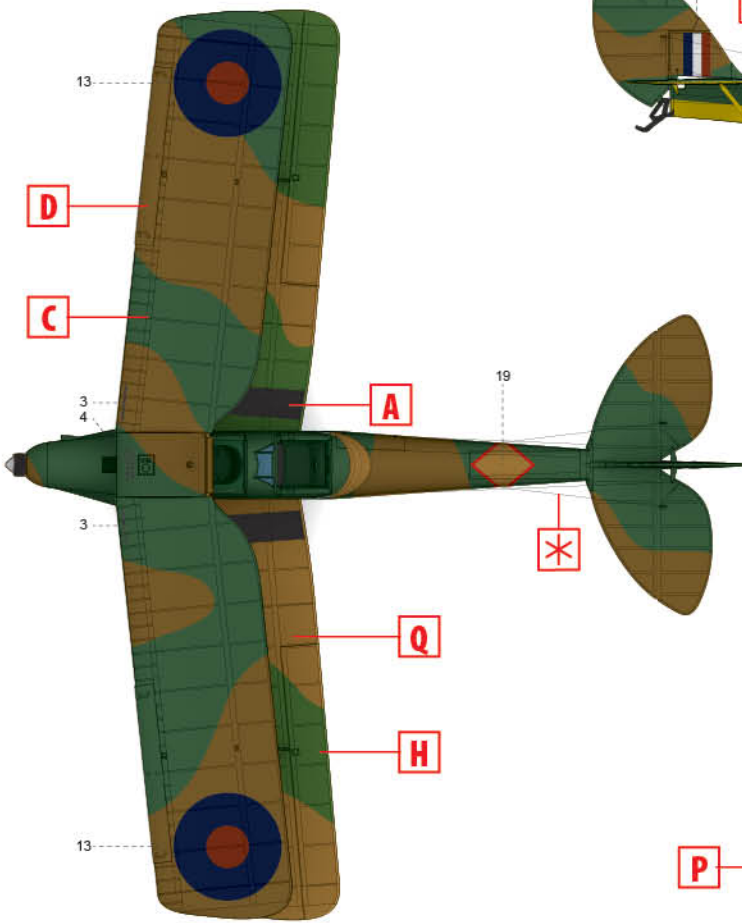
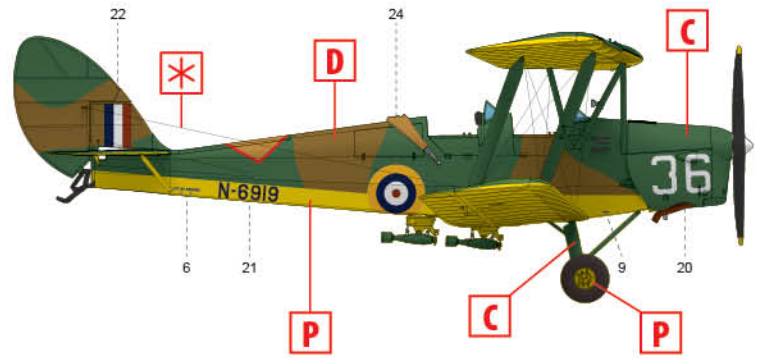
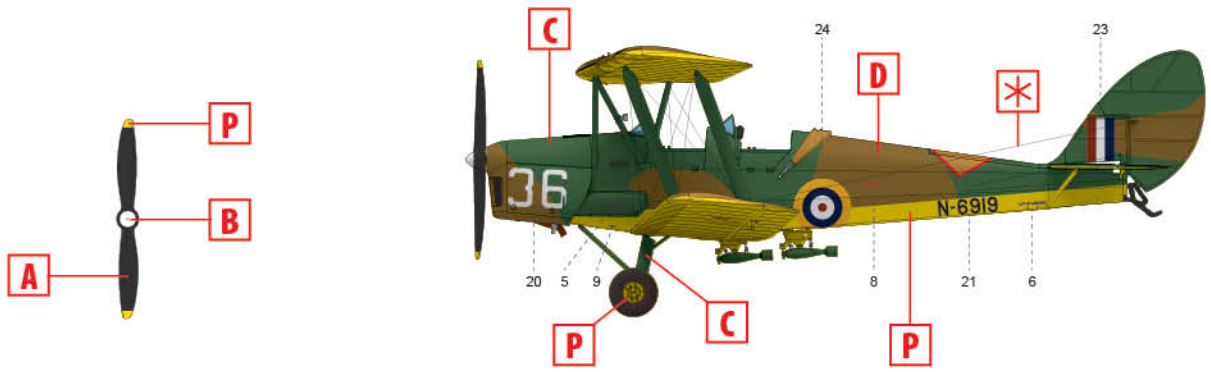

1. DH. 82A Tiger Moth, 1-ша школа початкової льотної підготовки (1 EFTS), Королівські ВПС, 1940 рік
 DH. 82A Tiger Moth, No 1 Elementary Flying Training School (1 EFTS), RAF, 1940

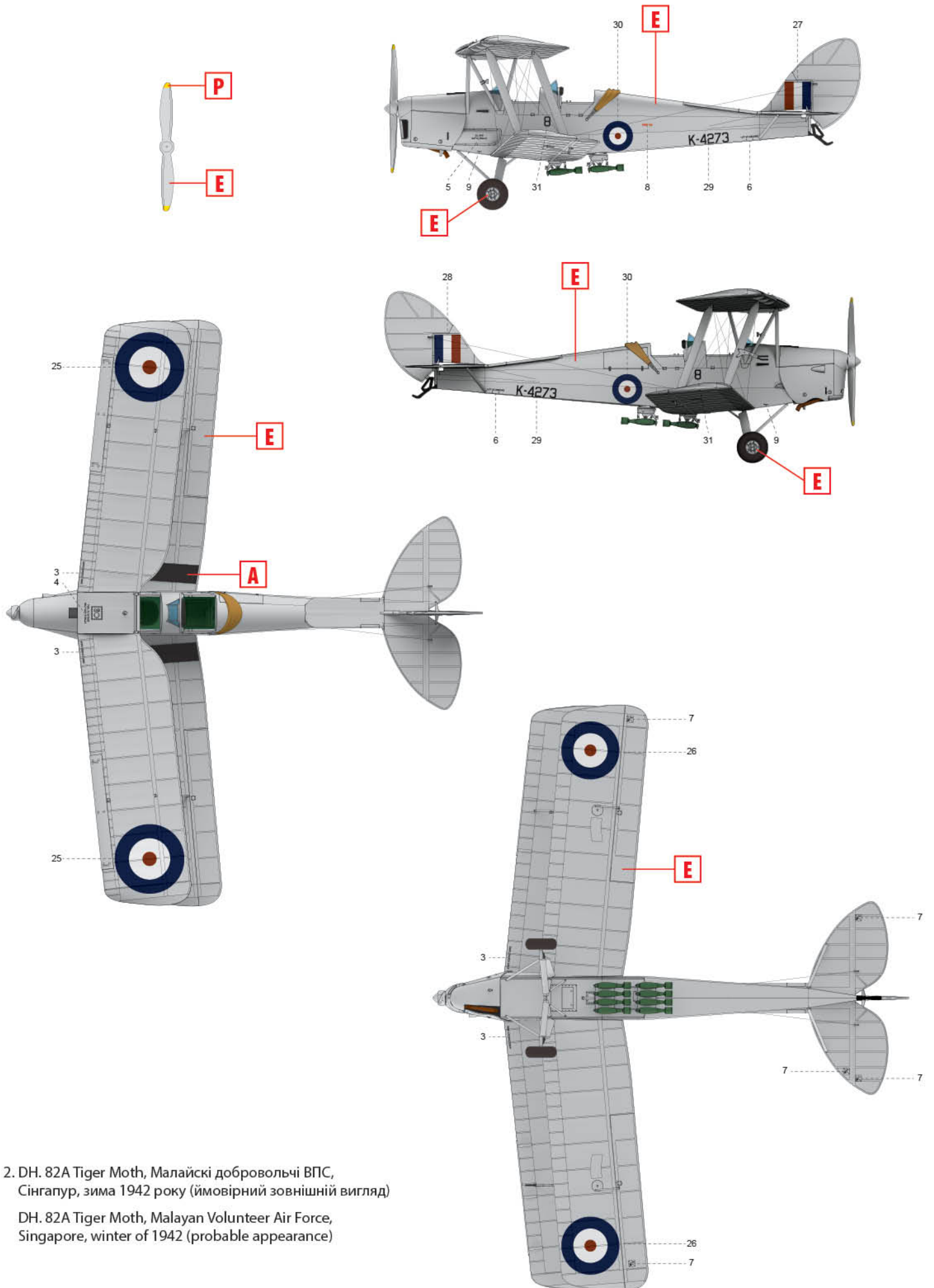

2. DH. 82A Tiger Moth, Малайські добровольчі ВПС, Сінгапур, зима 1942 року (ймовірний зовнішній вигляд)
 DH. 82A Tiger Moth, Malayan Volunteer Air Force, Singapore, winter of 1942 (probable appearance)

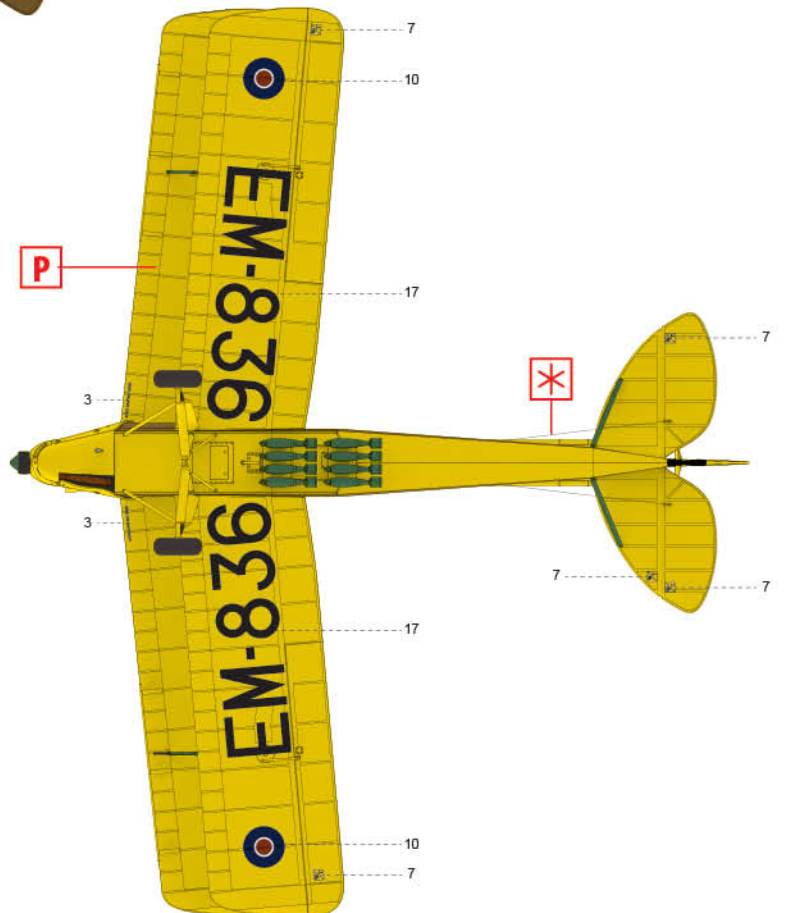
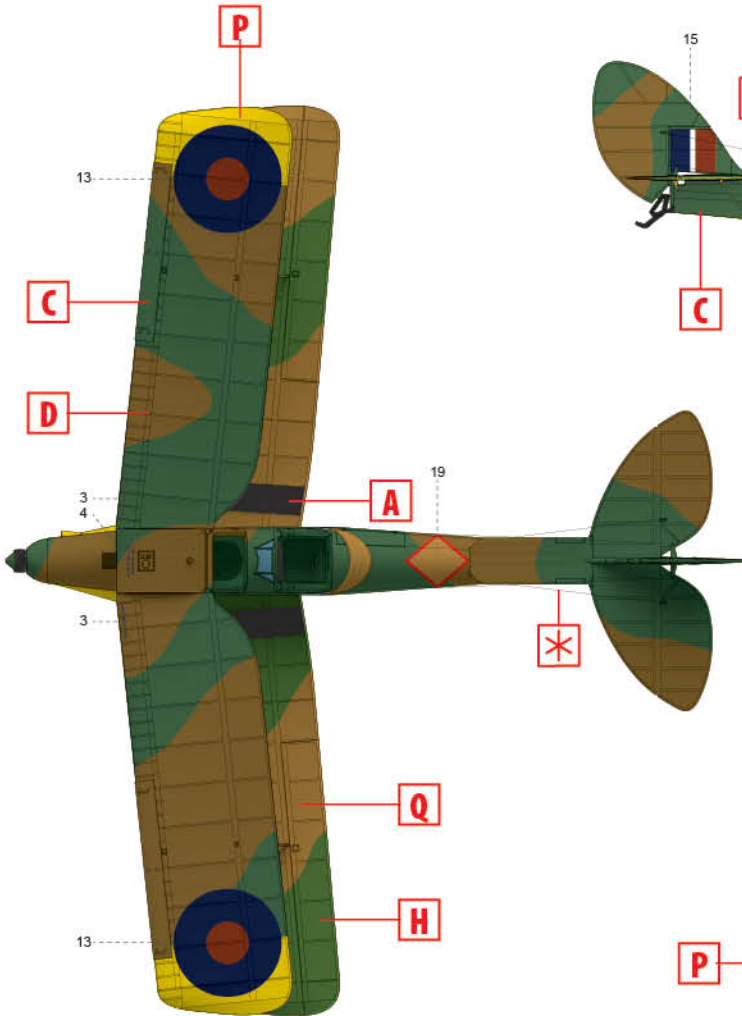
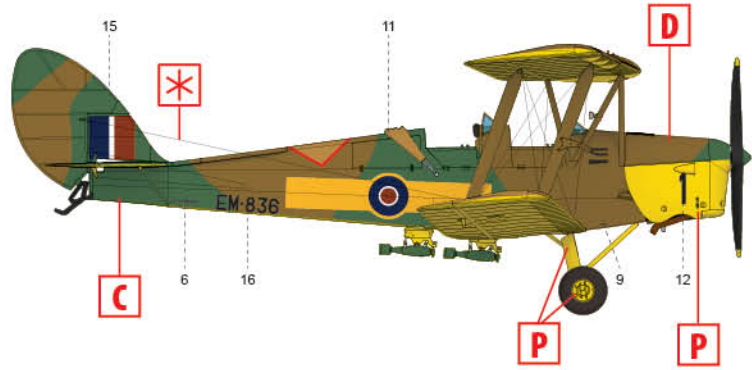
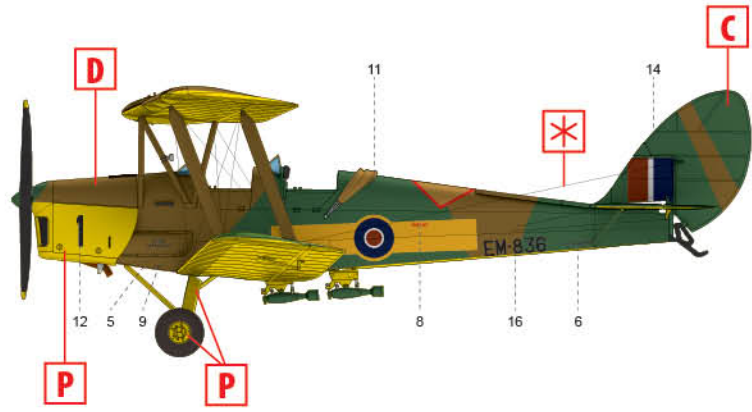
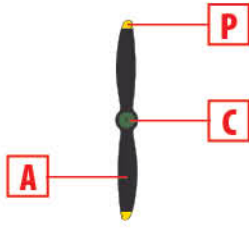

3. DH. 82A Tiger Moth, 1-ша школа початкової льотної підготовки (1 EFTS), Королівські ВПС, 1943 рік
DH. 82A Tiger Moth, No 1 Elementary Flying Training School (1 EFTS), RAF, 1943