



Normandie-Niemen

1/32 SCALE MODEL KIT No 32092

Нормандія-Неман. Літак Марселя Лефевра

У рамках угоди між Національним комітетом «Вільна Франція» та урядом Радянського Союзу у вересні 1942 року було сформовано авіаційну групу № 3, яка незабаром стала ескадрильєю «Нормандія». У квітні 1943 року вона розпочала бойові дії. 5 липня 1943 року з ескадрильї було сформовано 1-й винищувальний авіаполк «Нормандія», який згодом став називатися «Нормандія-Німан». Марсель Лефевр був одним із перших пілотів підрозділу. Він був винахідливим і віртуозним у бою, енергійним та ініціативним. Його досвід і майстерність дозволили йому бути свого роду вчителем для молодих пілотів, що прибували до полку. На бойовому рахунку пілота було 8 німецьких літаків, збитих ним особисто, та 3 літаки, збиті у групових боях. 28 травня 1944 року літак Марселя Лефевра отримав пошкодження і спалахнув при посадці, льотчик отримав значні опіки, від яких лікарі врятувати його не змогли.

Тактико-технічні характеристики Як-9Т

Довжина, м	8,66
Розмах крила, м	9,74
Нормальна злітна вага, кг	3025
Двигун	ВК-105ПФ, 1180 к.с.
Максимальна швидкість, км/год	597
Практична стеля, м	10 000
Дальність польоту, км	735
Озброєння	1х37-мм гармата НС-37 (боезапас - 30 патронів), 1х12,7-мм кулемет УБС (200 патронів)

ФАРБИ, ЩО ВИКОРИСТОВУЮТЬСЯ / USED COLORS:

COLOR	ICM	Revell	Tamiya
A Нейтральний сірий Neutral Grey	1036	47	XF75
B Небесно-сіра Sky Gray	1033	-	-
C Синьо-сіра Blue Grey	1032	55	XF80
D Камуфляжний Camouflage Green	1071	46	XF81
E Темно-синій Dark blue	1077	52	X4
F Чорний Black	1002	8	XF1
G Чорна гума Rubber Black	1039	106	XF85
H Жовтий Deep Yellow	1003	-	XF3
I Червоний Deep Red	1007	131	X7
K Збройова сталь Gun metal	1027	-	X10

Normandie-Niemen. Plane of Marcel Lefevre

As part of the agreement between the National Committee «Free France» and the government of the Soviet Union in September 1942, Aviation Group No. 3 was formed, which soon became the «Normandie» squadron. On December 4, 1942 the squadron was incorporated into the Soviet Air Force, and in April 1943 it began combat operations. On July 5, 1943 the squadron formed the 1st Normandie Fighter Aviation Regiment, which later became Normandie-Niemen. Marcel Lefevre was one of the first pilots to join the unit. Lefevre was a virtuosic pilot in combat, energetic and proactive. His experience and skill allowed him to be a kind of teacher for new French pilots arriving in the regiment. The pilot shot down 8 German planes and 3 planes in the group fights. On May 28, 1944 Marcel Lefevre's plane was damaged and burst into flames while landing; the pilot received considerable burns from which the doctors could not save him.

Tactical and Technical Specifications of Yak-9T

Length, m	8,66
Wingspan, m	9,74
Max take-off weight, kg	3025
Engine	VK-105ПФ, 1180 hp
Max. Speed, km/h	597
Service Ceiling, m	10 000
Max ferry range, km	735
Armament	1x37-mm gun NS-37 (ammunition - 30 rounds), 1x12.7-mm machine gun UB5 (200 rounds)

COLOR	ICM	Revell	Tamiya
L Сталь Natural Steel	1025	91	X11
M Напівпрозорий зелений Clear Green	1014	161	X25
N Напівпрозорий червоний Clear Red	1011	731	X27
P Темно-синій Dark blue	1077 (85%)+ 1002 (15%)	-	-
Q Буйволова шкіра Buff	1041	314	XF57
R Темна іржа Dark rust	1051	83	XF68
S Тілесний Basic Skin Tone	1044	35	XF15
T Зелено-коричневий Green Brown	1061	-	XF72
W Корабельний червоний Hull Red	1052	-	XF9

Для отримання глянцевого, сатинового чи матового ефекту – використовуйте наші лаки!

For a glossy, satin or matte effect – use our varnishes!



01 СТАДІЯ СКЛАДАННЯ
ASSEMBLY STEP

A ФАРБА, ЩО ВИКОРИСТОВУЄТЬСЯ
USED COLOR

x2 ЗРОБИТИ ДВІ ДЕТАЛІ
MAKE 2 PCS

✂ ВІДРІЗАТИ
CUT OFF

03 СКЛАДАЛЬНА ОДИНИЦЯ
ASSEMBLY UNIT

***** ЗРОБИТИ САМОМУ
SCRATCH BUILD

✘ НЕ КЛЕЇТИ
DO NOT CEMENT

У В А Г А !
Перед складанням уважно прочитати керівництво з монтажу. Кожна деталь пронумерована. Дотримуватися послідовності монтажу. Необхідні робочі інструменти: ніж і напилек для зачистки деталей; гумова стрічка, клейка стрічка і прищипки для біганини (для притиснення склеюваних деталей). Деталі з пластику очистити в розчині м'якого миючого засобу і висушити на повітрі для того, щоб фарба і первісні картини краще прилипали. Перед приклеюванням перевірити, чи підходять деталі; клей наносити економно. Хром і фарбу видалити з поверхонь склеювання. Невеликі деталі пофарбувати перед тим, як вони будуть видалені з рамок. Фарбу необхідно добре просушити, тільки після цього продовжувати складання. Кожну відповідну первісну картинку вирізати окремo і приблизно на 20 секунд занурити в теплу воду. На позначеному місці картинку відокремити від паперу і притиснути промокальним папером.

С А У Т І О Н !
Read the instructions thoroughly prior to assembly. Each component is numbered. Adhere to specified sequence of assembly. Tools required: knife and file for removal of components from frame; rubber bond, adhesive tape and clothes pegs for clamping components together after applying adhesive. Clean plastic components in a mild detergent solution and allow to air-dry so that paint and transfers adhere better. Prior to applying adhesive, check to see whether the components fit together; apply adhesive sparingly. Remove chrome and paint from the contact surfaces. Paint small components before removing them from the frame. Allow paint to dry well, and only then continue to assemble. Cut out each transfer individually and immerse in warm water for approx. 20 seconds. Slide transfer off paper and into designated position, then press on with blotting paper.

ТОВ ICM Холдинг
вул. Бориспільська 9, корпус 64,
02099, Київ, Україна
Тел./факс: +38(044) 369 54 12
E-mail: export@icm.com.ua



ICM Holding
9 Boryspilska street, build. 64,
02099 Kyiv, Ukraine
Tel./Fax: +38(044) 369 54 12
E-mail: export@icm.com.ua

Yak-9T

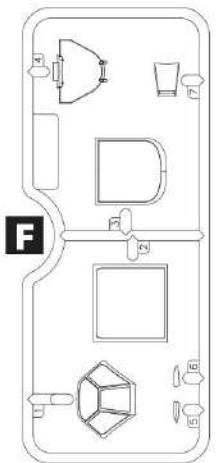
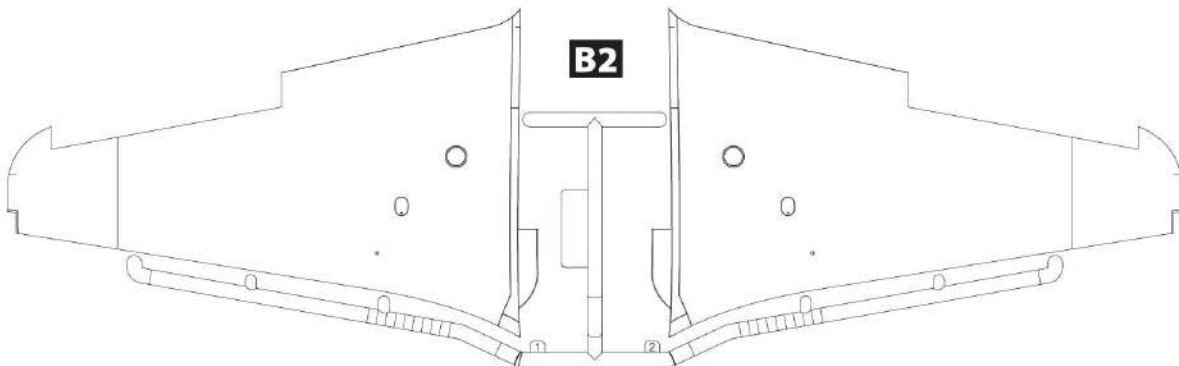
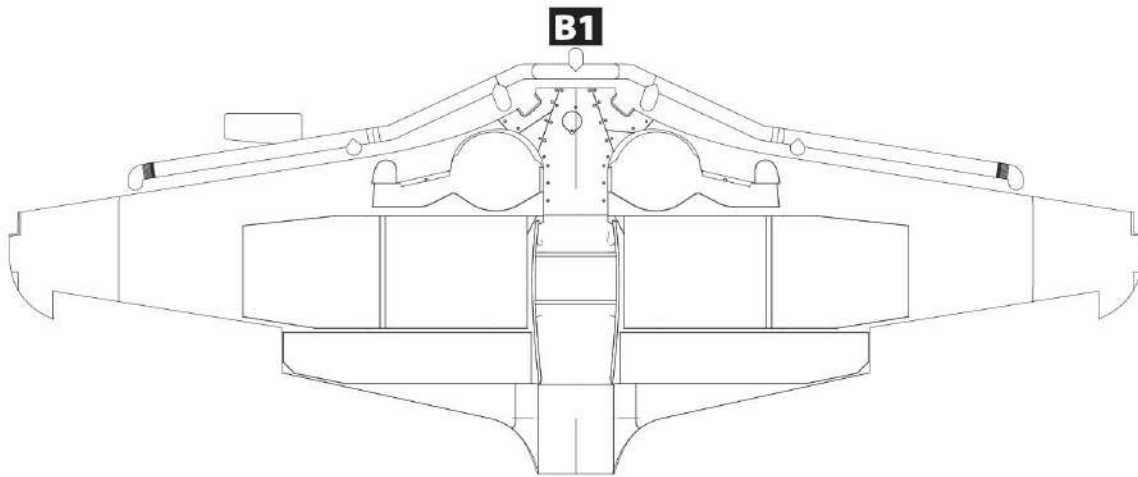
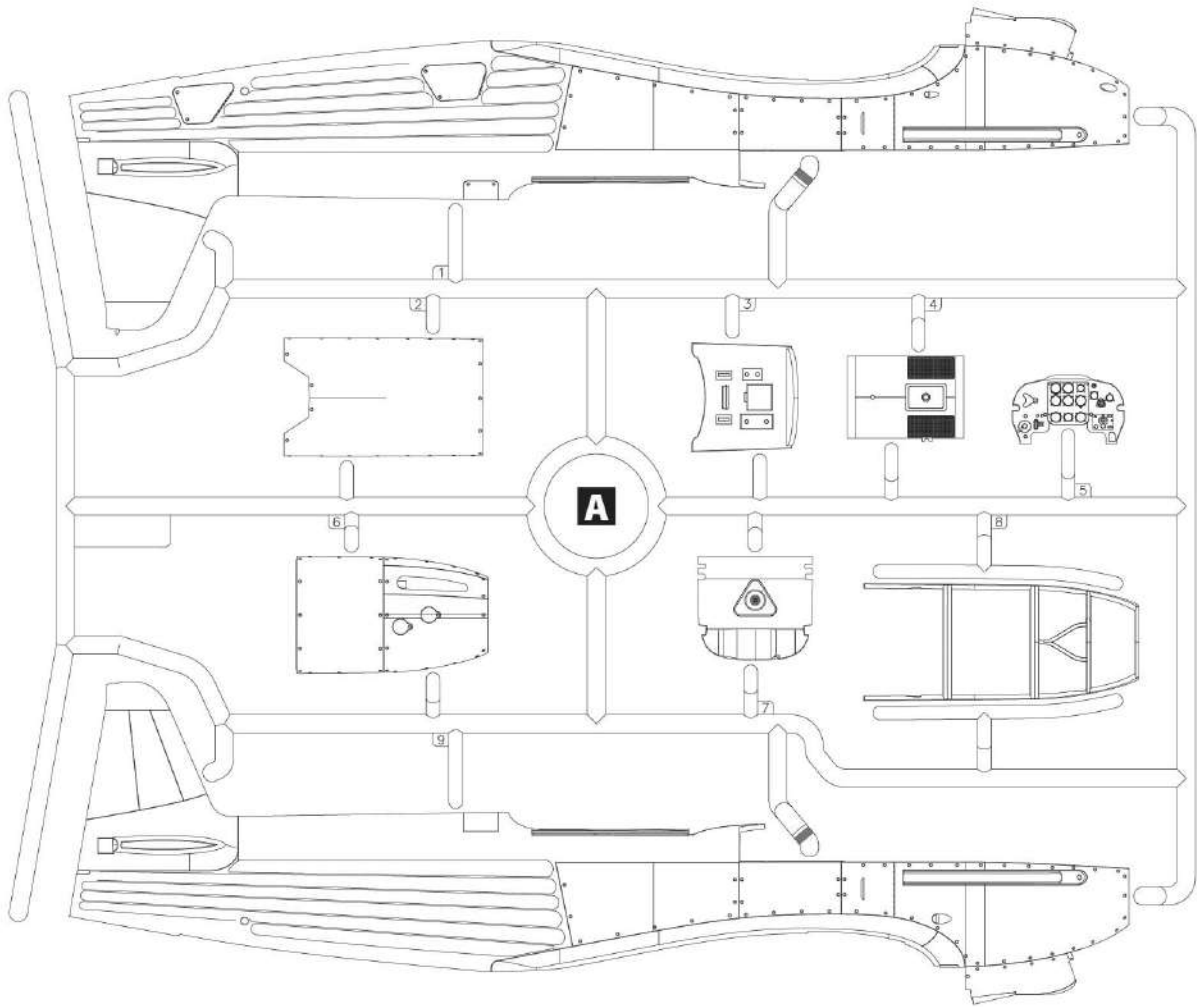

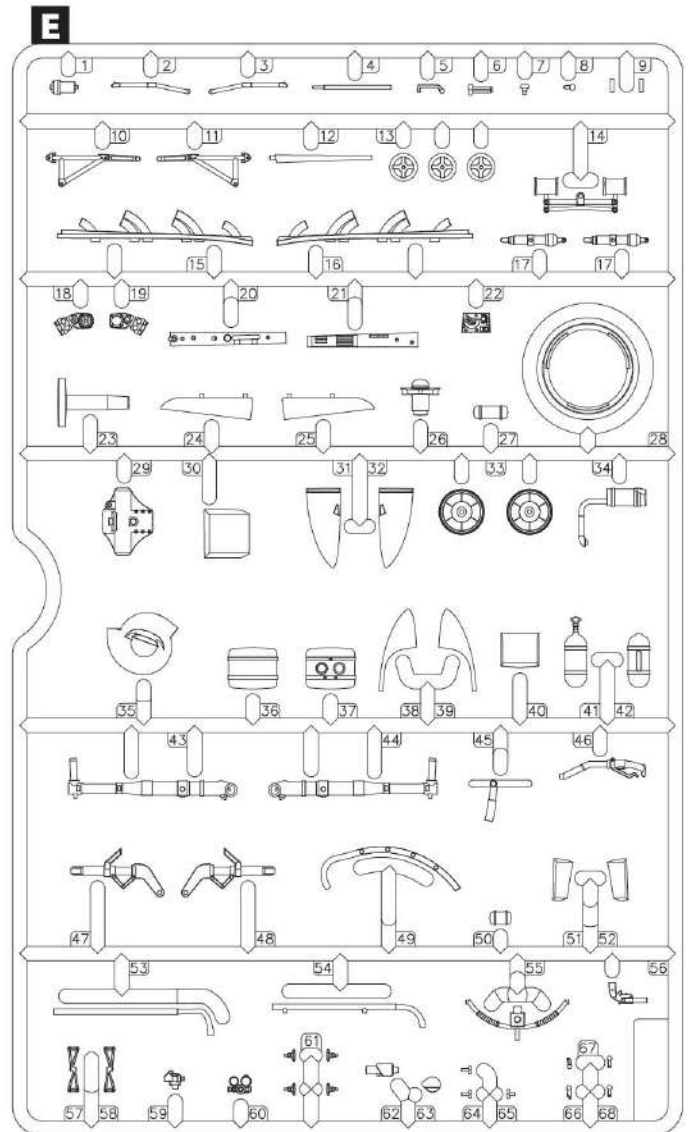
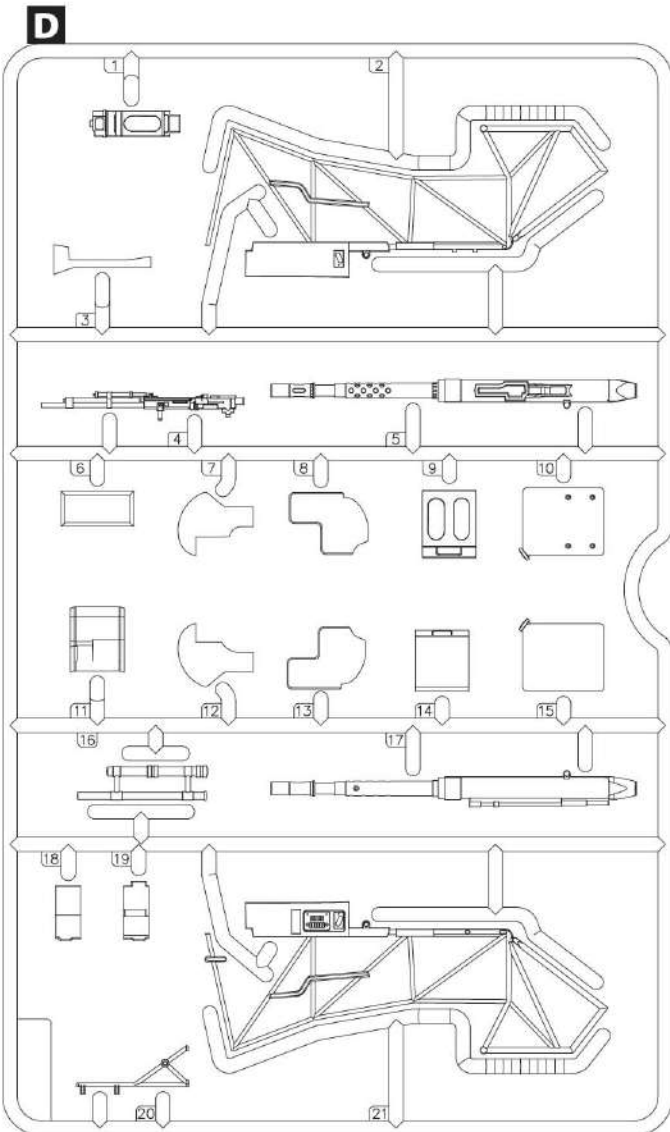
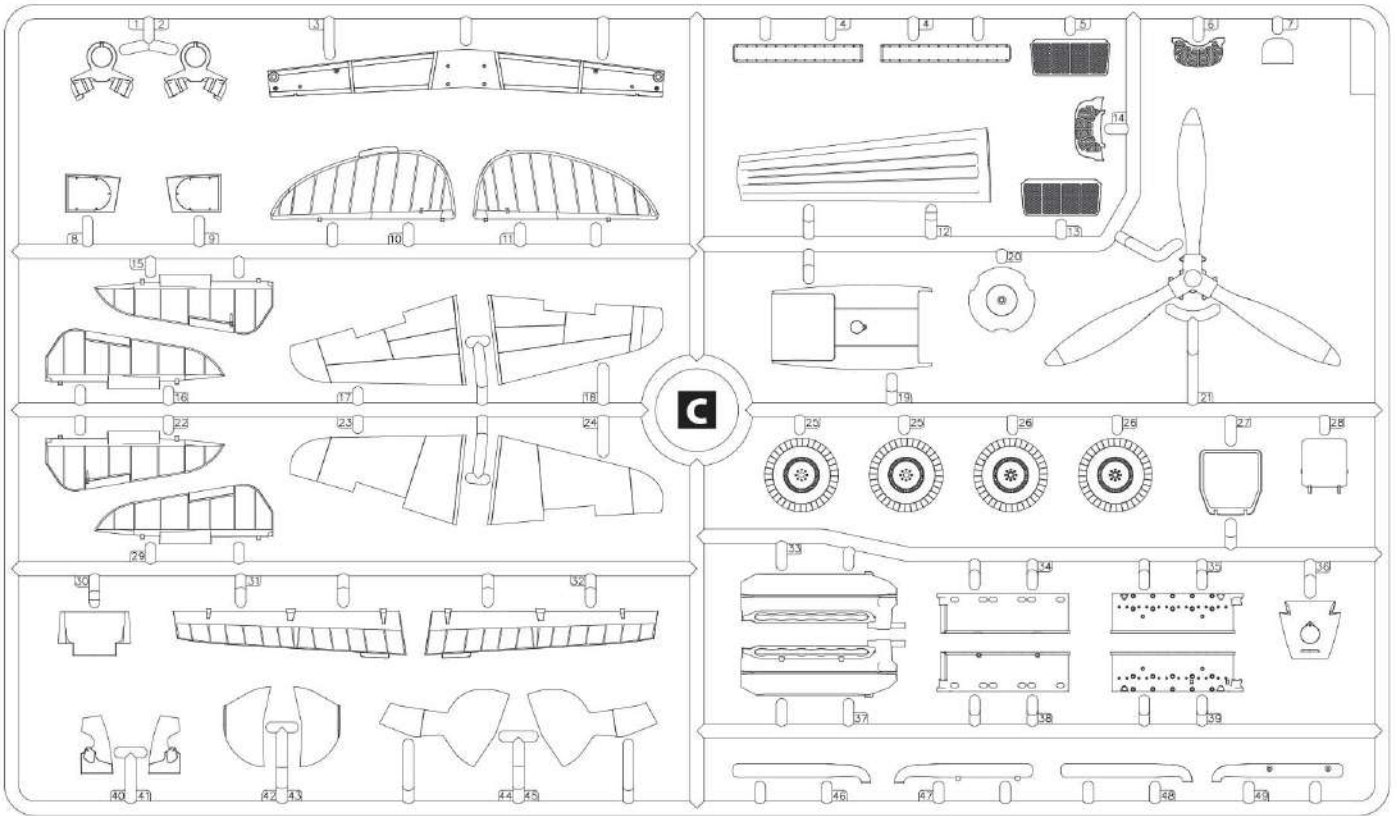
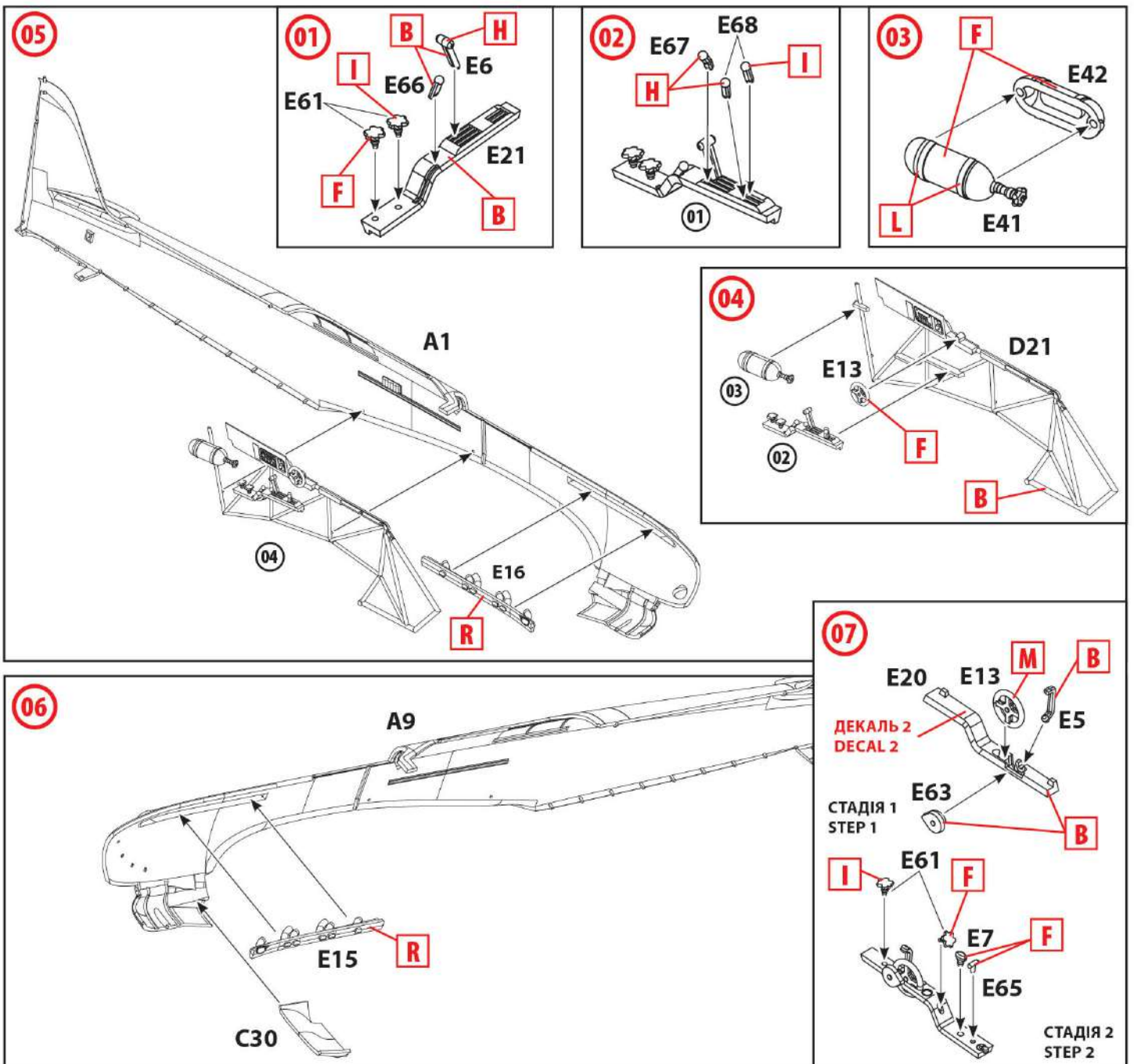
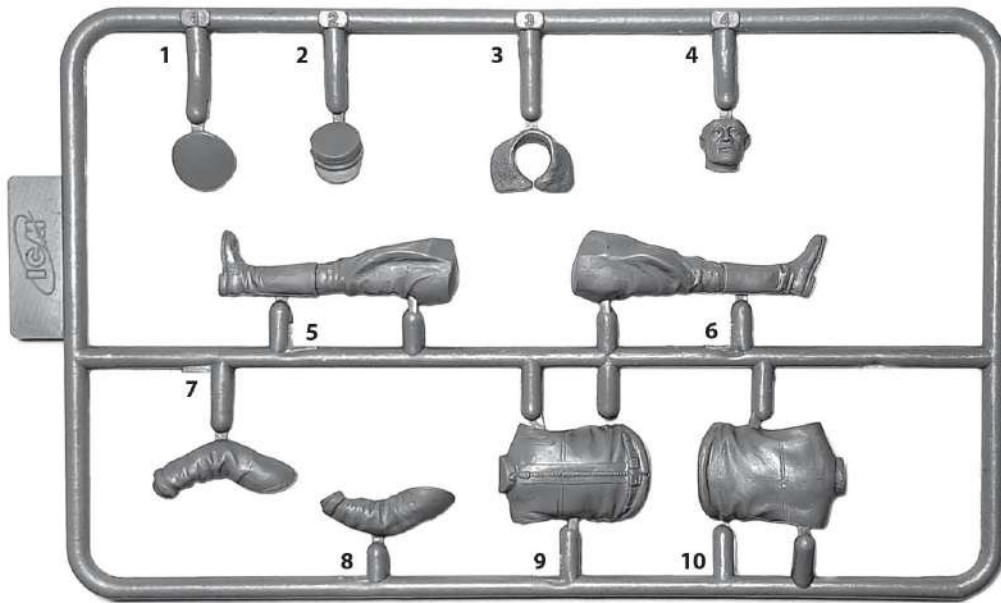
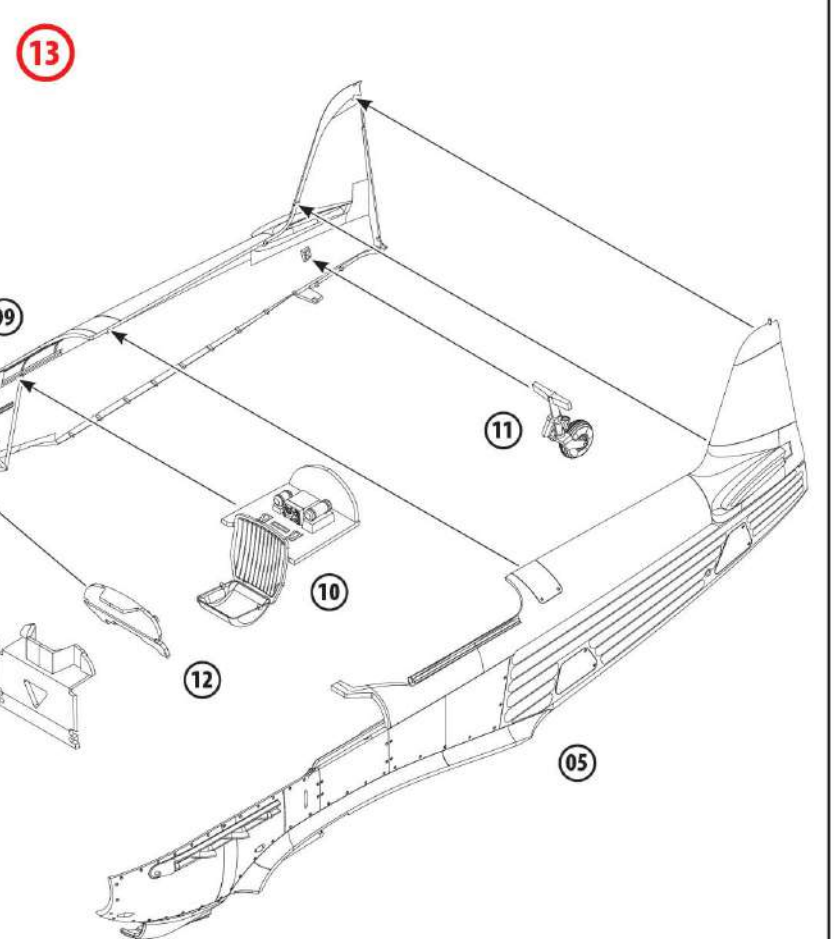
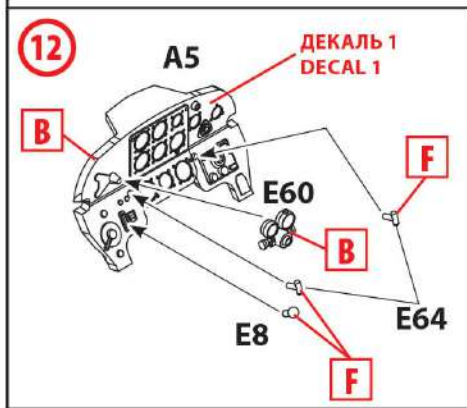
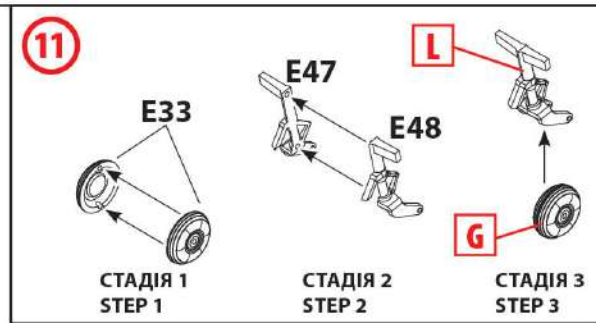
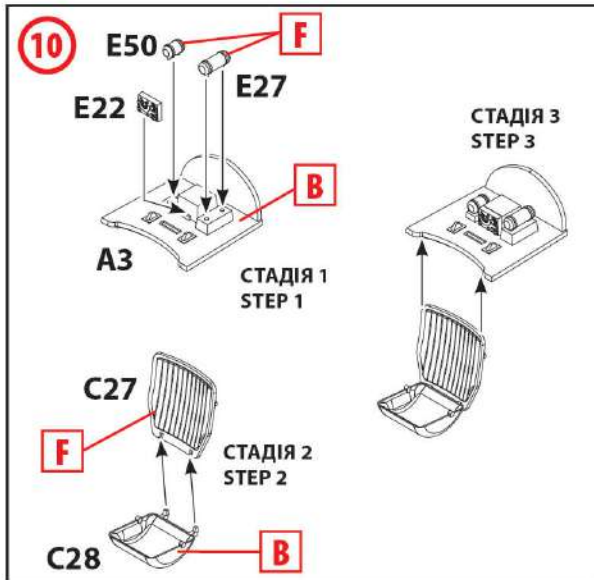
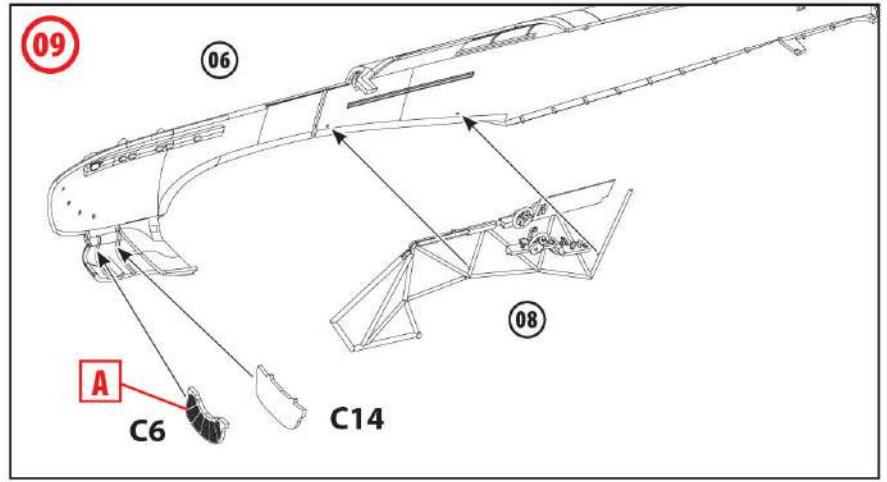
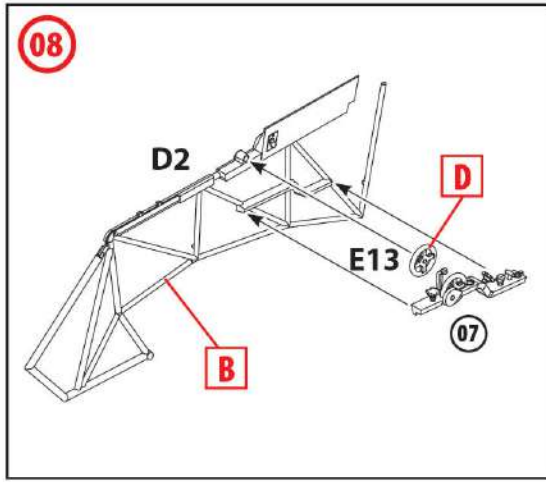
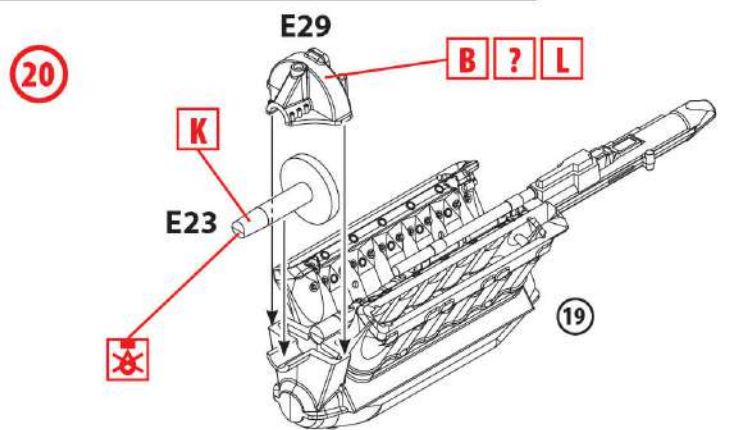
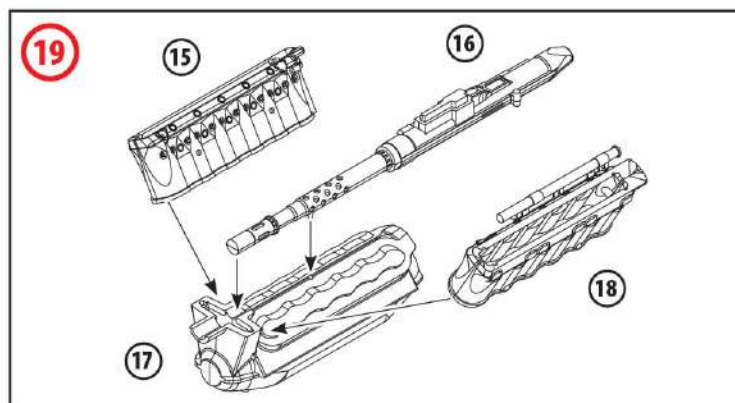
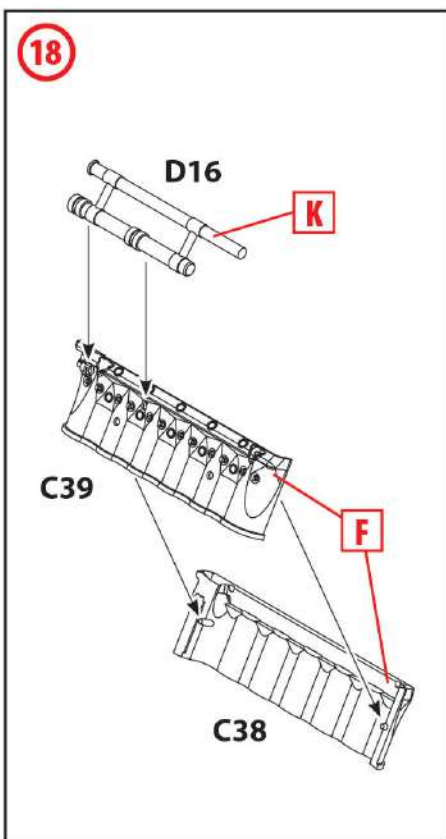
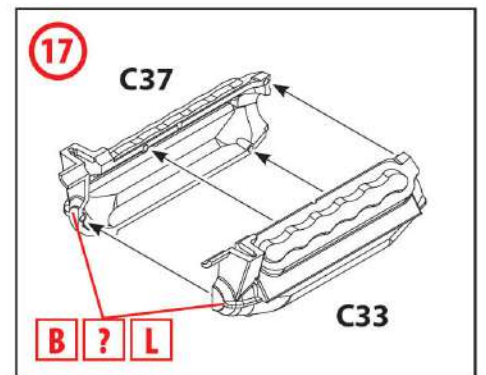
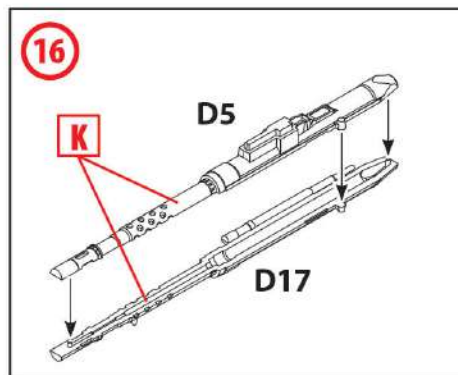
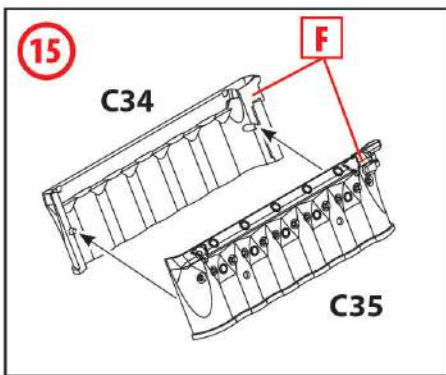
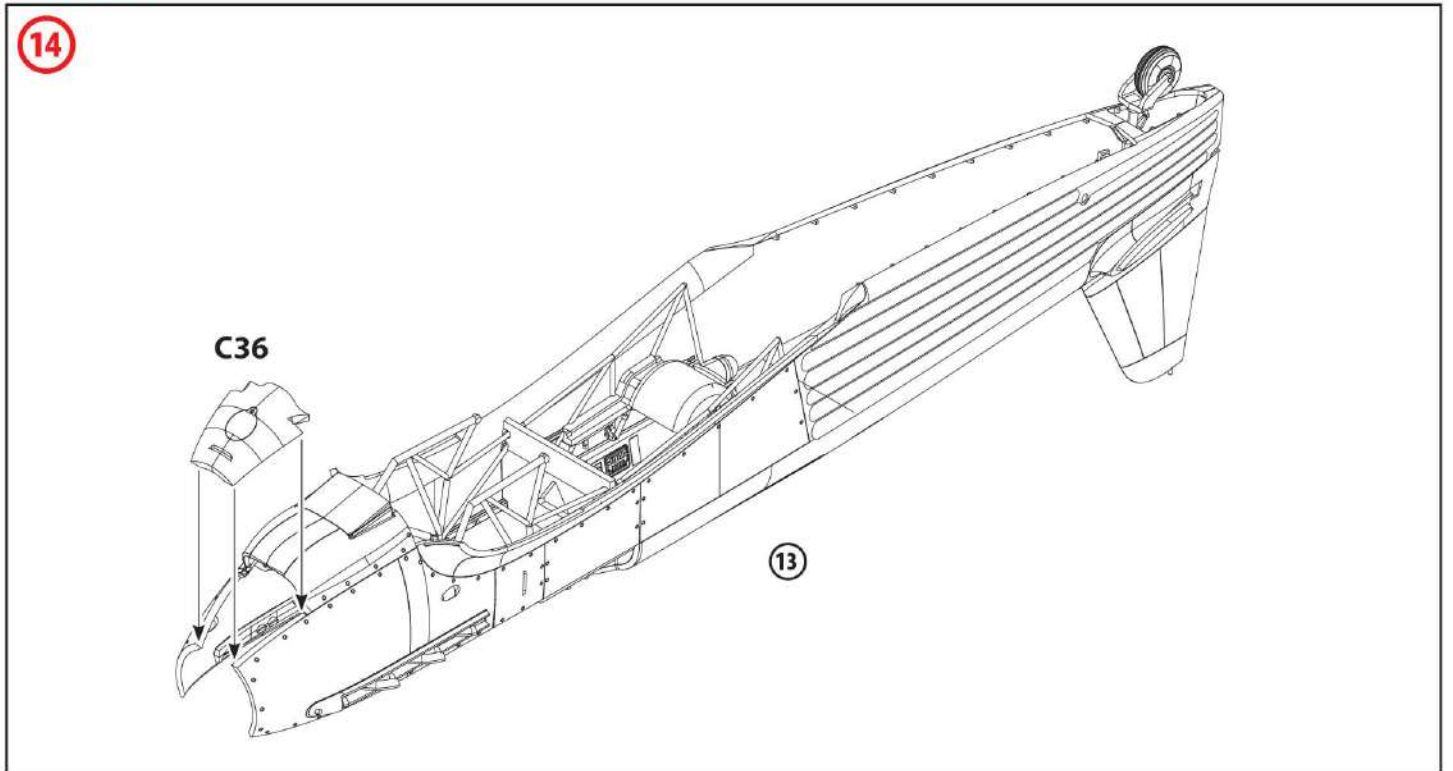

Figure of Marcel Lefevre







? ВАРІАНТ ІЗ ЗАЧИНЕНИМ КАПОТОМ
ALL STEPS FOR CLOSED BONNET (21) - (22)

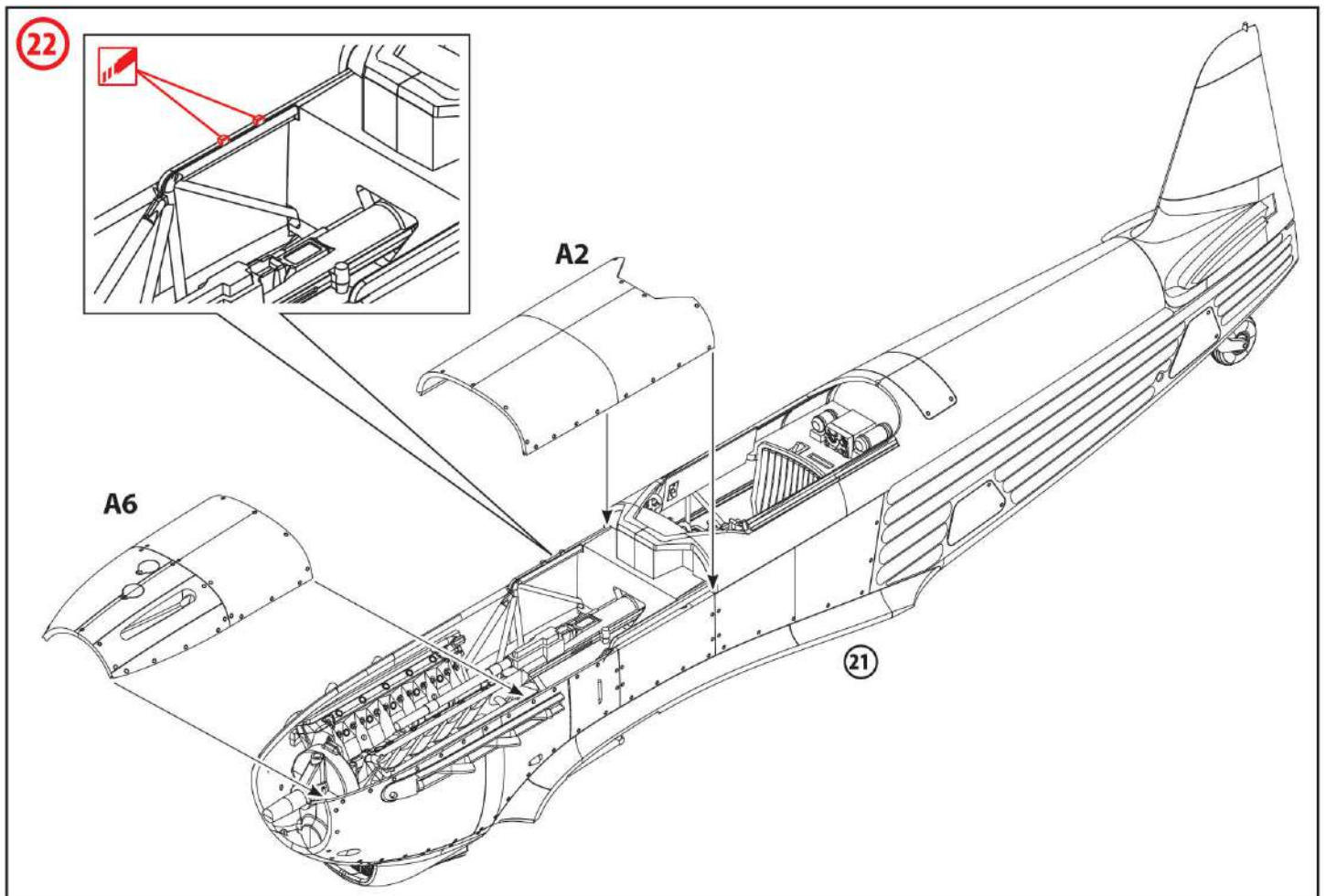
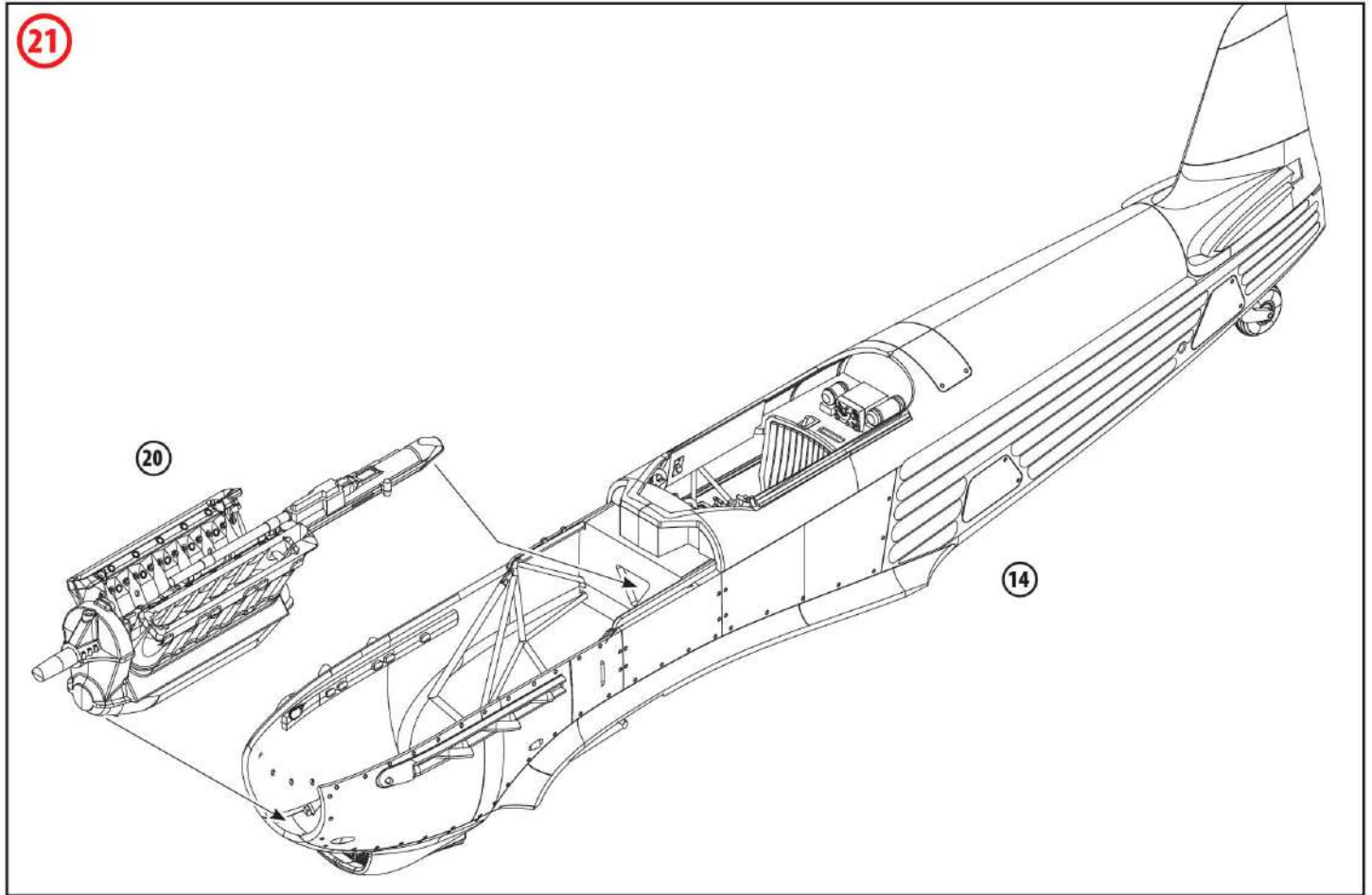

? **ВАРІАНТ ІЗ ВІДКРИТИМ КАПОТОМ**
THE VERSION WITH OPEN BONNET

23 - 34

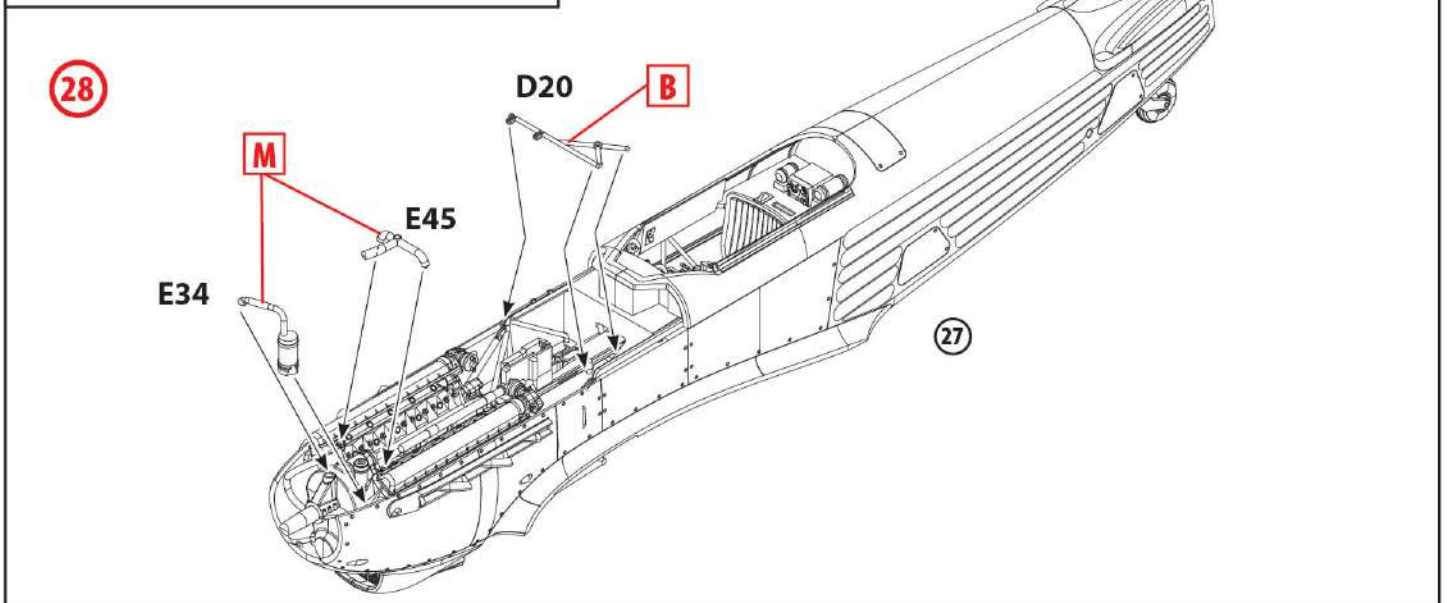
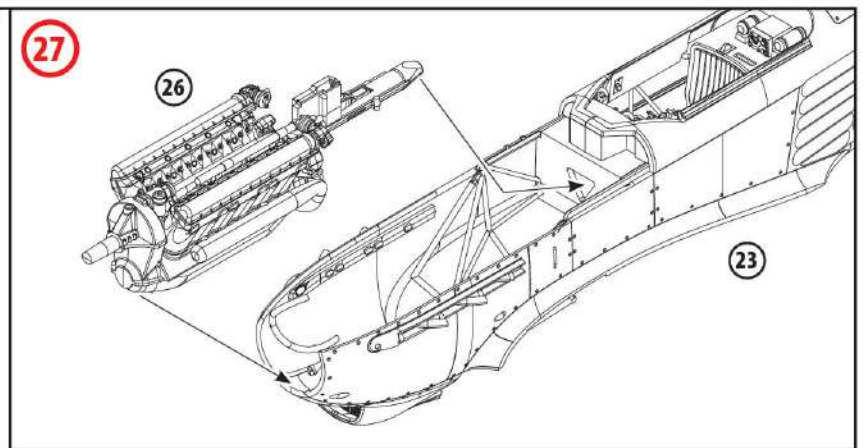
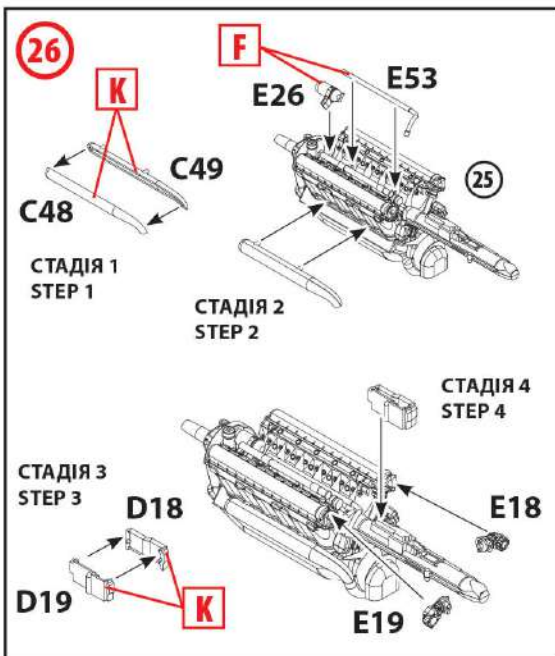
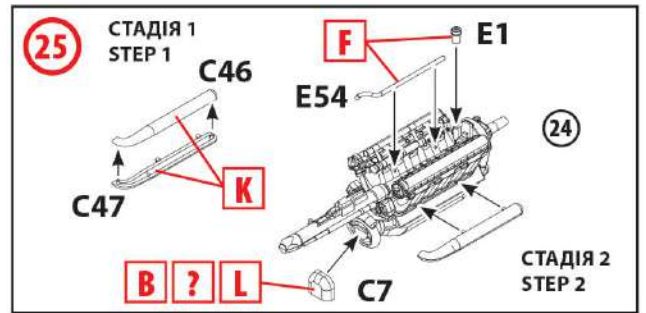
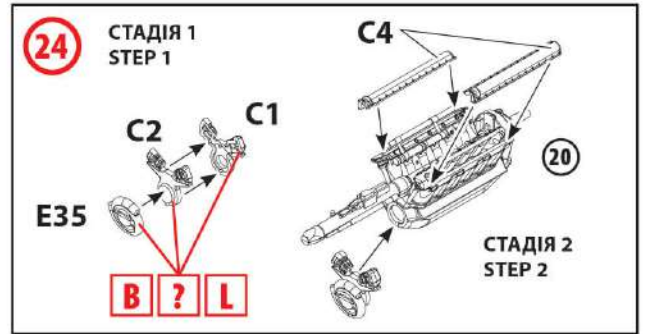
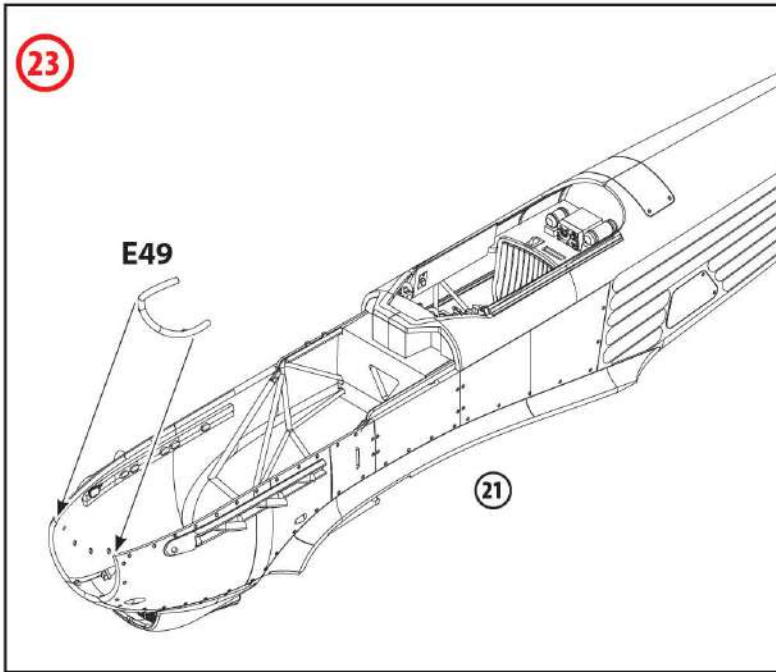

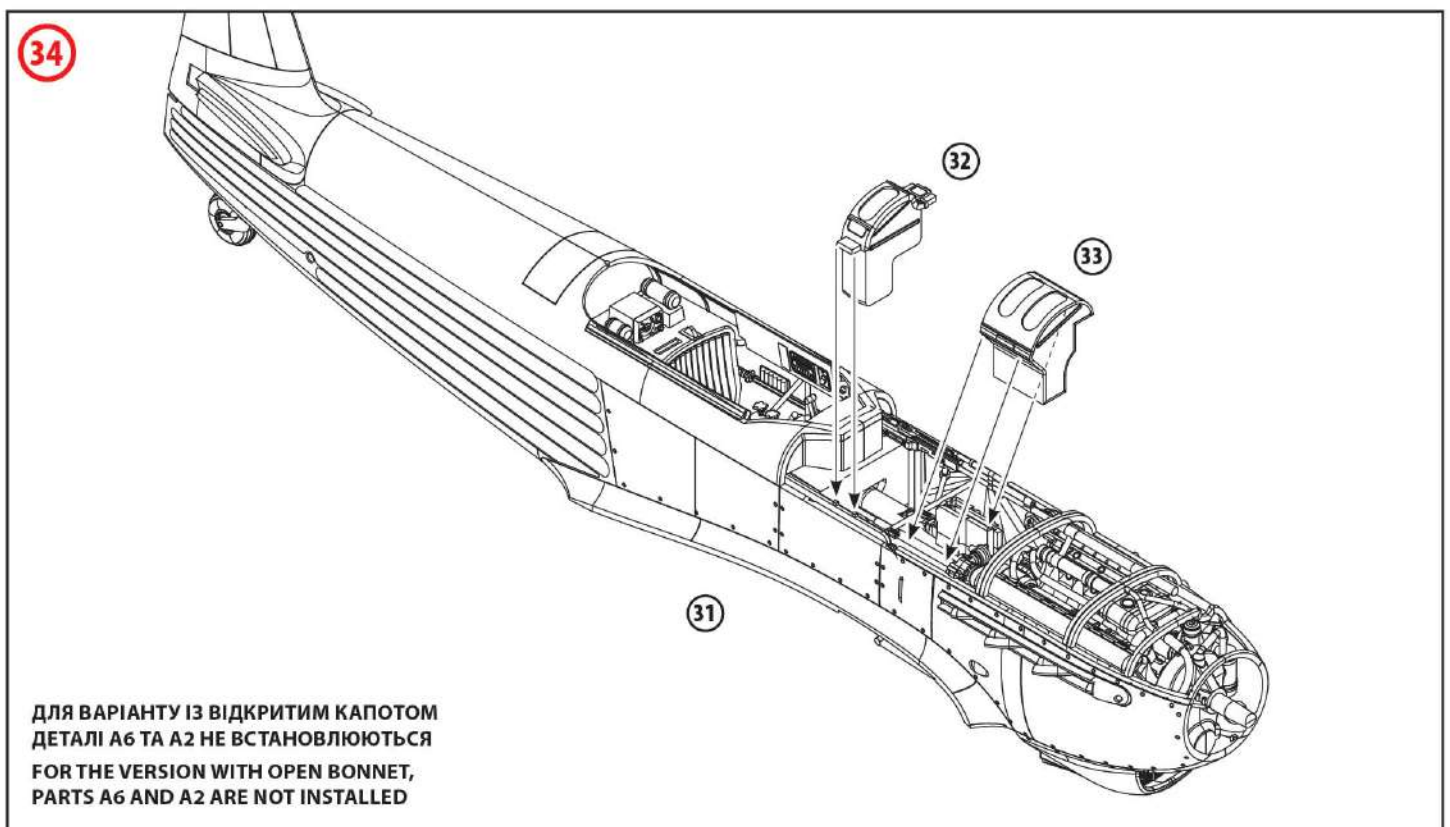
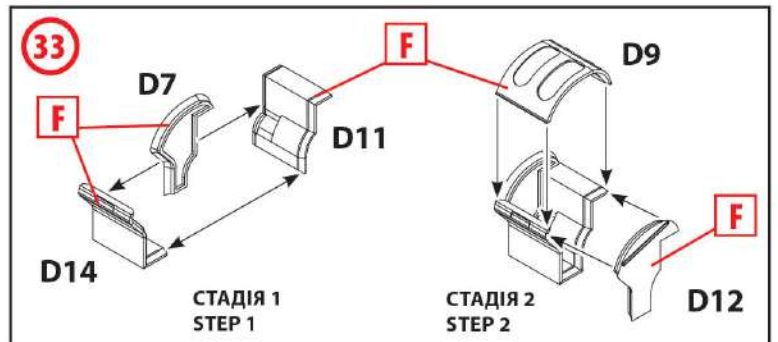
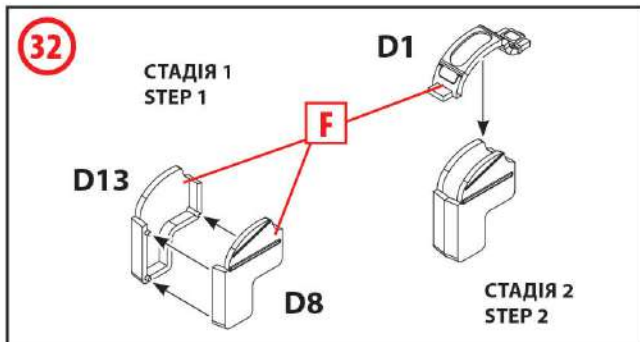
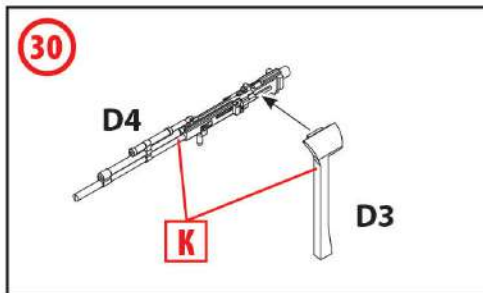
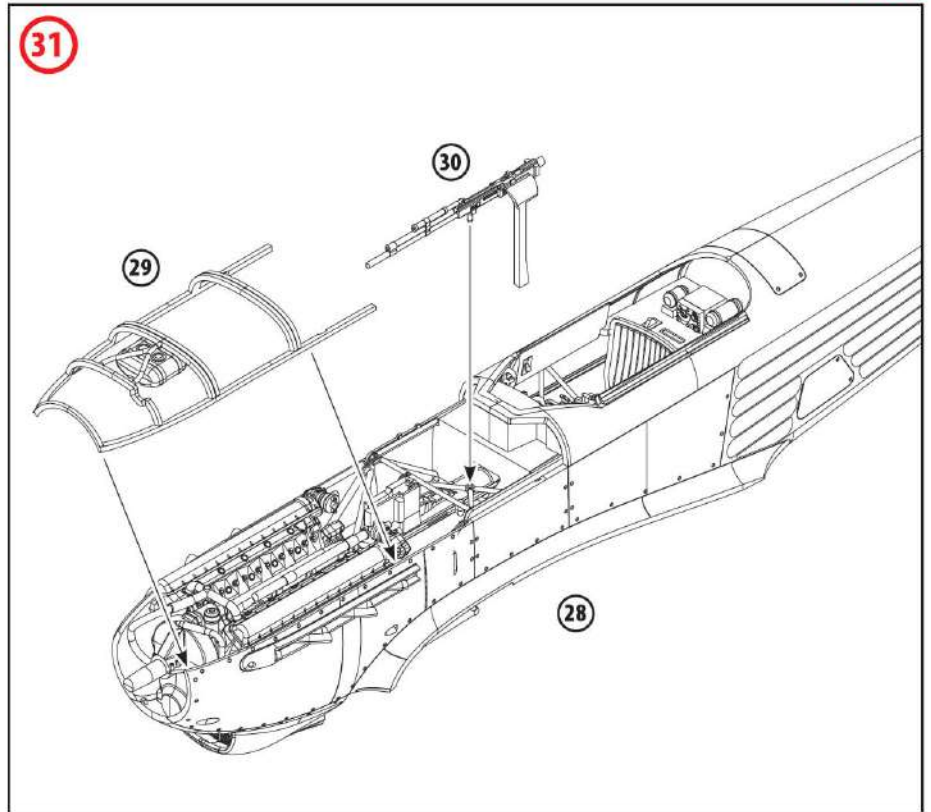
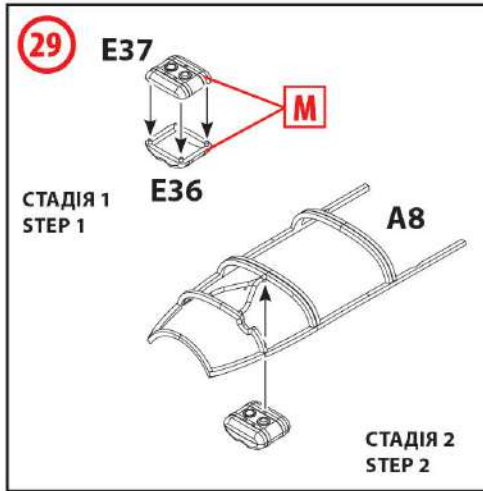

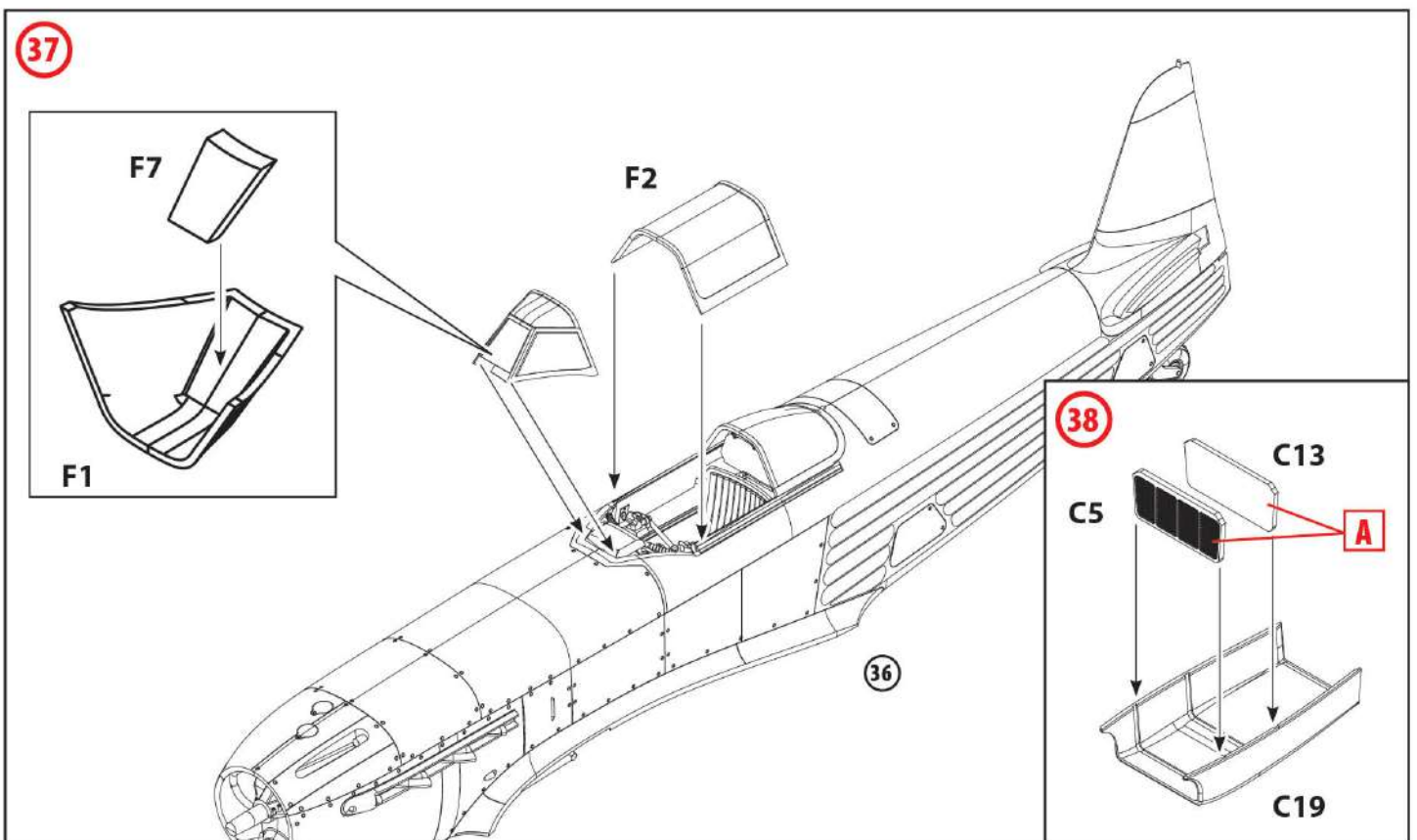
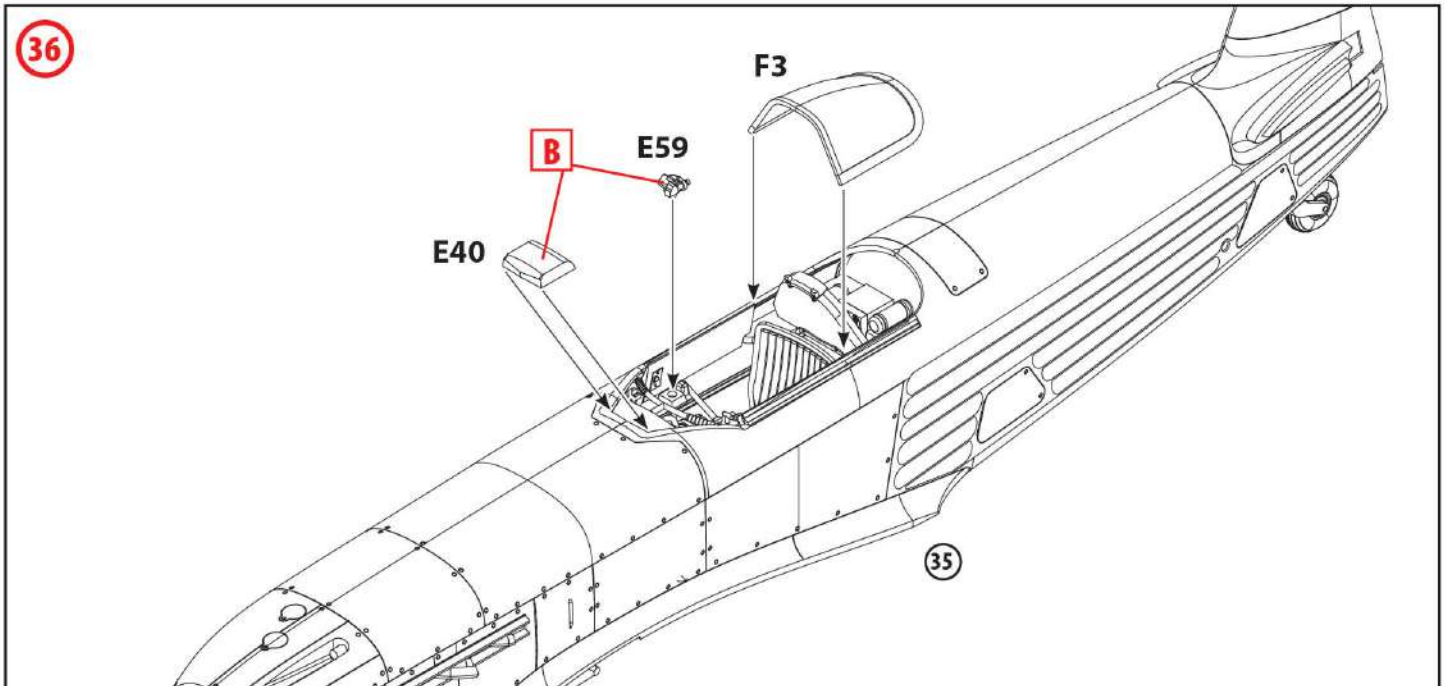
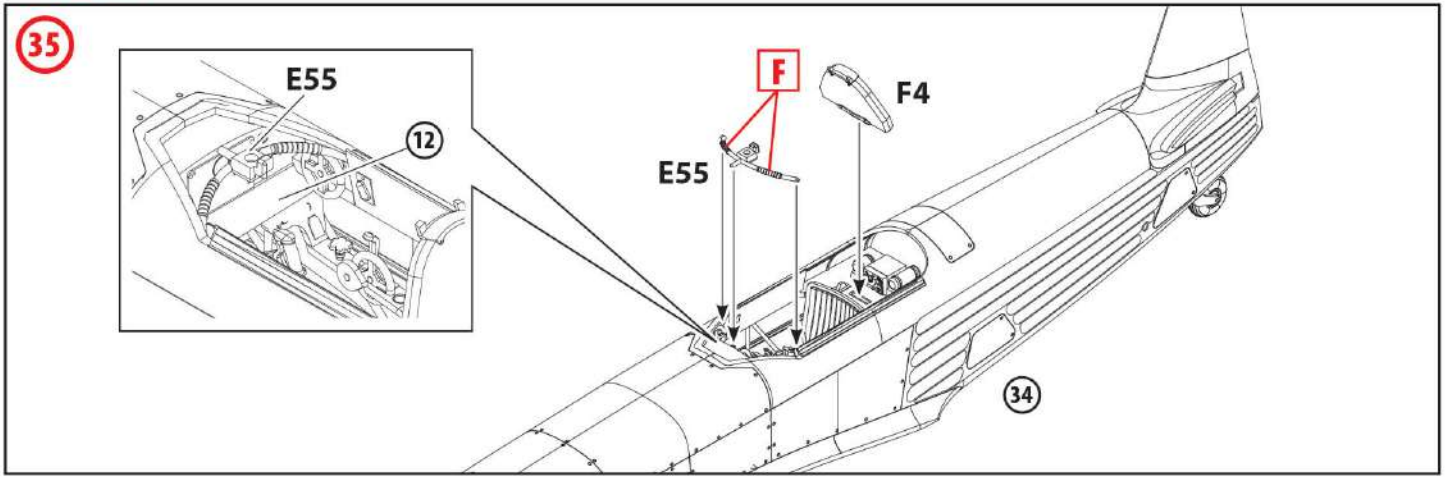

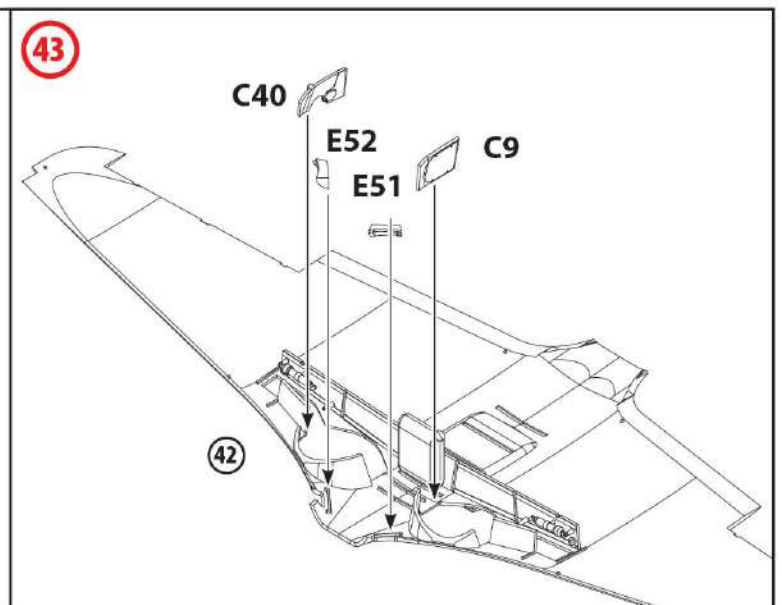
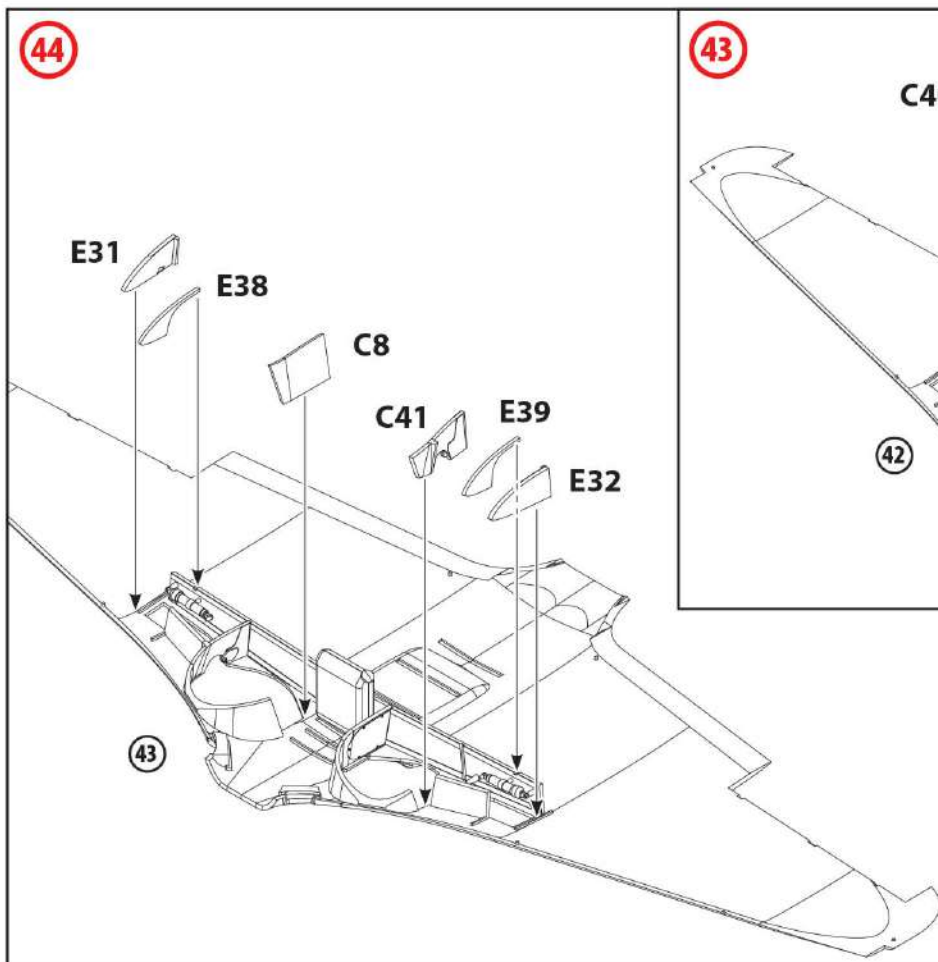
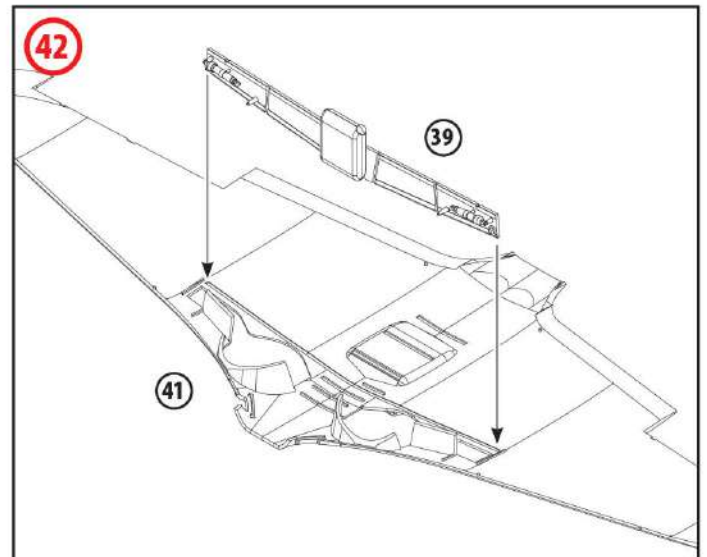
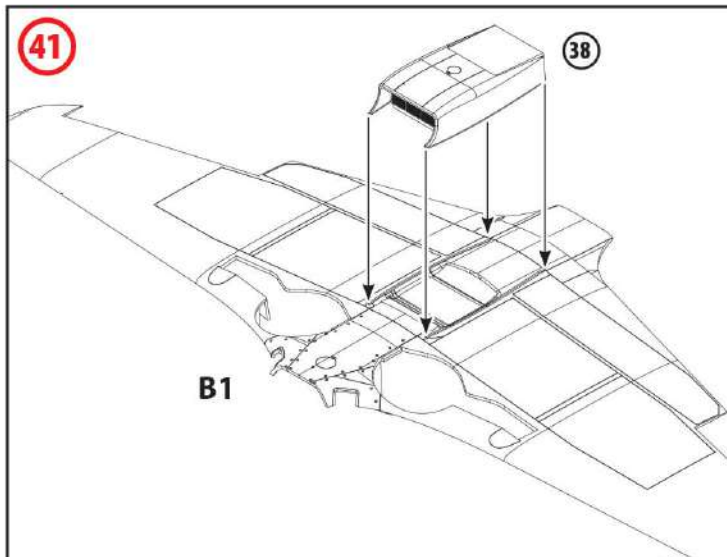
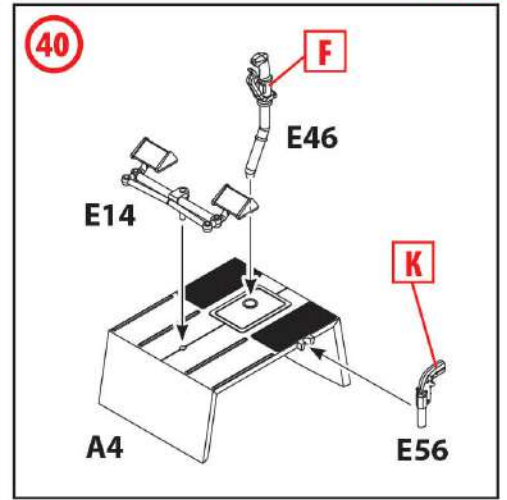
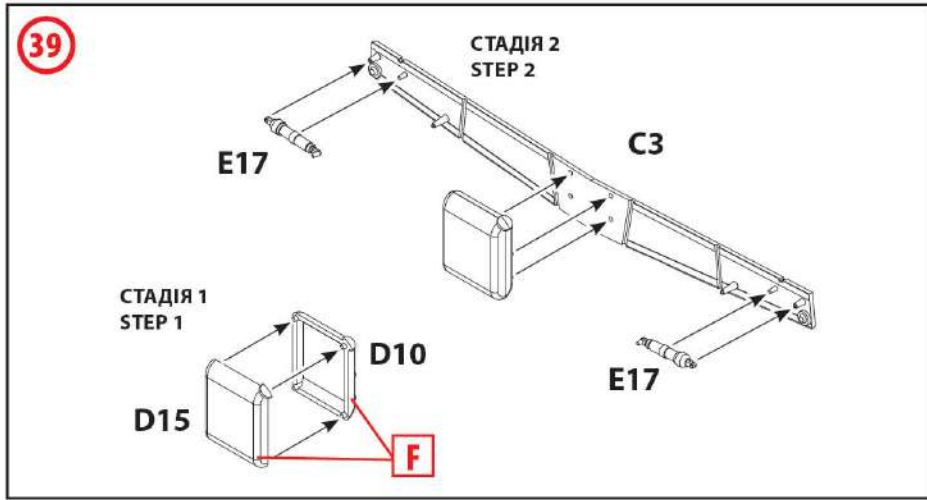

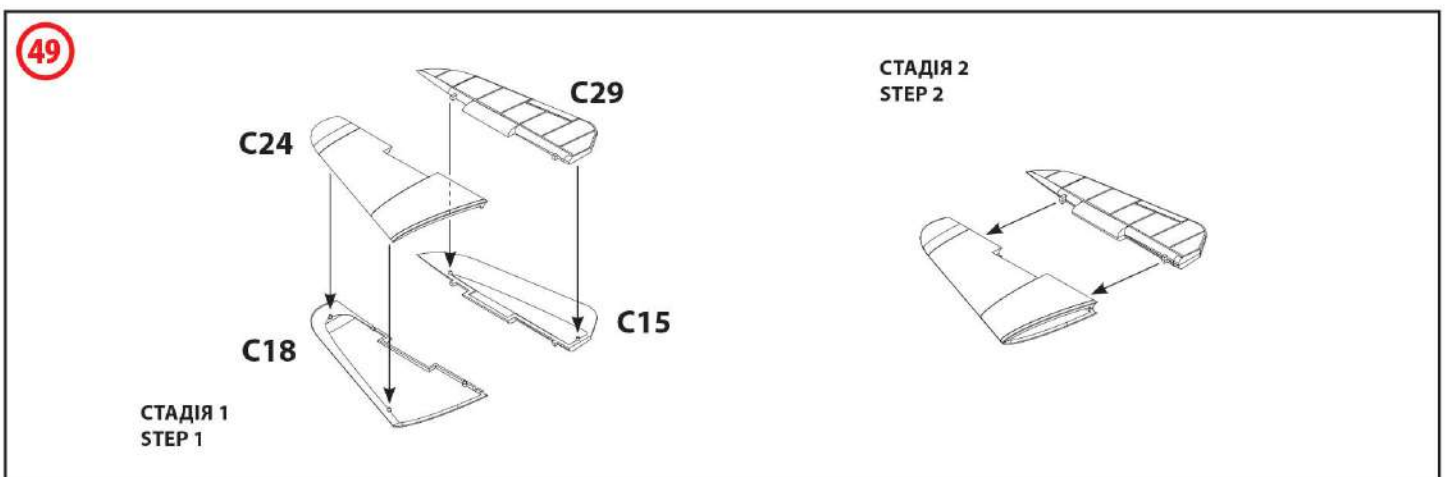
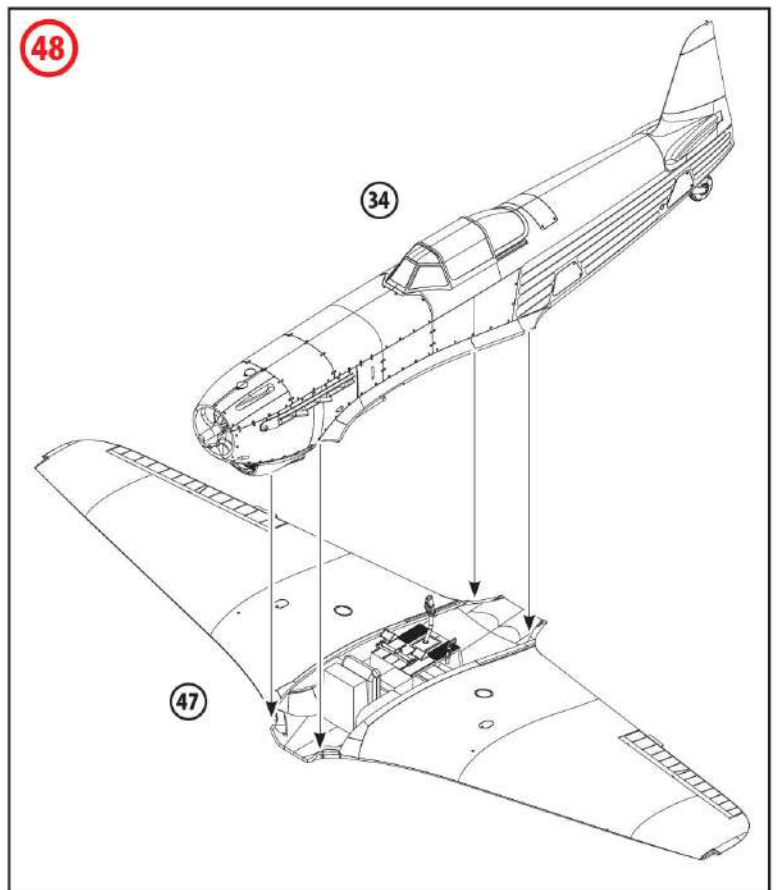
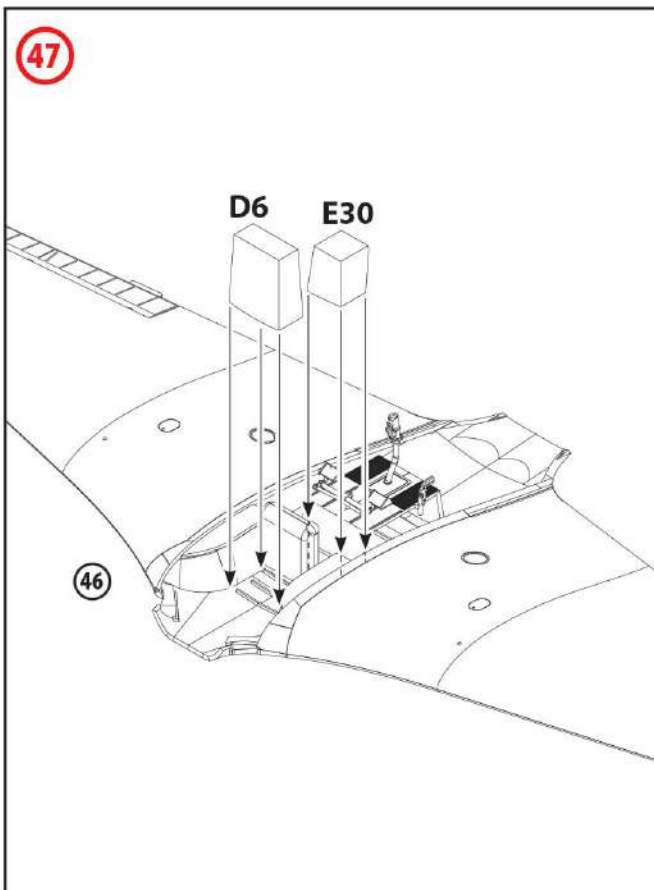
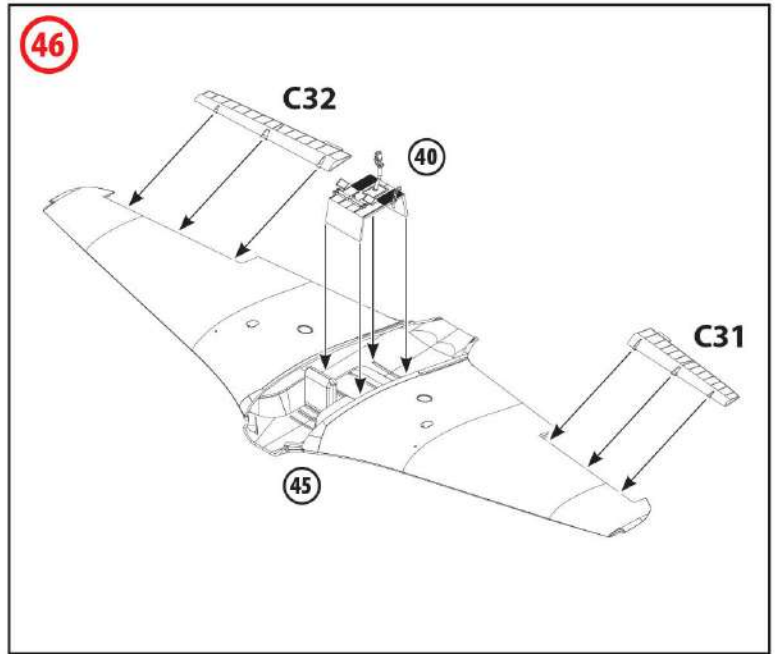
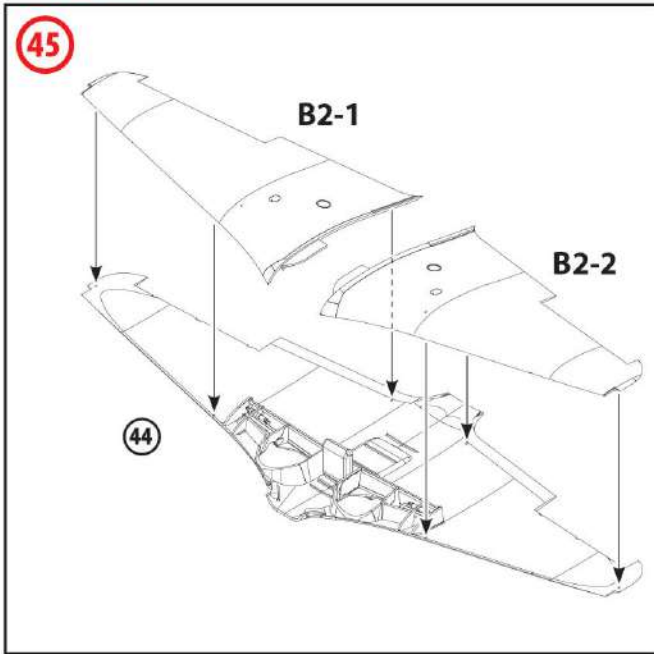

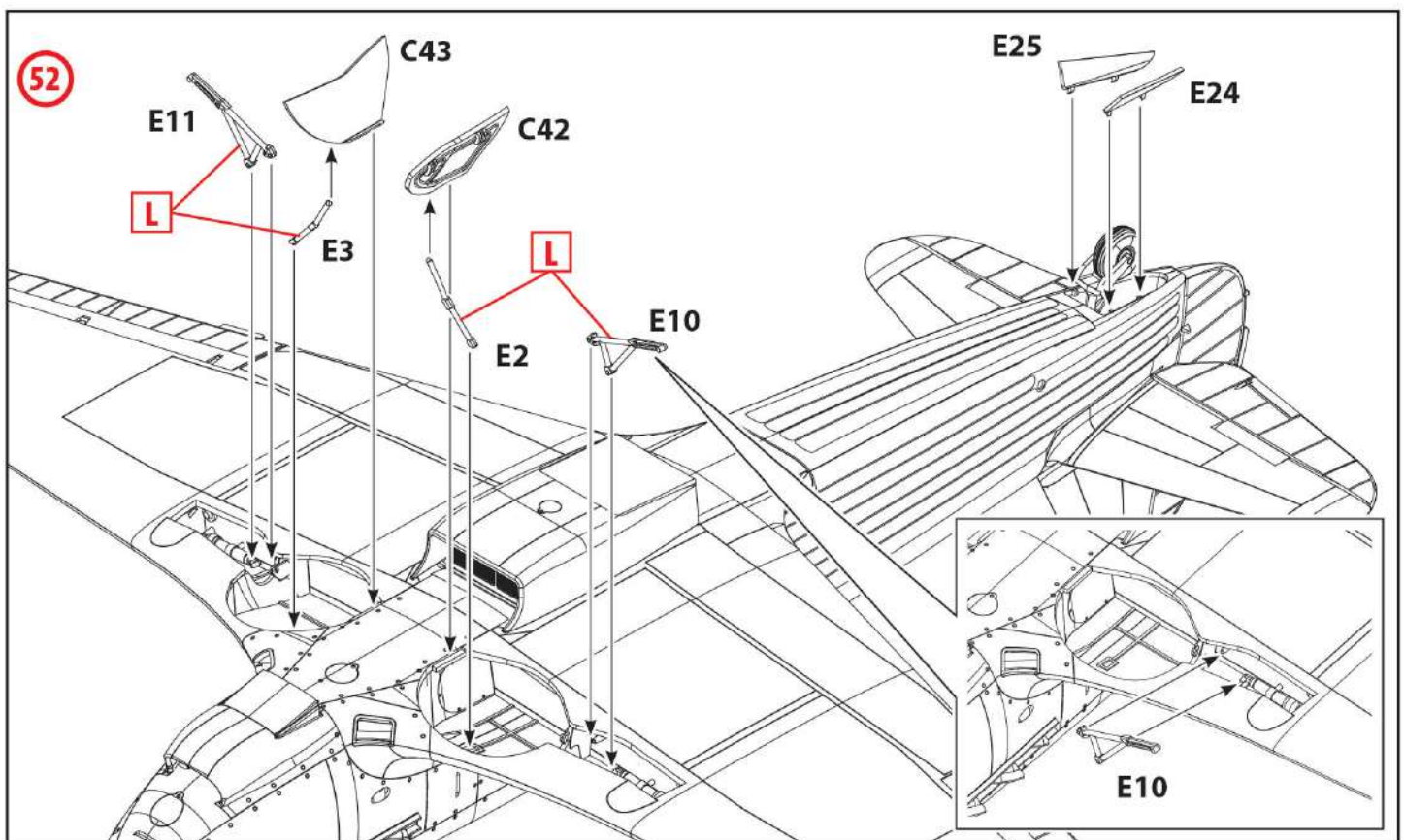
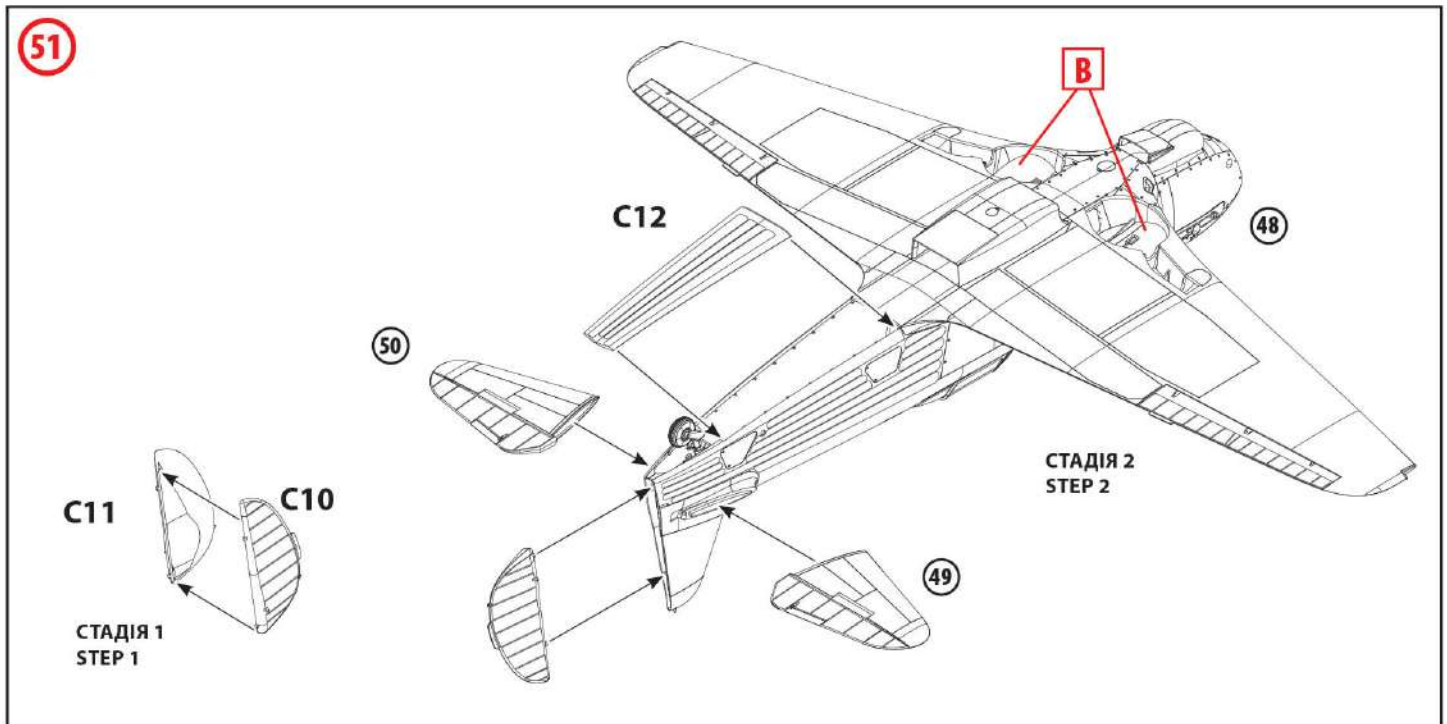
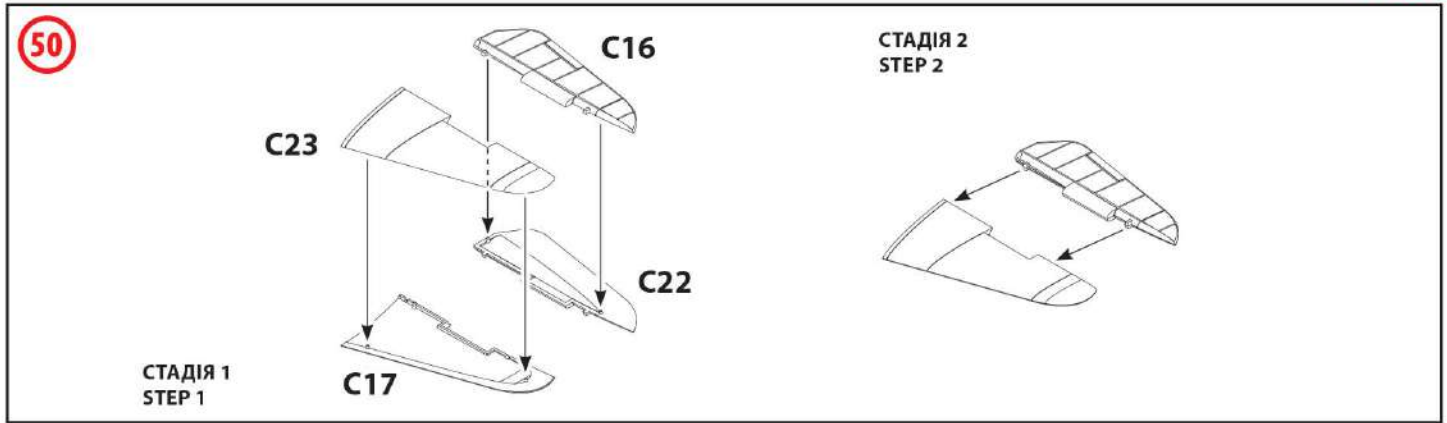

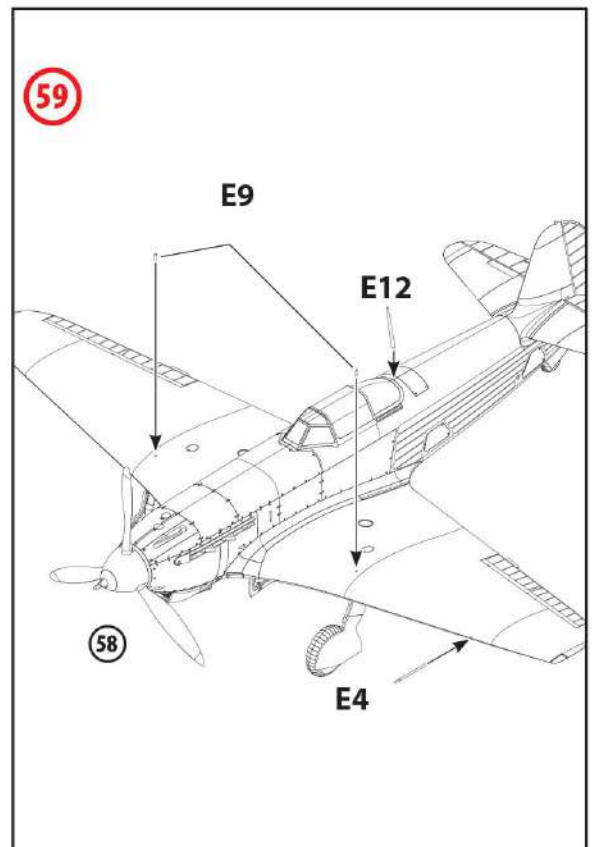
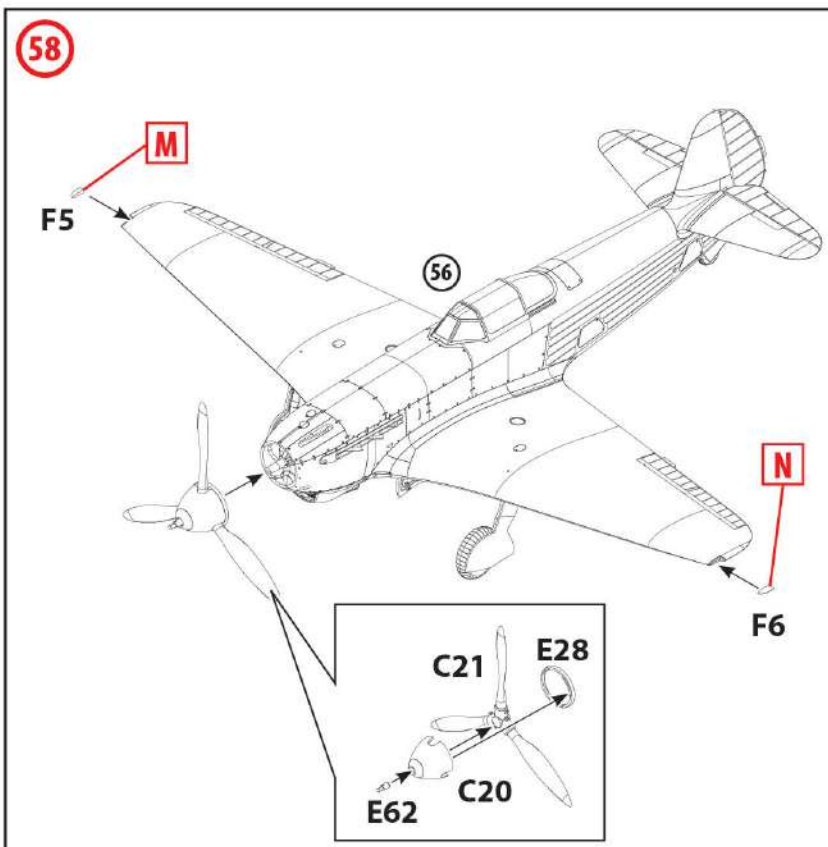
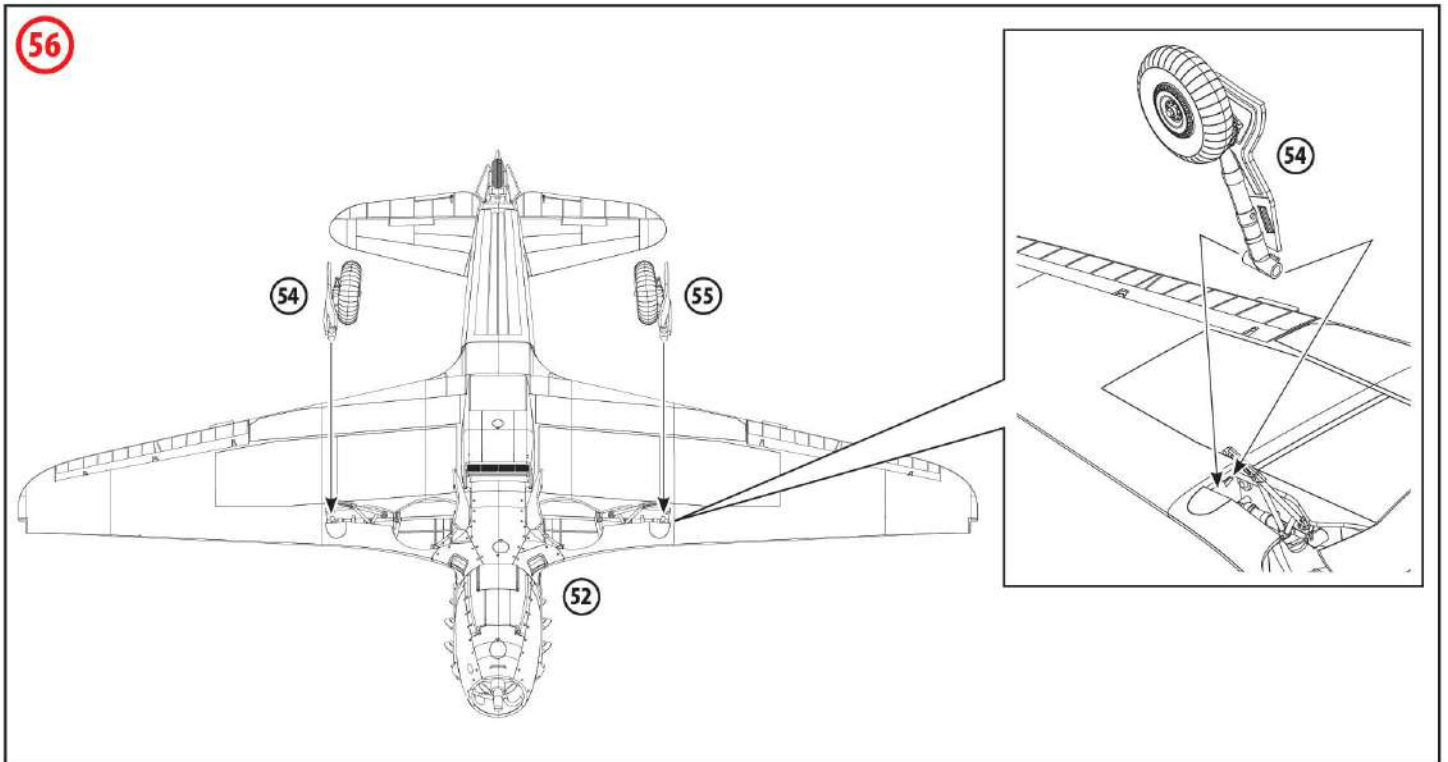
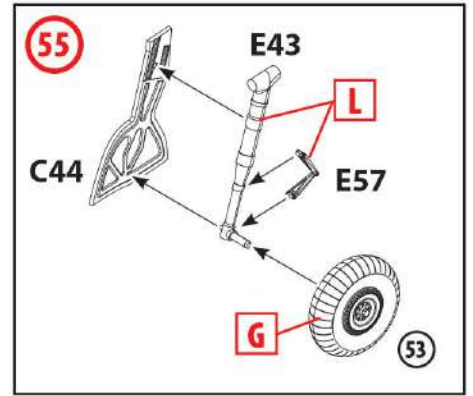
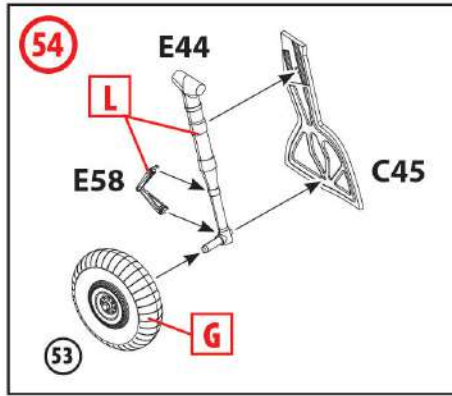
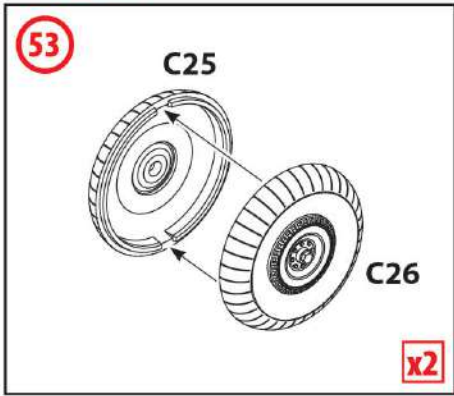

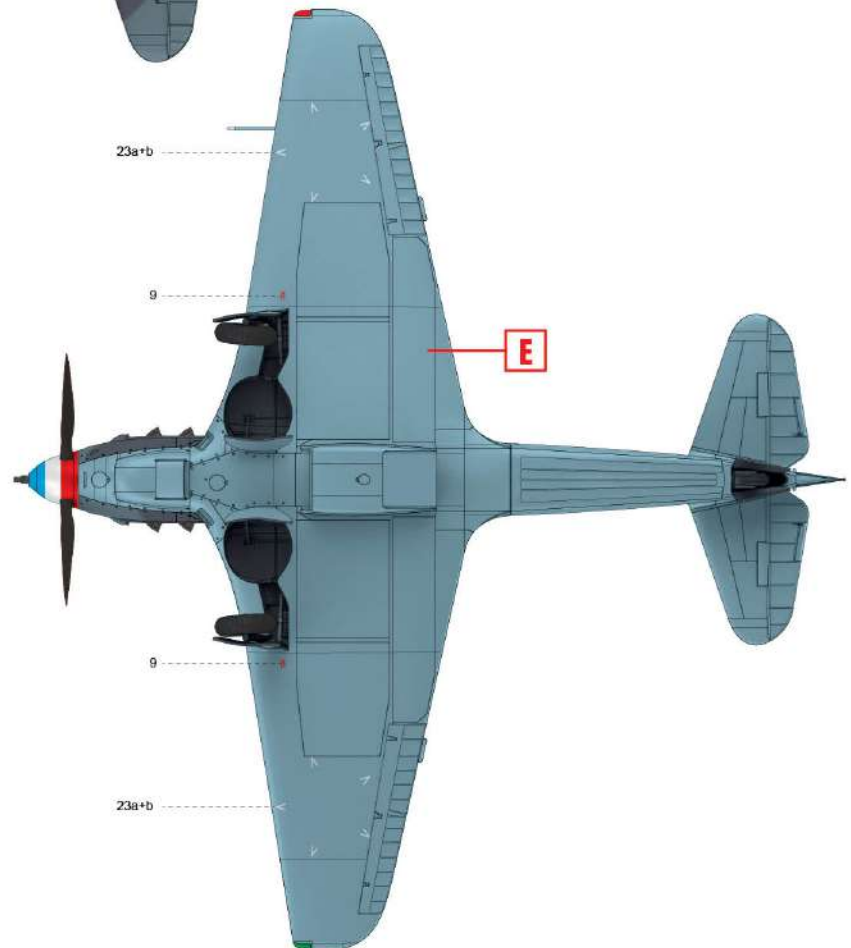
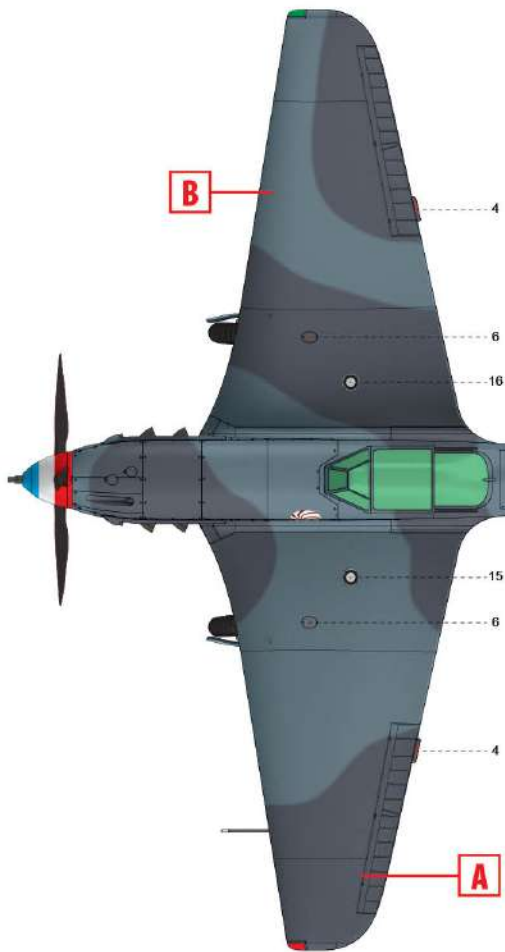
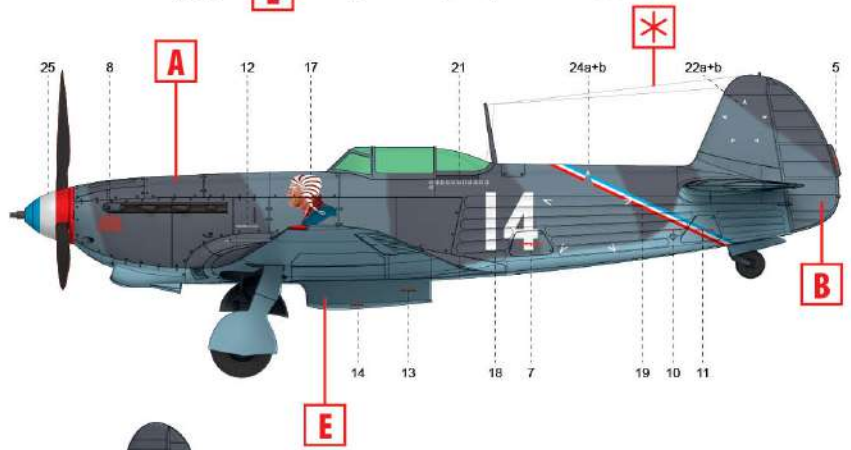
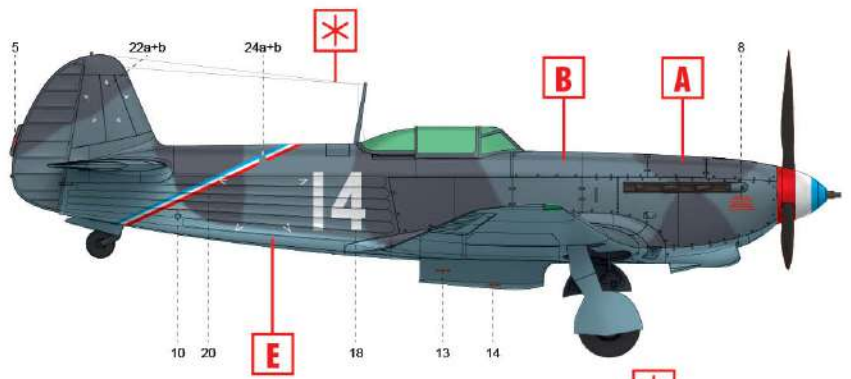
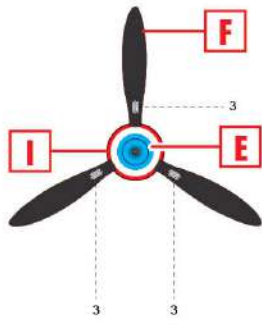

Як-9Т пілота Марселя Лефевра, 1943 рік
Yak-9T of pilot Marcel Lefevre, 1943

