



Normandie-Niemen

1/32 SCALE MODEL KIT No 32093

Нормандія-Німан. Літак Ролана де ля Пуапа

Маркіз Ролан Поль д'Івуа де ля Пуапа народився 28 липня 1920 року в сім'ї аристократів. Захоплюючись авіацією ще з часів свого навчання у ліцеї, в серпні 1939 року він стає курсантом льотної школи. Після капітуляції Франції емігрує до Великобританії та стає пілотом британських RAF. Згодом він відправляється до СРСР у складі французького загону пілотів-добровольців, які після прибуття стають основою винищувальної ескадрильї «Нормандія». Першу перемогу де ля Пуапа здобув 31 серпня 1943 року, збивши бомбардувальник Ju 87. В наступному місяці до його особистого рахунку додалися ще два збиті літаки – Fw 190 та Ju 87. Повний список повітряних перемог пілота налічував 16 збитих ворожих літаків. Хоробрість та бойові якості де ля Пуапа були відзначені бойовими нагородами СРСР та Франції.

Тактико-технічні характеристики Як-9Т

Довжина, м	8,66
Розмах крила, м	9,74
Нормальна злітна вага, кг	3025
Двигун	ВК-105ПФ, 1180 к.с.
Максимальна швидкість, км/год	597
Практична стеля, м	10 000
Дальність польоту, км	735
Обзонування	1х37-мм гармата НС-37 (боєзапас - 30 патронів), 1х12,7-мм кулемет УБС (200 патронів)

Normandie-Niemen. Plane of Roland de la Poype

Roland Paulze d'Ivoy de la Poype was born on July 28, 1920 in a family of aristocrats. Fascinated by aviation since the time of his studies at the lyceum, in August 1939 he became a cadet of the flight school. After the surrender of France, he emigrated to the UK and became a pilot in the British RAF. Subsequently, he goes to the USSR as part of a French detachment of volunteer pilots, who upon arrival become the basis of the Normandie fighter squadron. Roland de la Poype had his first victory on August 31 in 1943. The following month, two more planes were added to his personal account – Fw 190 and Ju 87. The full list of air victories of the pilot included 16 downed enemy aircraft. Courage and combat qualities of de la Poype were marked by combat awards of the USSR and France.

Tactical and Technical Specifications of Yak-9T

Length, m	8,66
Wingspan, m	9,74
Max take-off weight, kg	3025
Engine	VK-105PF, 1180 hp
Max. Speed, km/h	597
Service Ceiling, m	10 000
Max ferry range, km	735
Armament	1x37-mm gun NS-37 (ammunition - 30 rounds), 1x12.7-mm machine gun UBS (200 rounds)

ФАРБИ, ЩО ВИКОРИСТОВУЮТЬСЯ / USED COLORS:

COLOR	ICM	Revell	Tamiya
A Нейтральний сірий Neutral Grey	1036	47	XF75
B Небесно-сіра Sky Gray	1033	-	-
C Синьо-сіра Blue Grey	1032	55	XF80
D Камуфляжний Camouflage Green	1071	46	XF81
E Темно-синій Dark blue	1077	52	X4
F Чорний Black	1002	8	XF1
G Чорна гума Rubber Black	1039	106	XF85
H Жовтий Deep Yellow	1003	-	XF3
I Червоний Deep Red	1007	131	X7
J Золото Gold	1017	94	X12
K Збройова сталь Gun metal	1027	-	X10
L Сталь Natural Steel	1025	91	X11

COLOR	ICM	Revell	Tamiya
M Напівпрозорий зелений Clear Green	1014	161	X25
N Напівпрозорий червоний Clear Red	1011	731	X27
P Темно-синій Dark blue	1077 (85%)+ 1002 (15%)	-	-
Q Буйволлова шкіра Buff	1041	314	XF57
R Темна іржа Dark rust	1051	83	XF68
S Тілесний Basic Skin Tone	1044	35	XF15
T Зелено-коричневий Green Brown	1061	-	XF72
U Білий White	1001	5	XF2
V Матт Ред Matt Red	1047	36	-
W Корабельний червоний Hull Red	1052	-	XF9

Для отримання глянцевого, сатинового чи матового ефекту – використовуйте наші лаки!

For a glossy, satin or matte effect – use our varnishes!



2001
МАТОВИЙ ЛАК
VARNISH MATT



2002
САТИНОВИЙ ЛАК
VARNISH SATIN



2003
ГЛЯНЦЕВИЙ ЛАК
VARNISH GLOSS

01 СТАДІЯ СКЛАДАННЯ
ASSEMBLY STEP

A ФАРБА, ЩО ВИКОРИСТОВУЄТЬСЯ
USED COLOR

x2 ЗРОБИТИ ДВІ ДЕТАЛІ
MAKE 2 PCS

✂ ВІДРІЗАТИ
CUT OFF

03 СКЛАДАЛЬНА ОДИНИЦЯ
ASSEMBLY UNIT

***** ЗРОБИТИ САМОМУ
SCRATCH BUILD

✘ НЕ КЛЕЇТИ
DO NOT CEMENT

У В А Г А І
Перед складанням уважно прочитати керівництво з монтажу. Кожна деталь пронумерована. Дотримуватися послідовності монтажу. Необхідні робочі інструменти: ніж і напилек для зачистки деталей; гумова стрічка, клейка стрічка і прищипки для притиснення склеюваних деталей). Деталі з пластику очистити в розчині м'якого миючого засобу і висушити на повітрі для того, щоб фарба і первірдні картинки краще прилипали. Перед приклеюванням перевірити, чи підходить деталі; клей наносити економно. Хром і фарбу видалити з поверхонь склеювання. Невеликі деталі пофарбувати перед тим, як вони будуть вдалені з рамок. Фарбу необхідно добре просушити, тільки після цього продовжувати складання. Кожну відповідну первірдну картинку вирізати окремо і приблизно на 20 секунд занурити в теплу воду. На позначеному місці картинку відокремити від паперу і пригладити промокальним папером.

С А У Т І О Н І
Read the instructions thoroughly prior to assembly. Each component is numbered. Adhere to specified sequence of assembly. Tools required: knife and file for removal of components from frame; rubber bond, adhesive tape and clothes pegs for clamping components together after applying adhesive. Clean plastic components in a mild detergent solution and allow to air-dry so that paint and transfers adhere better. Prior to applying adhesive, check to see whether the components fit together; apply adhesive sparingly. Remove chrome and paint from the contact surfaces. Paint small components before removing them from the frame. Allow paint to dry well, and only then continue to assemble. Cut out each transfer individually and immerse in warm water for approx. 20 seconds. Slide transfer off paper and into designated position, then press on with blotting paper.

ТОВ ICM Холдинг
вул. Бориспільська 9, корпус 64,
02099, Київ, Україна
Тел./факс: +38(044) 369 54 12
E-mail: export@icm.com.ua



ICM Holding
9 Boryspilska str., build. 64,
02099 Kyiv, Ukraine
Tel./Fax: +38(044) 369 54 12
E-mail: export@icm.com.ua

Yak-9T

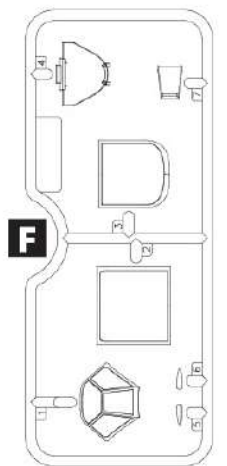
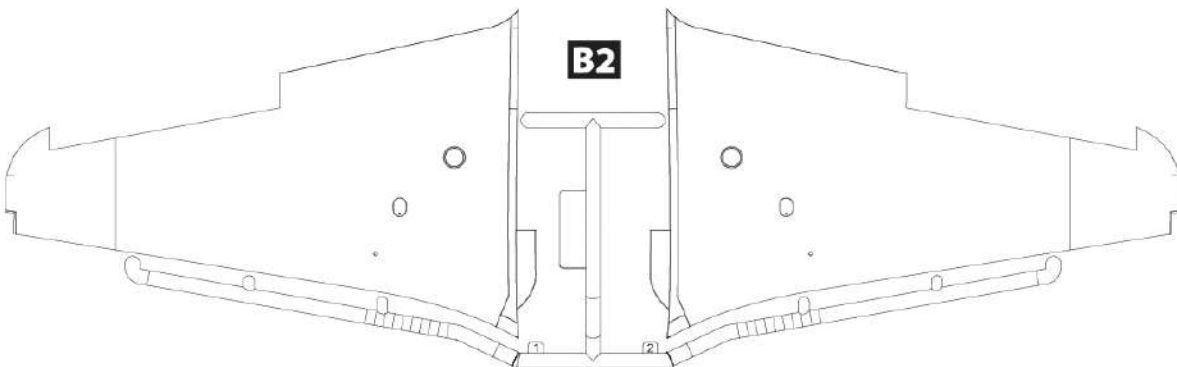
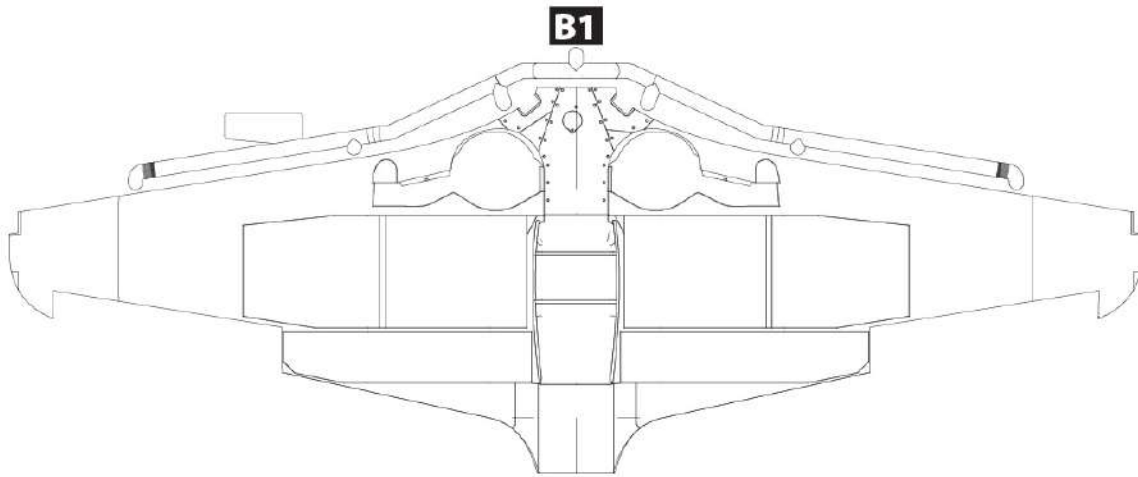
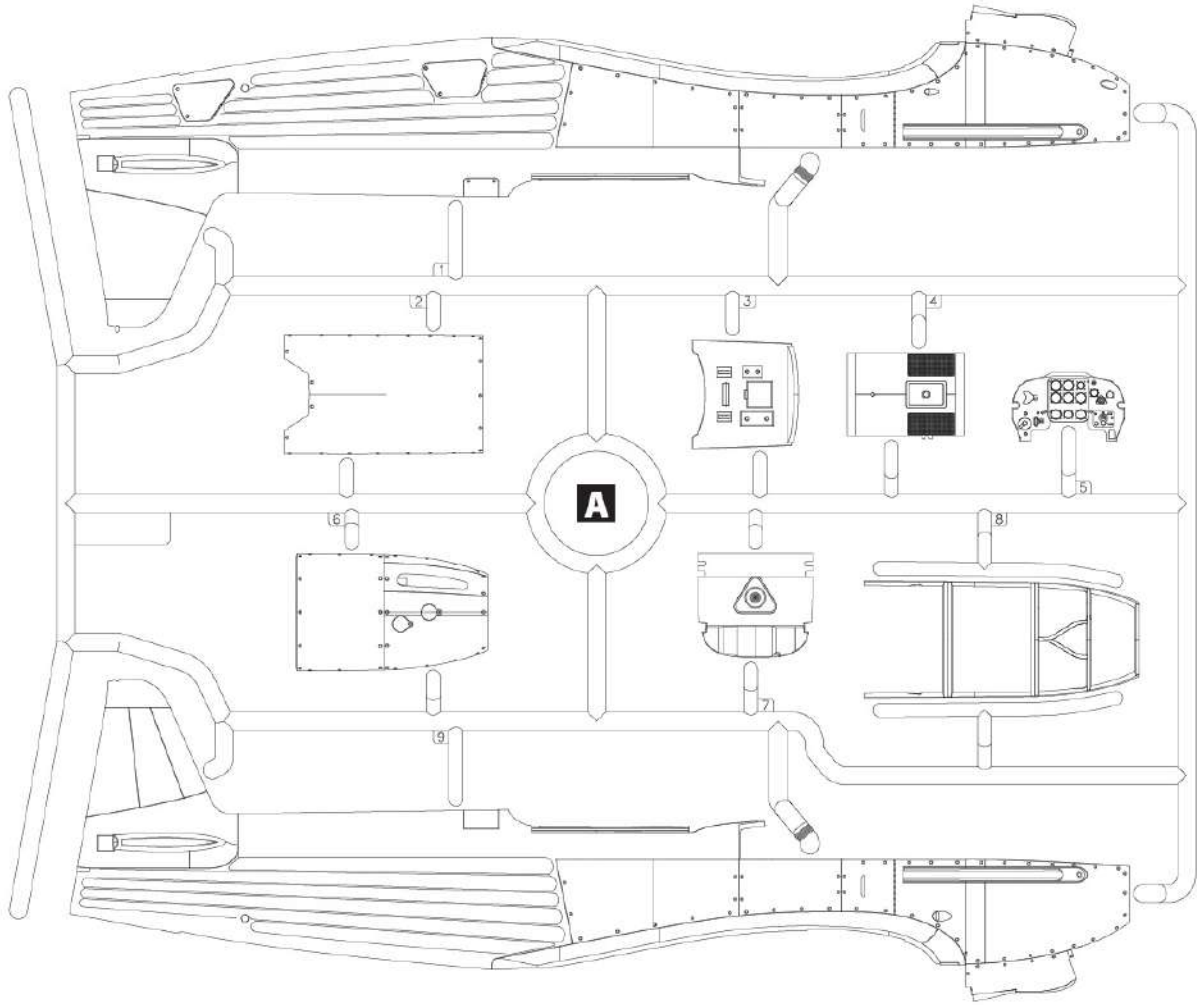

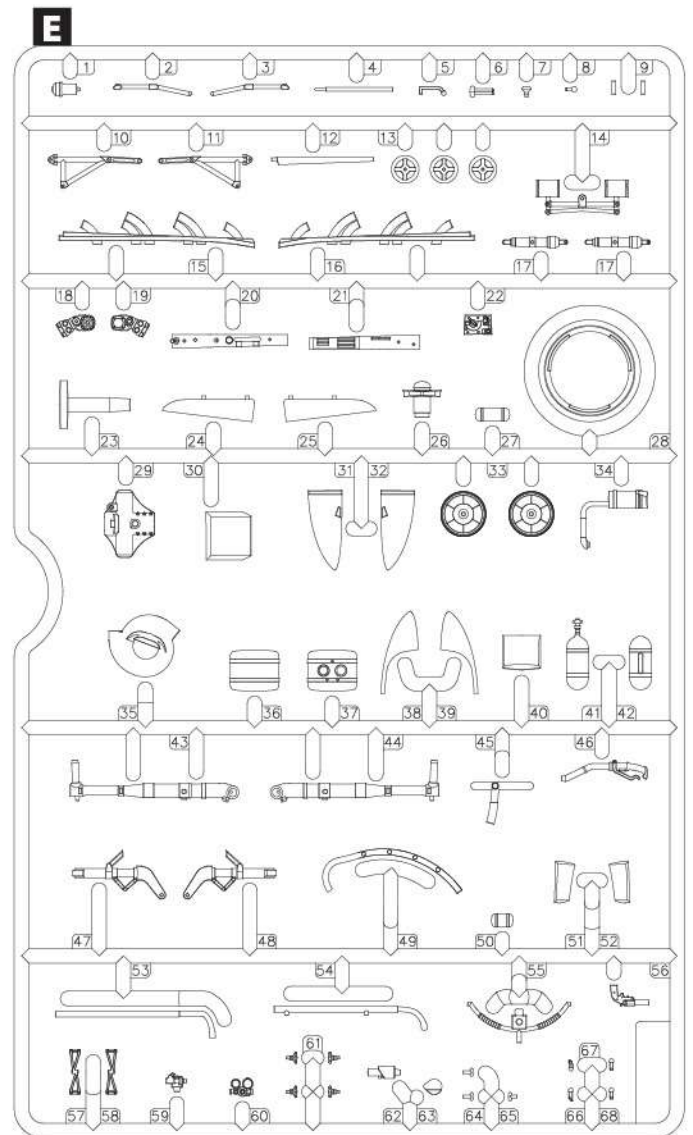
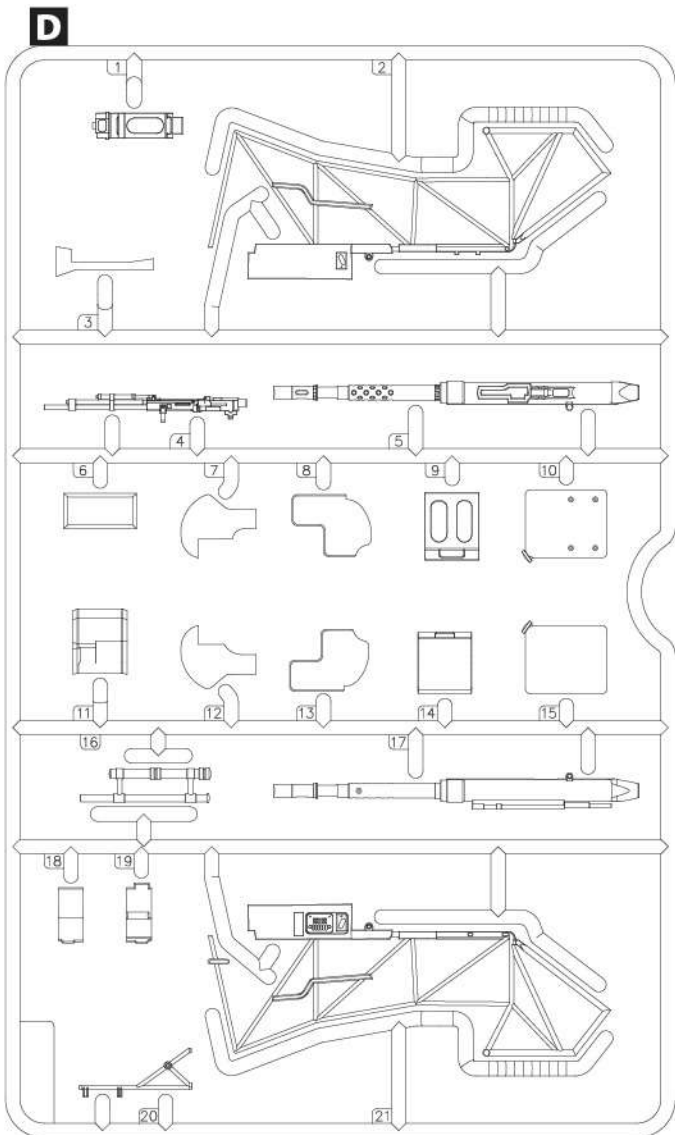
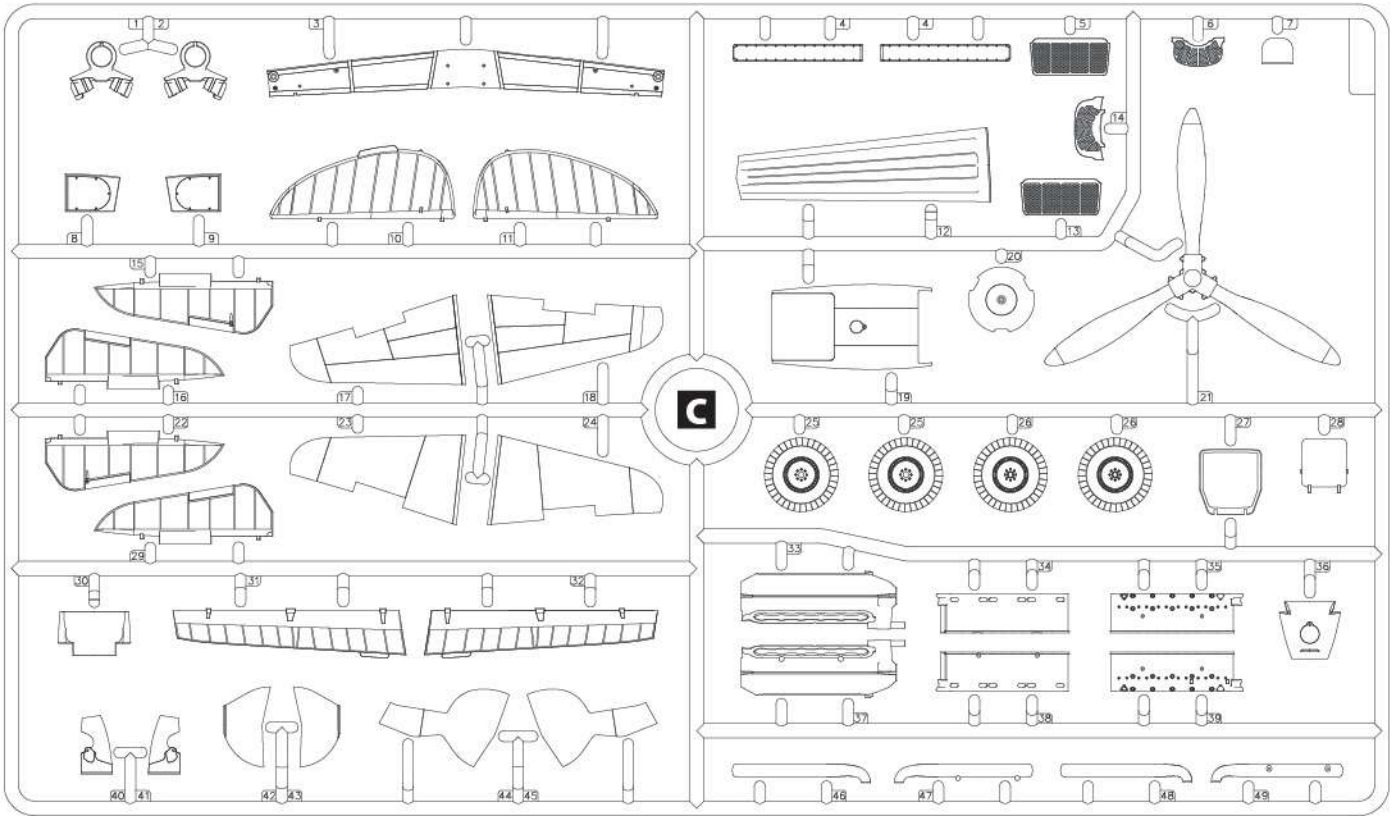
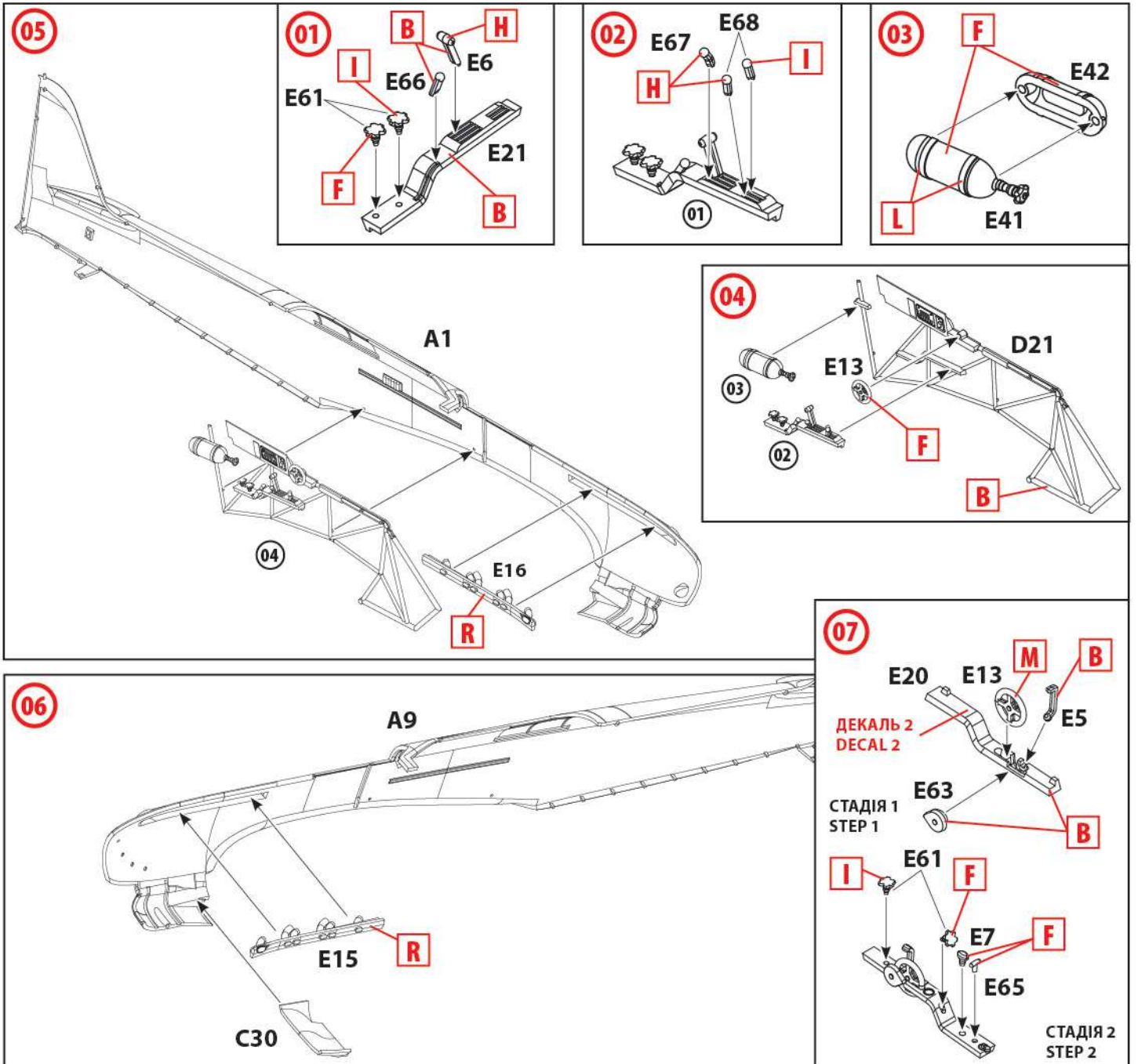
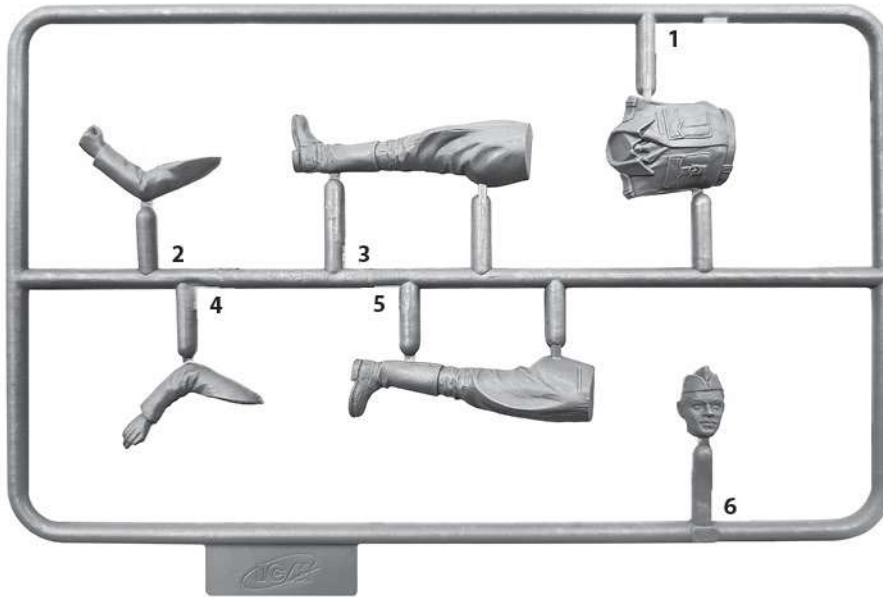
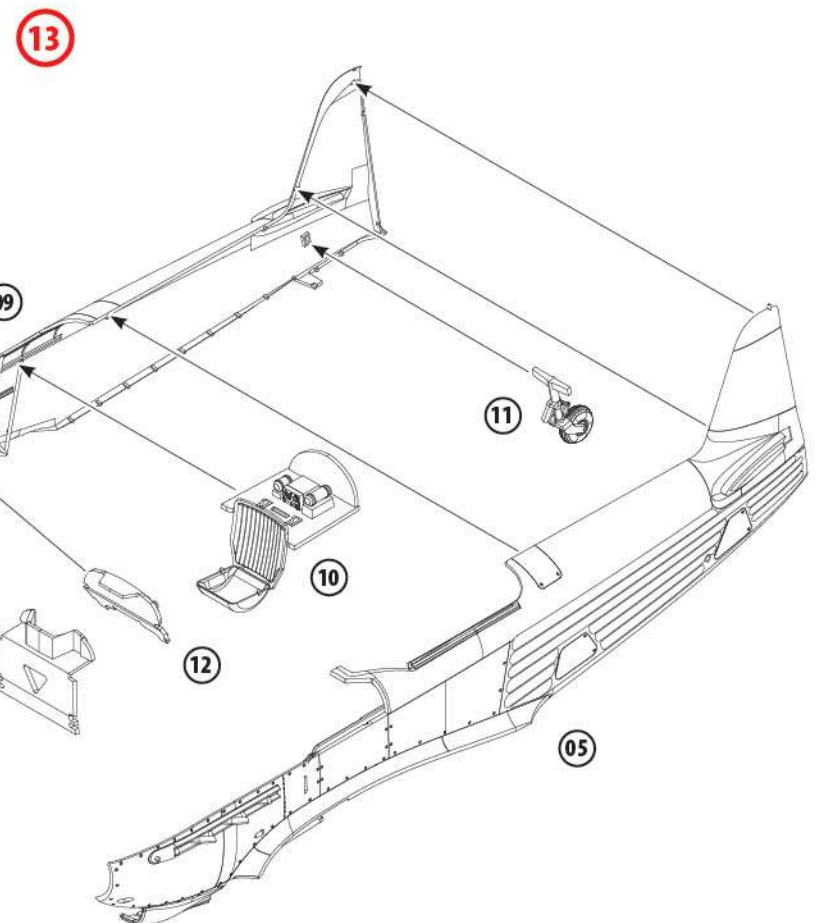
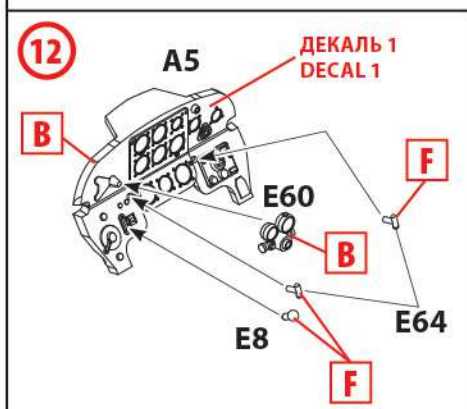
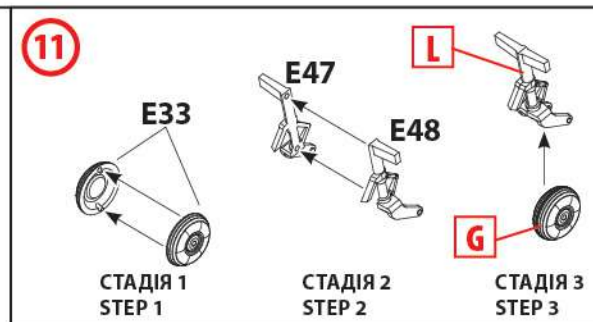
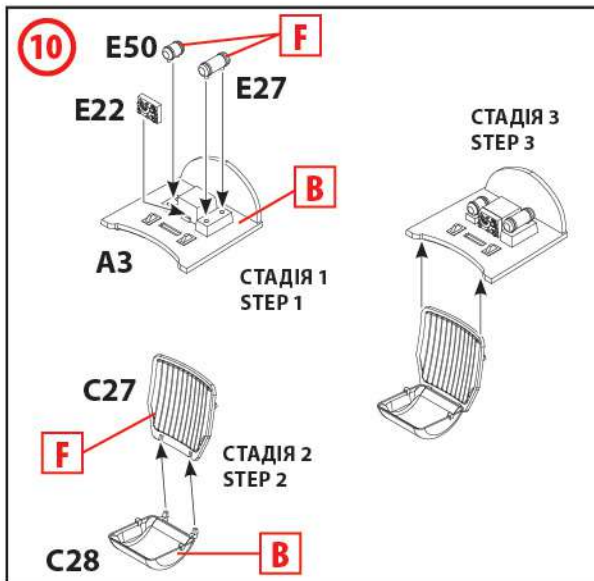
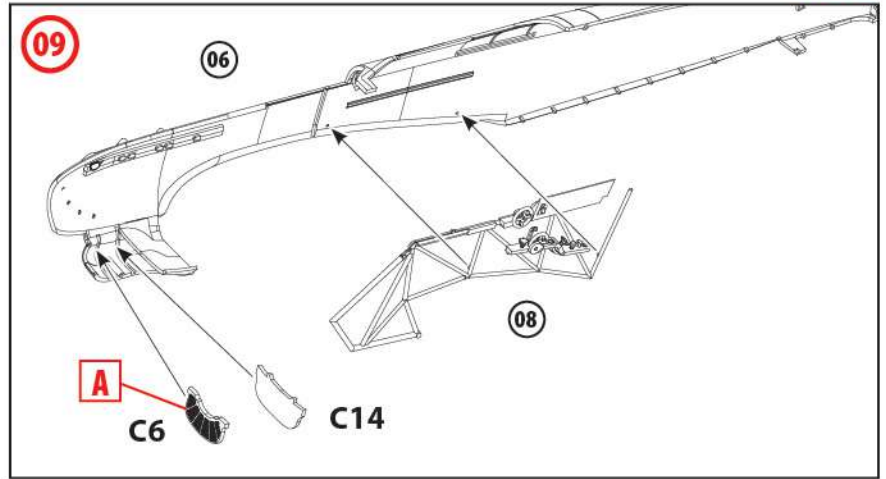
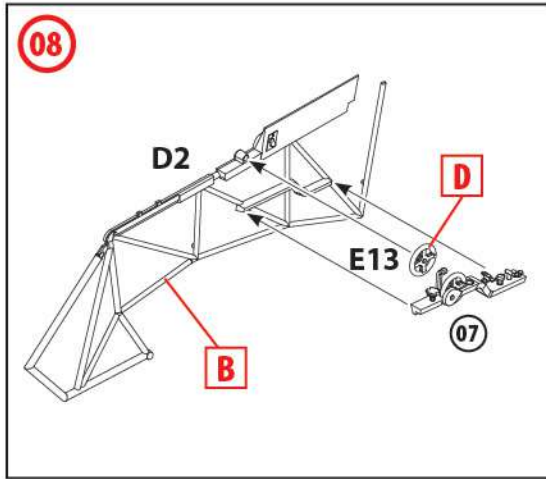
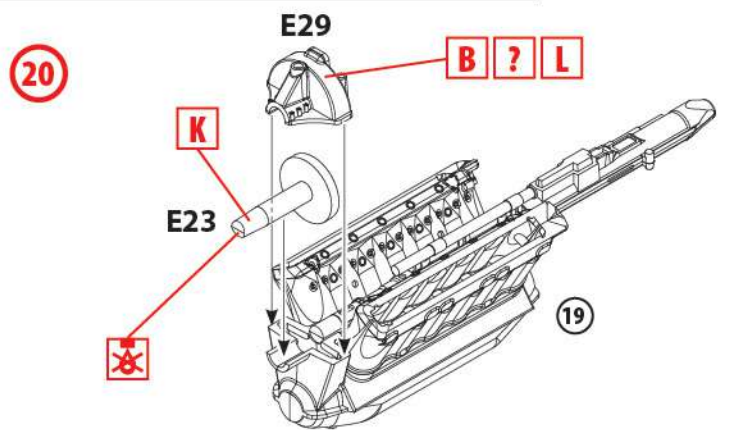
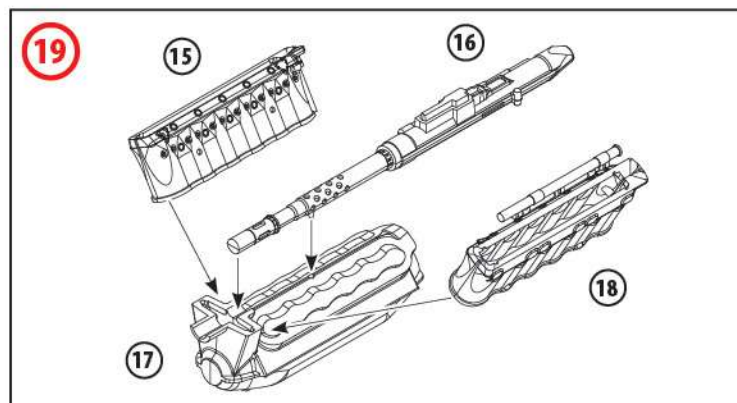
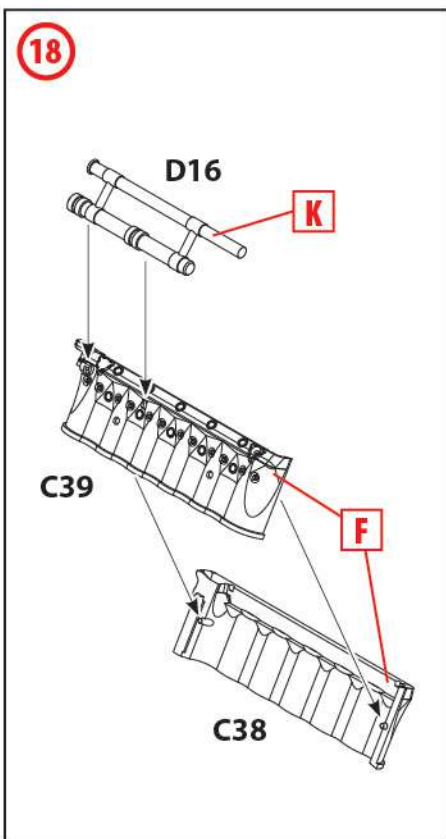
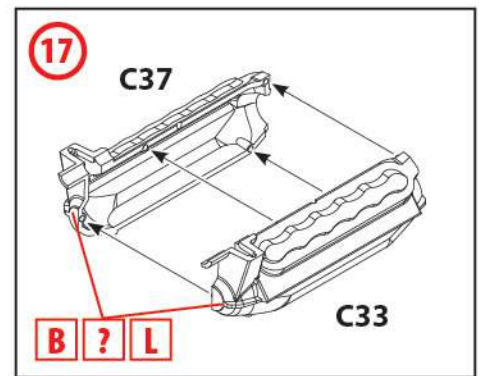
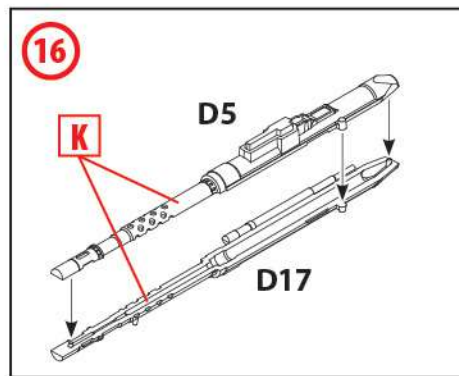
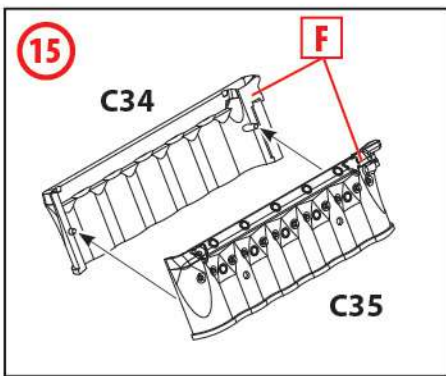
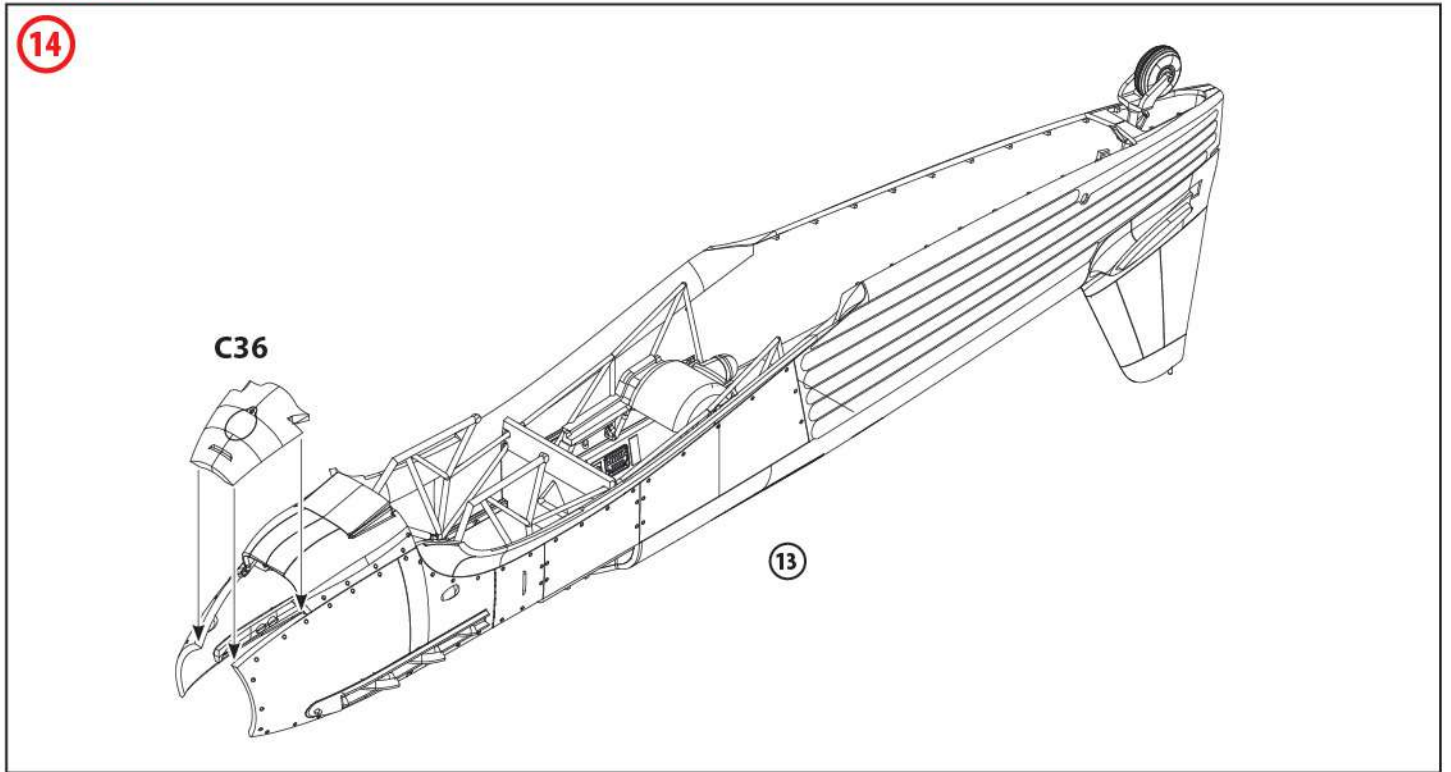

Figure of Roland de la Poype







? **ВАРІАНТ ІЗ ЗАЧИНЕНИМ КАПОТОМ** **(21) - (22)**
ALL STEPS FOR CLOSED BONNET

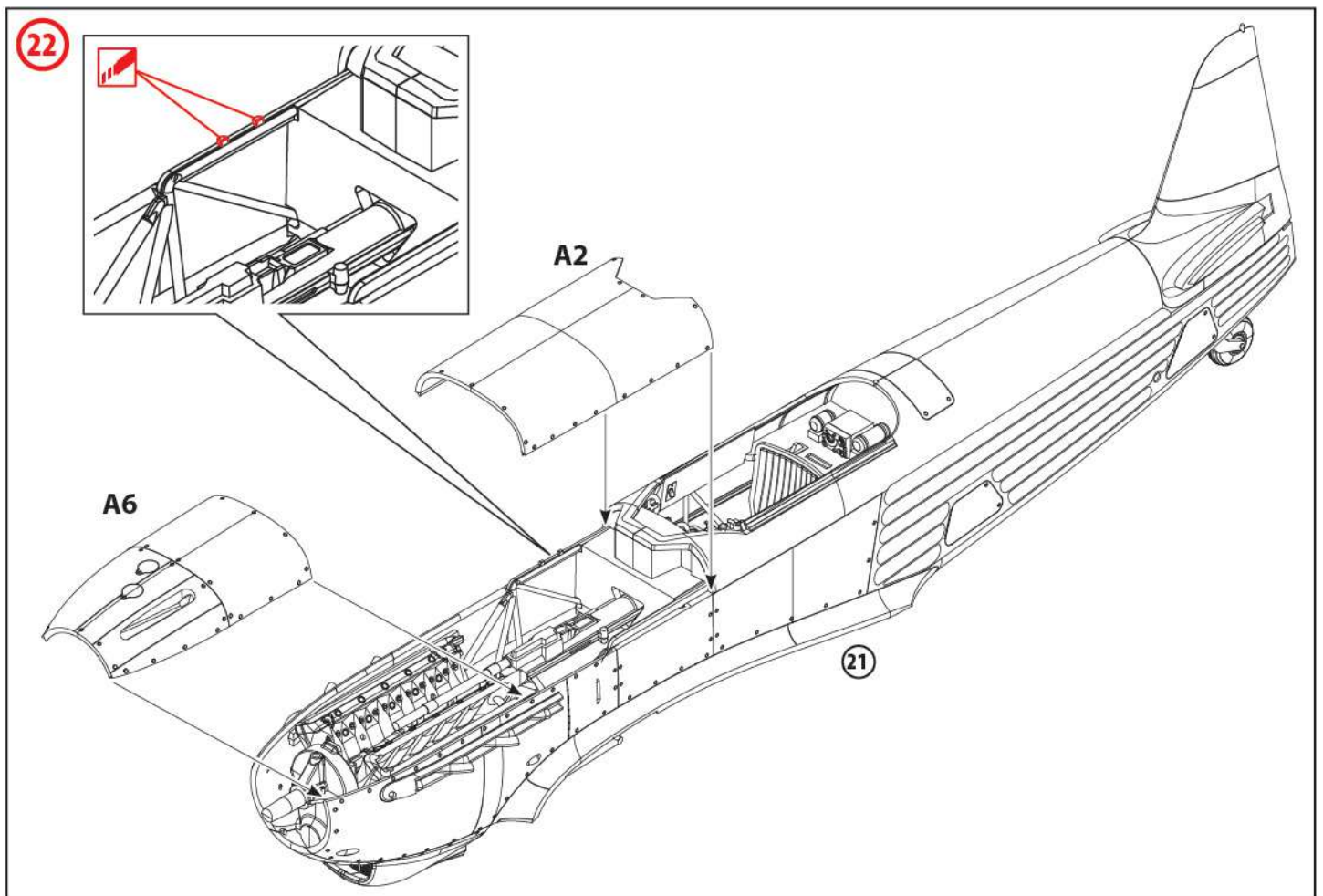
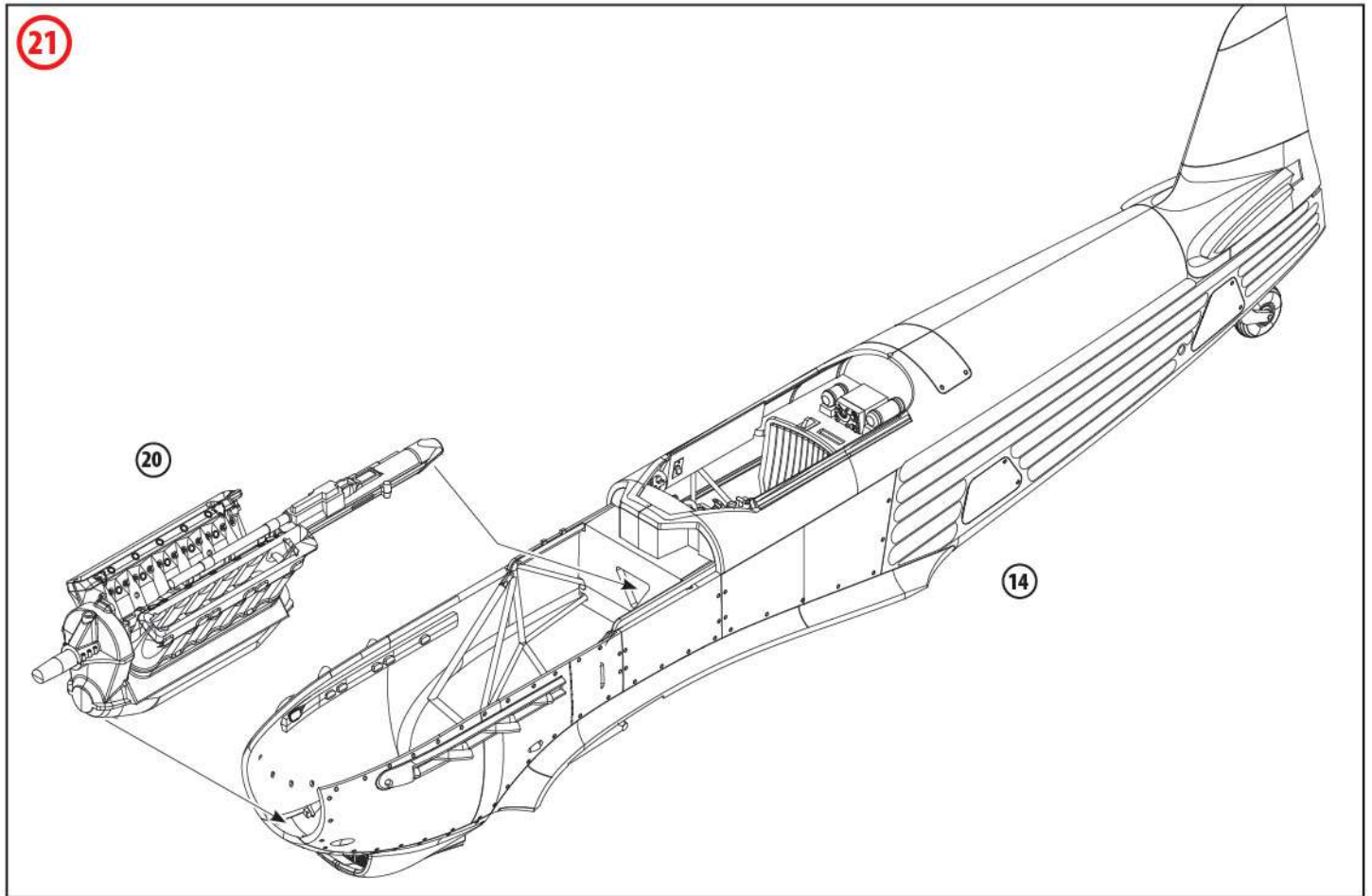

? **ВАРІАНТ ІЗ ВІДКРИТИМ КАПОТОМ** **23-34**
THE VERSION WITH OPEN BONNET

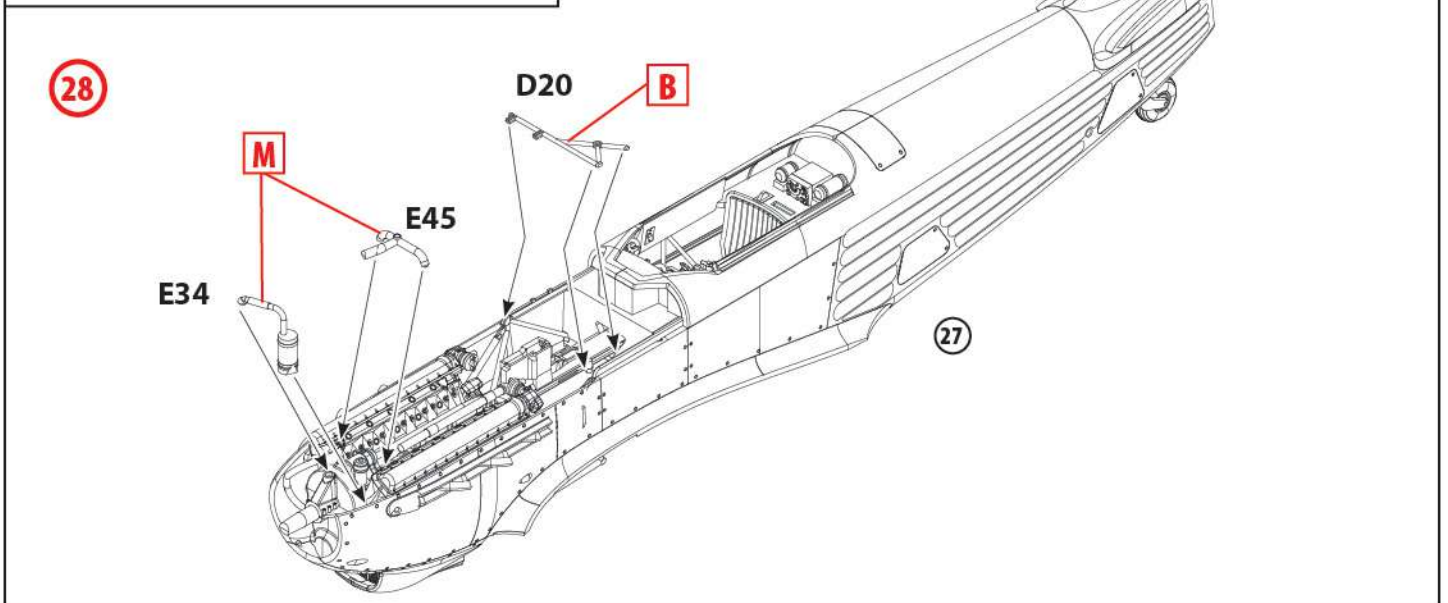
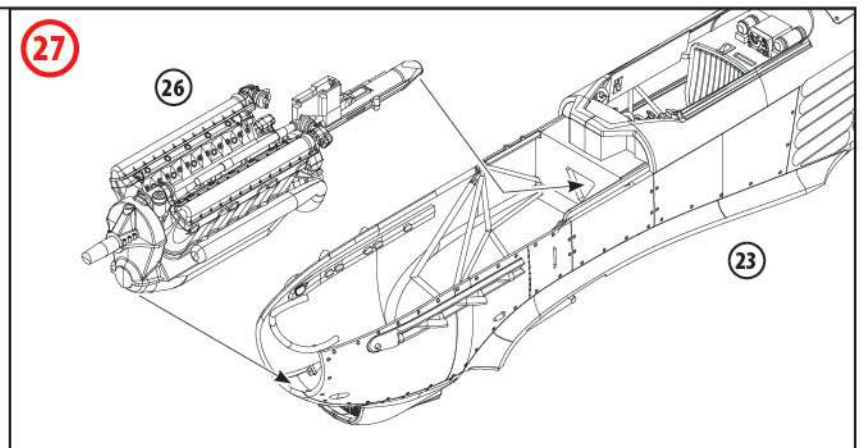
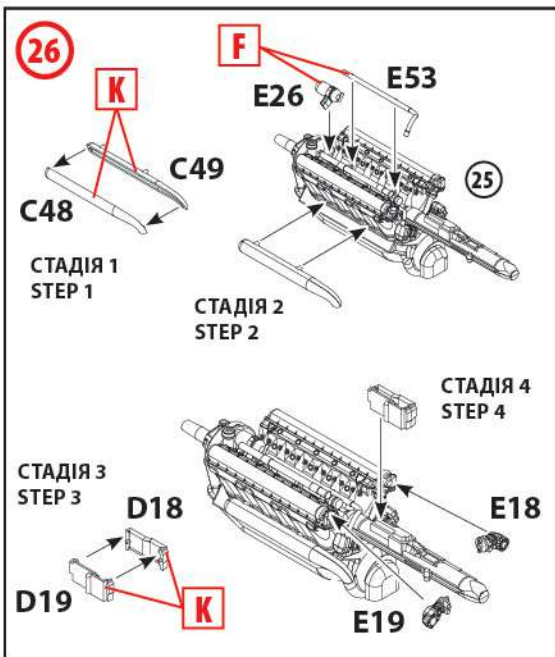
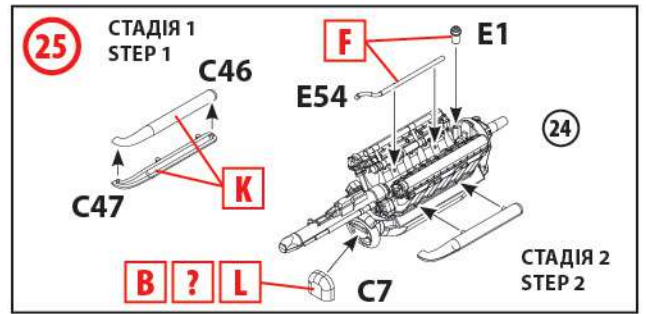
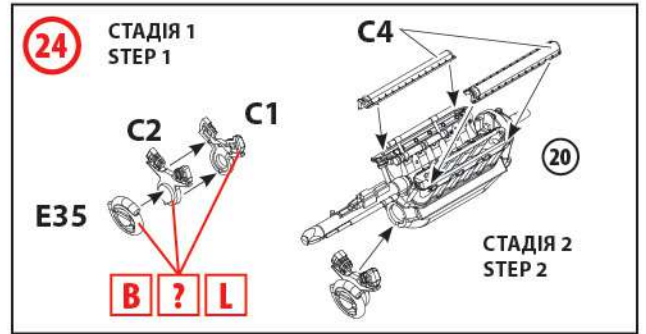
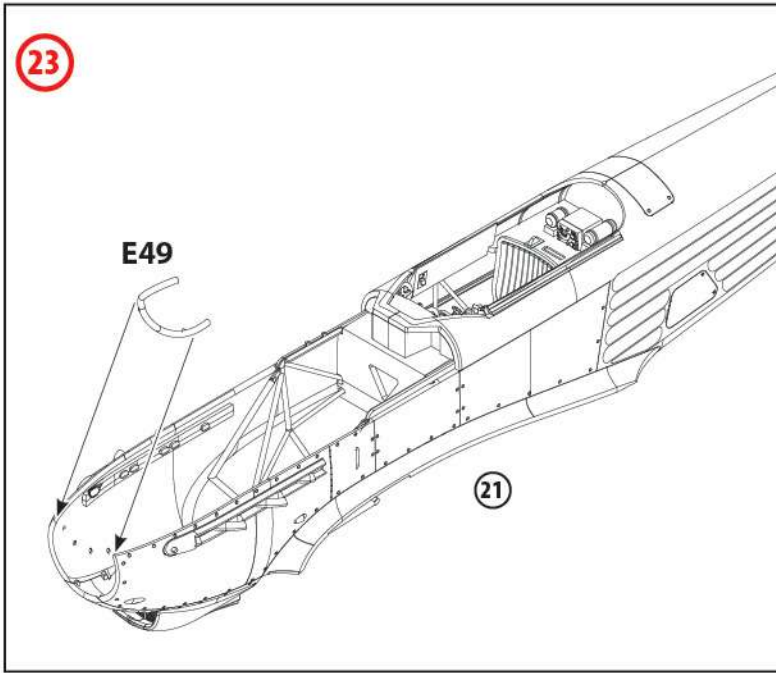

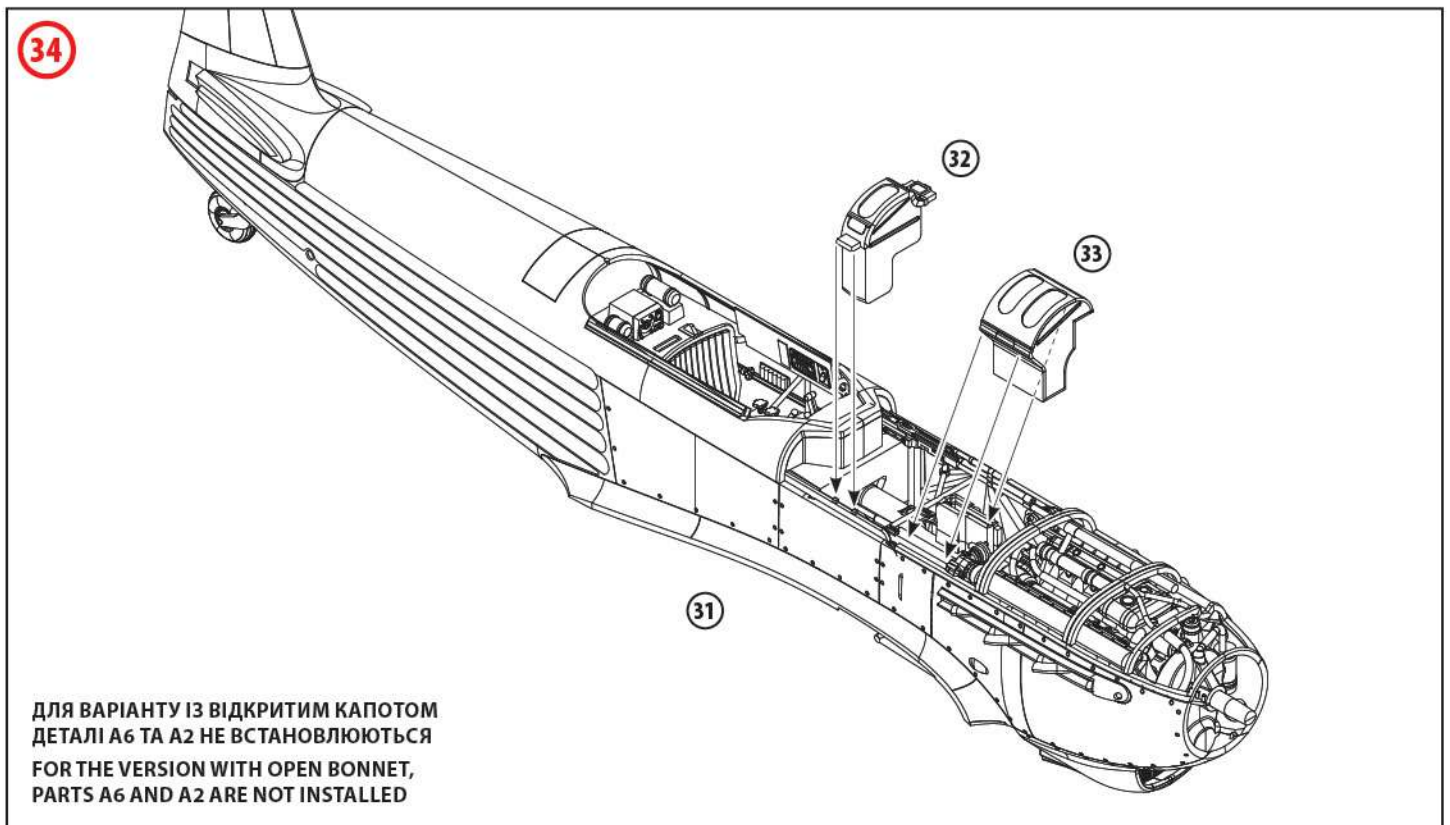
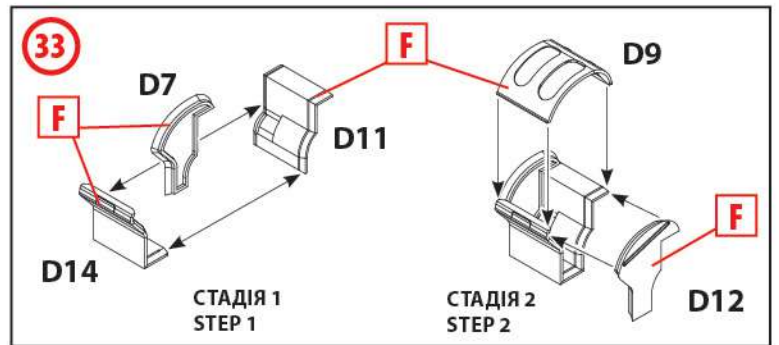
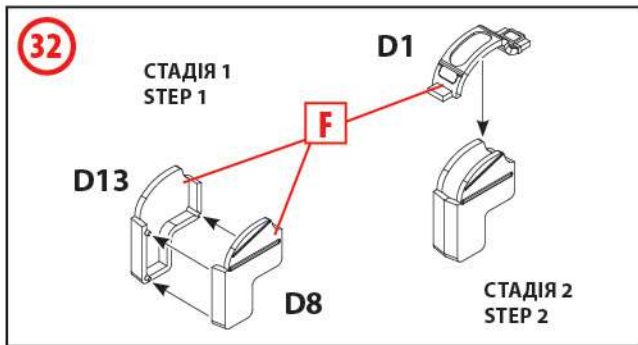
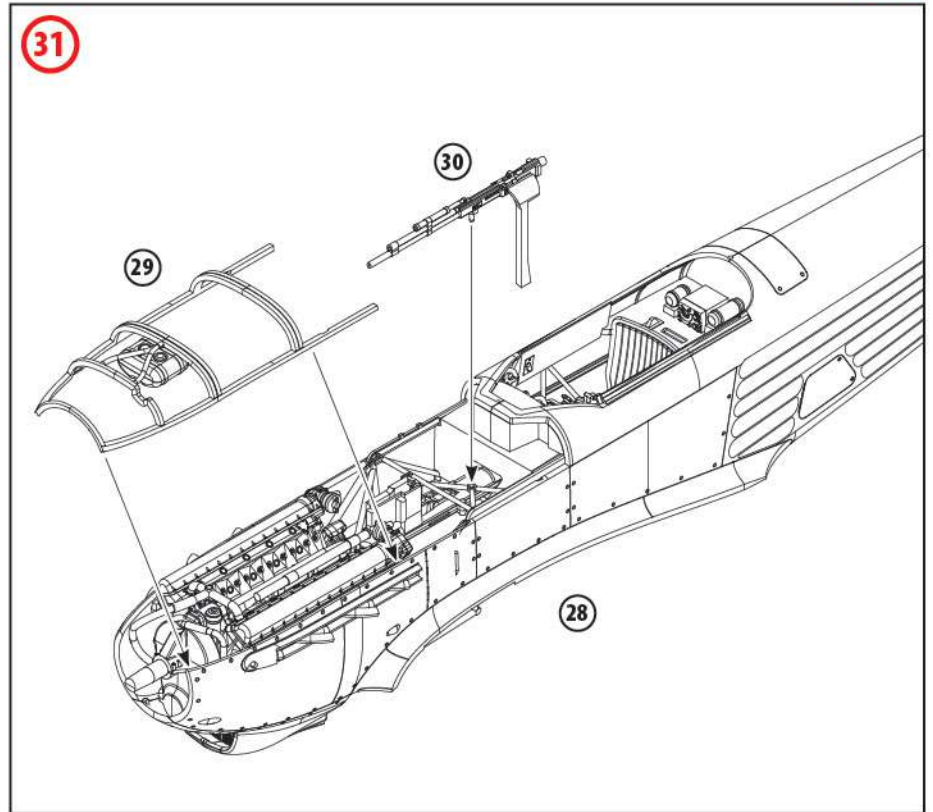
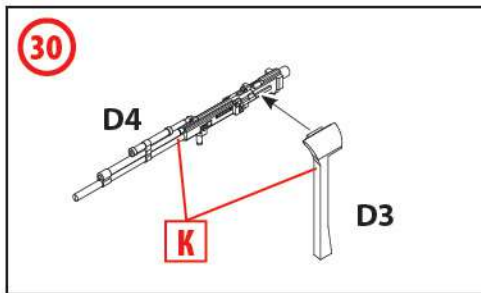
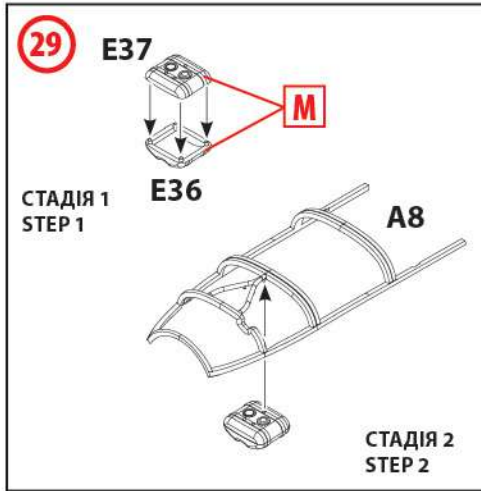

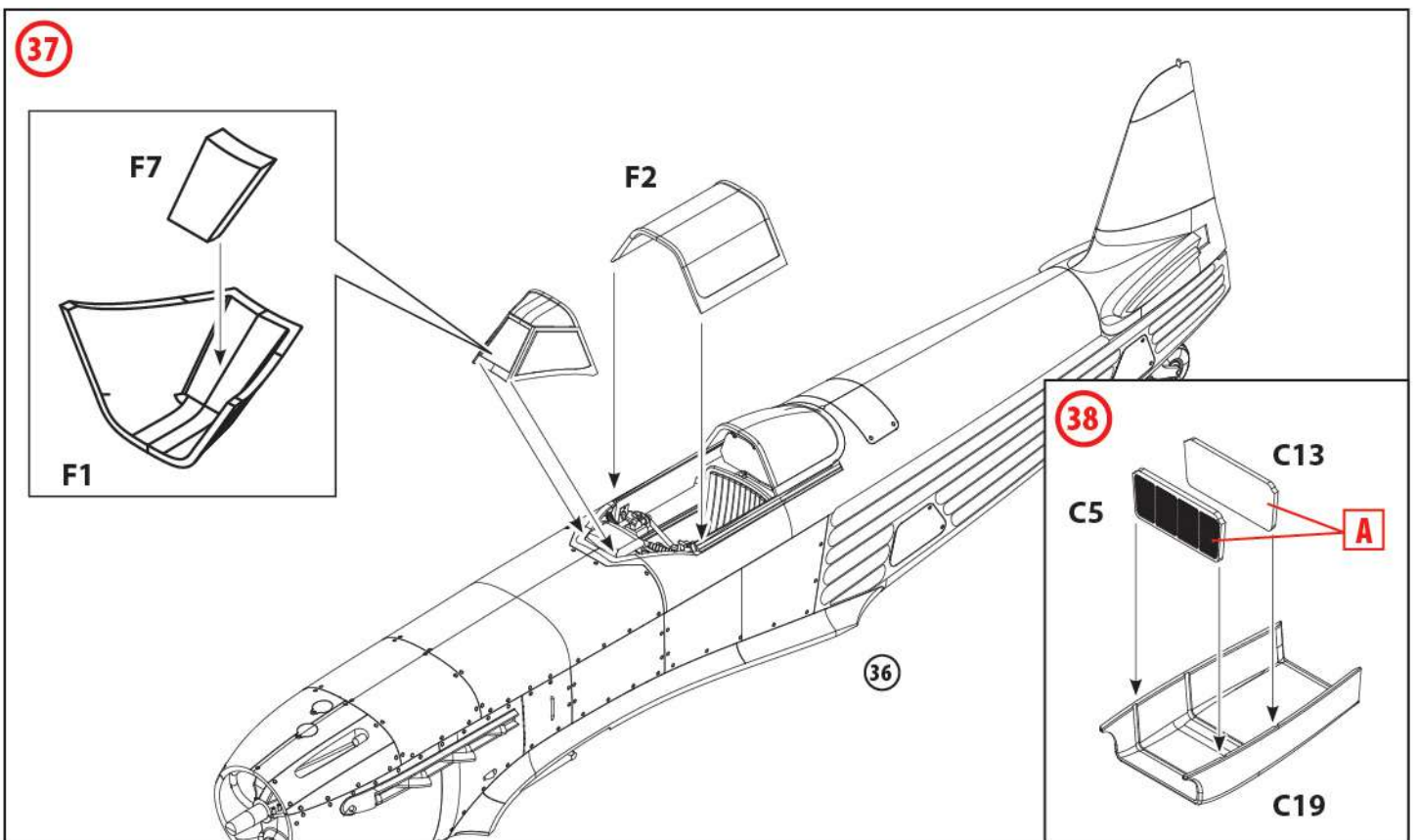
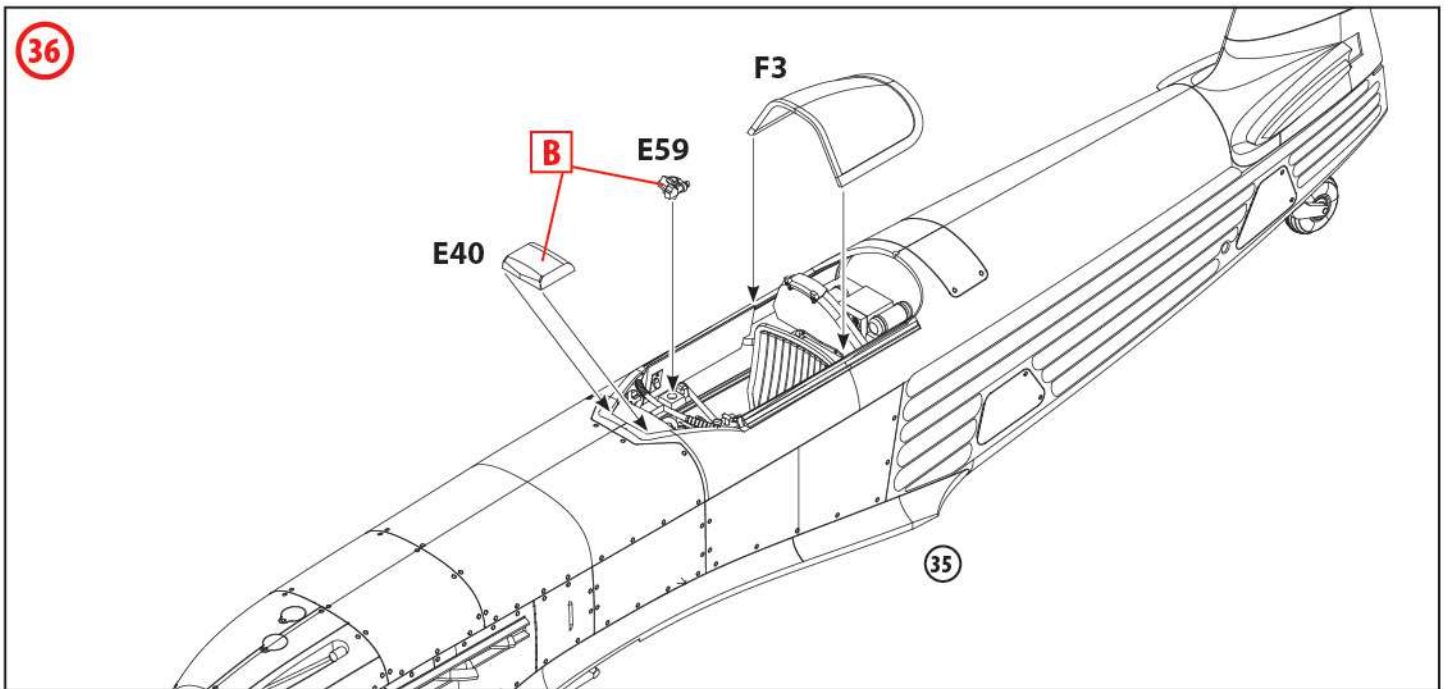
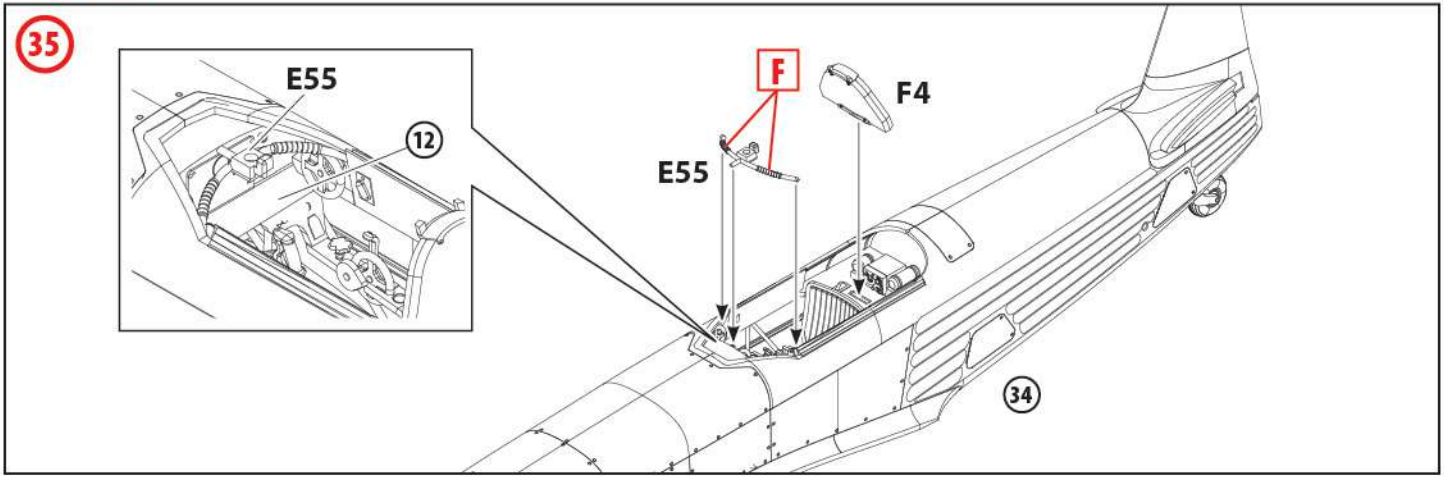

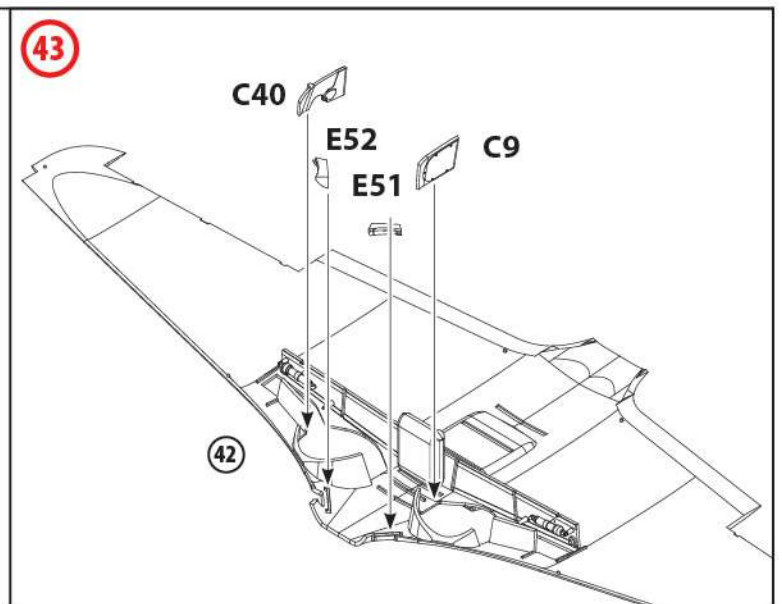
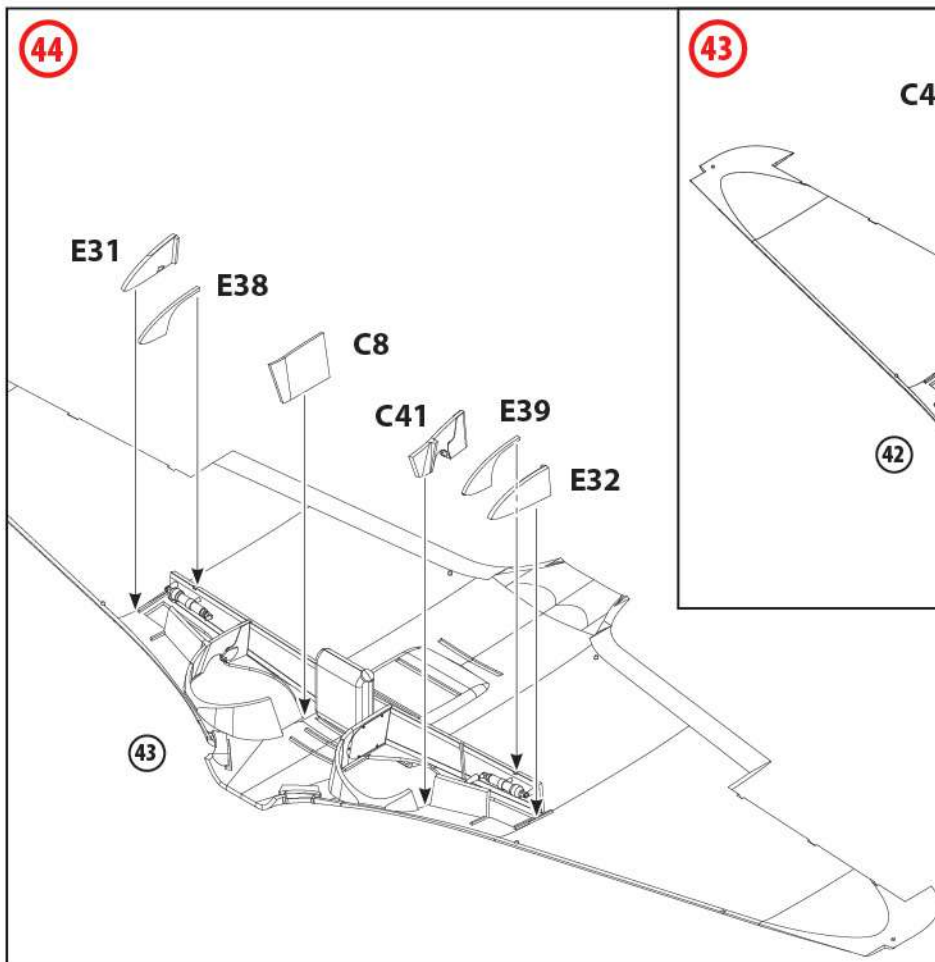
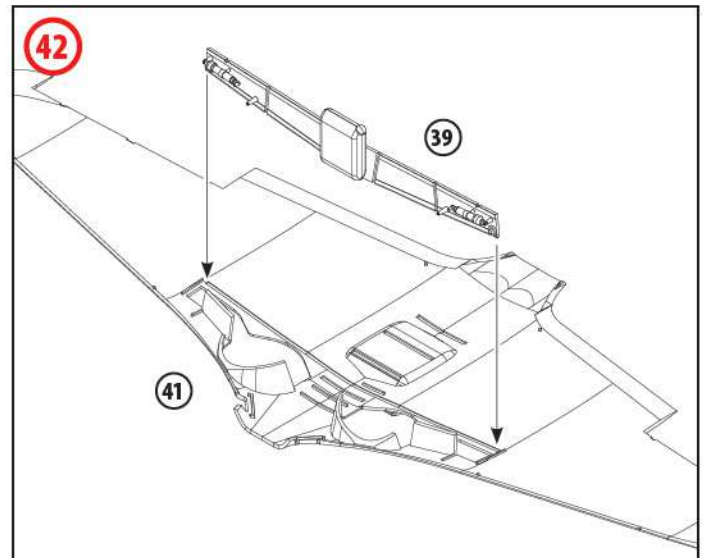
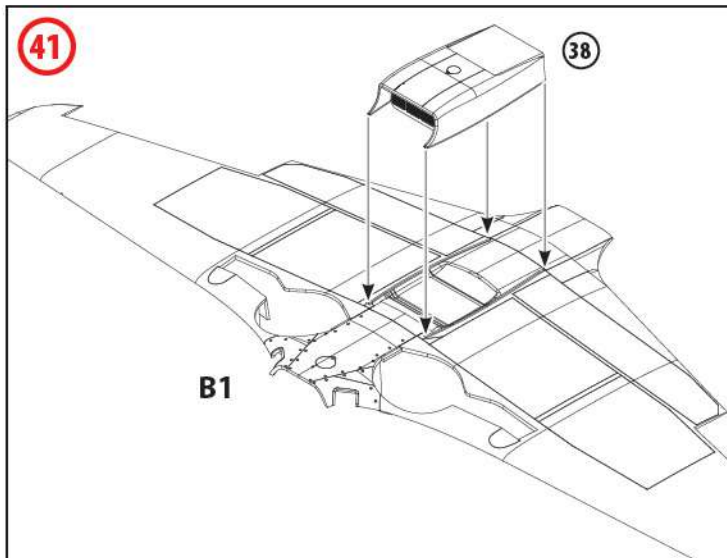
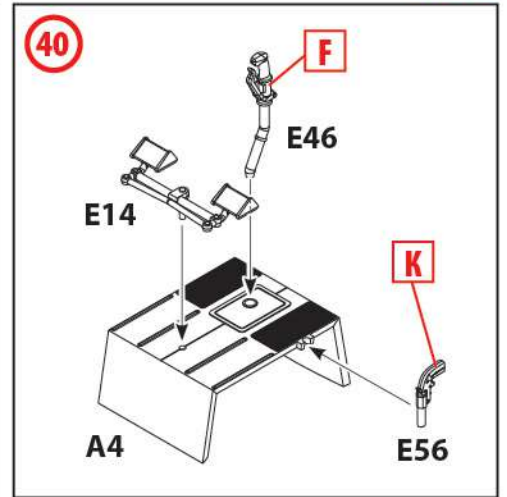
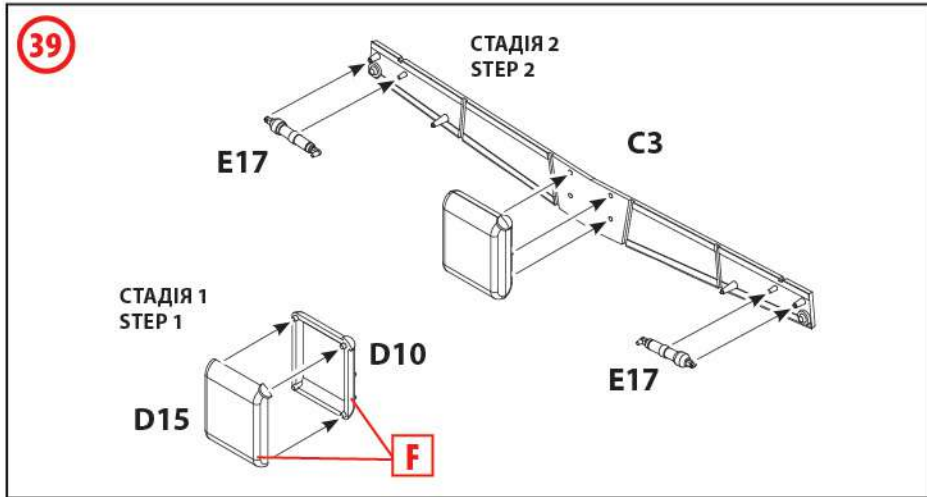

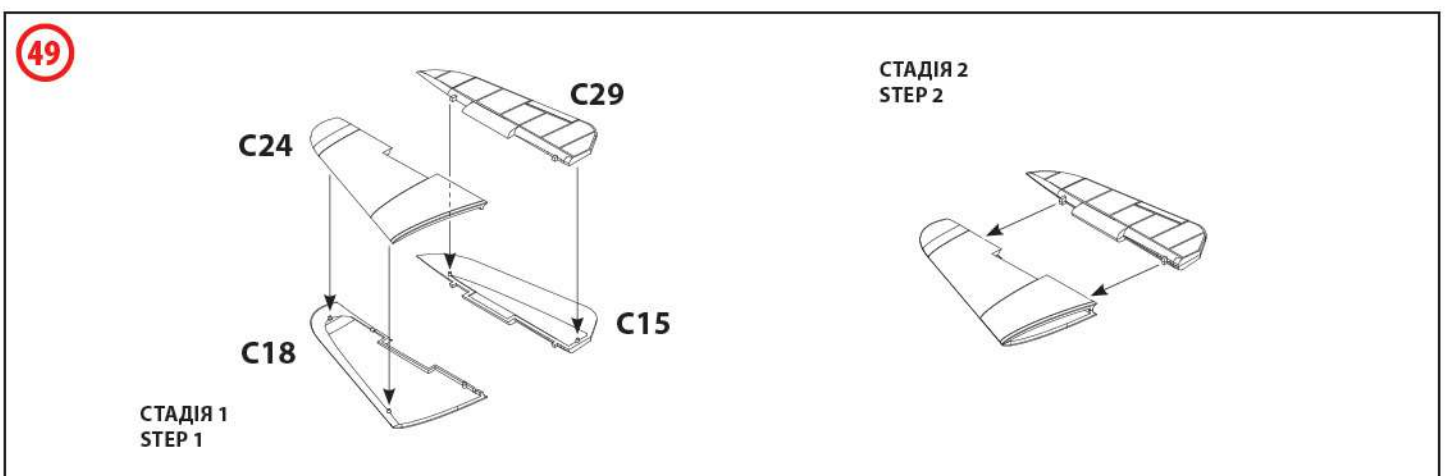
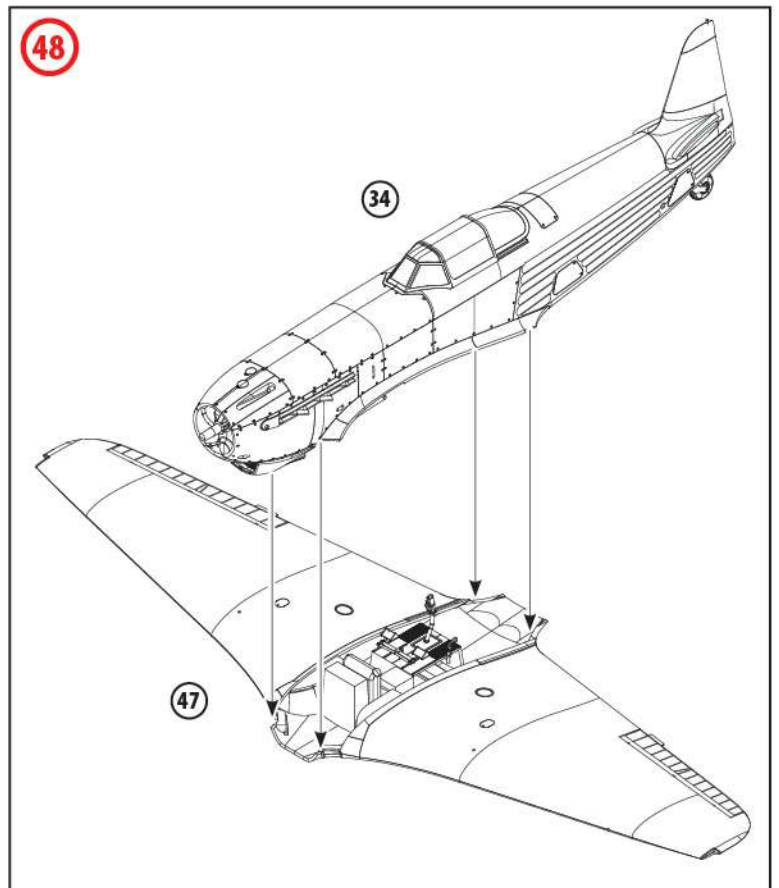
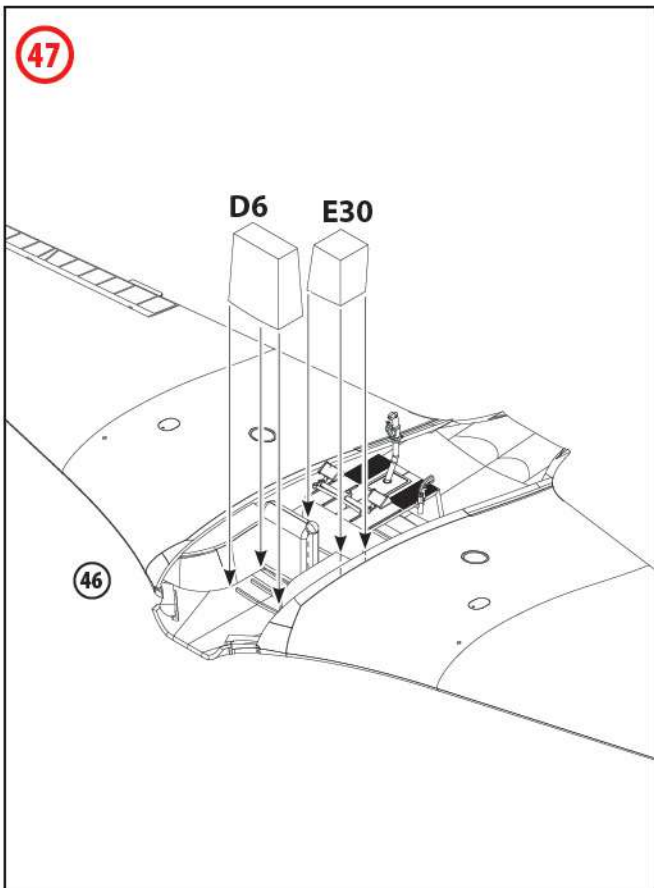
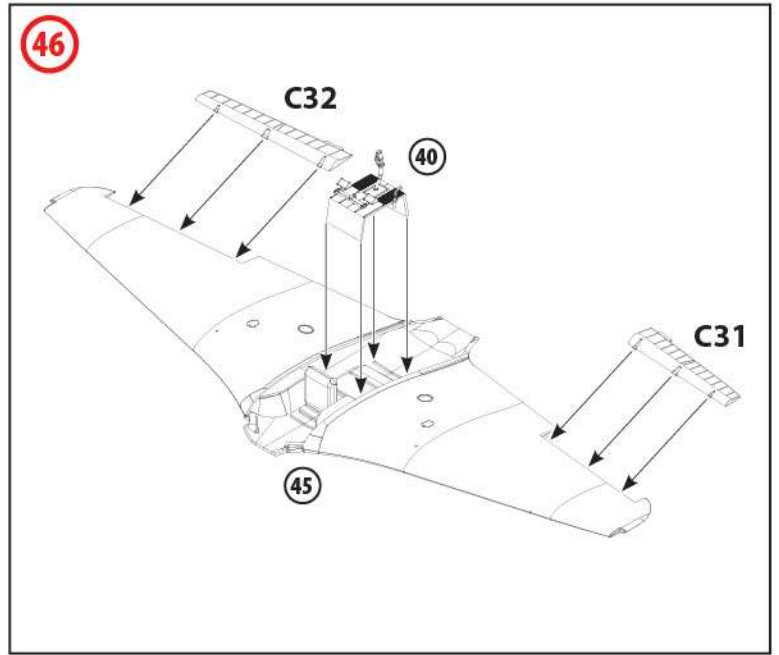
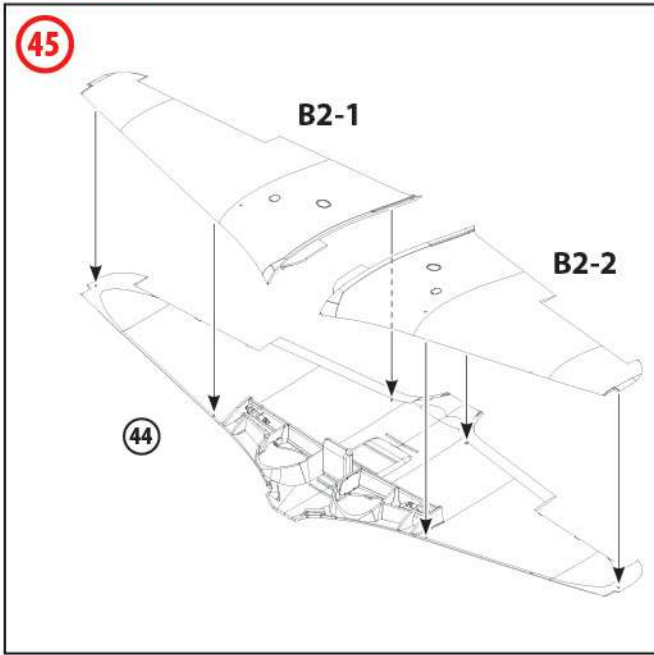

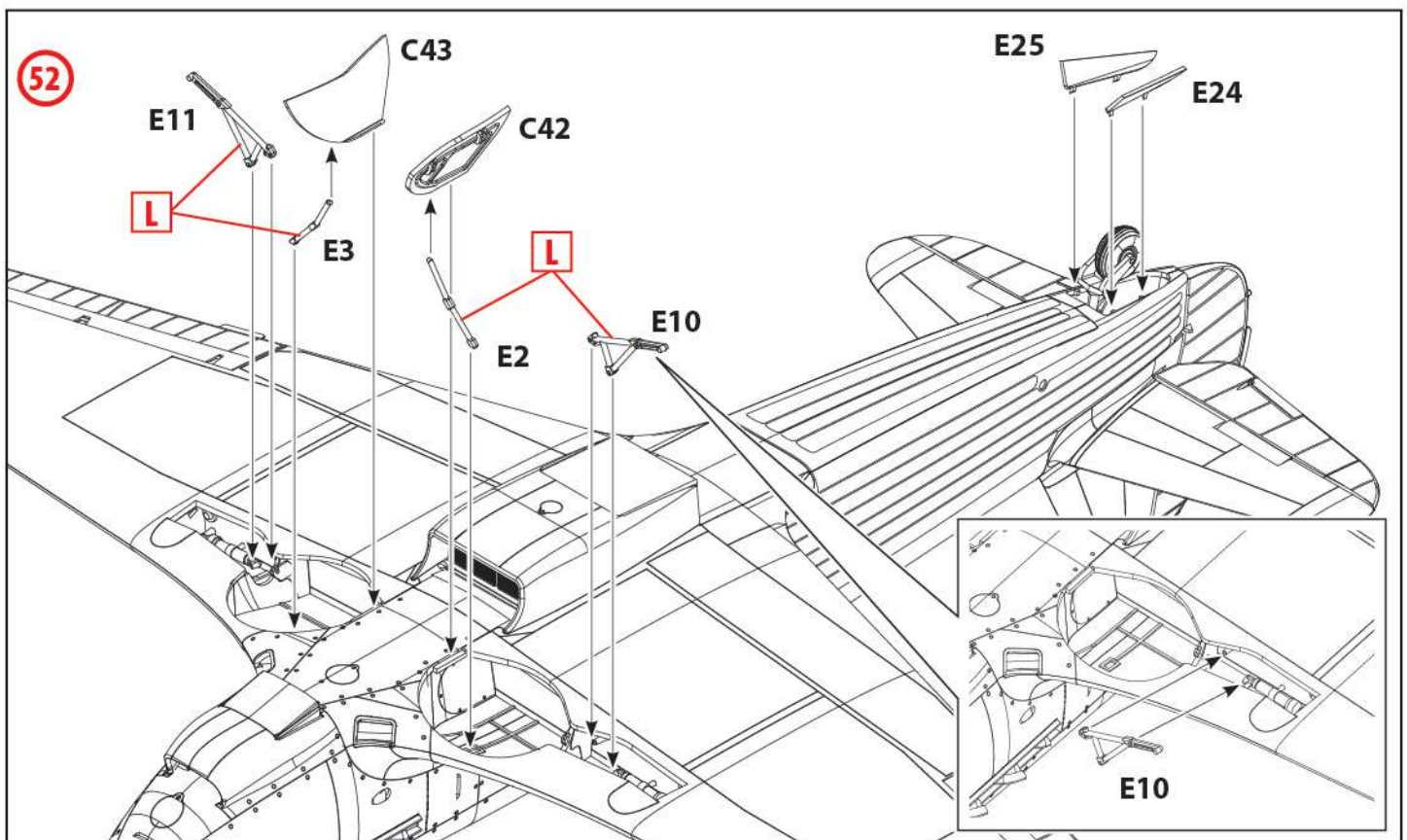
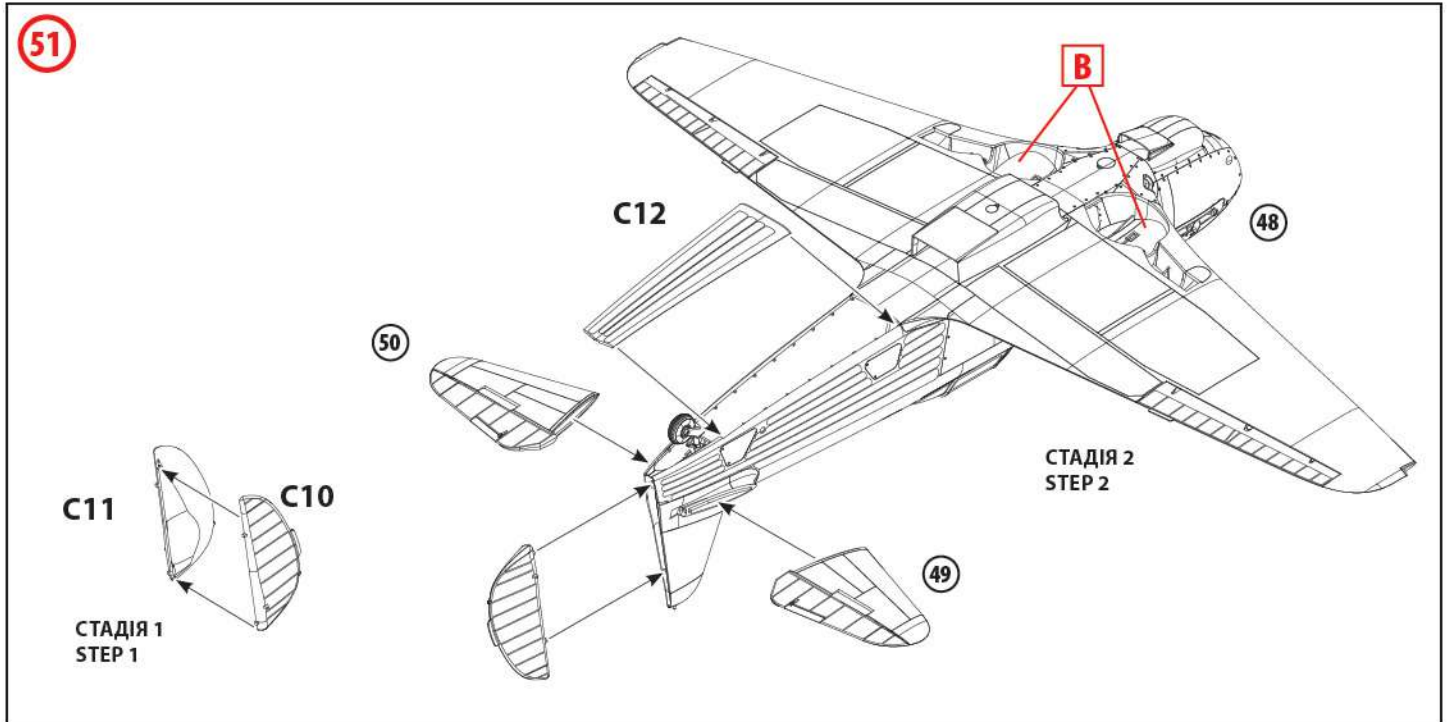
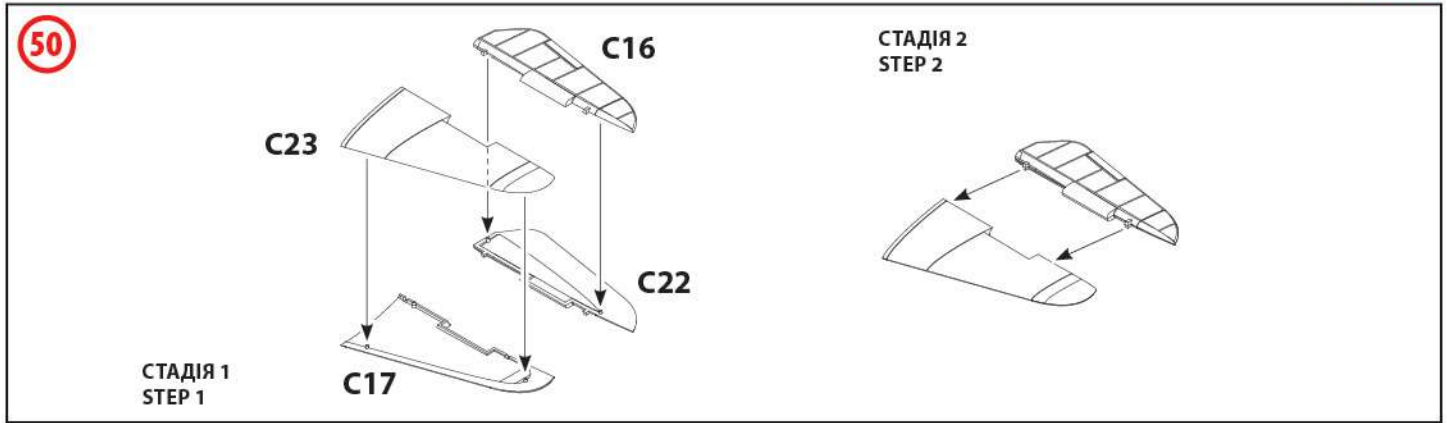

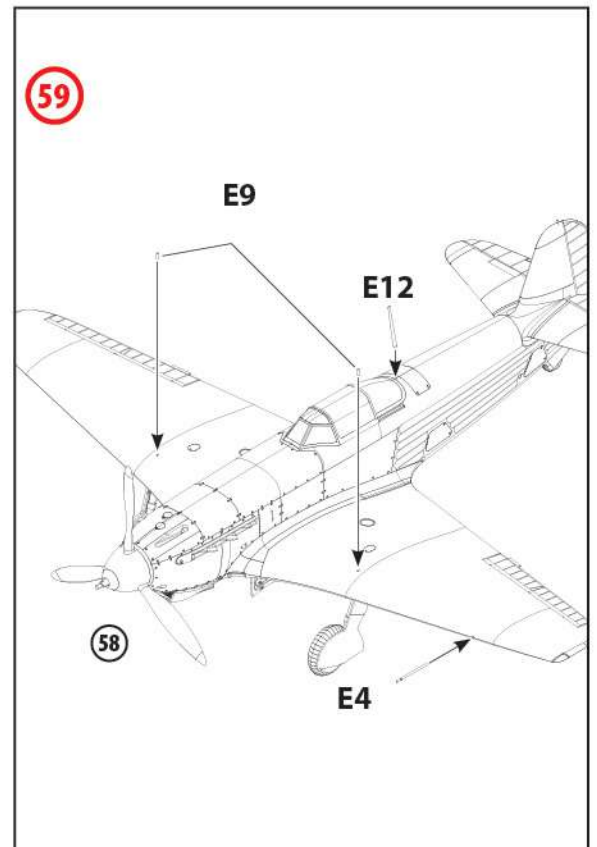
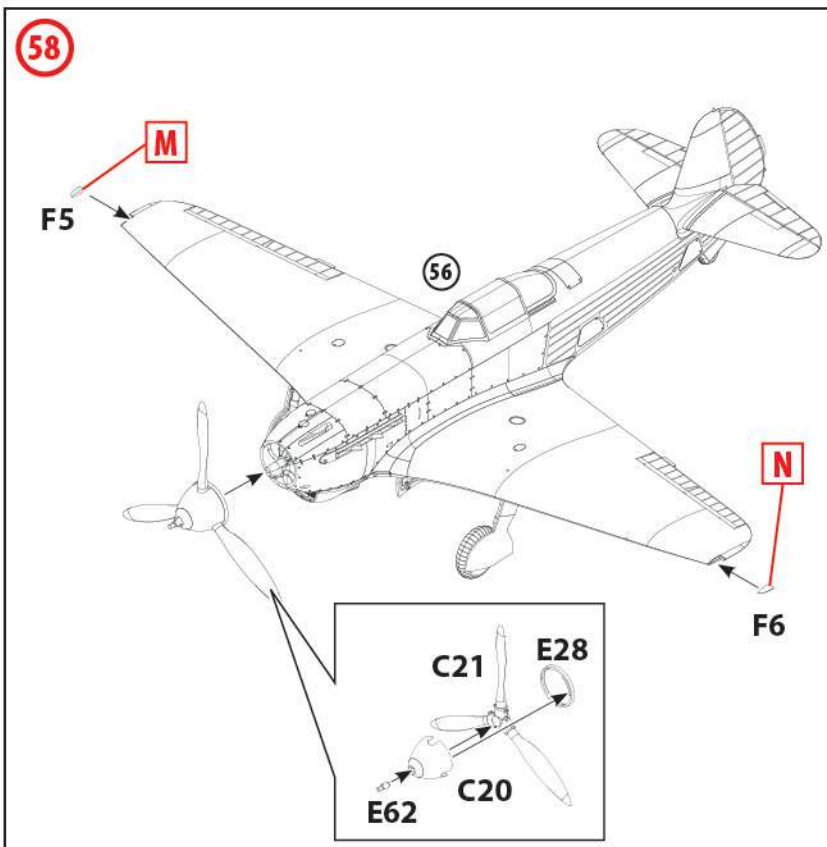
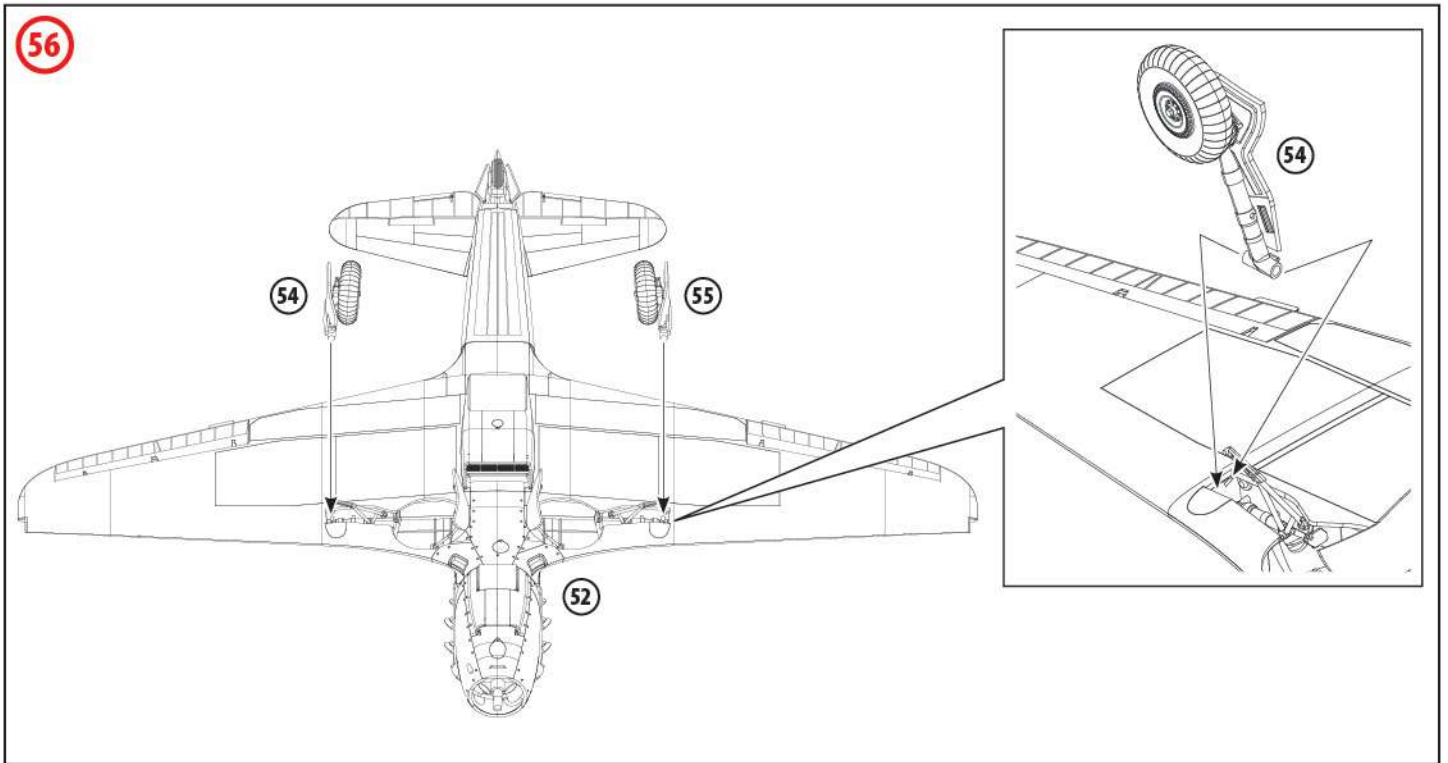
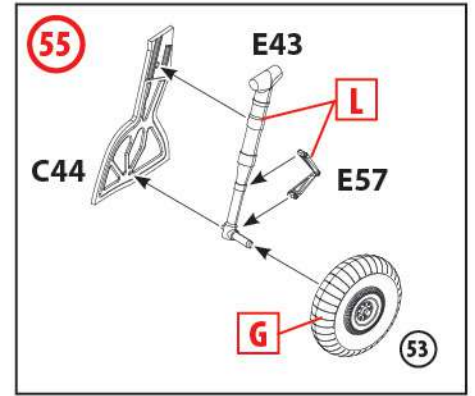
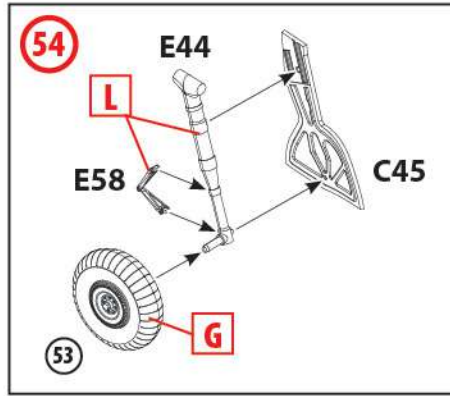
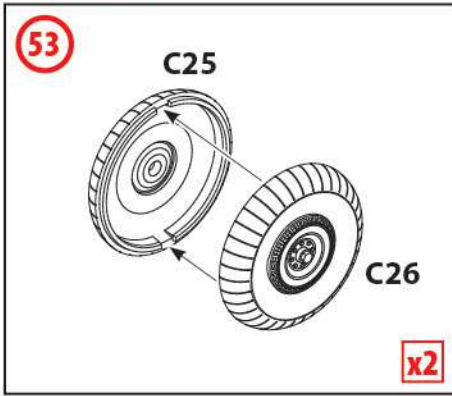

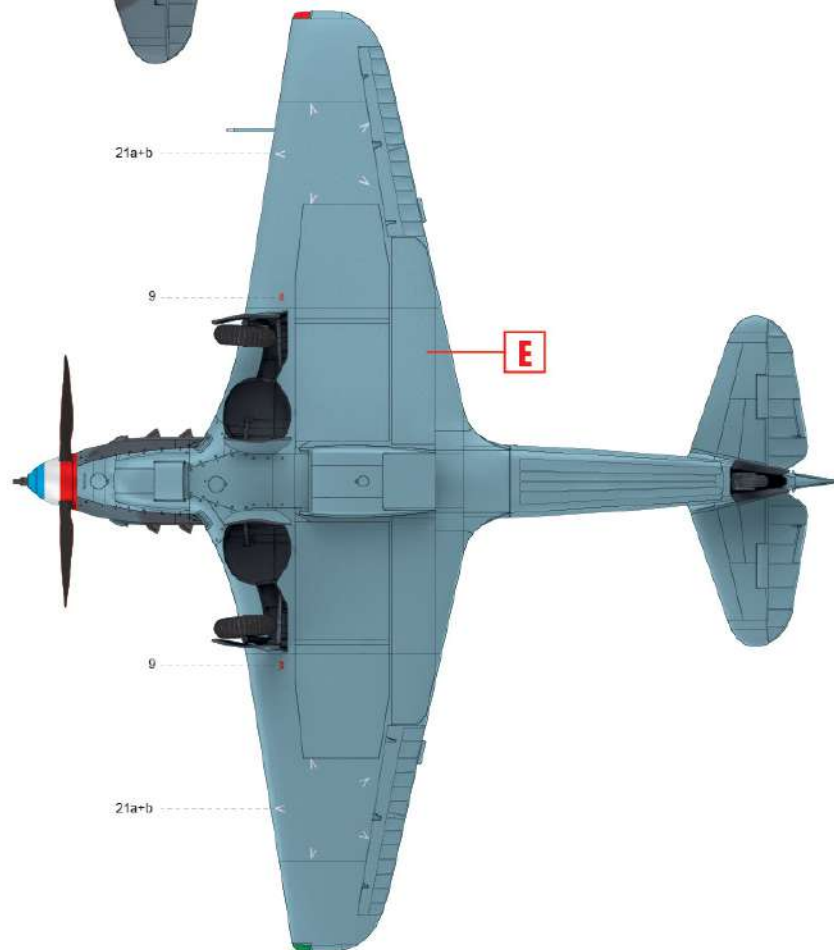
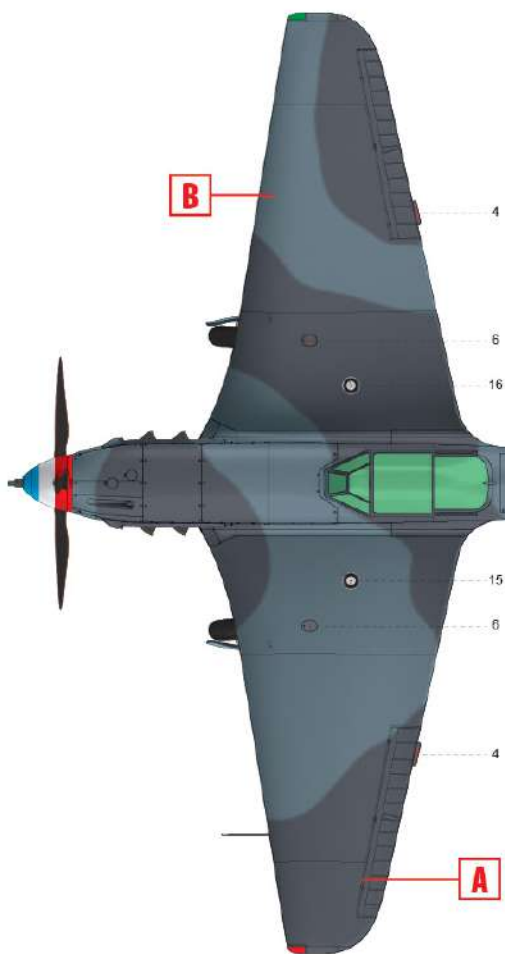
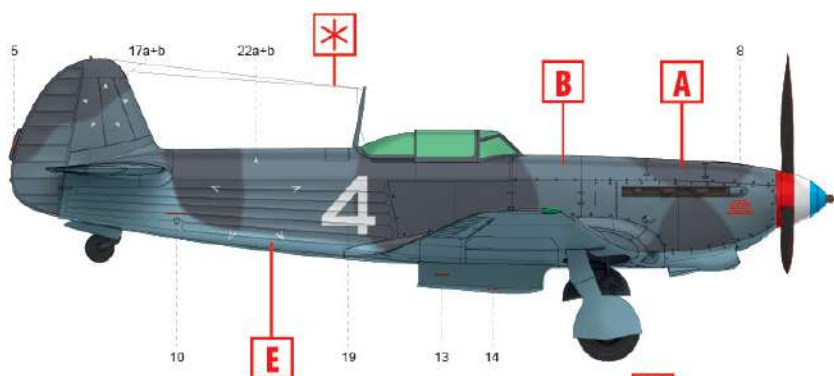
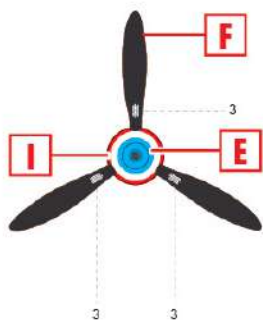

Як-9Т пілота Ролана Поля д'Івуа де ля Пуапа, 1943 рік
Yak-9T of pilot Roland Paulze d'Ivoy de la Poype, 1943

