

Тип 320 (W142) Cabriolet

1/35 SCALE MODEL KIT No 35540



Тип 320 (W142) Cabriolet

Німецький штабний автомобіль 2СВ

Автомобіль Mercedes-Benz 320 (заводське позначення W142), що був розроблений компанією Daimler-Benz AG, почали випускати в 1937 році. Його оснащували шестициліндровим двигуном з об'ємом 3,2 літра (у пізніх версіях 3,4 літра), що мав потужність у 78 кінських сил. Випускався з короткою (2880 мм) або довгою (3300 мм) колісними базами. Mercedes-Benz 320 (W142) був найпрестижнішим із трьох 6-циліндрових моделей середнього класу. Одним із варіантів виконання кузова для автомобілів із довгою базою був Cabriolet. У свою чергу, варіантів виконання цієї версії автомобіля Mercedes-Benz 320 теж було декілька, різниця між ними полягала в кількості місць, дверей та бічних вікон. Чотиримісна версія Cabriolet B мала двоє дверей і чотири бічних вікна. Цей автомобіль можна було зустріти у Вермахті в якості штабного автомобіля.

Тактико-технічні характеристики Тип 320 (W142) Cabriolet

Кількість місць	4
Маса, кг	1850
Довжина, мм	5100
Ширина, мм	1770
Висота, мм	1600
База, мм	3300
Колія передня, мм	1475
Колія задня, мм	1500
Двигун	ДВ, 6-цил., 3,2 (3,4) л, 78 кс.
Максимальна швидкість, км/год	126

Тип 320 (W142) Cabriolet, WWII German Staff Car

The Mercedes-Benz 320 (W142), developed by Daimler-Benz AG, was launched in 1937. It was equipped with a six-cylinder engine with a volume of 3.2 liters (3.4 liters in later versions), which had 78 horsepower. It was available with a short (2880 mm) or long (3300 mm) wheelbase. The Mercedes-Benz 320 (W142) was the most prestigious of the three 6-cylinder middle-class models. One of the body variants for long-wheelbase cars was the Cabriolet. In turn, there were also several versions of this version of the Mercedes-Benz 320, which differ with number of seats, doors, and side windows. The four-seat Cabriolet B version had two doors and four side windows. This car was used by the Wehrmacht as a staff car and was also used as a vehicle for the transportation of senior commanders.

Tactical and Technical Specifications of Typ 320 (W142) Cabriolet

Seats	4
Weight, kg	1850
Length, mm	5100
Width, mm	1770
Height, mm	1600
Base, mm	3300
Front track, mm	1475
Rear track, mm	1500
Engine	DB, 6-cylinder, 3.2 (3.4) l, 78 hp.
Maximum speed, km/h	126

ФАРБИ, ЩО ВИКОРИСТОВУЮТЬСЯ / USED COLORS:

COLOR	ICM
A Білий White	1001
B Чорний Black	1002
C Зелений Deep Green	1009
D Синій Deep Blue	1010
E Срібло Silver	1024
F Сталь Natural Steel	1025
G Збройовий метал Gun metal	1027
H Нейтральний сірий Neutral Grey	1036
K Німецький сірий German Grey	1038
L Гумовий чорний Rubber Black	1039

COLOR	ICM
M Помаранчева шкіра Saddle Brown	1050
N Темна іржа Dark rust	1051
O Світла земля Light Earth	1056
P Темна земля Tan Earth	1058
Q Блідо-синій Pale Blue	1074
R Сіро-синій Grey Blue	1075
S Темно-синій Dark blue	1077
T Напівпрозорий синій Clear Blue	1012
U Напівпрозорий зелений Clear Green	1014
W Топ глянцевиий Varnish Gloss	2003

Для отримання глянцевого, сатинового чи матового ефекту – використовуйте наші лаки!

For a glossy, satin or matte effect - use our varnishes!



- 01** СТАДІЯ СКЛАДАННЯ
ASSEMBLY STEP
- A** ФАРБА, ЩО ВИКОРИСТОВУЄТЬСЯ
USED COLOR
- ПРИ ЗБИРАННІ НЕ ВИКОРИСТОВУЄТЬСЯ
PARTS NOT FOR USE
- ЗІГНУТИ
BEND
- 03** СКЛАДАЛЬНА ОДИНИЦЯ
ASSEMBLY UNIT
- ?** ДОВІЛЬНИЙ ВИБІР
OPTIONAL
- КЛЄЙТИ
GLUE
- x2** ЗРОБИТИ ДВІ ДЕТАЛІ
MAKE 2 PCS
- ЗРОБИТИ САМОМУ
SCRATCH BUILD

У В А Г А !
Перед складанням уважно прочитати керівництво з монтажу. Кожна деталь пронумерована. Дотримуватися послідовності монтажу. Необхідні робочі інструменти: ніж і напилек для зачистки деталей; гумова стрічка, клеїть стрічка і прищипки для білими (для притиснення склеюваних деталей). Деталі з пластику очистити в розчині м'якого миючого засобу і висушити на повітрі для того, щоб фарба і первісні картини краще приляпали. Перед приклеюванням перевірити, чи підходять деталі; клей наносити економно. Хром і фарбу видаляти з поверхню склеювання. Невеликі деталі пофарбувати перед тим, як вони будуть видалені з рамки. Фарбу необхідно добре просушити, тільки після цього продовжувати складання. Кожну відповідну первісну картинку вирізати окремо і приблизно на 20 секунд занурити в теплу воду. На позначеному місці картинку відокремити від паперу і притиснути промокальним папером.

С А У Т І О N !
Read the instructions thoroughly prior to assembly. Each component is numbered. Adhere to specified sequence of assembly. Tools required: knife and file for removal of components from frame; rubber bond, adhesive tape and clothes pegs for clamping components together after applying adhesive. Clean plastic components in a mild detergent solution and allow to air-dry so that paint and transfers adhere better. Prior to applying adhesive, check to see whether the components fit together; apply adhesive sparingly. Remove chrome and paint from the contact surfaces. Paint small components before removing them from the frame. Allow paint to dry well, and only then continue to assemble. Cut out each transfer individually and immerse in warm water for approx. 20 seconds. Slide transfer off paper and into designated position, then press on with blotting paper.

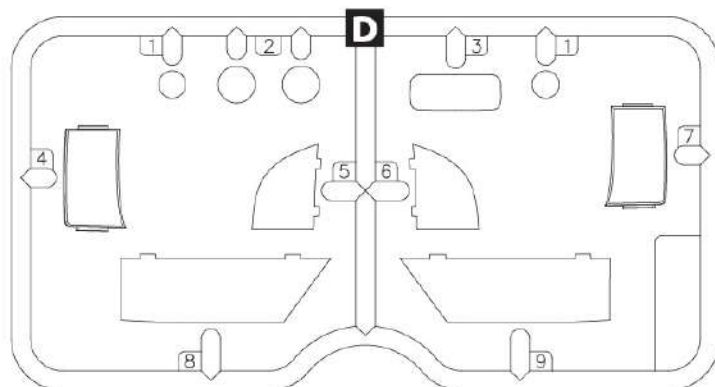
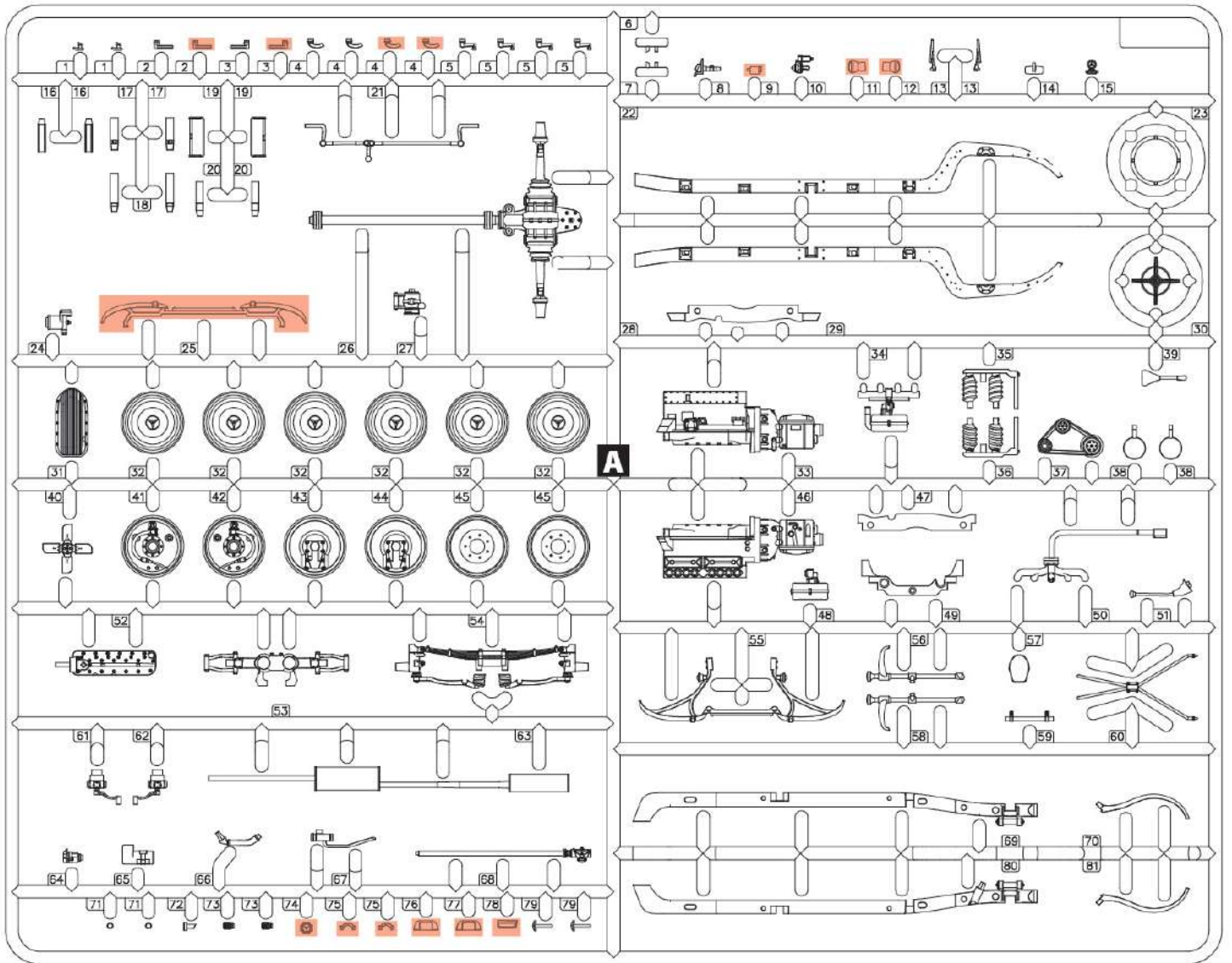

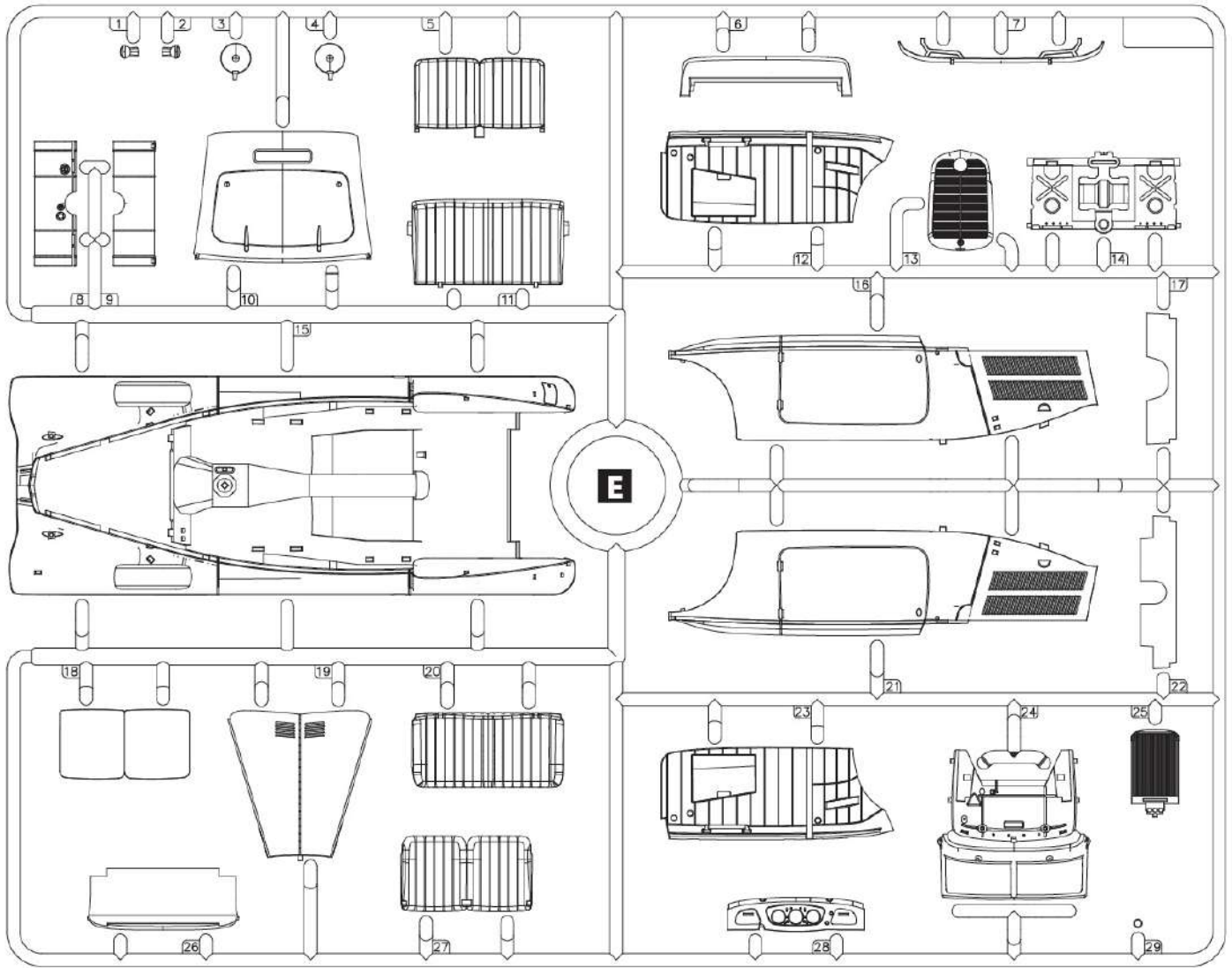

F1

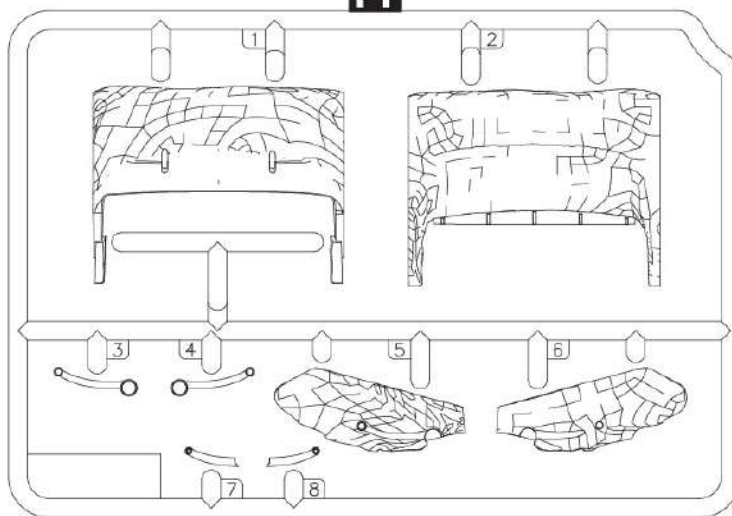

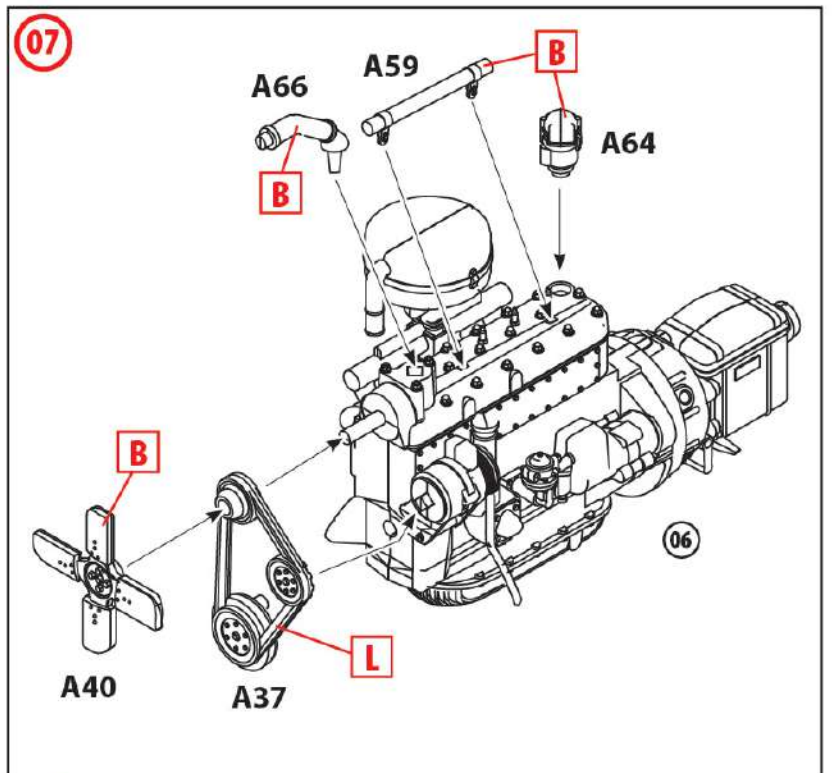
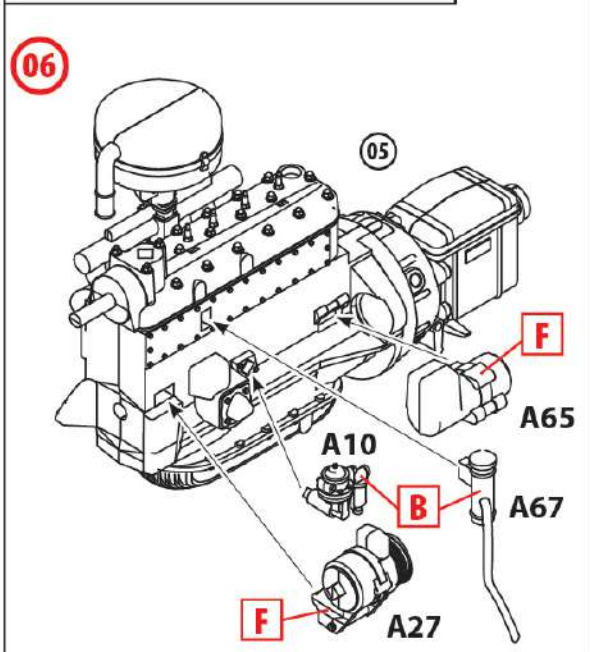
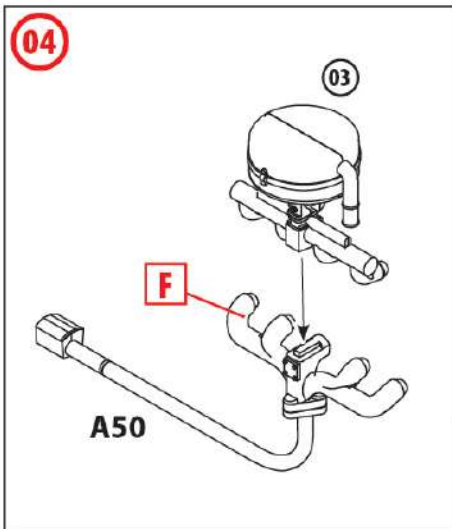
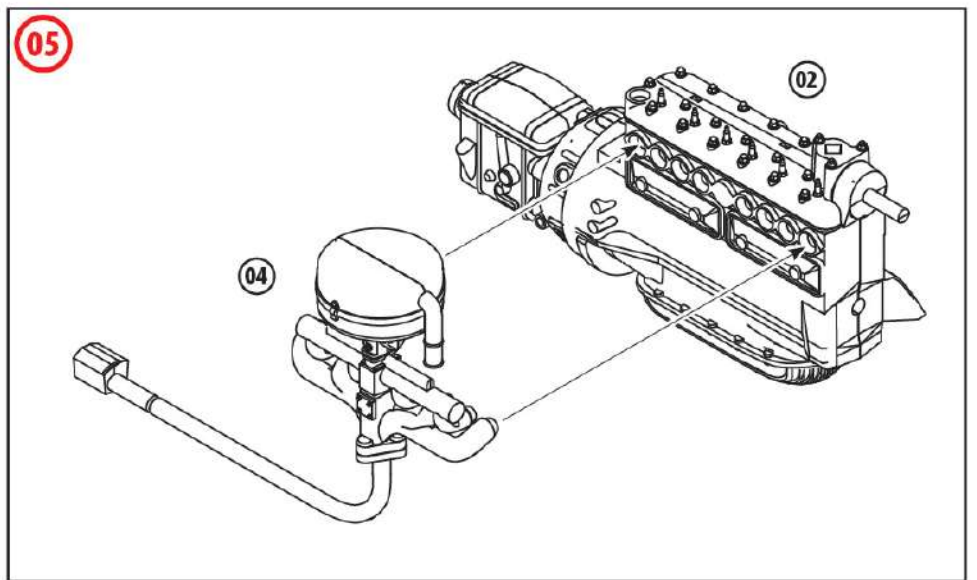
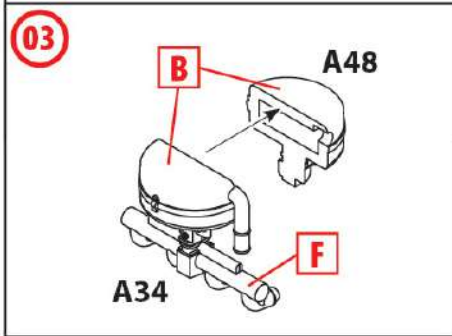
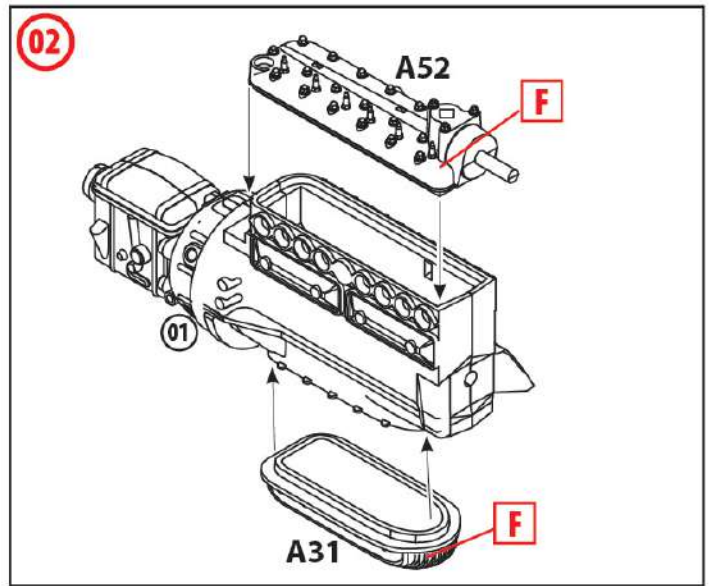
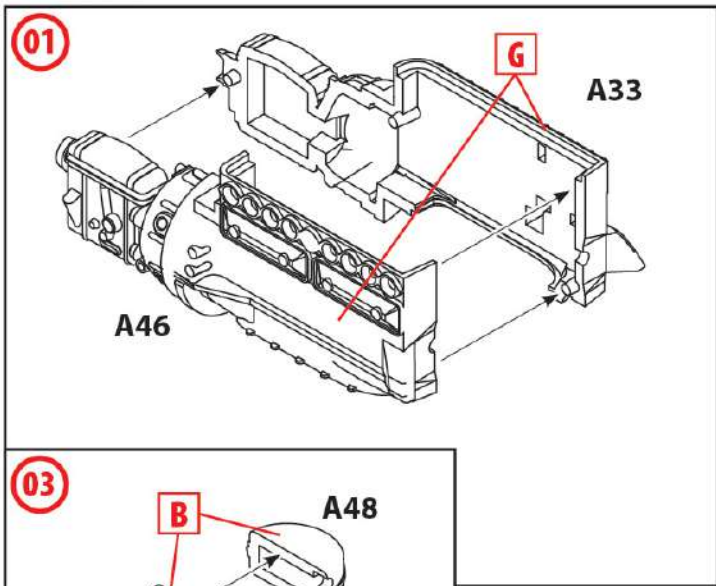

08 **A** ВСІ ДЕТАЛІ ШАСІ, КРІМ
ЗАЗНАЧЕНИХ ОКРЕМО
ALL CHASSIS DETAILS
EXCEPT MARKED
SEPARATELY

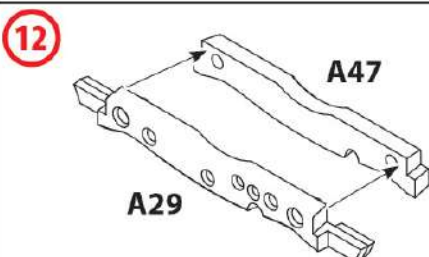
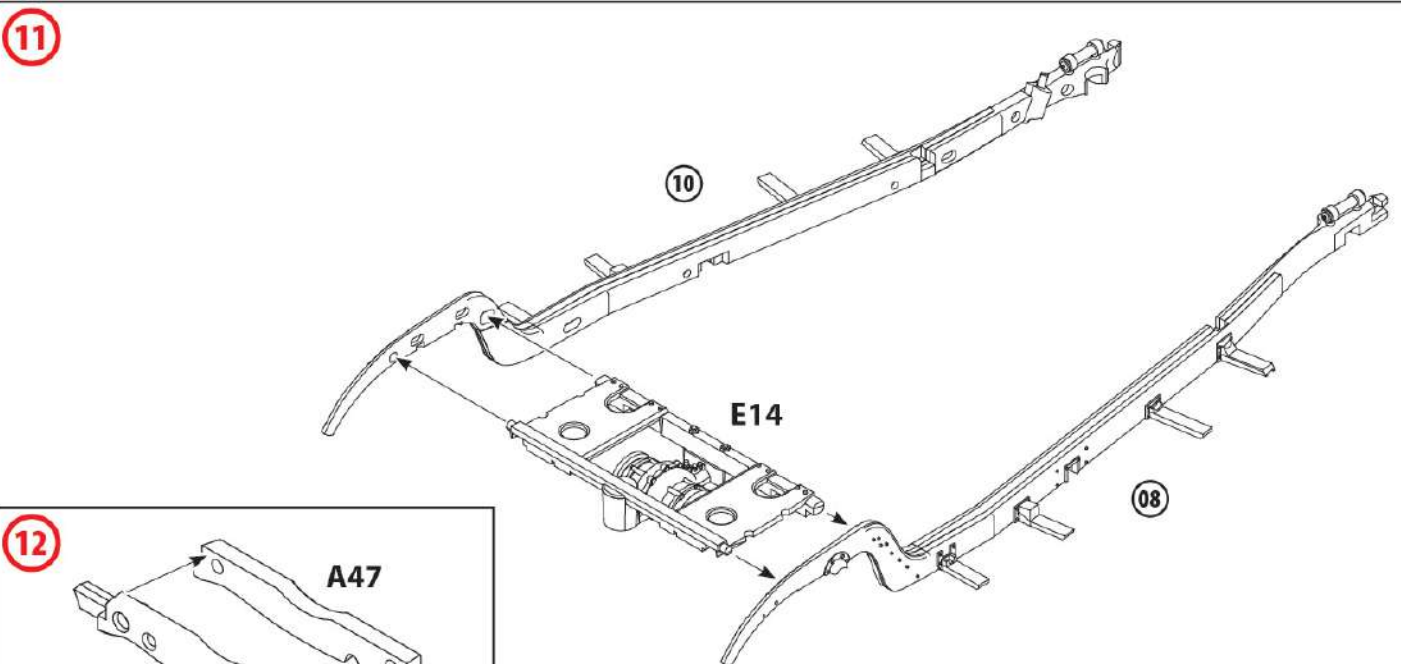
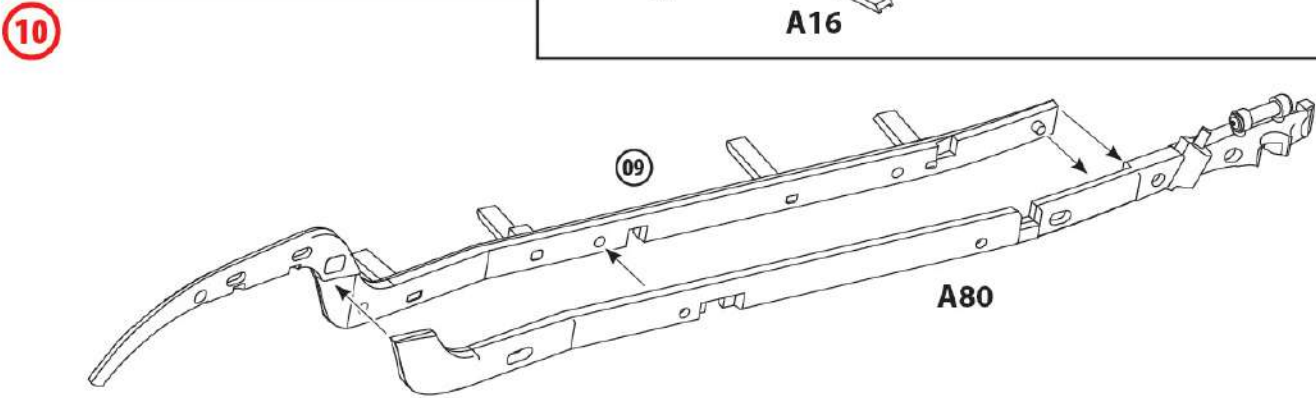
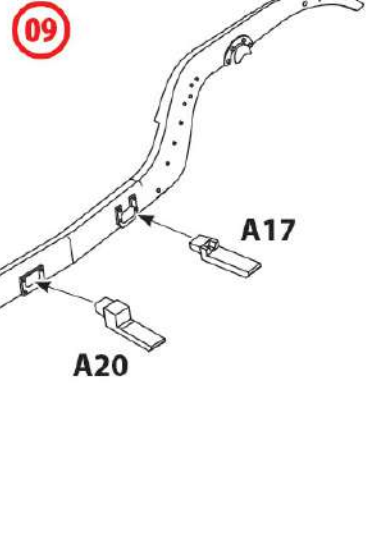
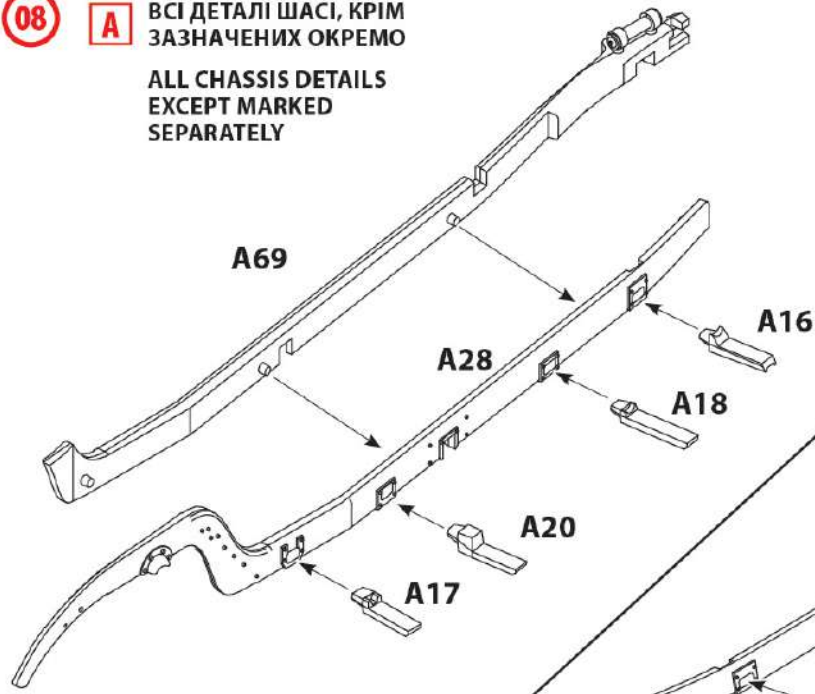

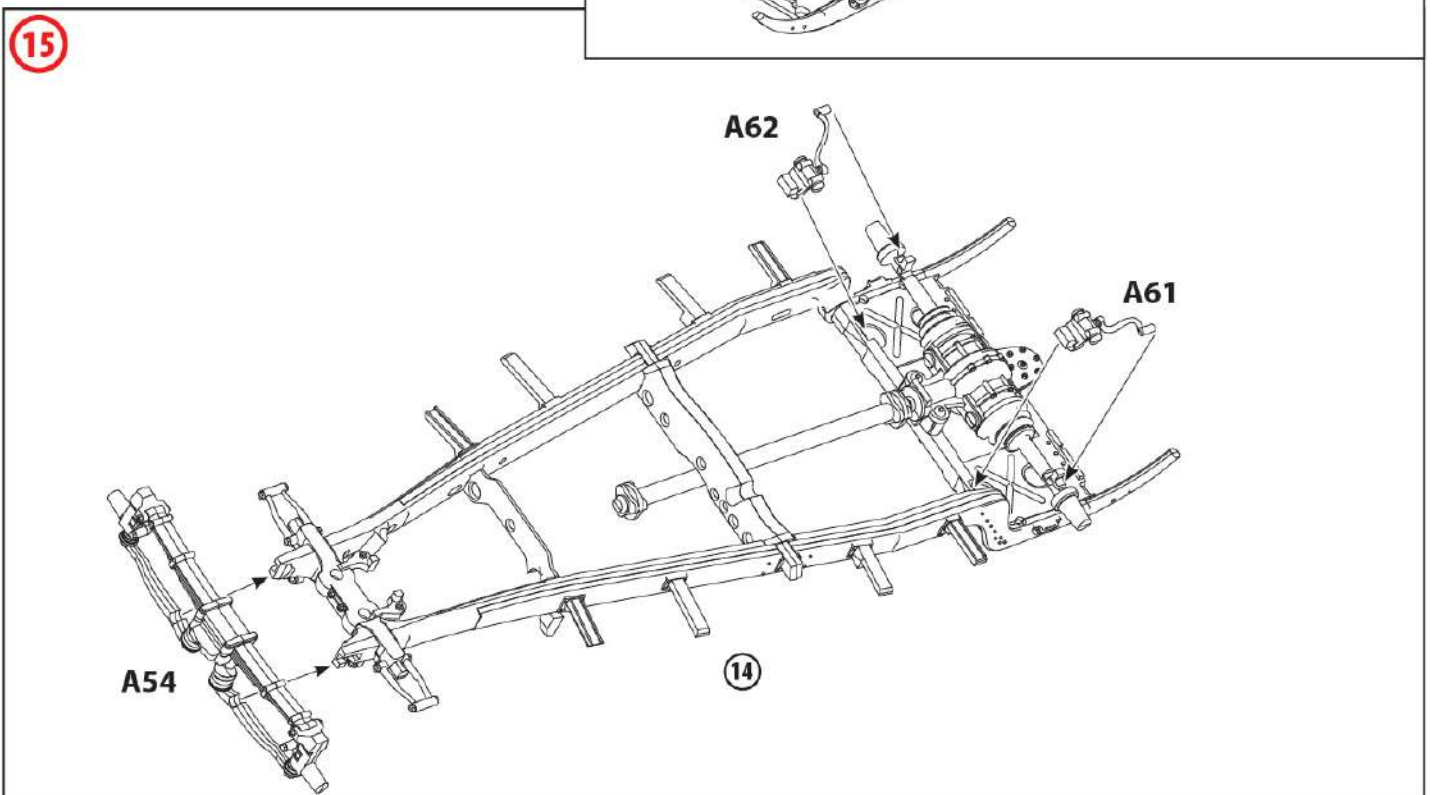
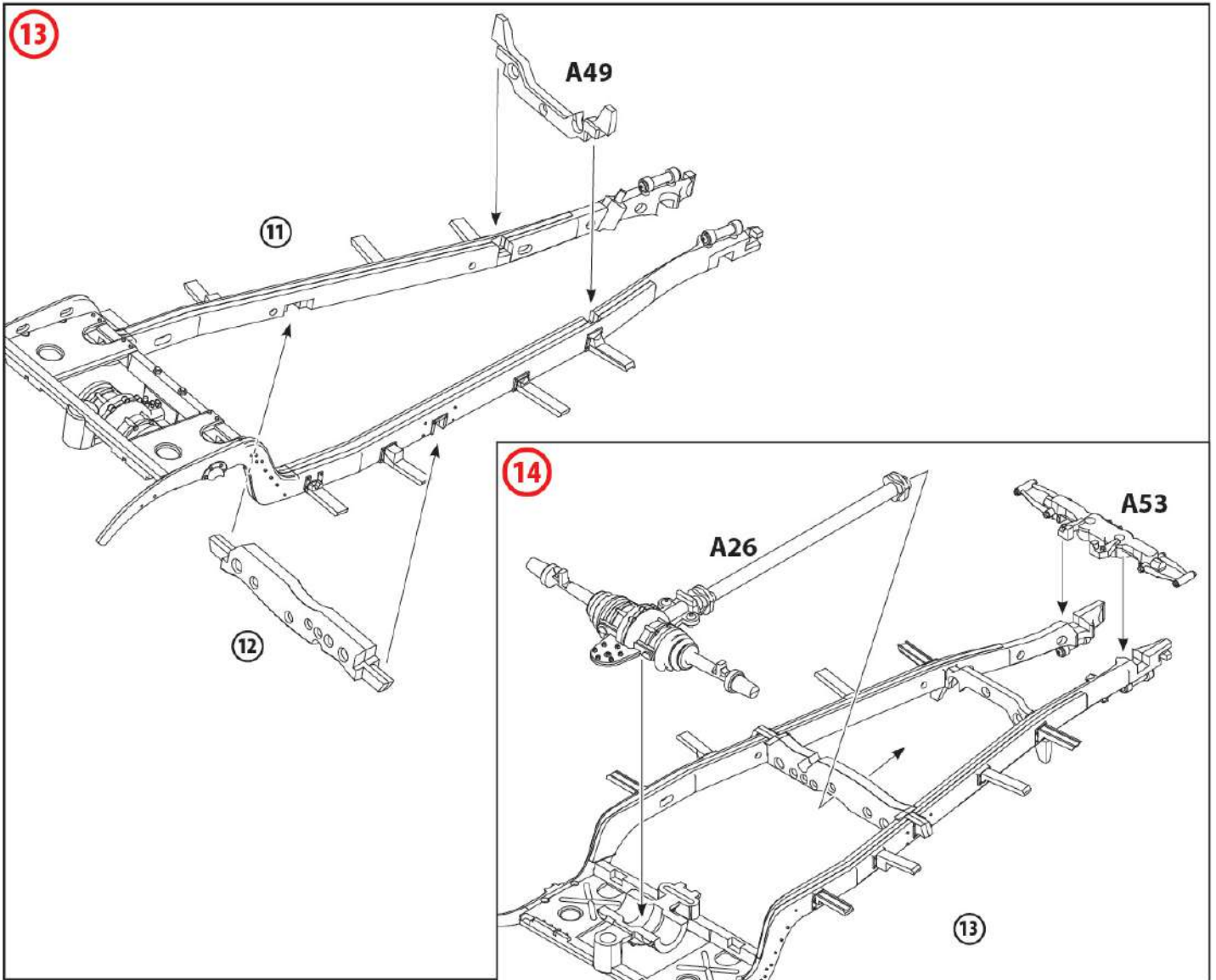

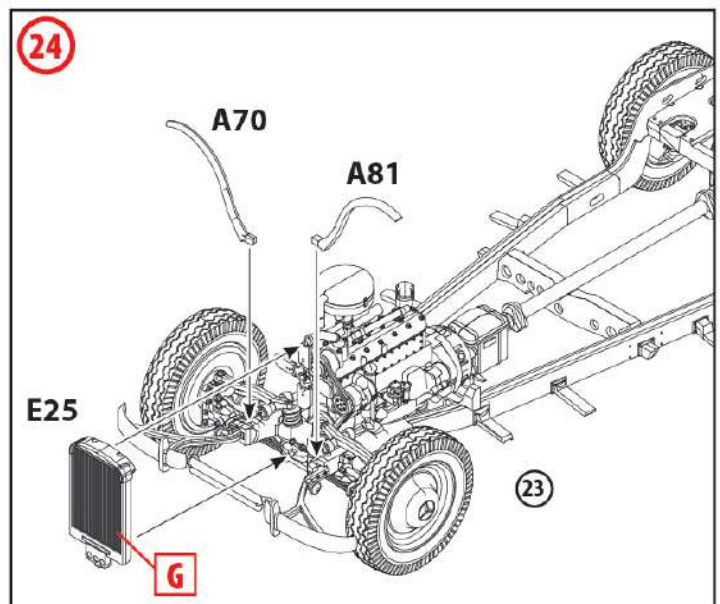
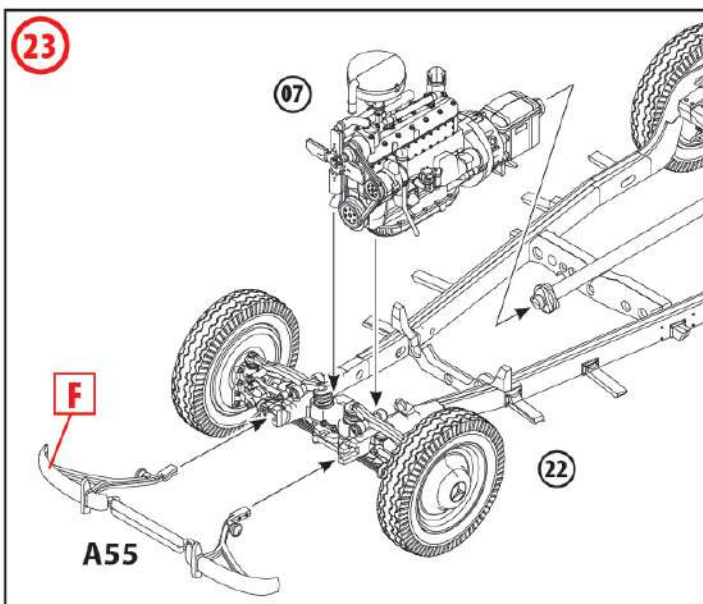
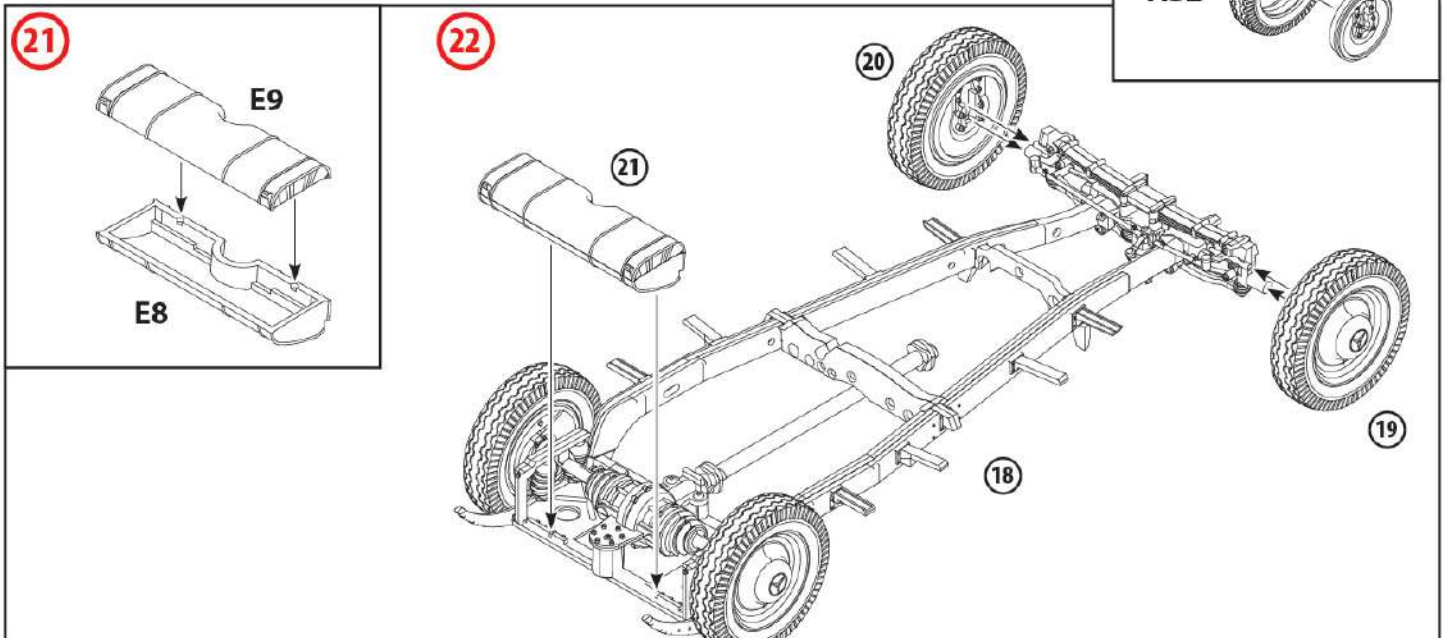
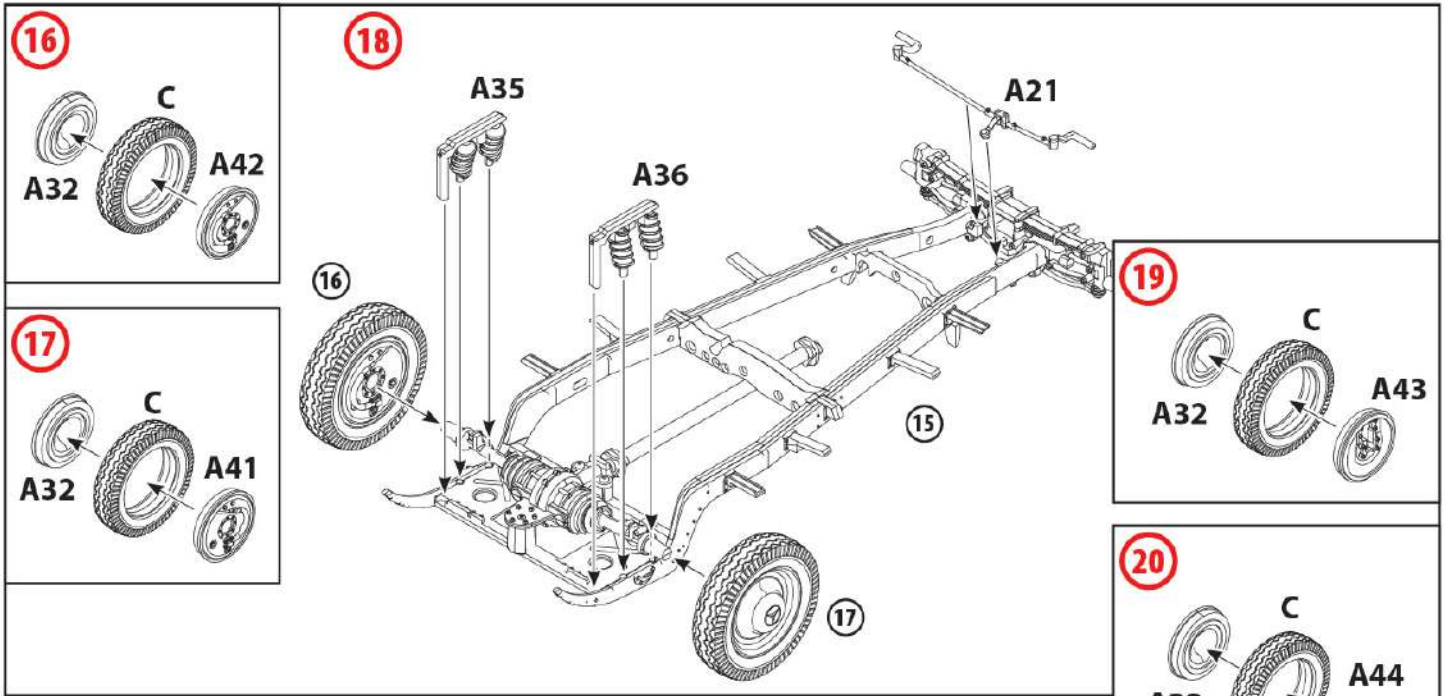

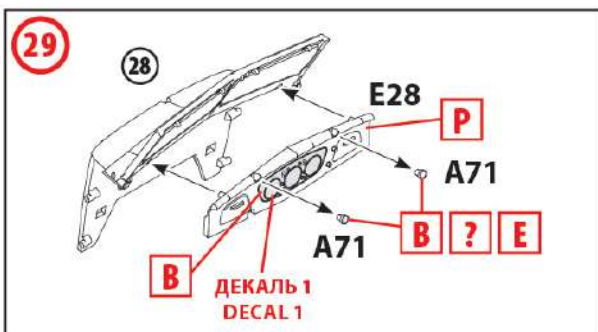
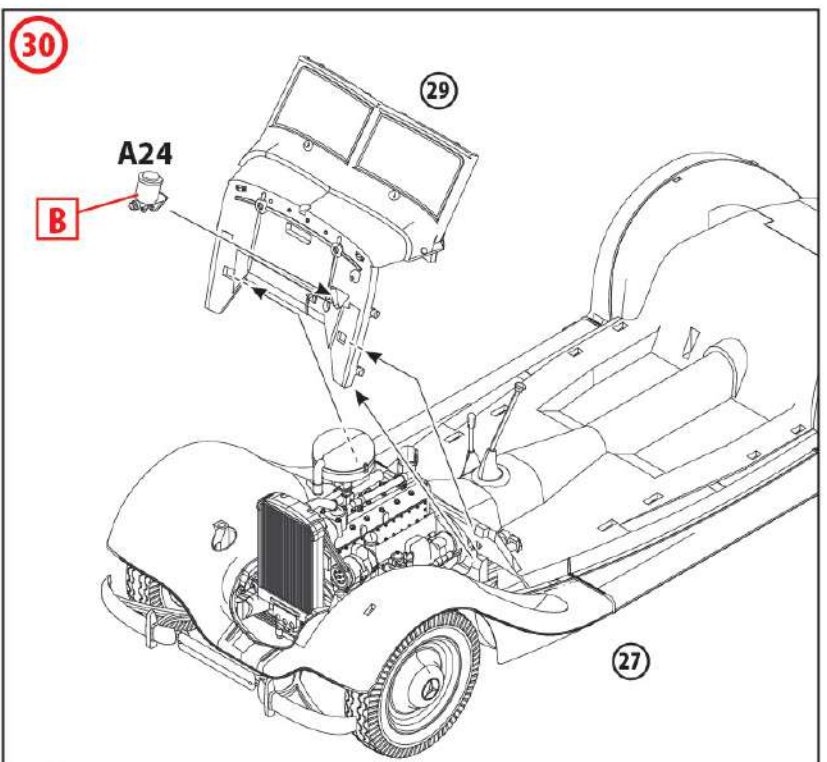
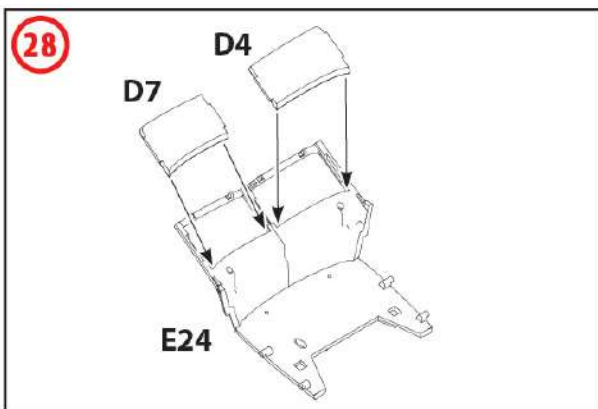
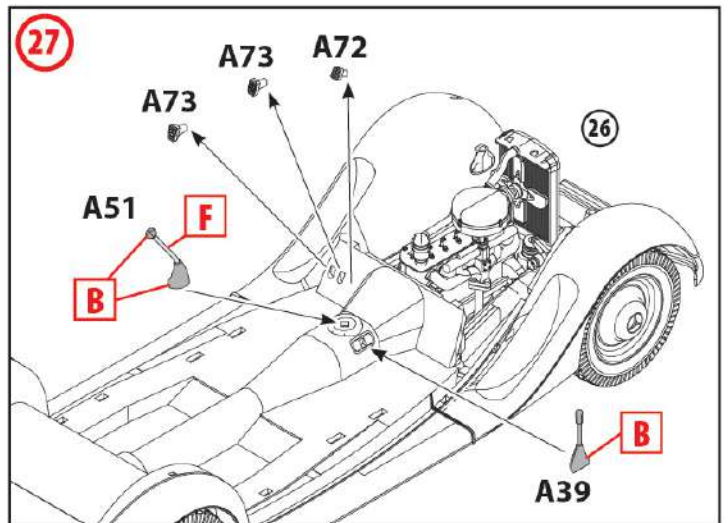
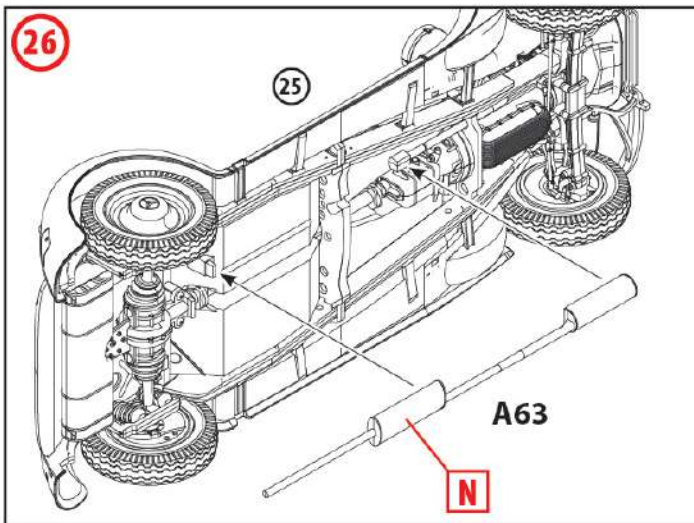
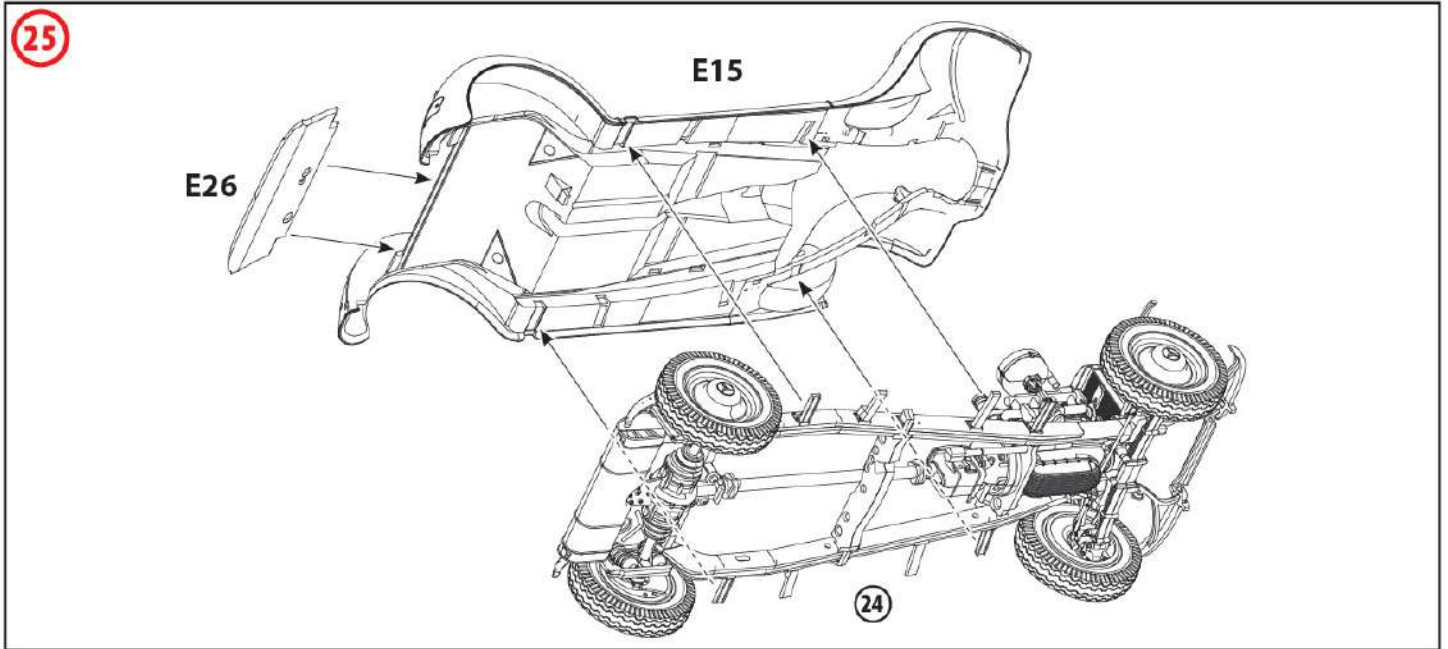

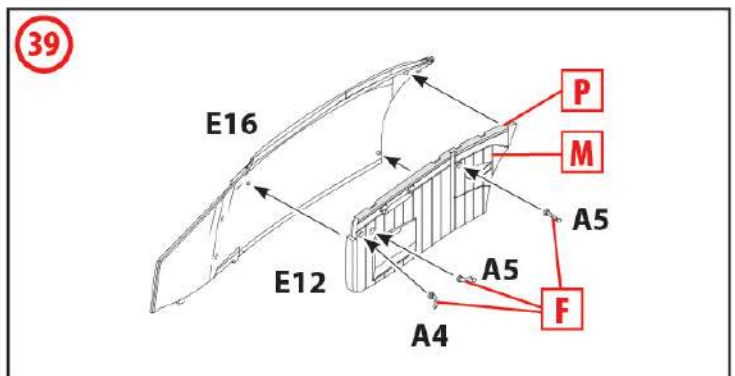
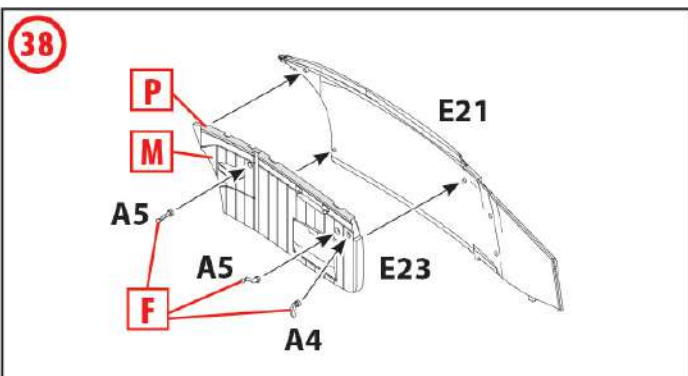
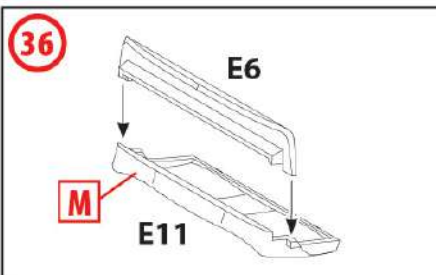
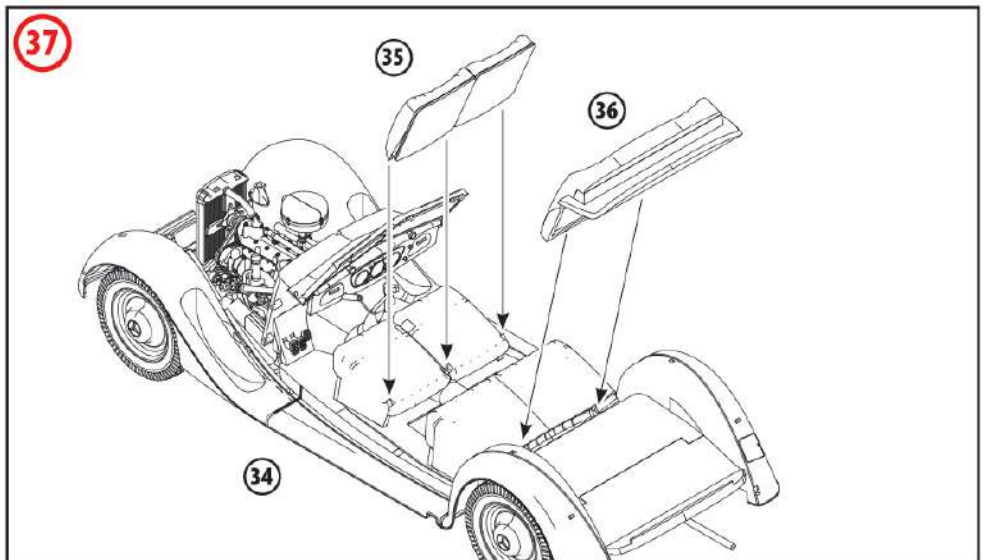
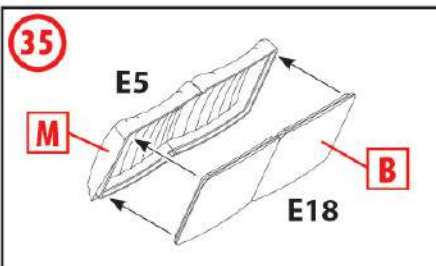
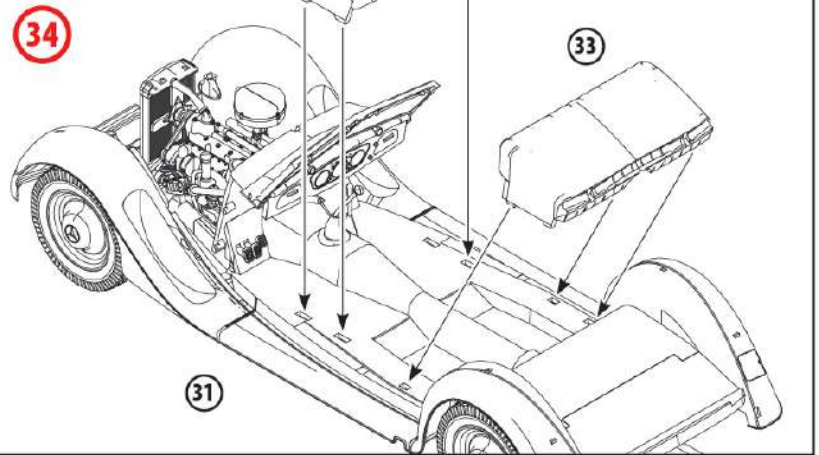
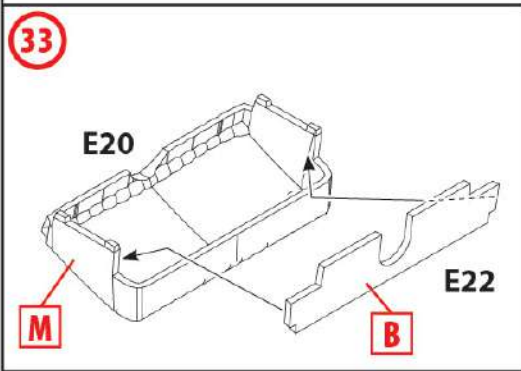
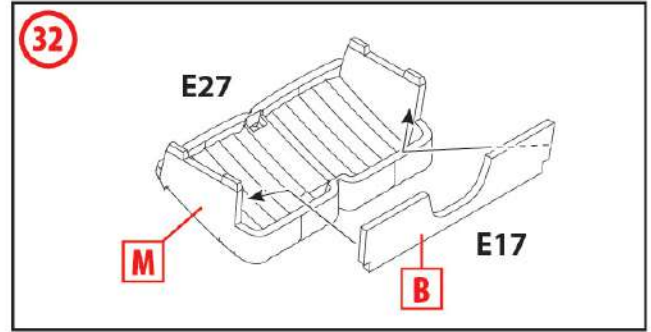
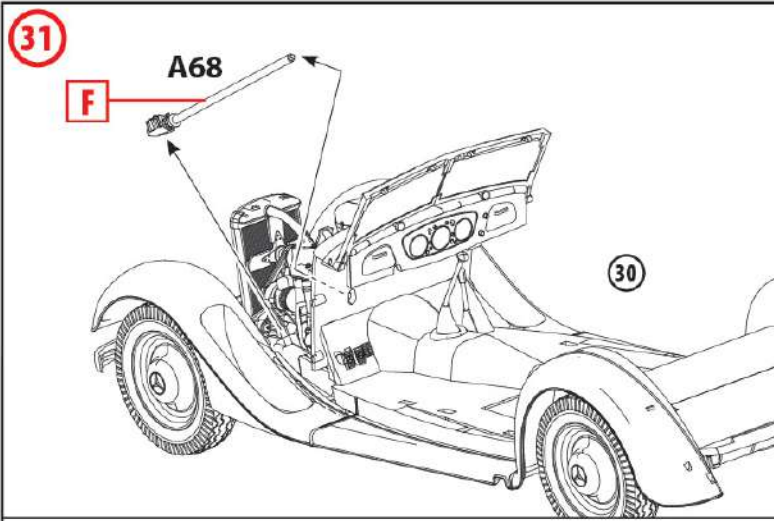

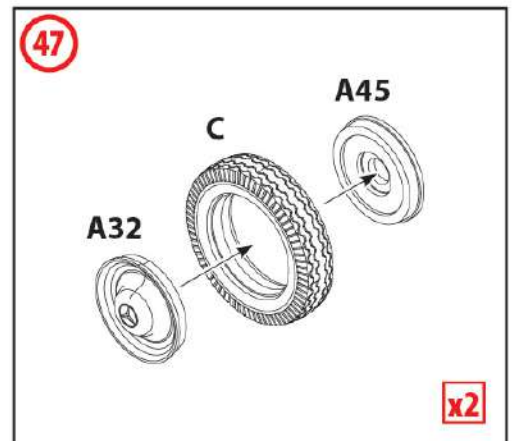
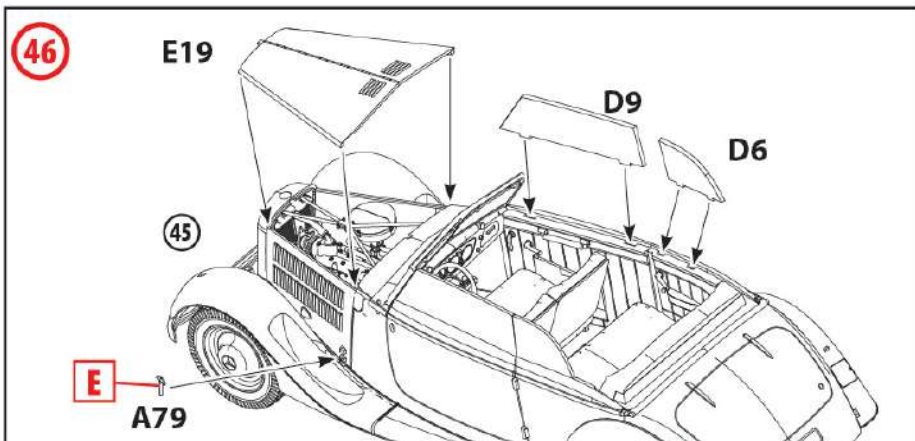
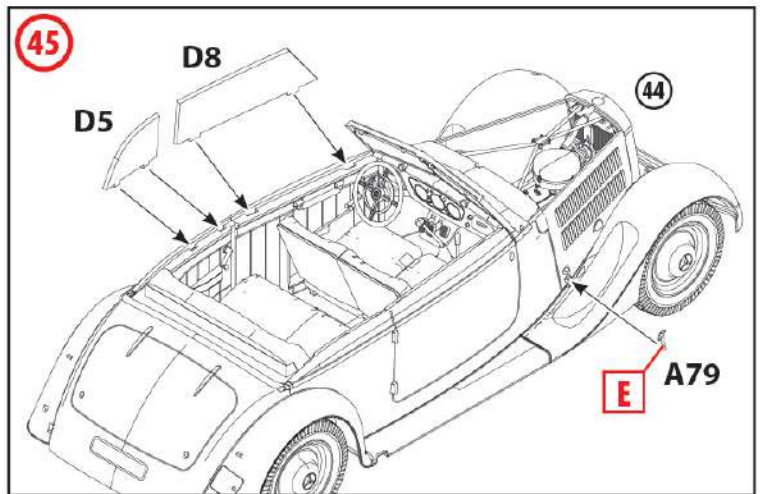
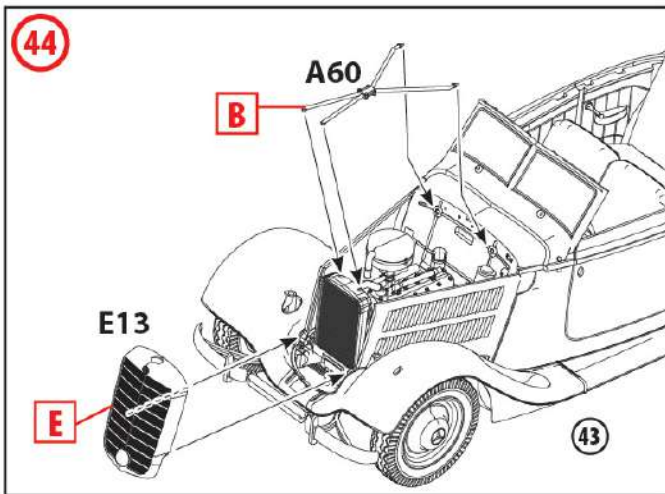
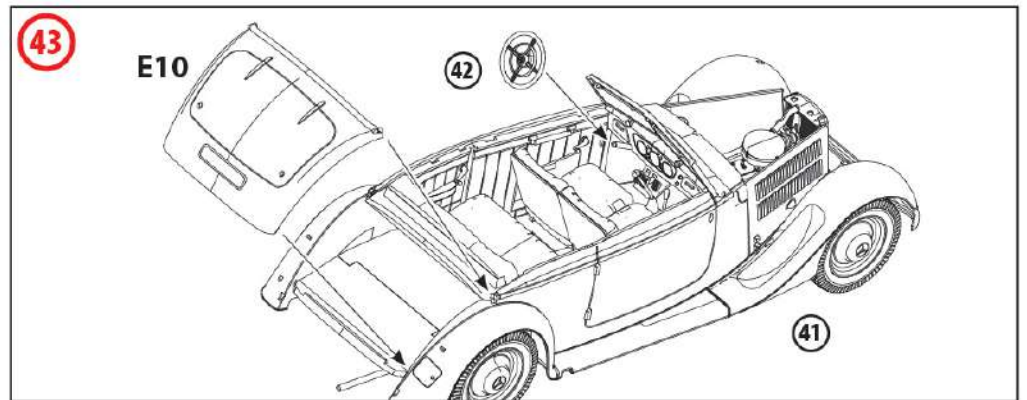
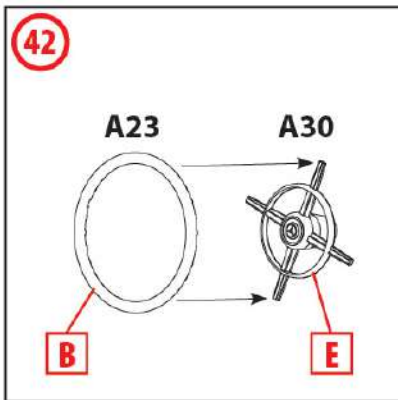
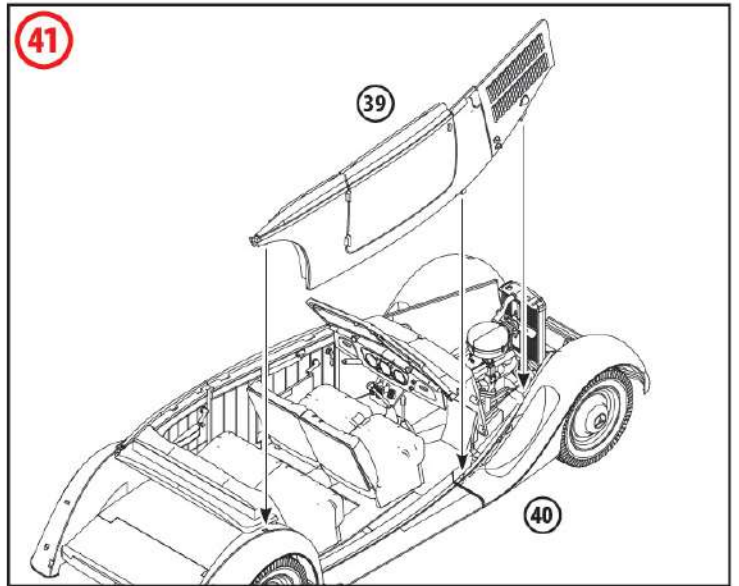
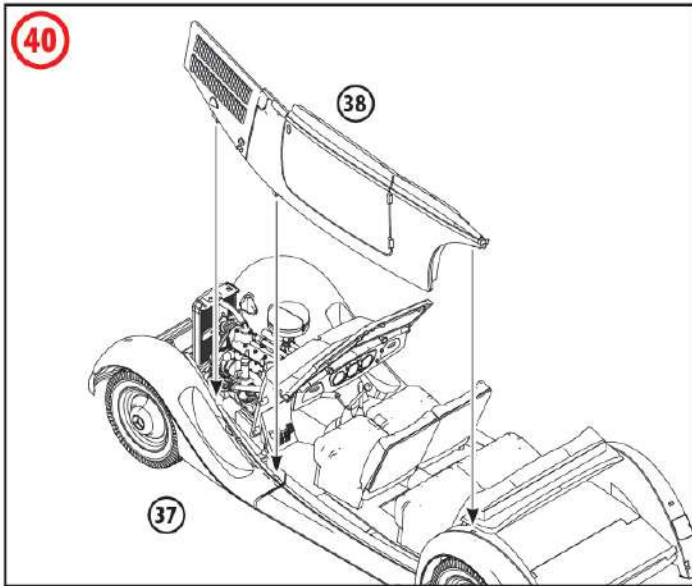

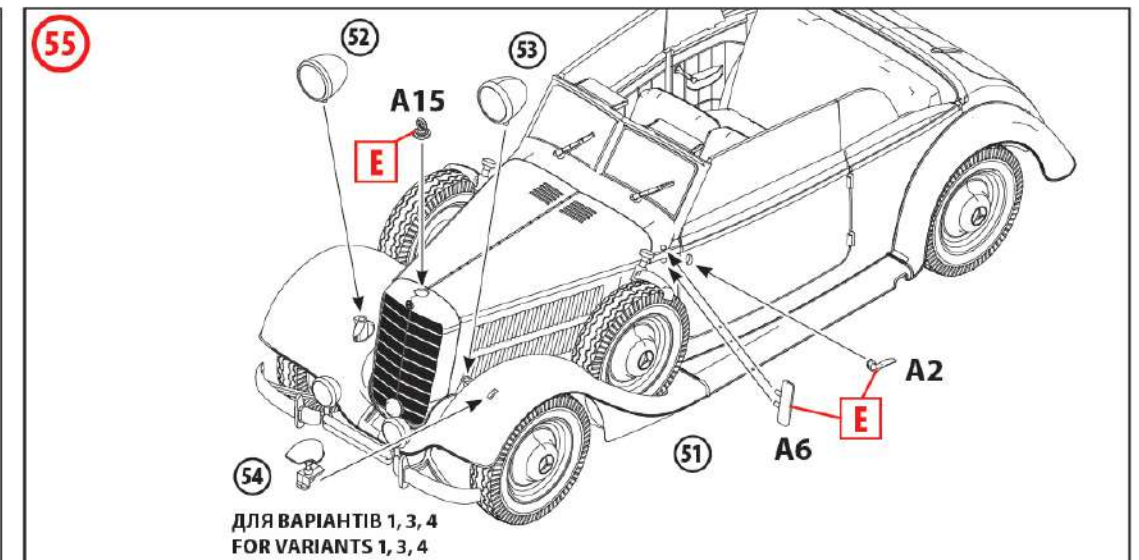
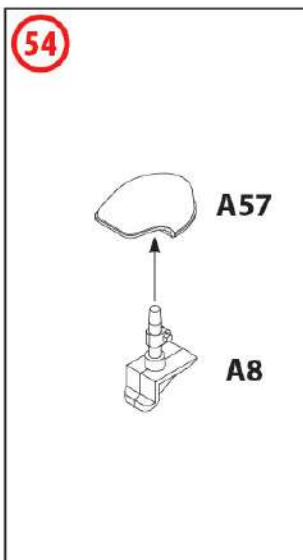
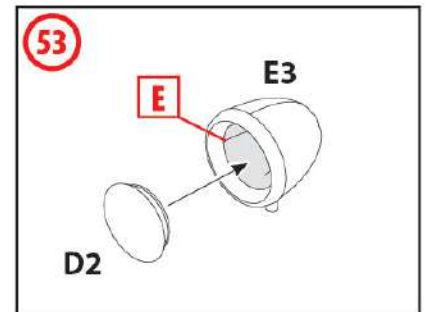
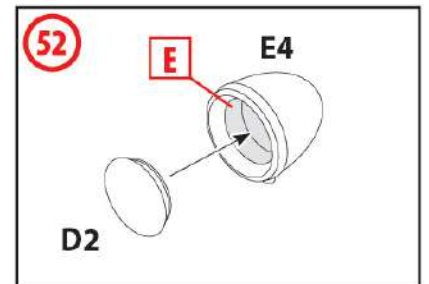
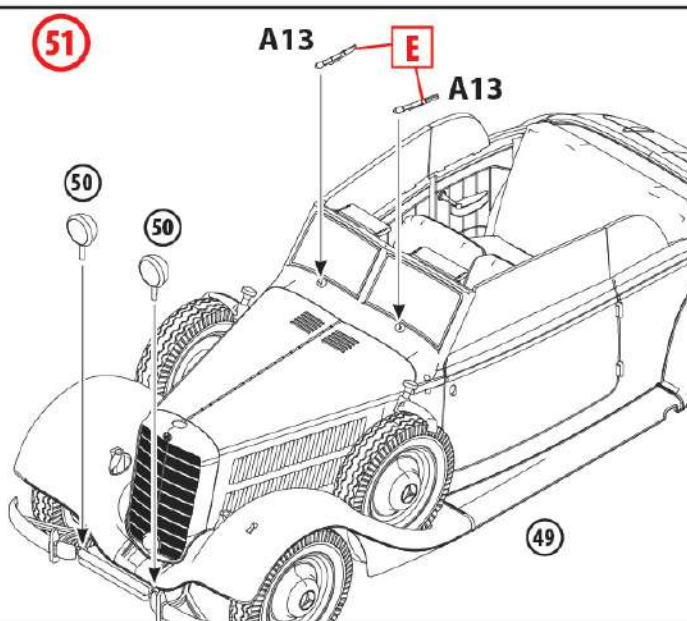
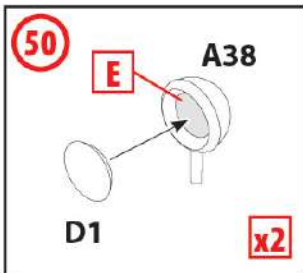
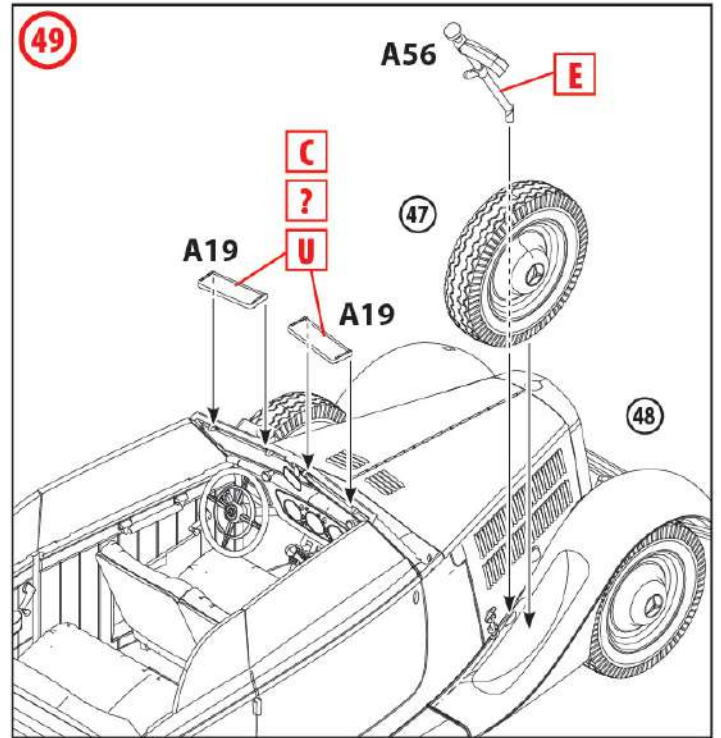
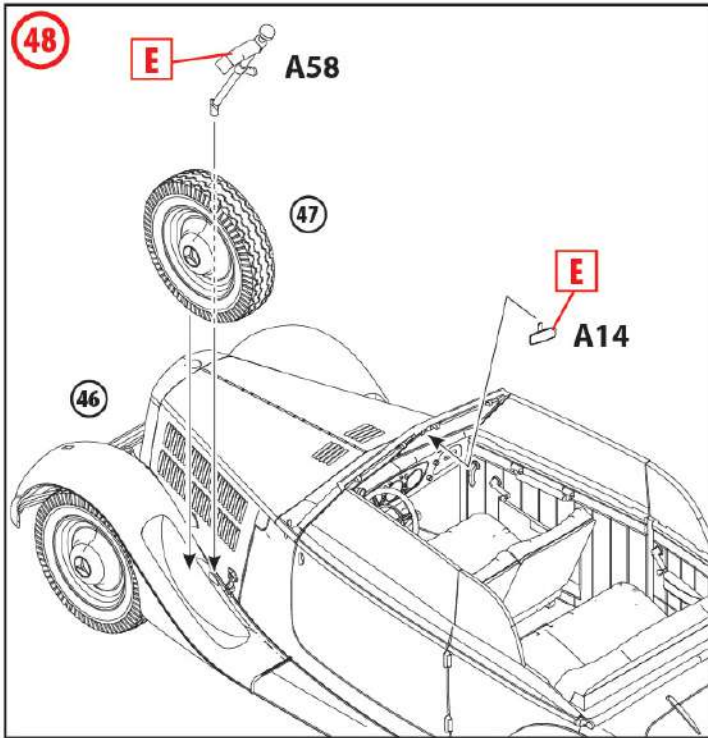

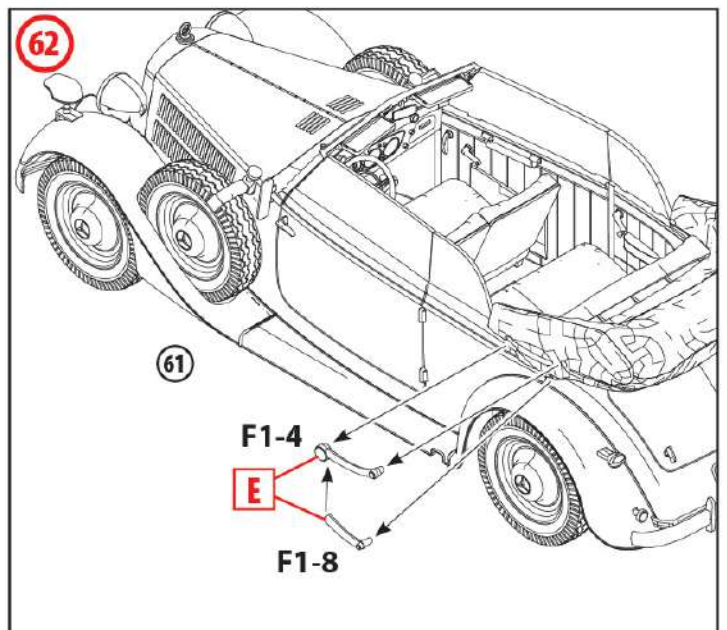
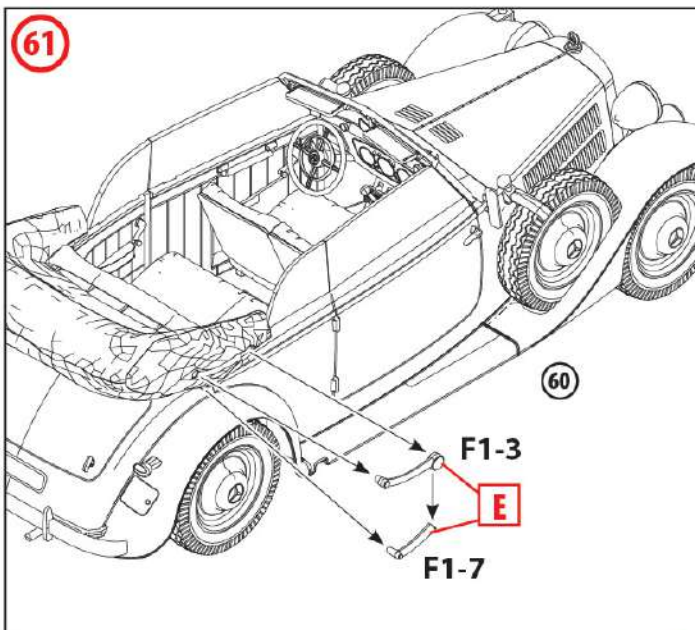
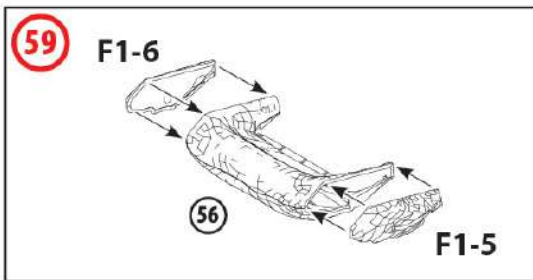
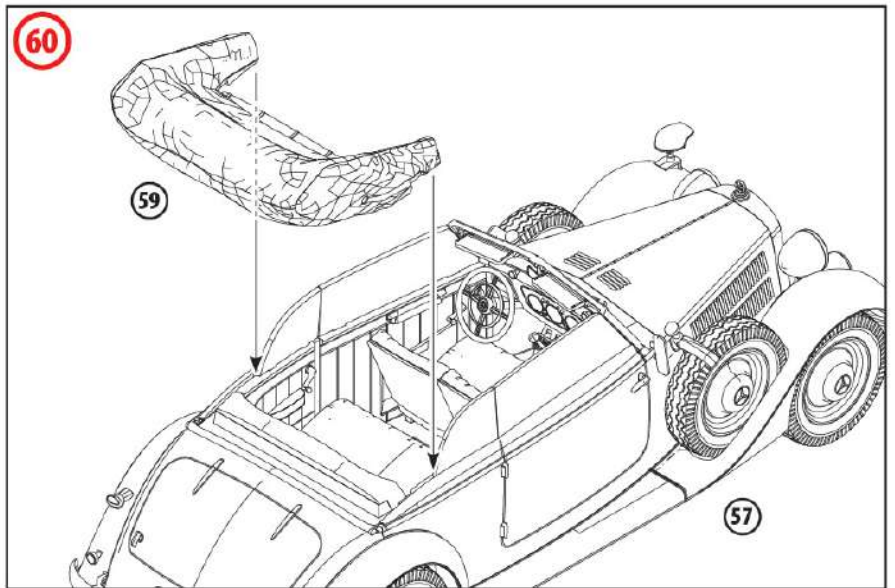
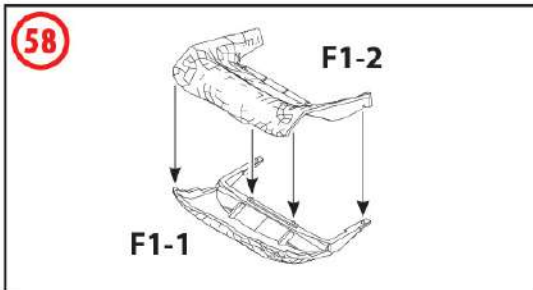
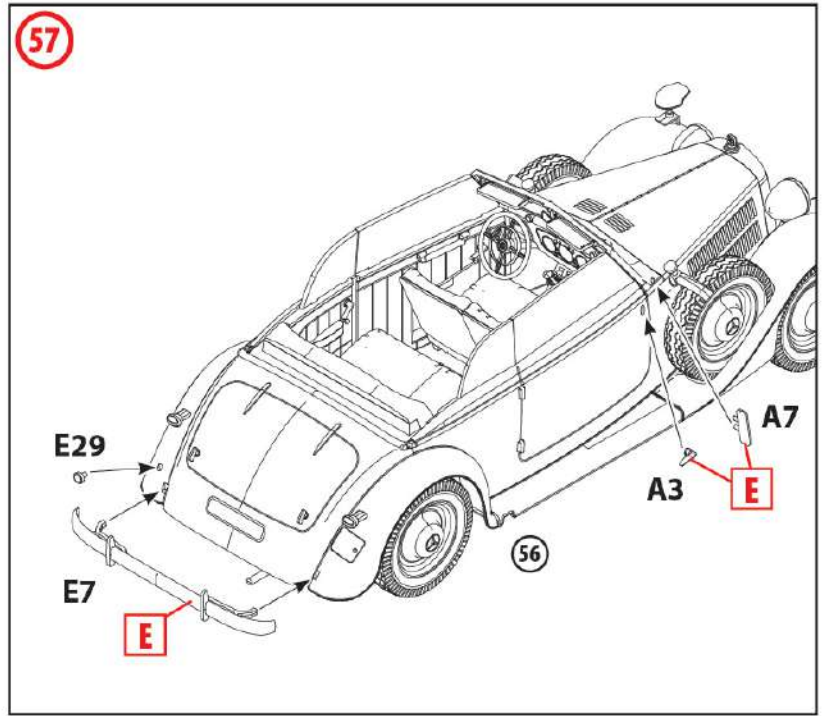
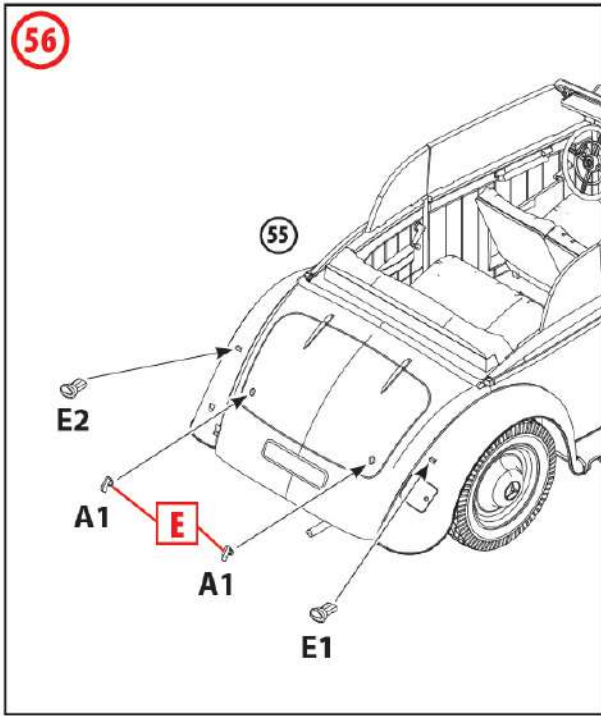

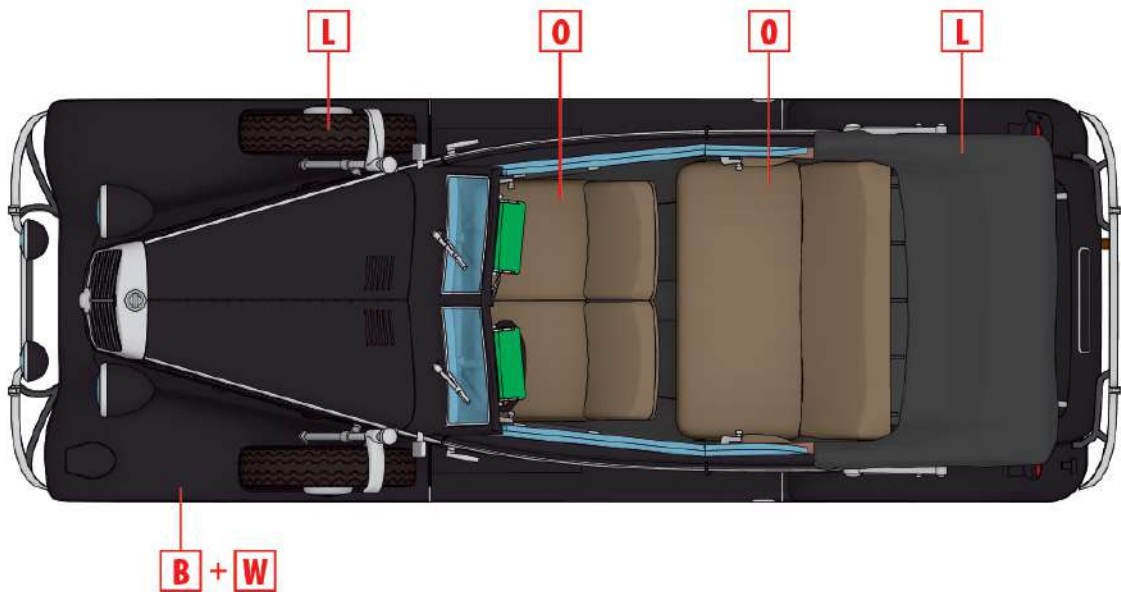
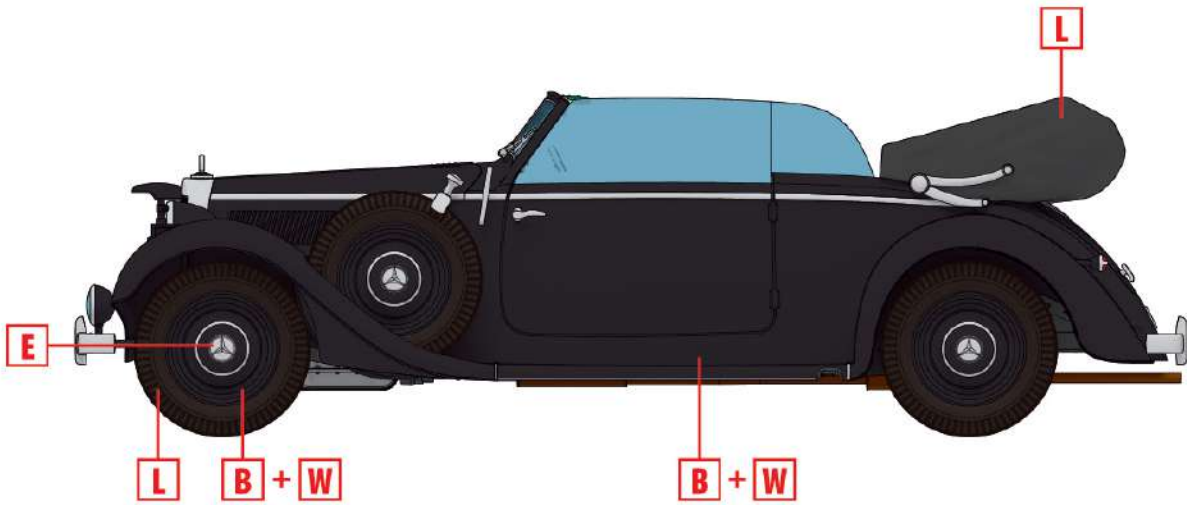
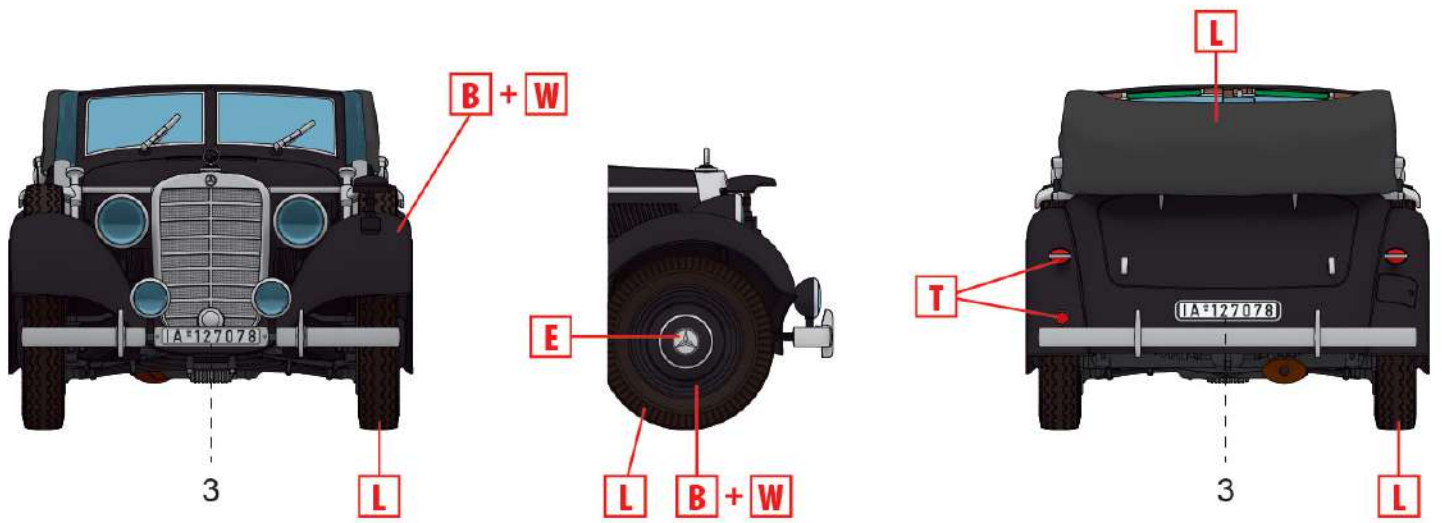

1. Тип 320 (W142) Cabriolet, Франція, 1940 рік
 Typ 320 (W142) Cabriolet, France, 1940

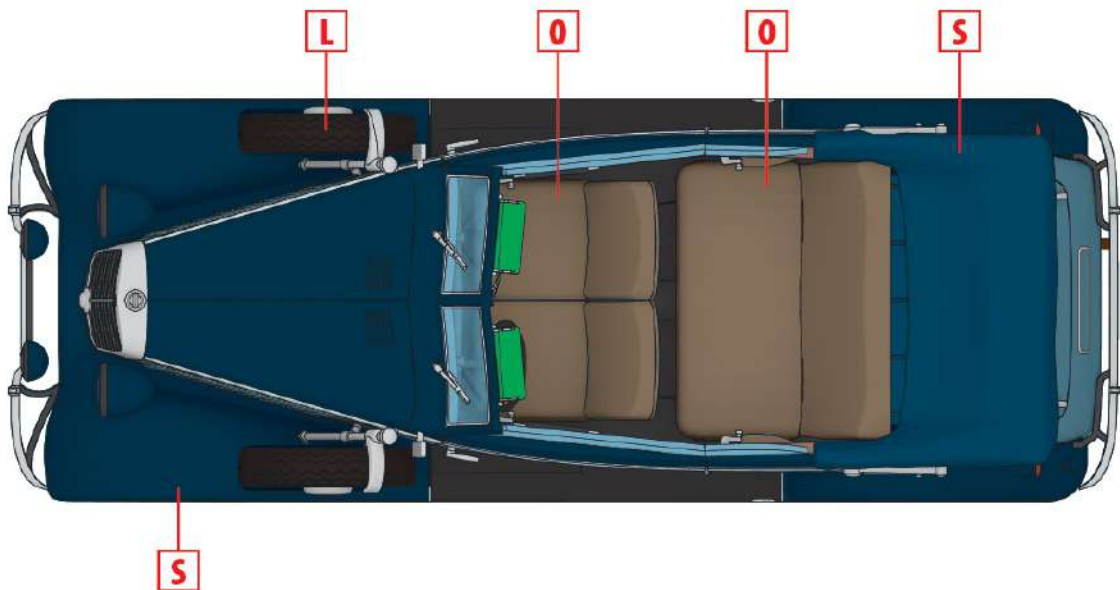
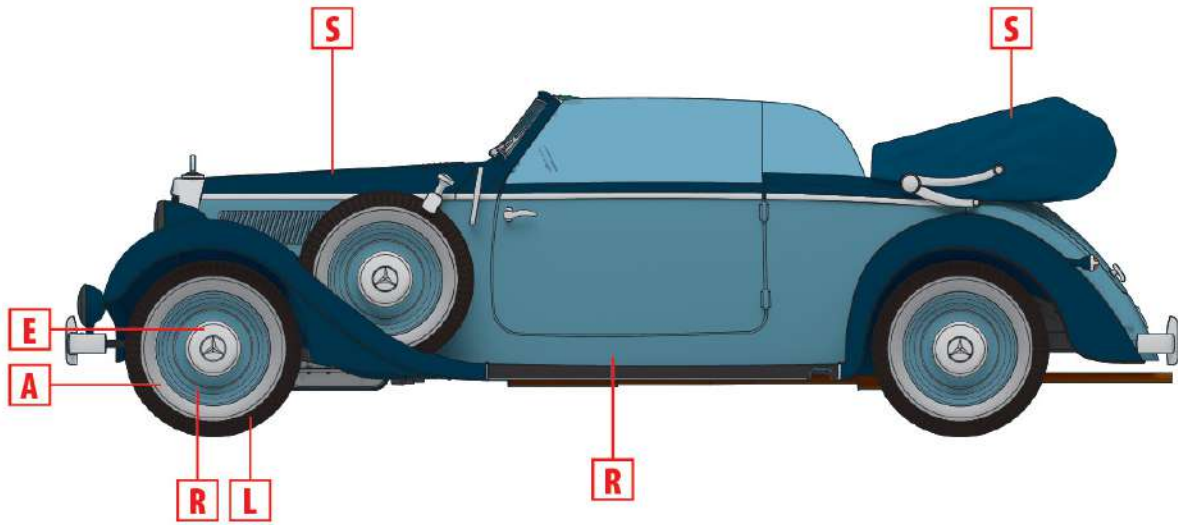
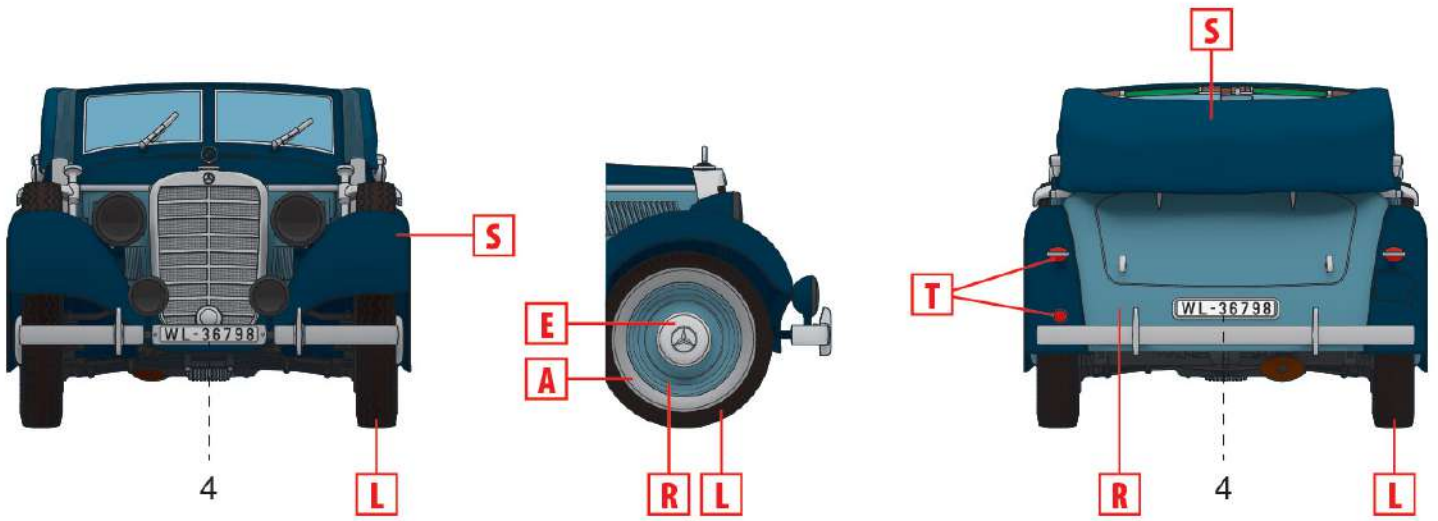

2. Тур 320 (W142) Cabriolet, невідомий підрозділ Люфтваффе, 1940 рік
 Typ 320 (W142) Cabriolet, unknown Luftwaffe unit, 1940

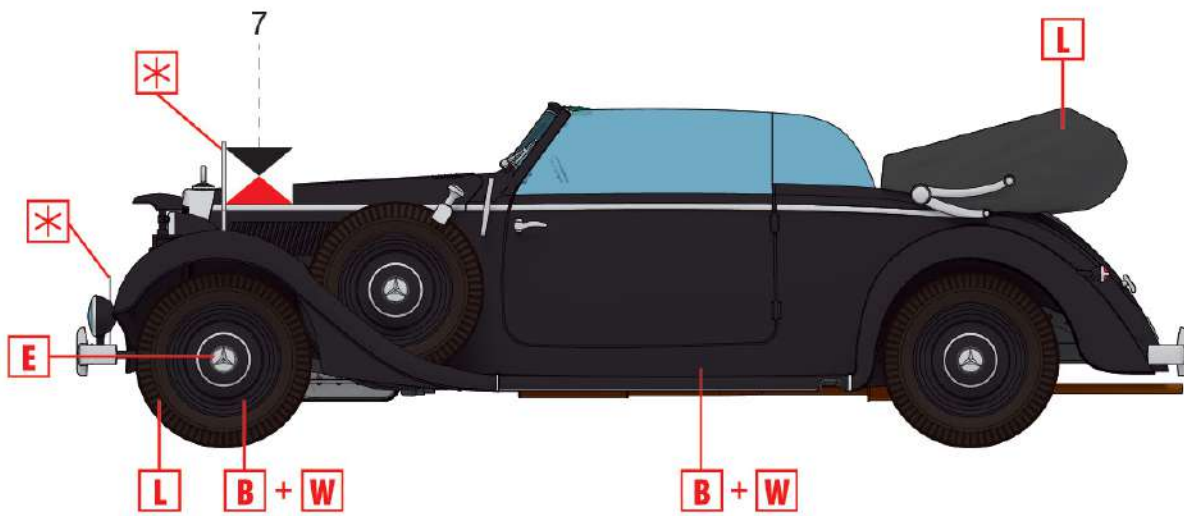
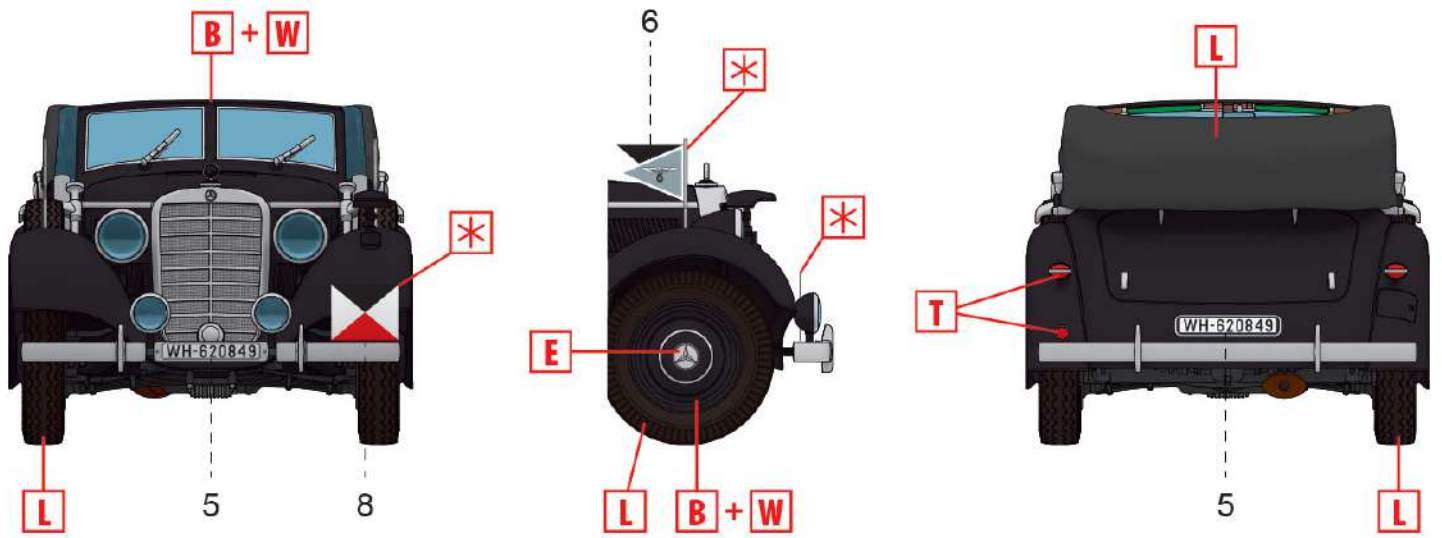

WWII German "Signal" Magazine

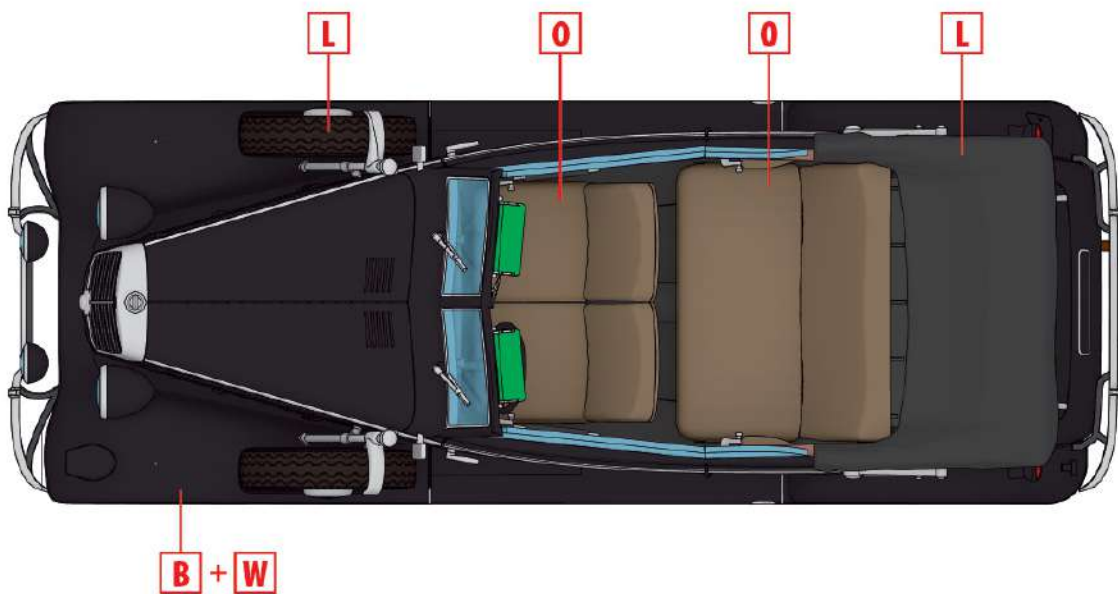

3. Тип 320 (W142) Cabriolet, Східний фронт, 1943 рік
Typ 320 (W142) Cabriolet, Eastern Front, 1943

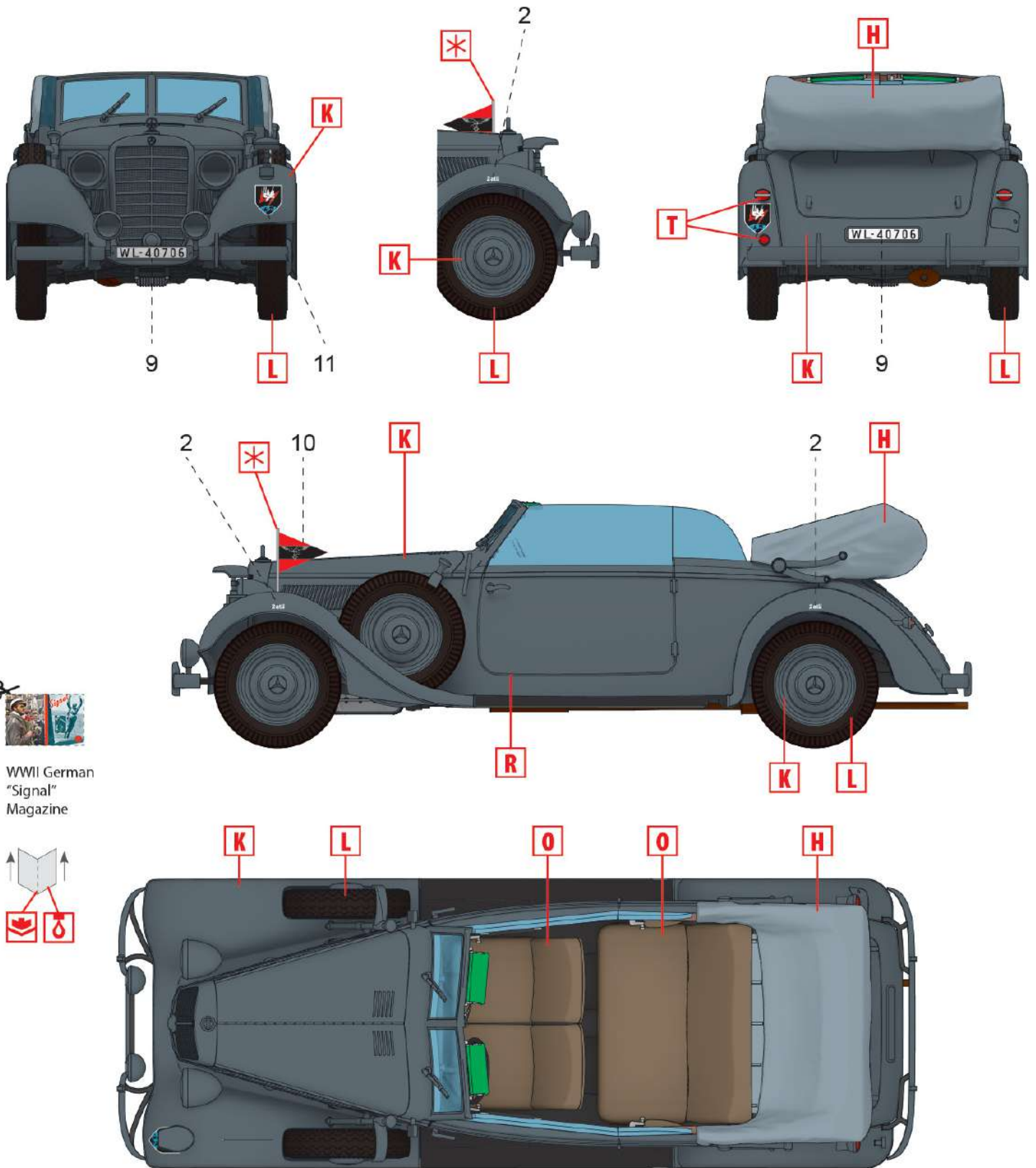

4. Тип 320 (W142) Cabriolet, NJG1 (Nachtjagdgeschwader 1), ймовірно 1943 рік
 Typ 320 (W142) Cabriolet, NJG1 (Nachtjagdgeschwader 1), probably 1943

ТОВ ICM Холдинг
 вул. Бориспільська 9, корпус 64,
 02099, Київ, Україна
 Тел./факс: +38(044) 369 54 12
 E-mail: export@icm.com.ua

ICM Holding
 9 Boryspilska str., build. 64
 02099, Kyiv, Ukraine
 Tel./Fax: +38(044) 369 54 12
 E-mail: export@icm.com.ua