



## Standard B Liberty

### Американский грузовой автомобиль I MB

Выпущенные в конце Первой мировой войны американские армейские грузовики «Либерти» были первой в мире попыткой создания стандартизированной гаммы военной автотехники, серийно выпускавшейся несколькими фирмами из унифицированных узлов.

Наиболее известными стали автомобили категории В (серия 1) грузоподъемностью 3 т, которые с начала 1918 г. выпускали 15 американских компаний. Это были капотные грузовики с открытой кабиной, оснащенные 4-цилиндровым двигателем, карданным приводом заднего моста с червячной главной передачей и литыми шинами.

До конца войны собрали 9452 грузовика «Либерти», из которых 7600 были отправлены в Европу.

#### Технические характеристики автомобиля Standard B Liberty

Грузоподъемность, т.....	3
Длина, мм.....	6629
Ширина, мм.....	2134
Высота, мм.....	1905
База, мм.....	4077
Двигатель.....	«Либерти», 4-цил., 6,96 л, 52 л.с.
Максимальная скорость, км/ч.....	25

#### ВНИМАНИЕ!

Перед сборкой внимательно прочитать руководство по монтажу. Каждая деталь пронумерована. Соблюдать последовательность монтажа. Необходимые рабочие инструменты: нож и напильник для зачистки деталей; резиновая лента, плетчатая лента, зажимы для сушки белья для прижимания склеиваемых деталей. Детали из пластика очистить в растворе мягкого моющего средства и высушить на воздухе для того, чтобы удалить первоначальные картинки лучше прилипало. Перед приклеиванием проверить, подходят ли детали, клей наносить экономно. Хром и краску удалить с поверхностей склеивания. Небольшие детали пока, если перед тем, как они будут удалены из рамок. Краску необходимо хорошо просушить, только после этого продолжать сборку. Каждую соответствующую переводную картинку отдельно вырезать и примерно на 20 секунд опустить в теплую воду. На обозначенном месте картинку отделить от бумаги и прижать промокающей бумагой.

## Standard B Liberty

### 1918 US Army Truck

The US Army Liberty trucks produced at the end of the First World War were the first attempt in the world to create a standardized range of military vehicles, serially produced by several firms from standardized units.

The most famous were cars of category B (series 1) with a capacity of 3 tons, which from the beginning of 1918 produced 15 American companies. They were hood trucks with an open cab equipped with a 4-cylinder engine, a cardan drive of the rear axle with a worm gear and cast tires.

Before the end of the war, 9,452 Liberty trucks were assembled, of which 7,600 were sent to Europe.

#### Technical Specifications of Standard B Liberty truck

Full load, t.....	3
Length, mm.....	6629
Width, mm.....	2134
Height, mm.....	1905
Wheel base, mm.....	4077
Engine.....	Liberty, 4 cyl., 6,96 l, 52 hp
Max. Speed, km/h.....	25

#### CAUTION!

Read the instructions thoroughly prior to assembly. Each component is numbered. Adhere to specified sequence of assembly. Tools required: knife and file for removal of components from frame; rubber bond, adhesive tape and clothes pegs for clamping components together after applying adhesive. Clean plastic components in a mild detergent solution and allow to air-dry so that paint and transfers adhere better. Prior to applying adhesive, check to see whether the components fit together; apply adhesive sparingly. Remove chrome and paint from the contact surfaces. Paint small components before removing them from the frame. Allow paint to dry well, and only then continue to assemble. Cut out each transfer individually and immerse in warm water for approx. 20 seconds. Slide transfer off paper and into designated position, then press on with blotting paper.

#### ИСПОЛЗУЕМЫЕ КРАСКИ / USED COLORS:

	Revell	Tamiya		
<b>A</b>	<b>105</b>	<b>XF2</b>	Белый, матовый	Flat White
<b>B</b>	<b>107</b>	<b>X1</b>	Черный, гляцевый	Gloss Black
<b>C</b>	<b>302</b>	<b>X18</b>	Черный, полуматовый	Semigloss Black
<b>D</b>	<b>165</b>	<b>XF58</b>	Оливково-зеленый, мат.	Olive Green
<b>E</b>	<b>186</b>	<b>XF49</b>	Хаки, матовый	Khaki
<b>F</b>	<b>189</b>	<b>XF78</b>	Дерево	Wood

	Revell	Tamiya		
<b>G</b>	<b>191</b>	<b>X32</b>	Сталь	Steel
<b>H</b>	<b>190</b>	<b>X11</b>	Серебристый	Chrome Silver
<b>J</b>	<b>136</b>	<b>XF7</b>	Красный, матовый	Flat Red
<b>K</b>	<b>183</b>	<b>XF84</b>	Ржавчина	Rust
<b>L</b>	<b>156</b>	<b>XF8</b>	Синий, матовый	Flat Blue

**01** СТАДИЯ СБОРКИ  
ASSEMBLY STEP

**03** СБОРОЧНАЯ ЕДИНИЦА  
ASSEMBLY UNIT

**?** ПРОИЗВОЛЬНЫЙ ВЫБОР  
OPTIONAL

**■** ПРИ СБОРКЕ НЕ ИСПОЛЬЗУЕТСЯ  
PARTS NOT FOR USE

**x2** СДЕЛАТЬ ДВЕ ДЕТАЛИ  
MAKE 2 PCS

**A** ИСПОЛЗУЕМАЯ КРАСКА  
USED COLOR

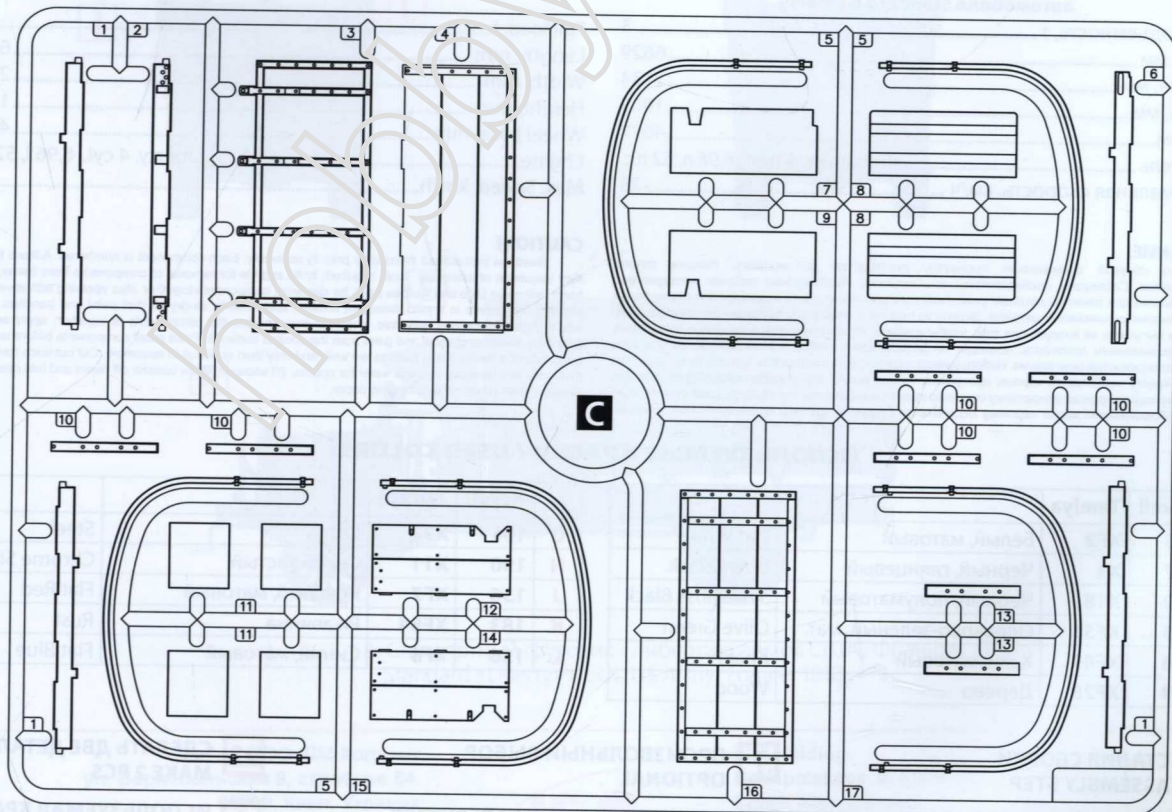
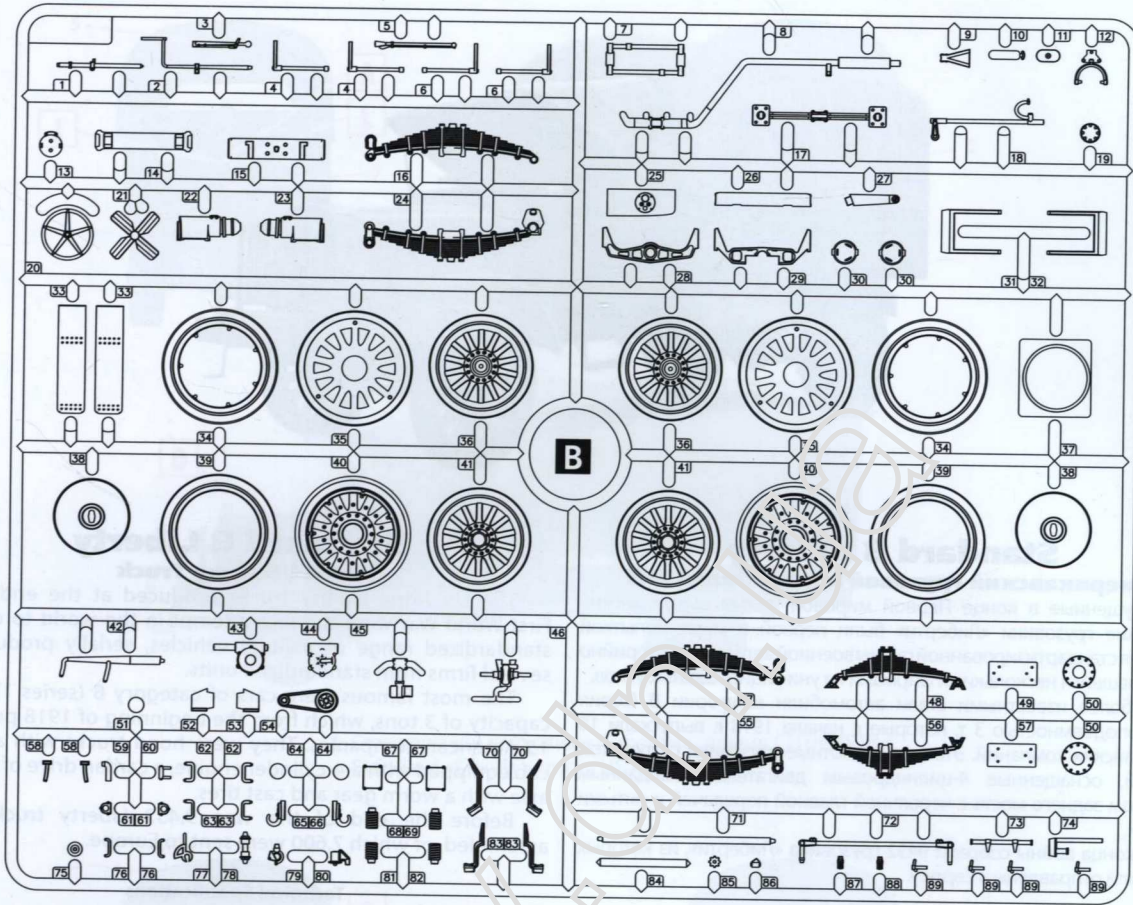

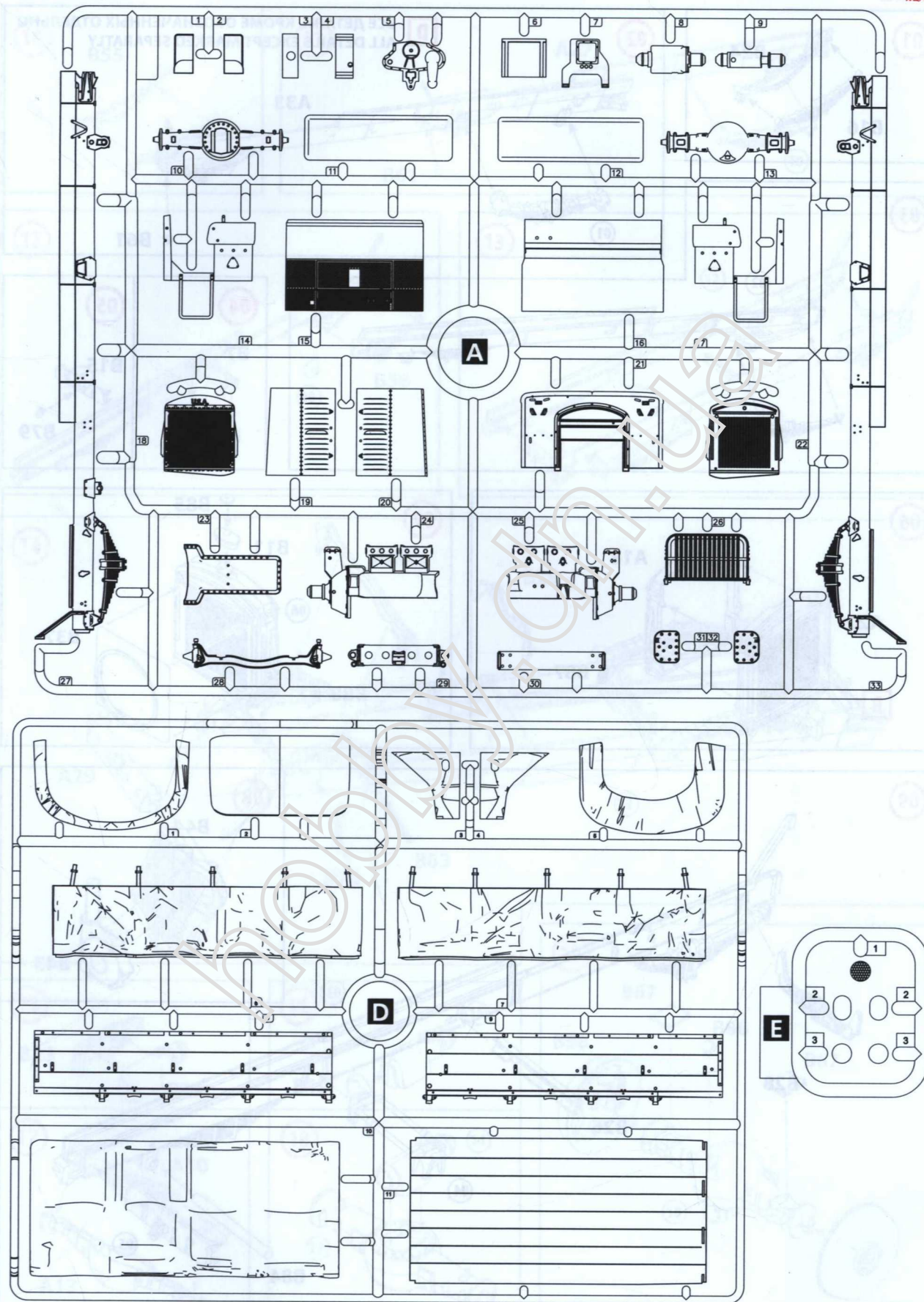

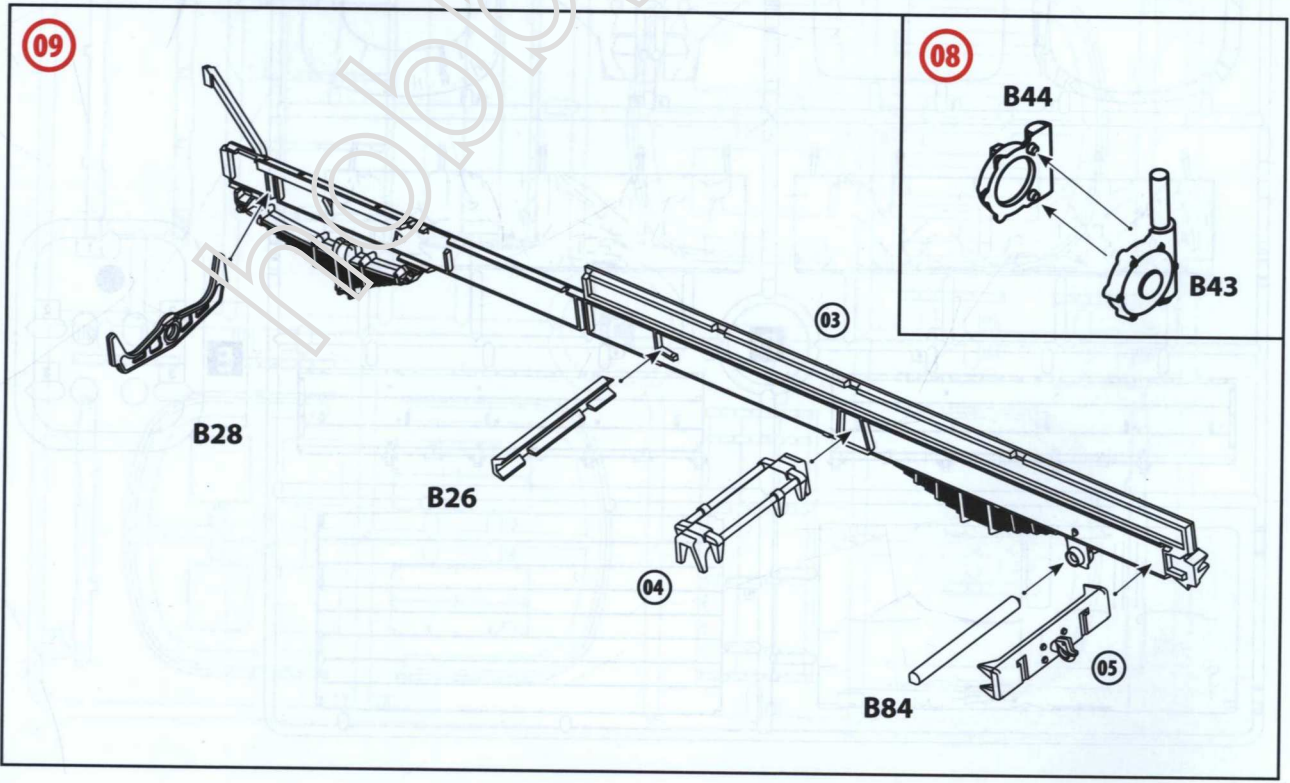
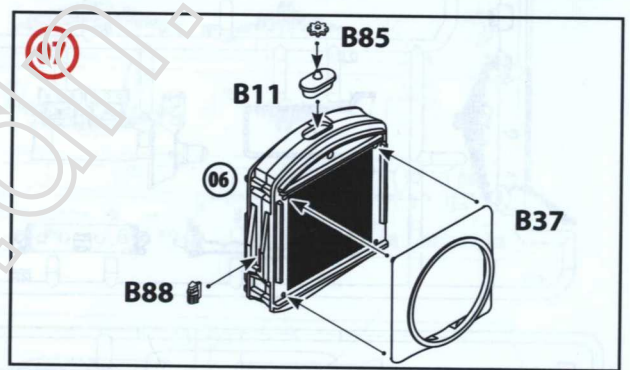
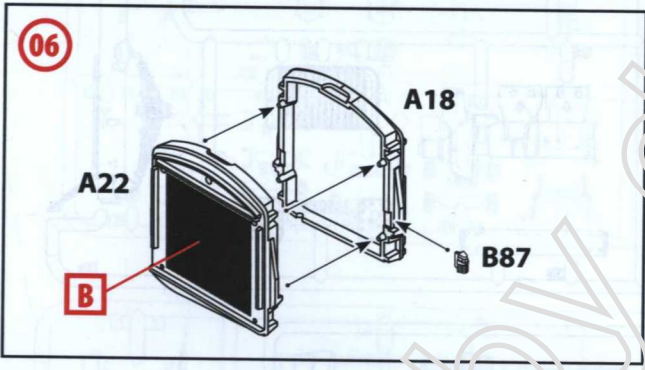
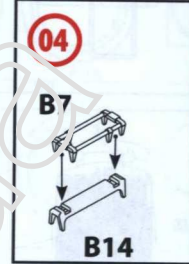
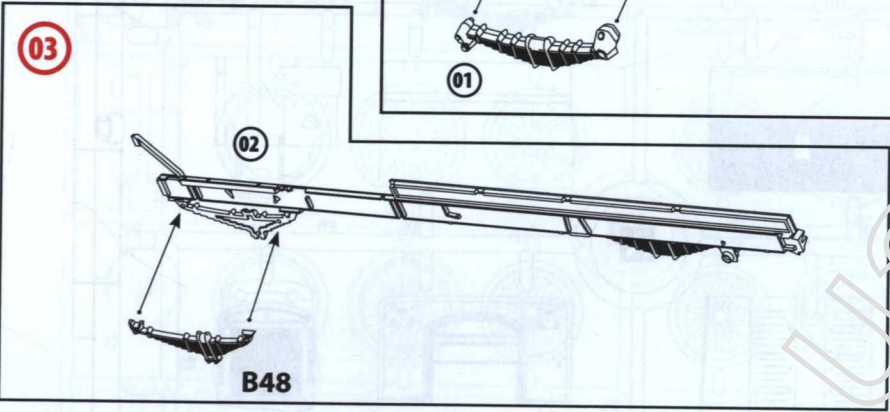
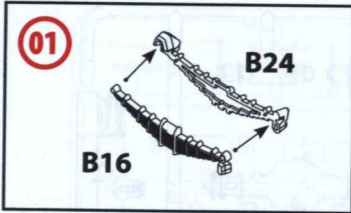

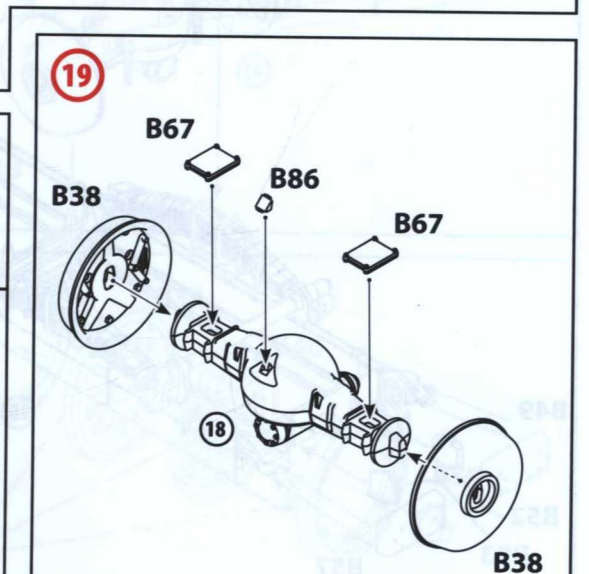
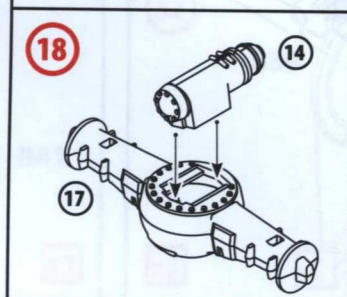
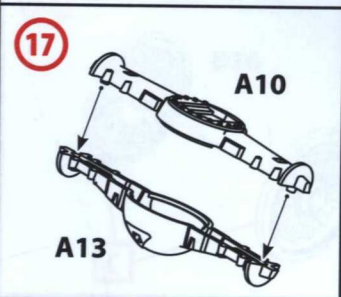
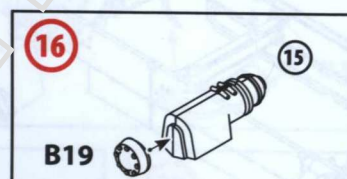
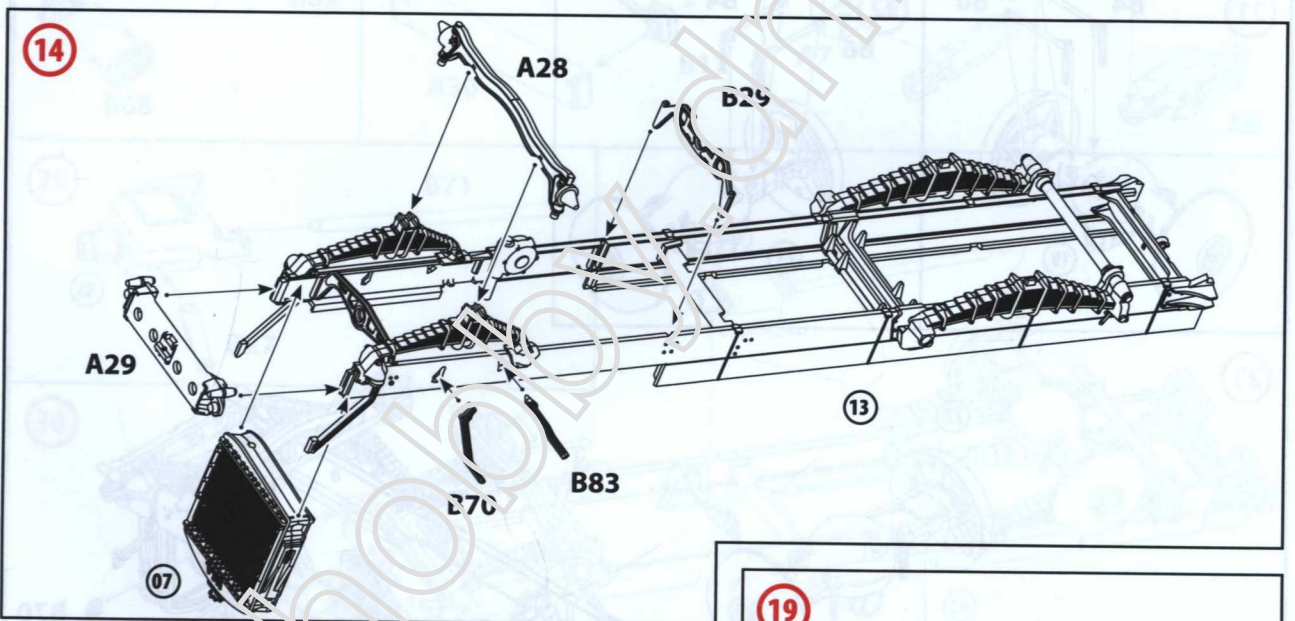
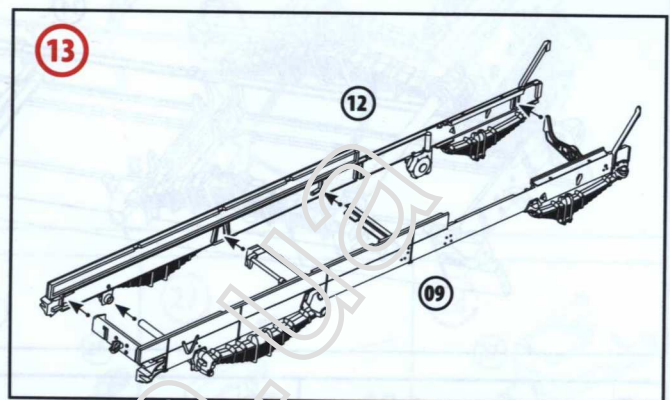
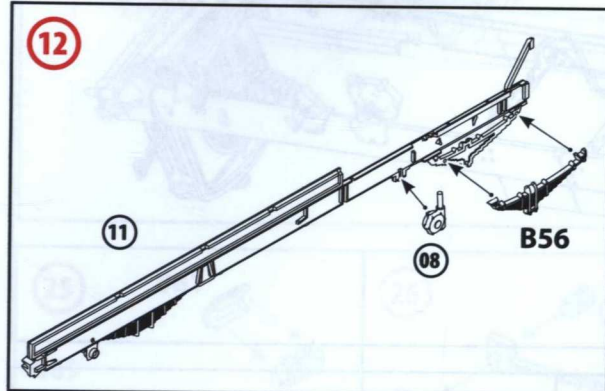
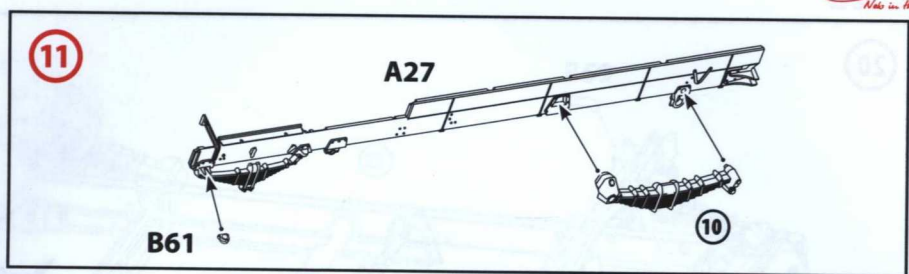
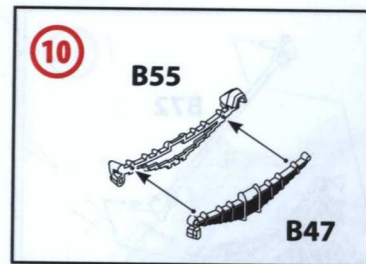

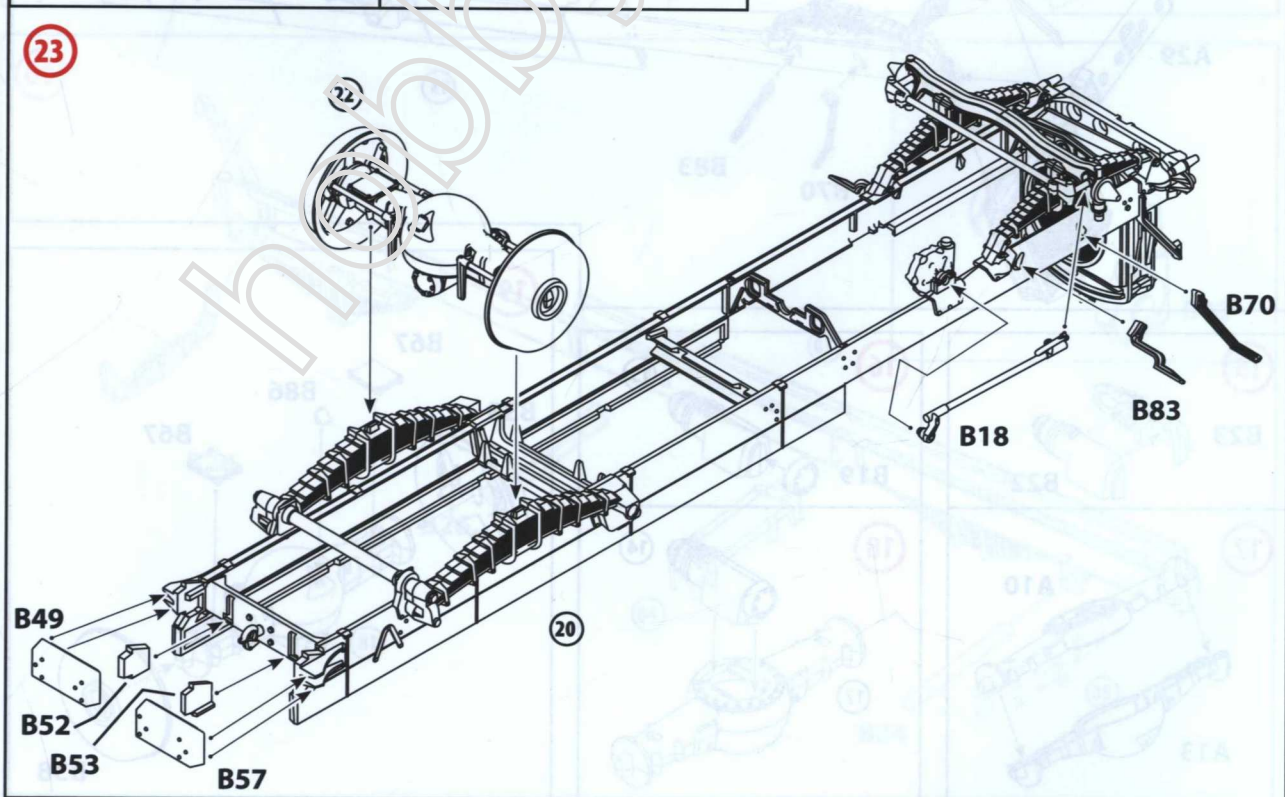
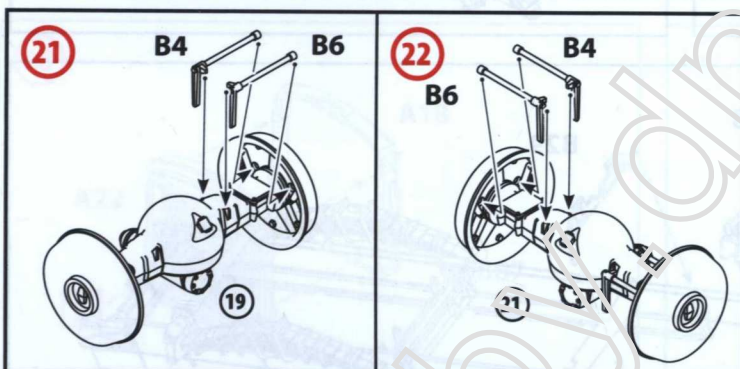
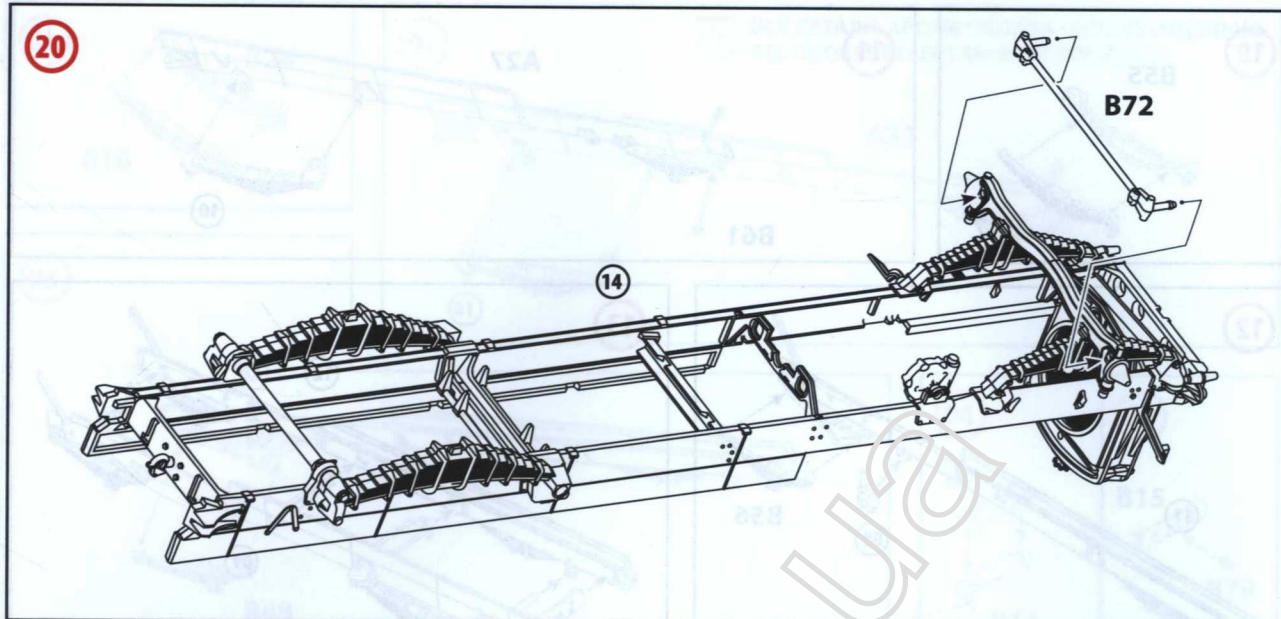

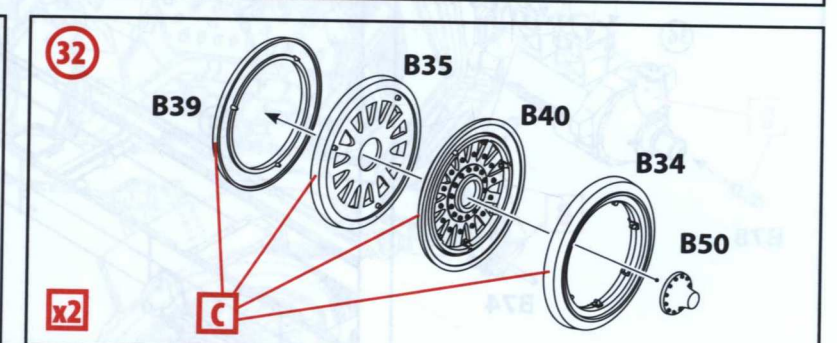
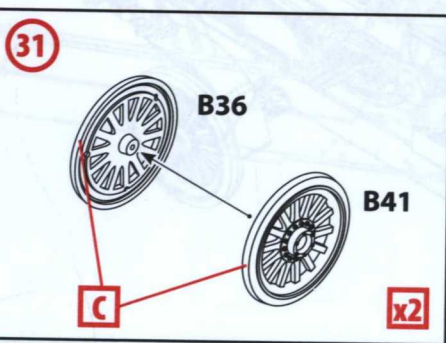
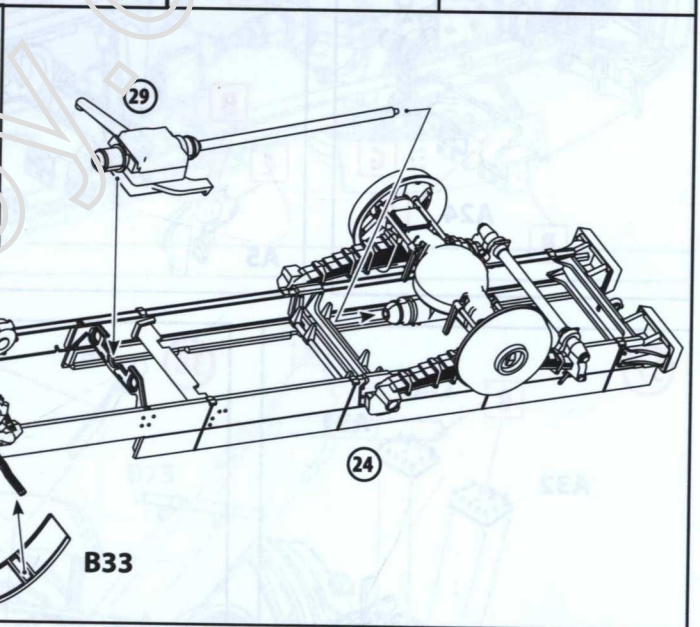
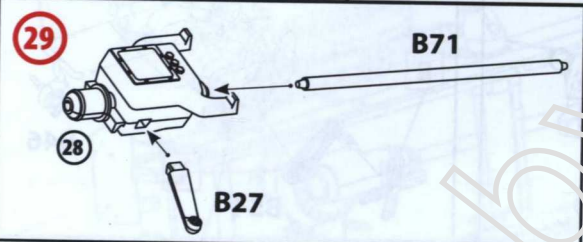
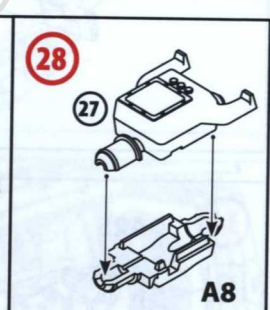
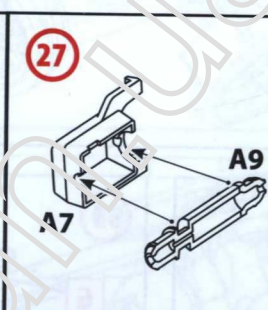
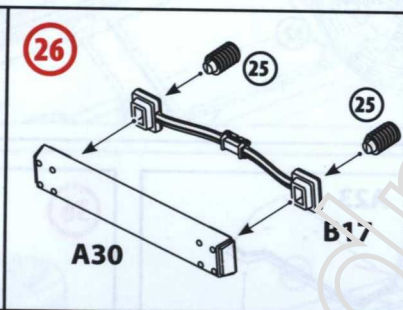
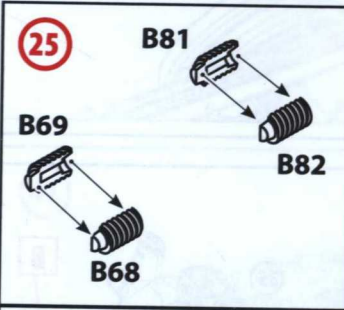
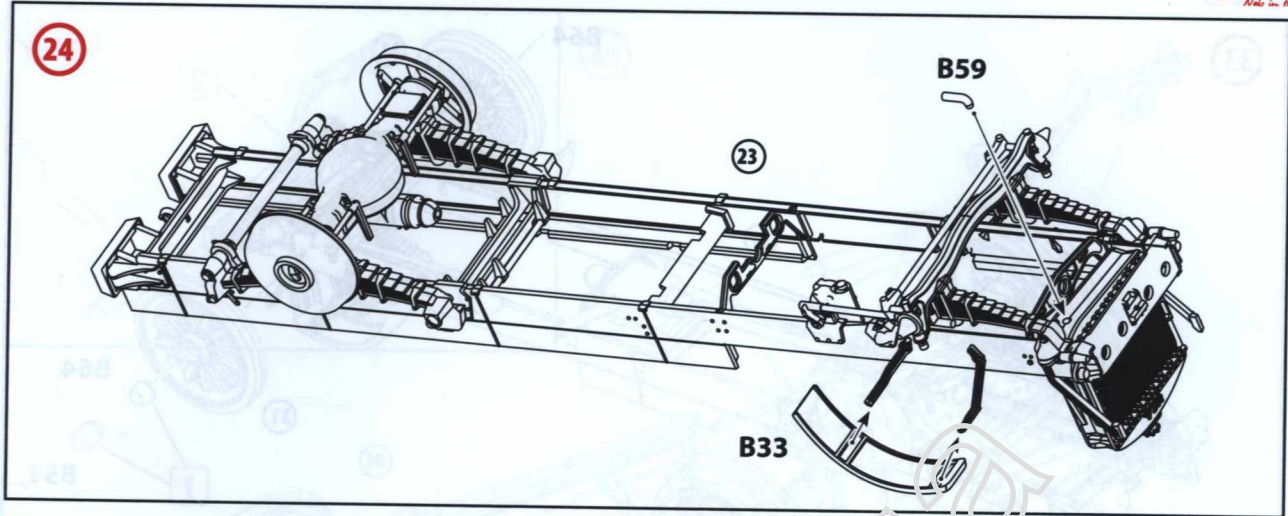

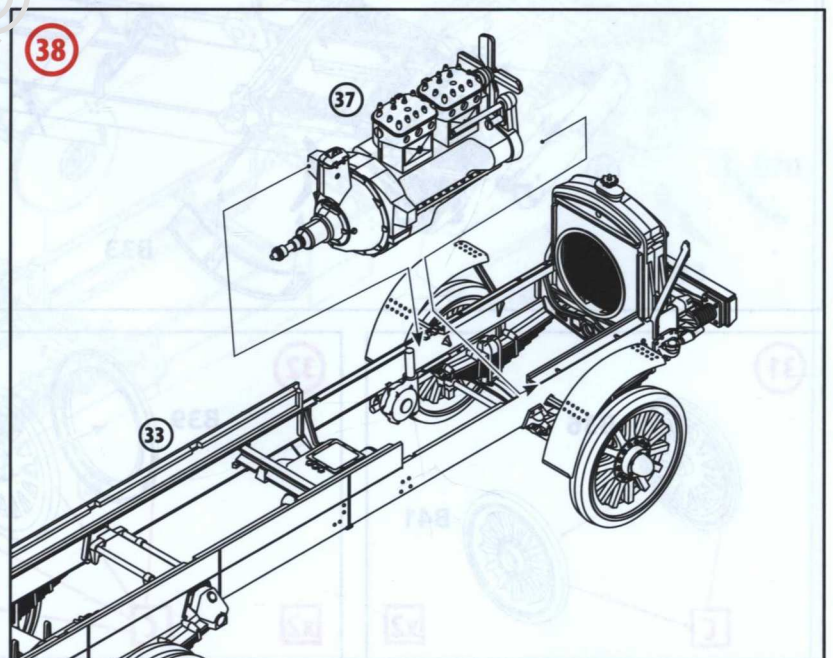
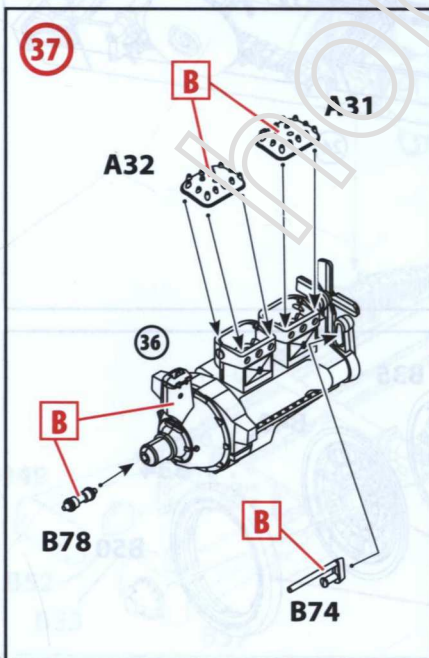
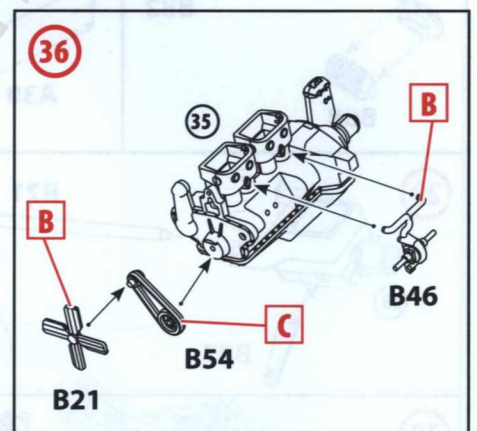
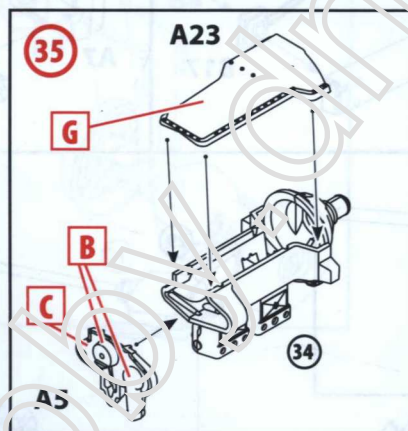
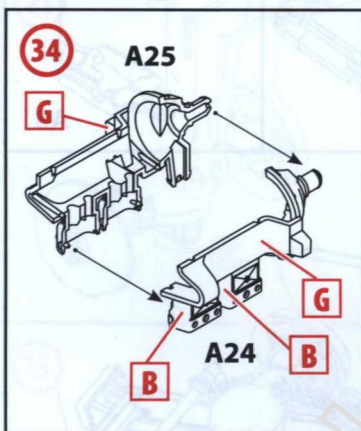
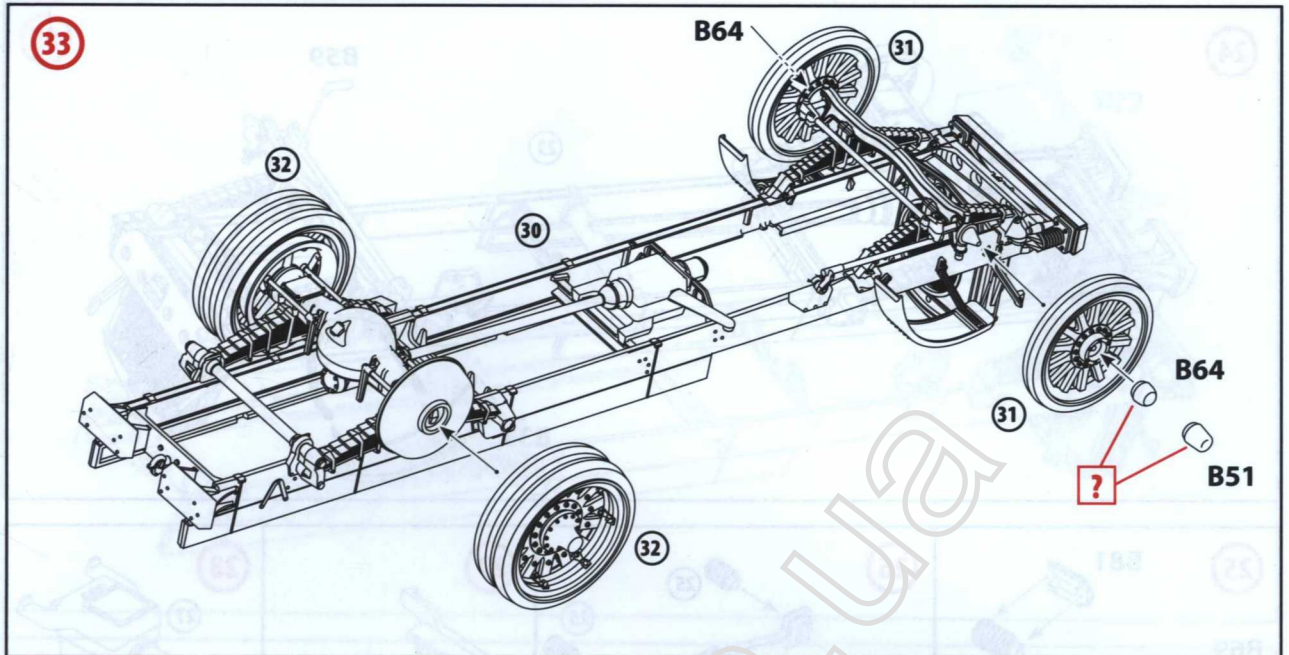



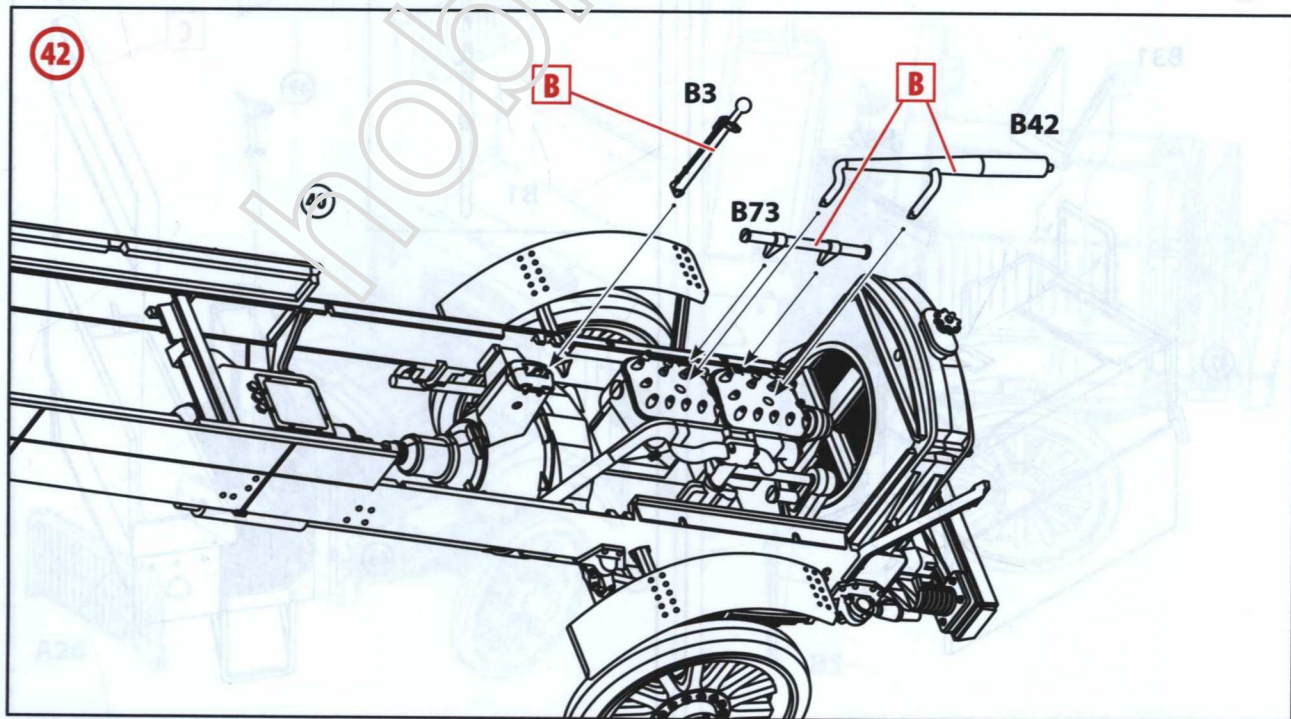
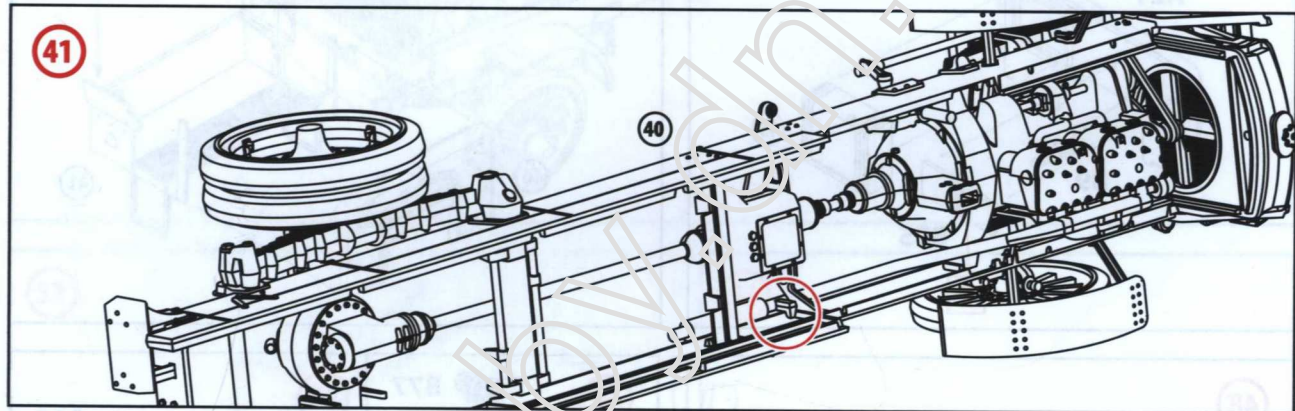
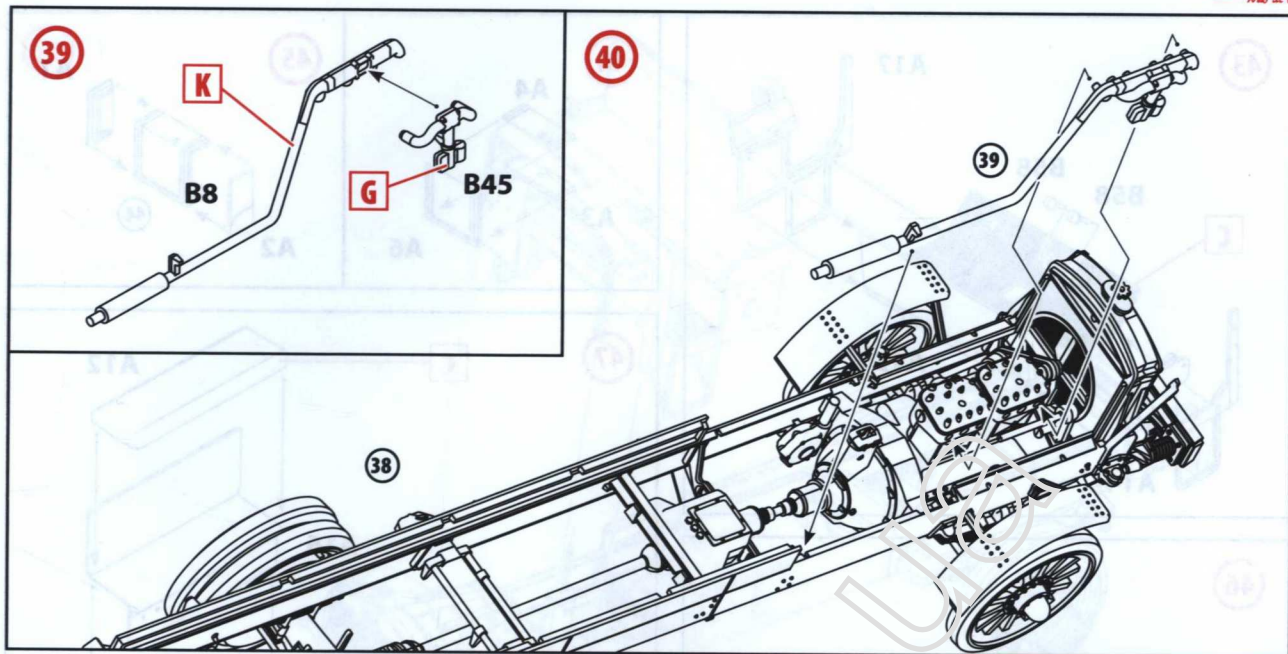

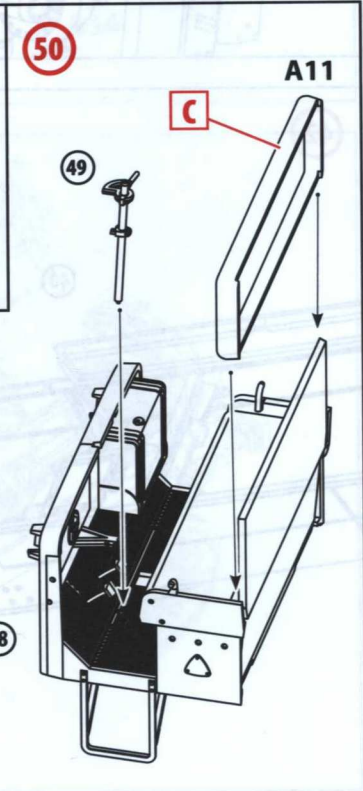
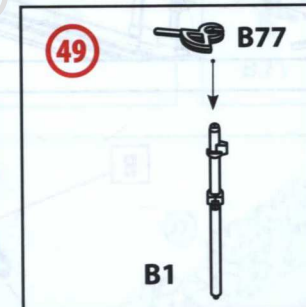
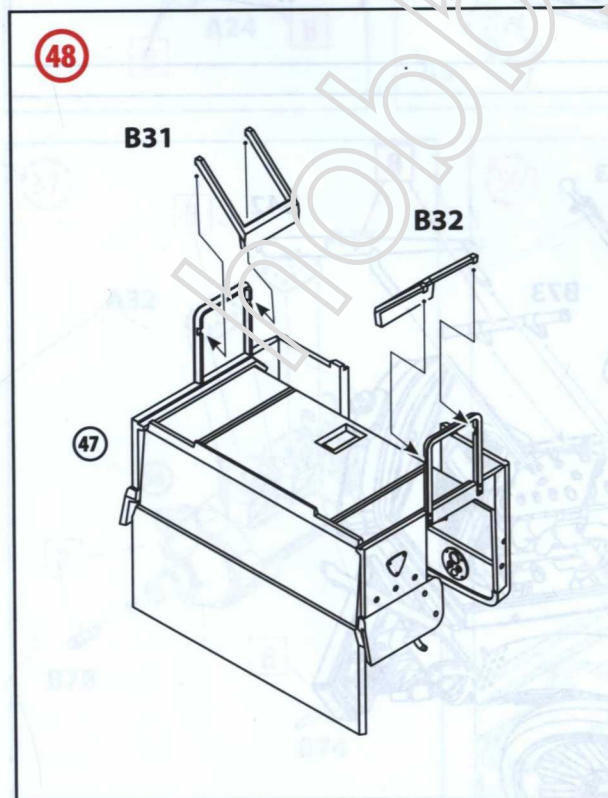
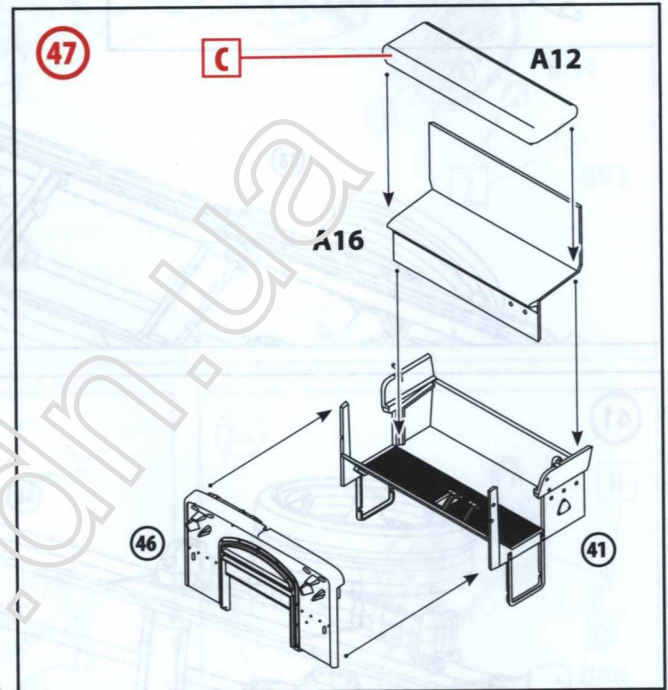
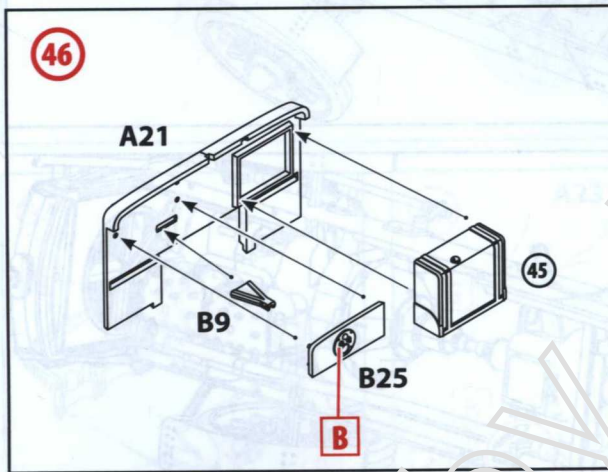
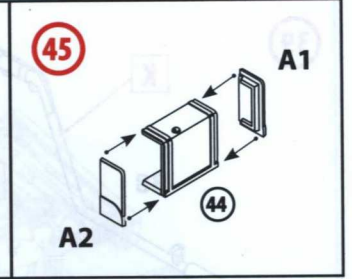
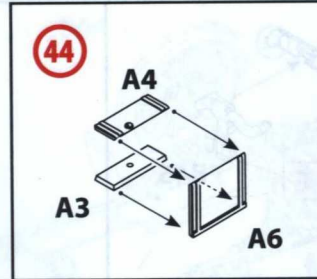
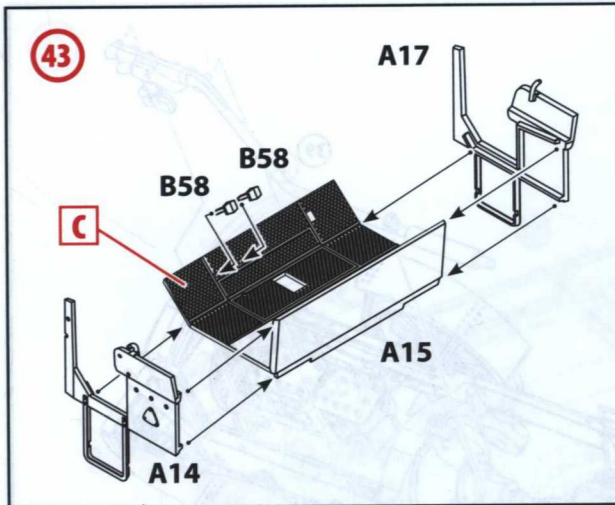

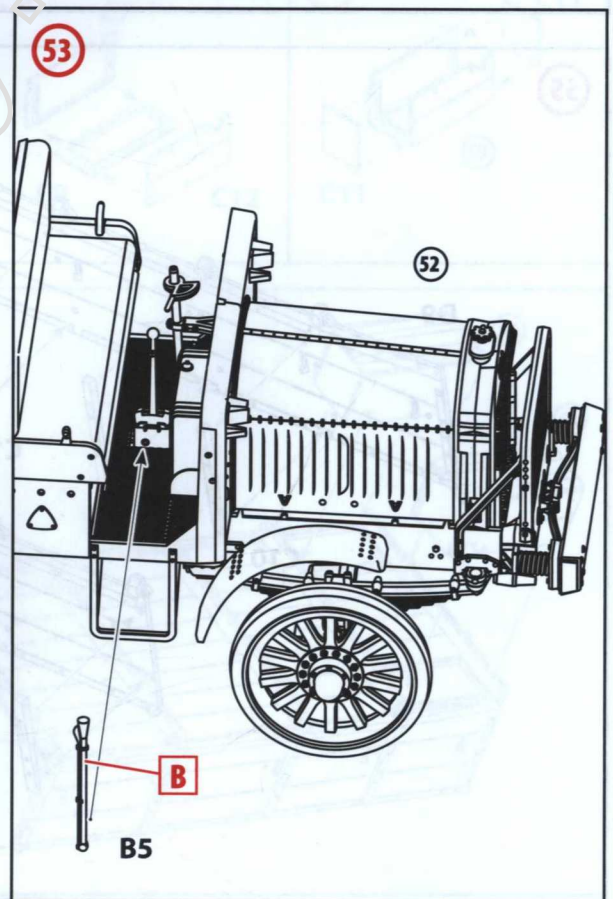
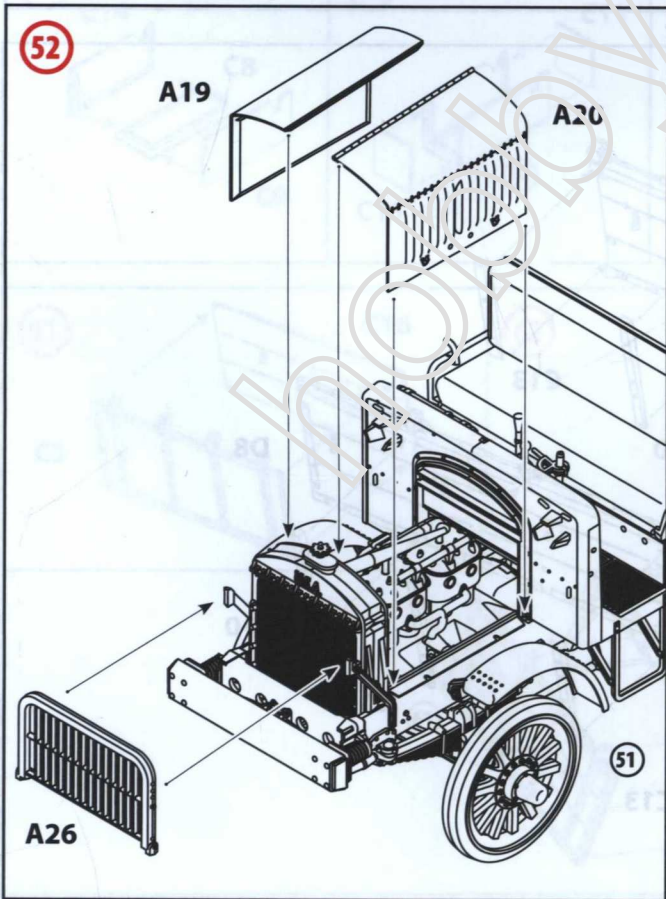
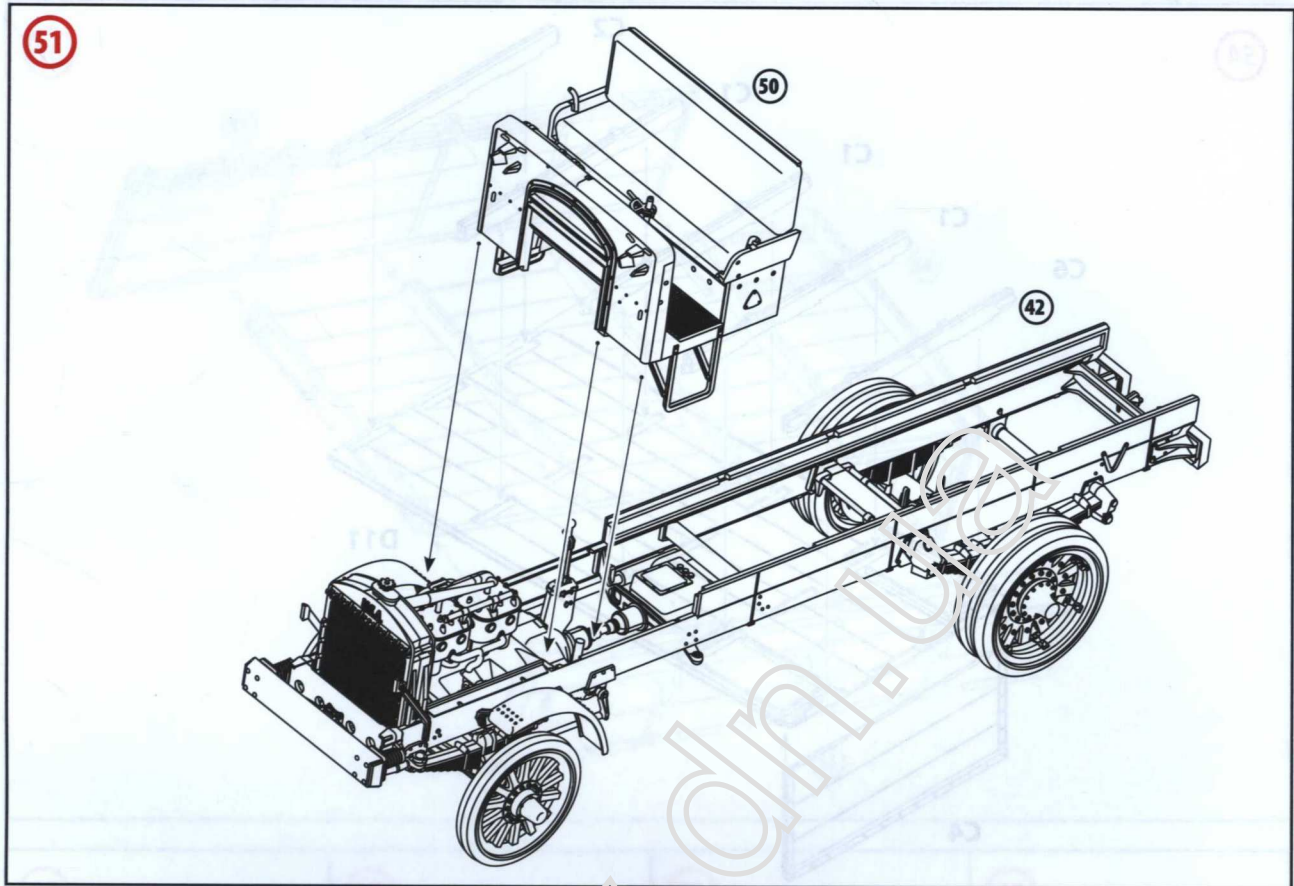

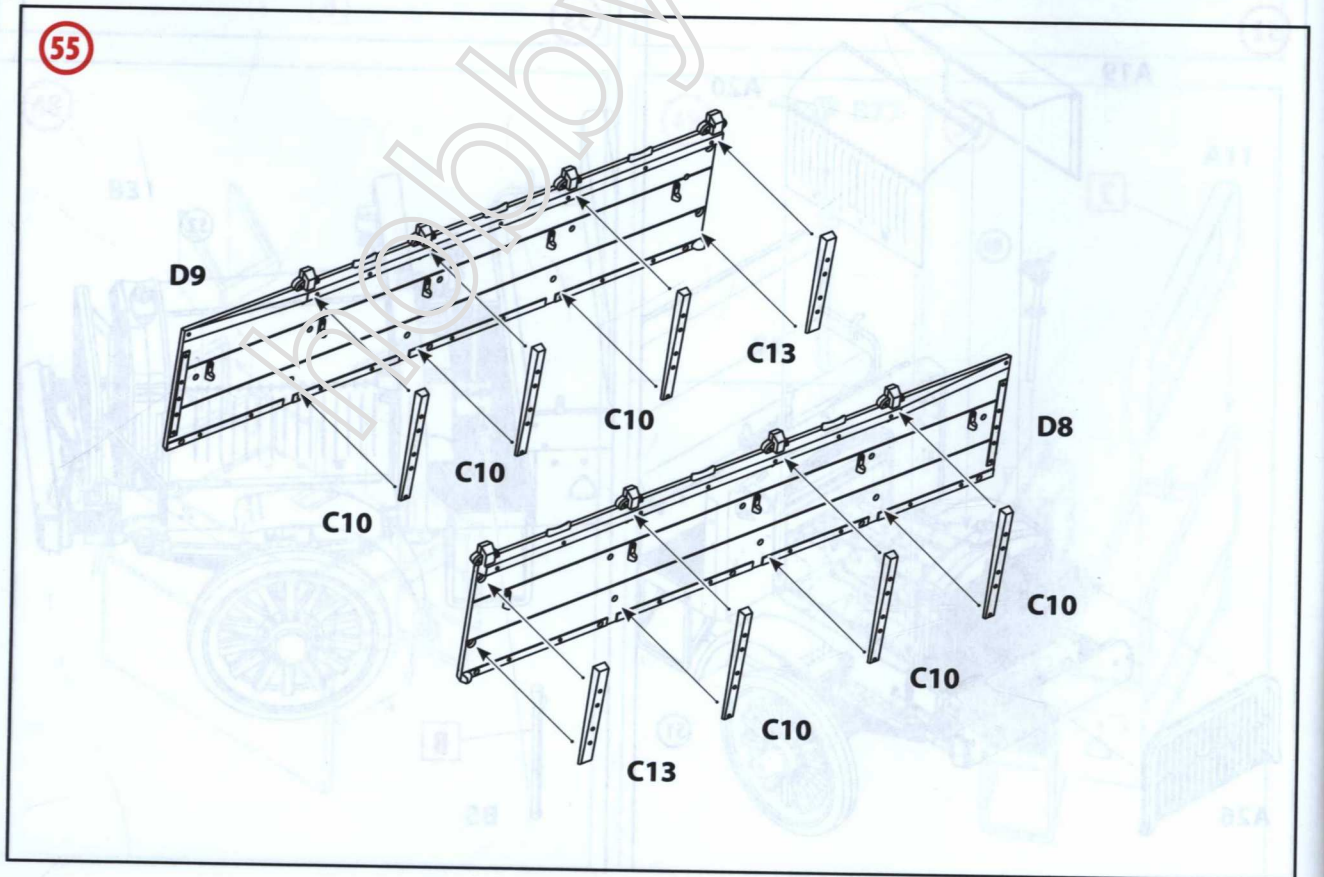
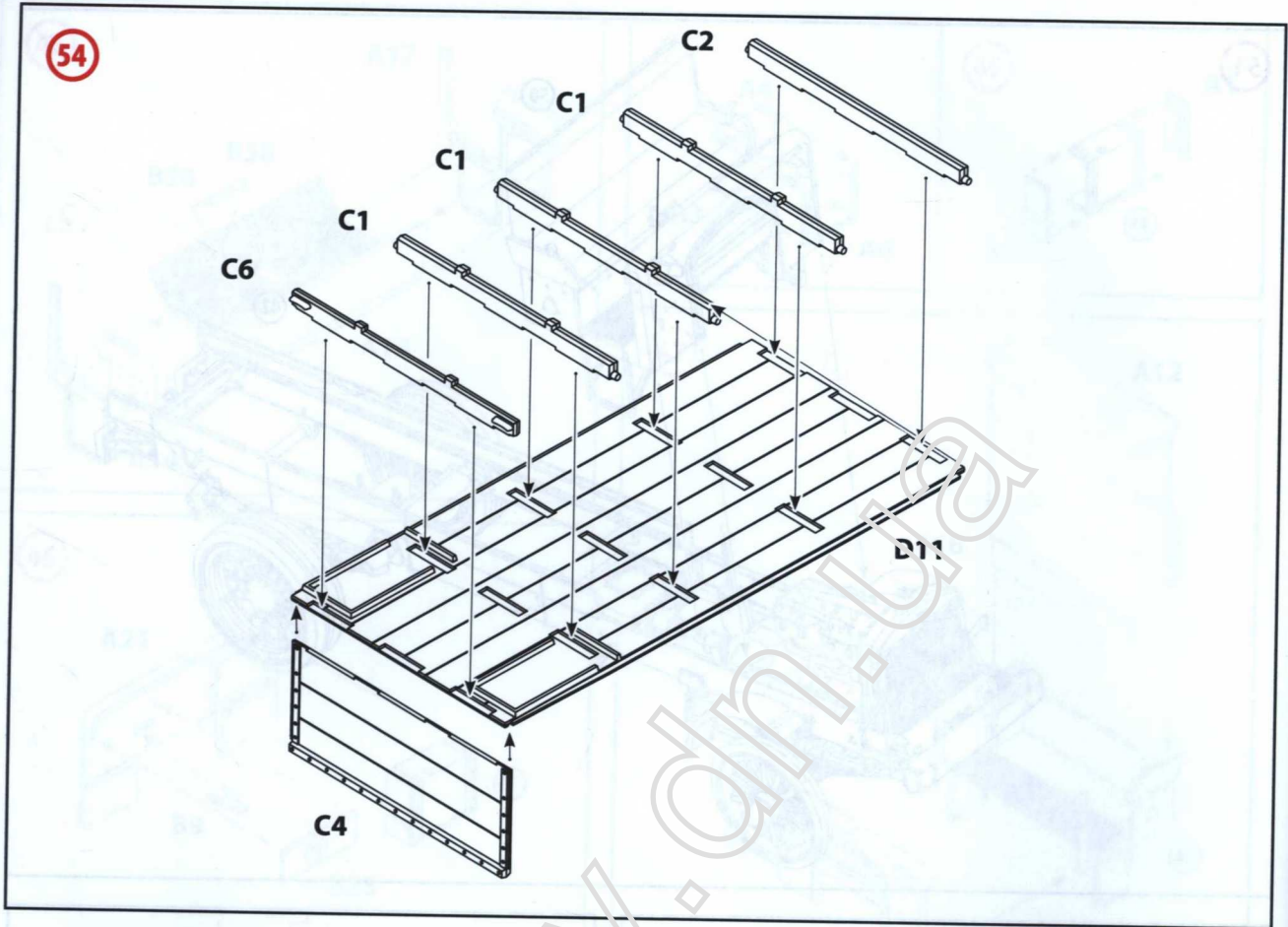

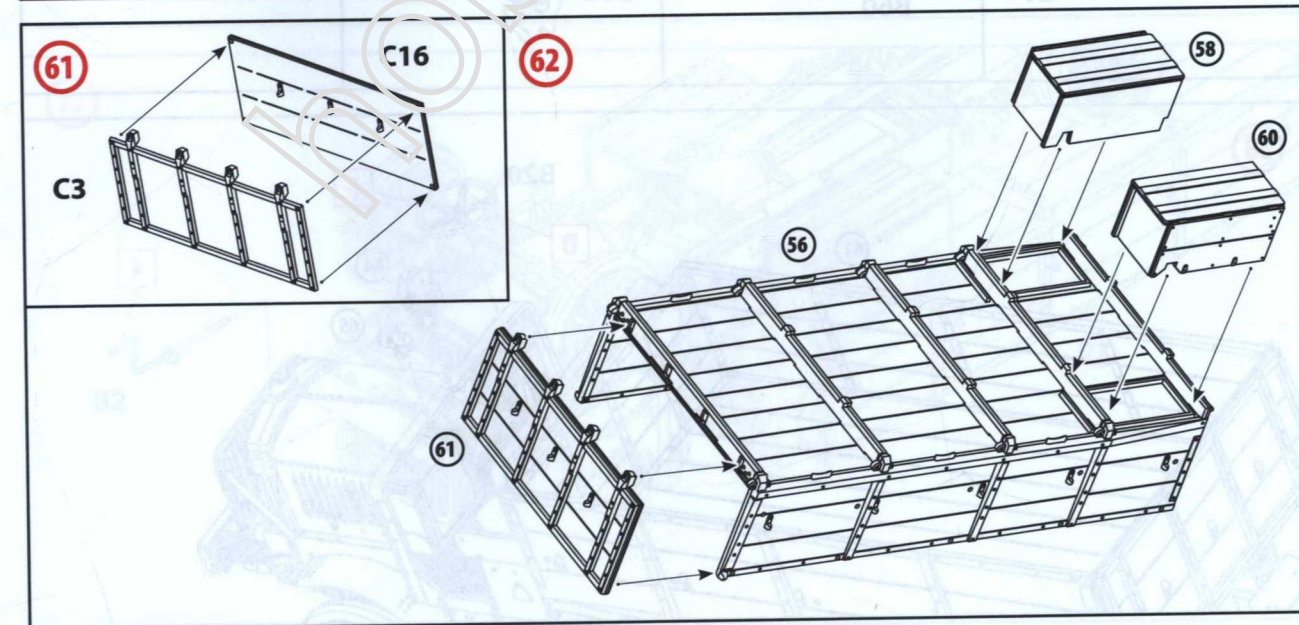
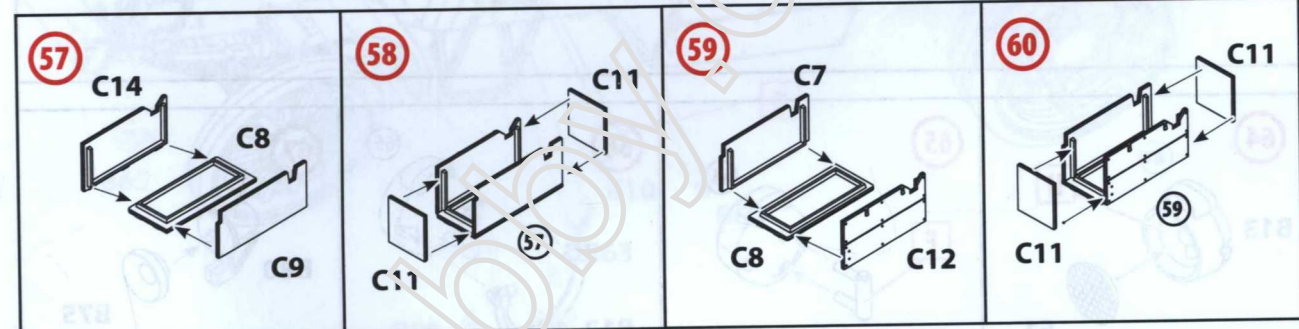
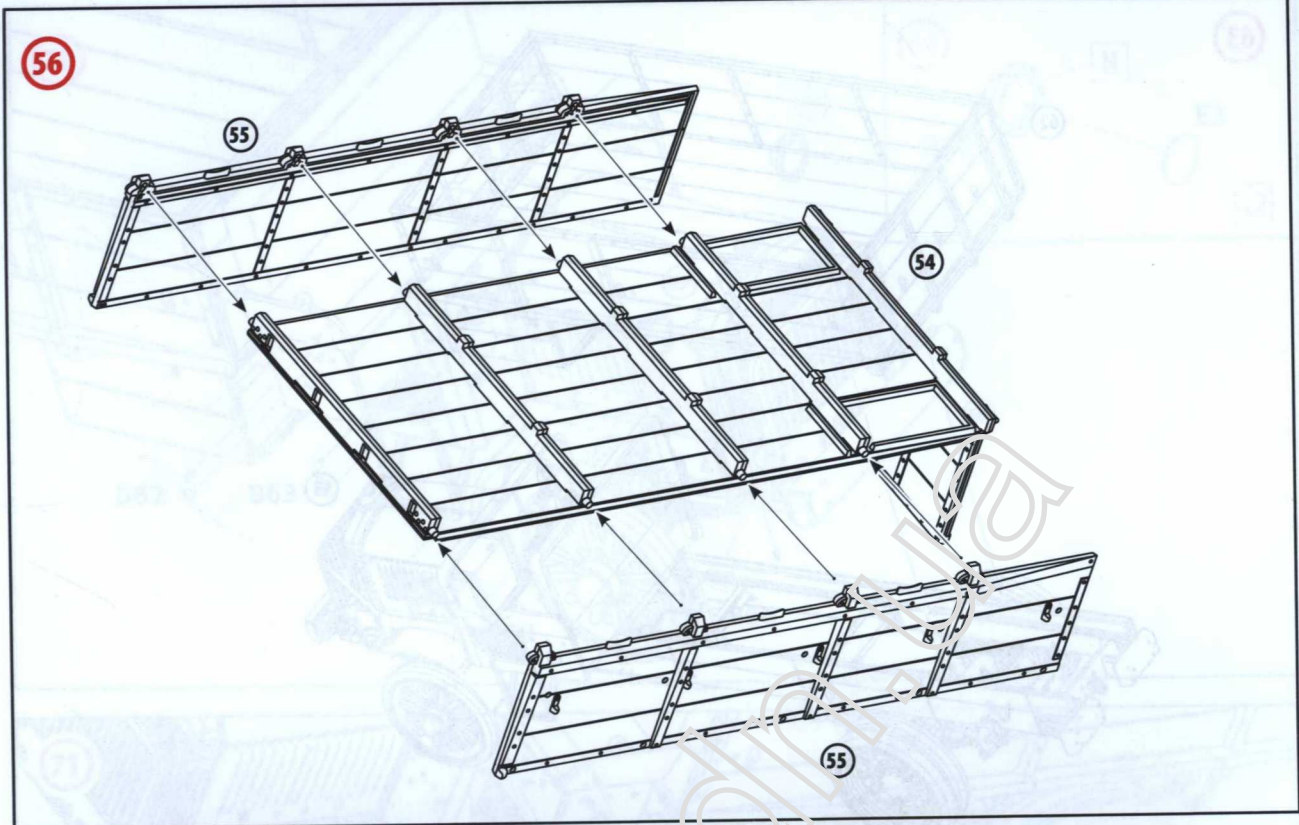

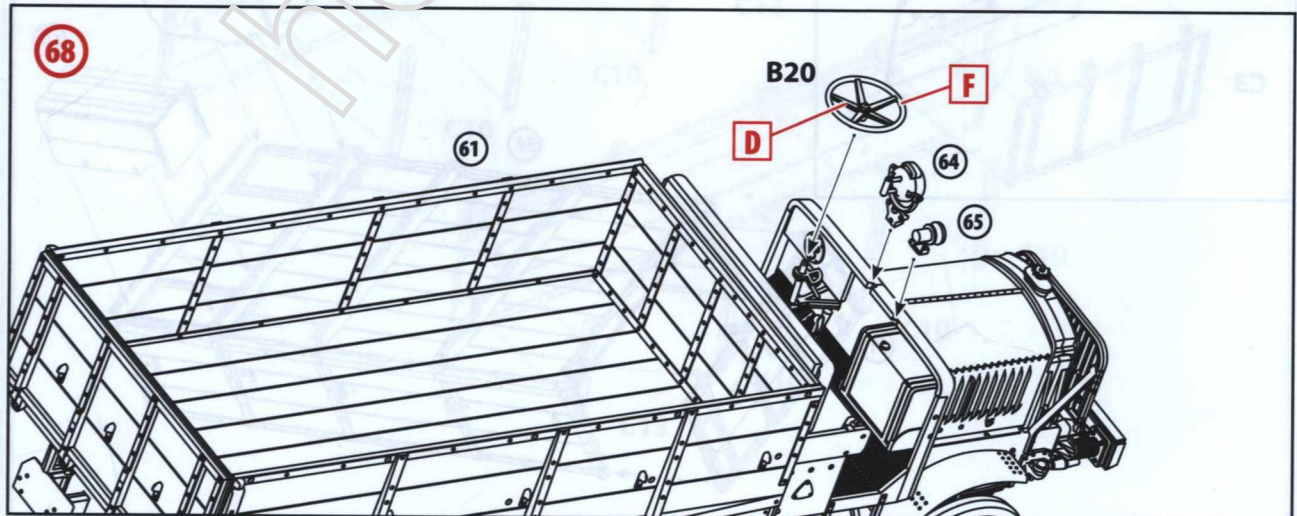
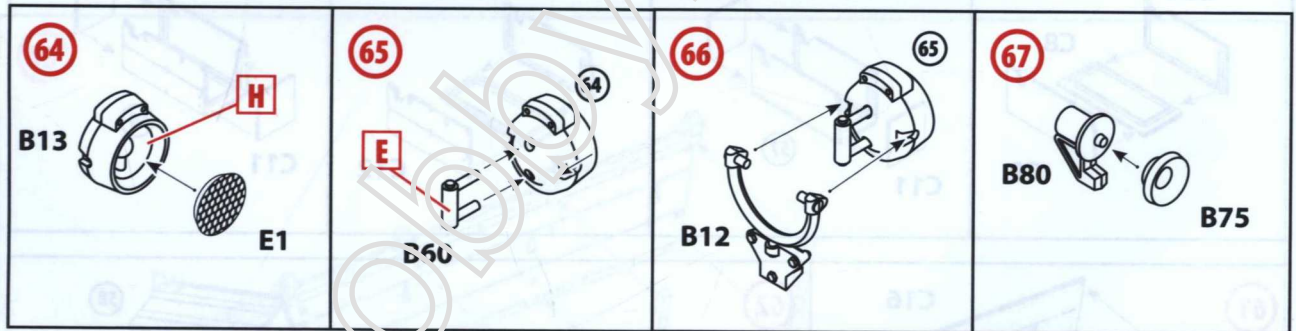
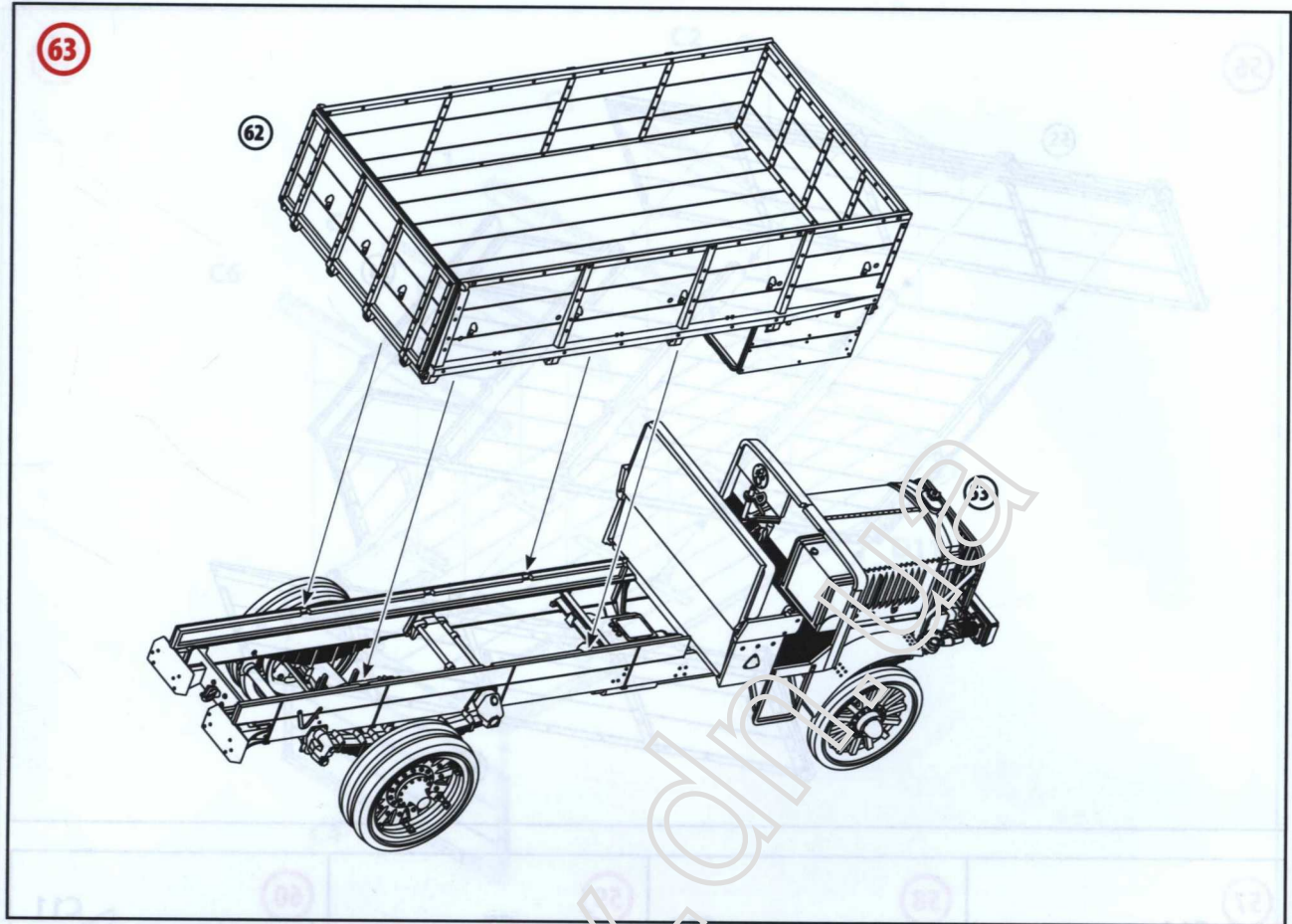

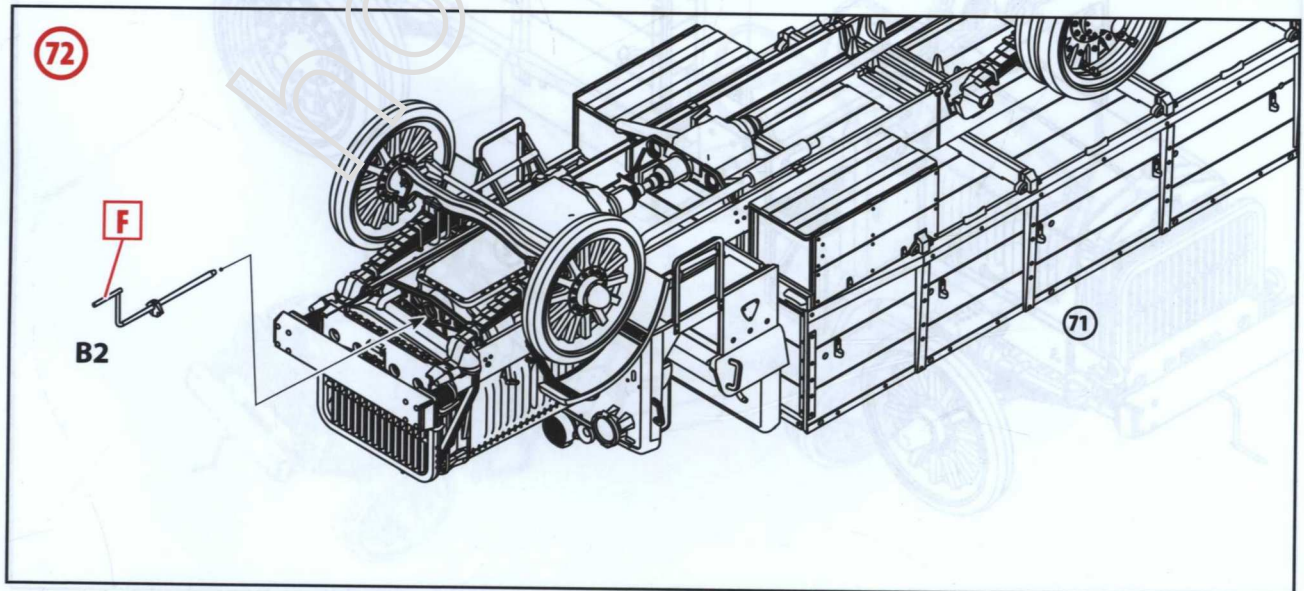
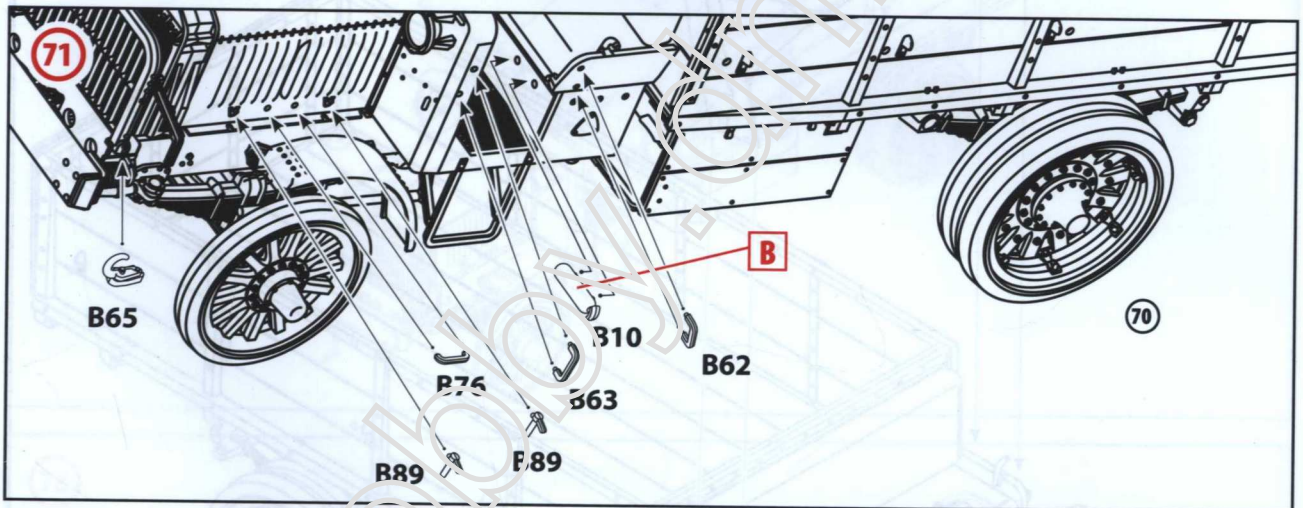
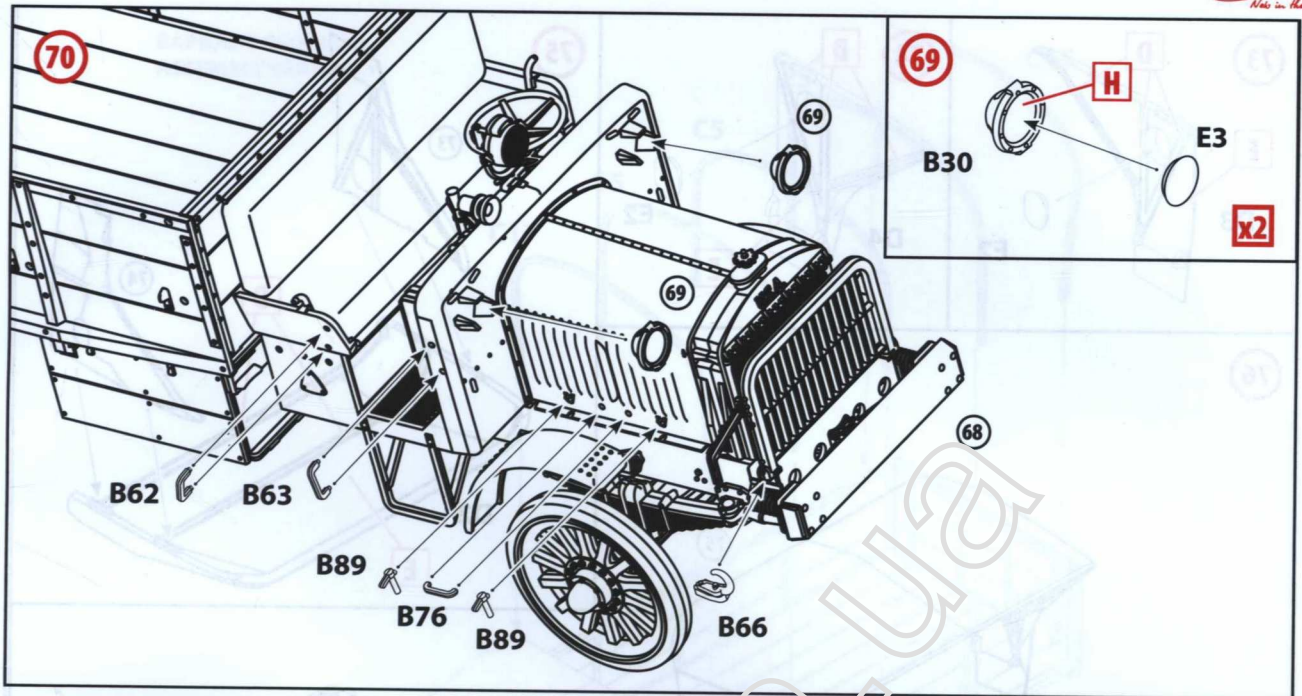

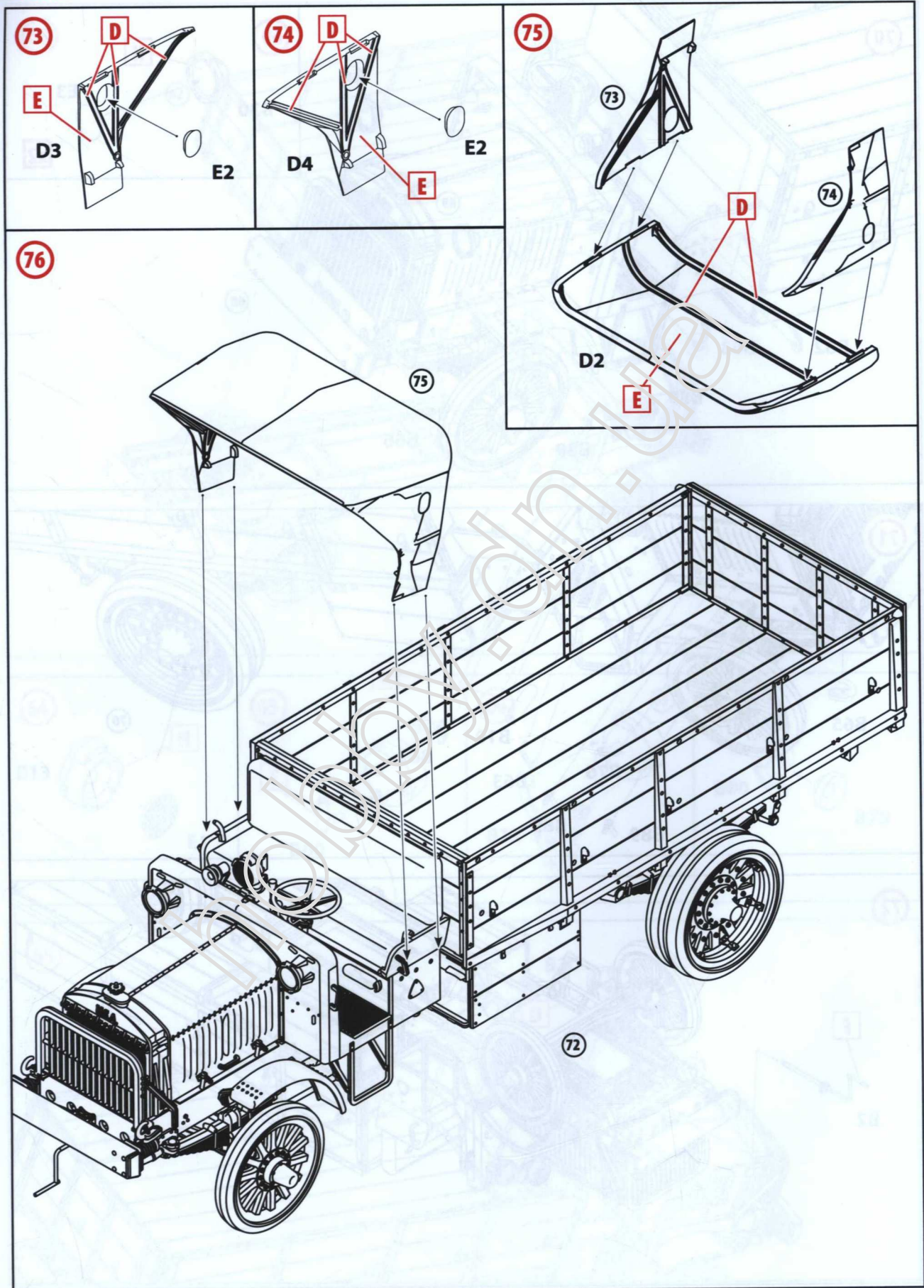



77

ВАРИАНТ СБОРКИ 1  
ASSEMBLY VARIANT 1

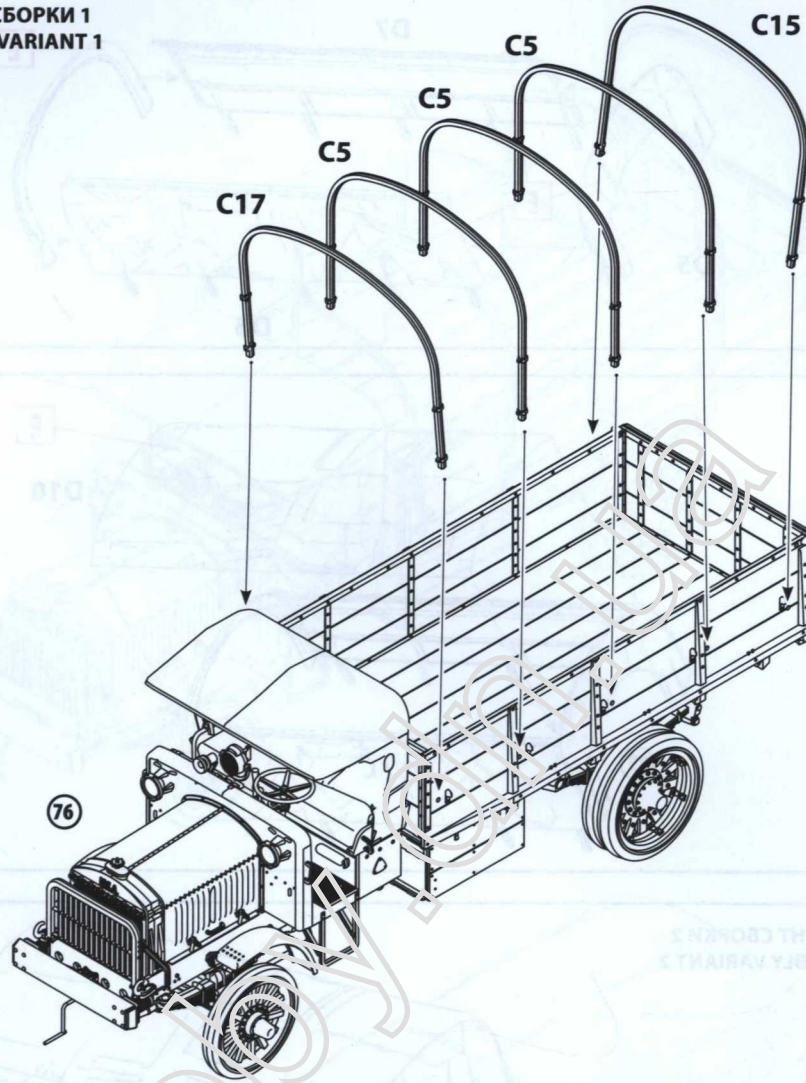

78

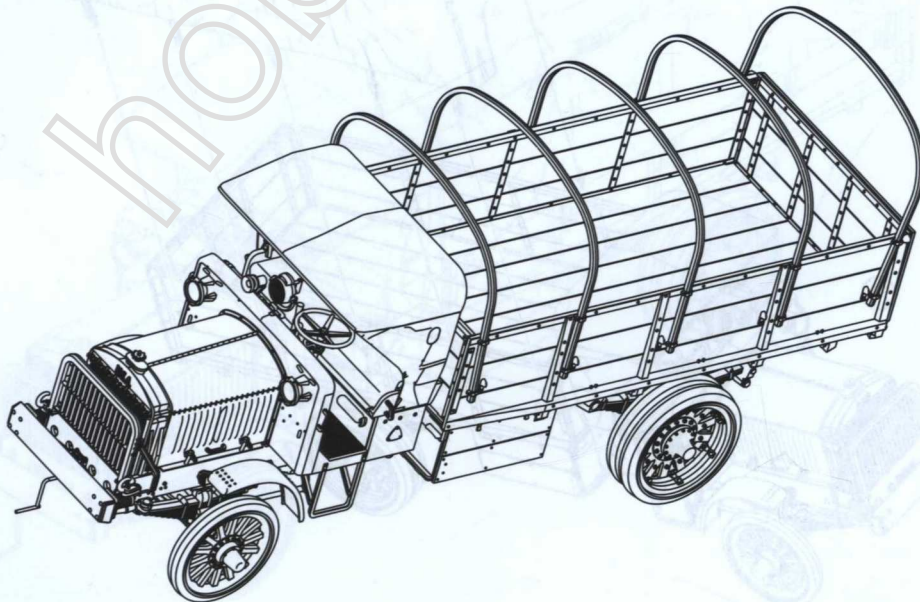

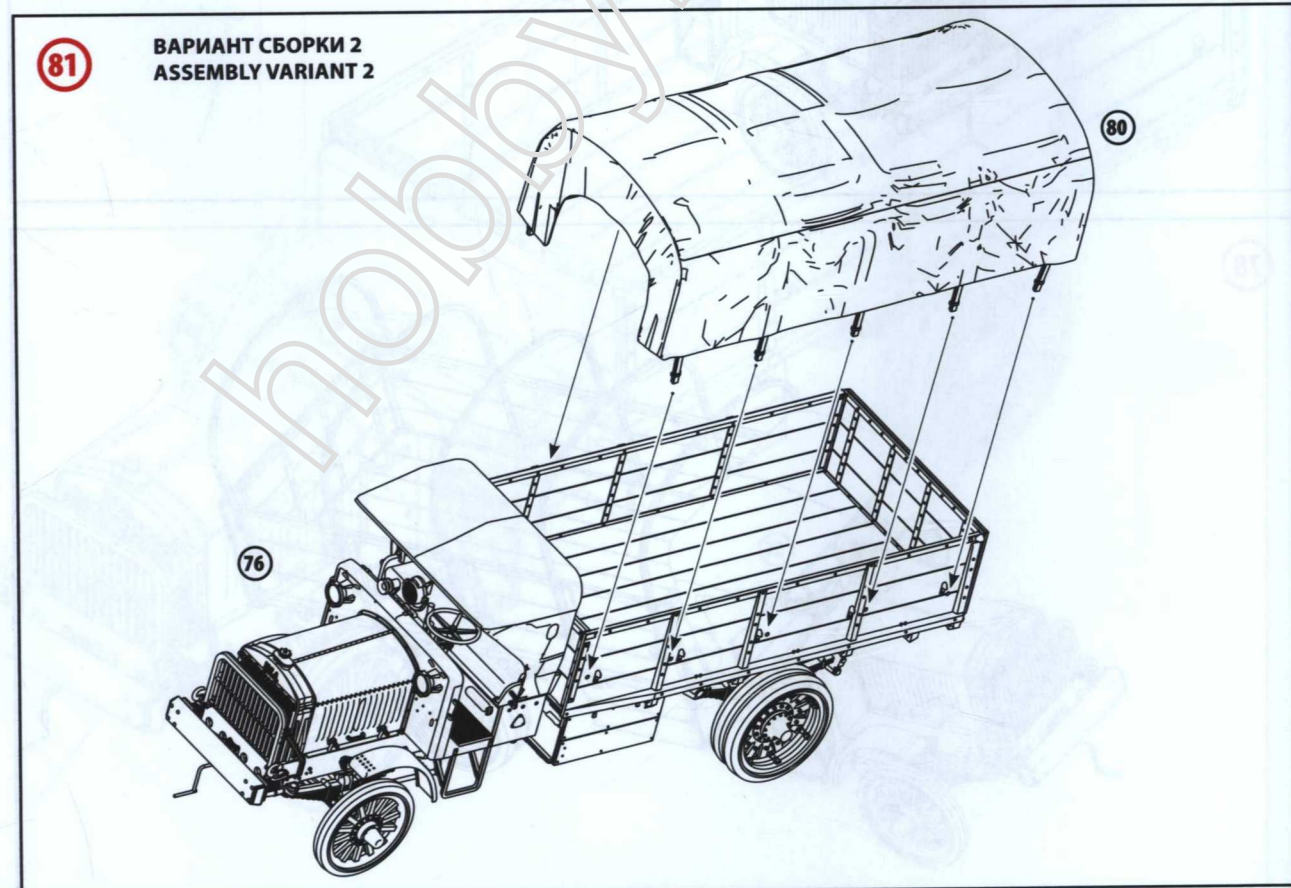
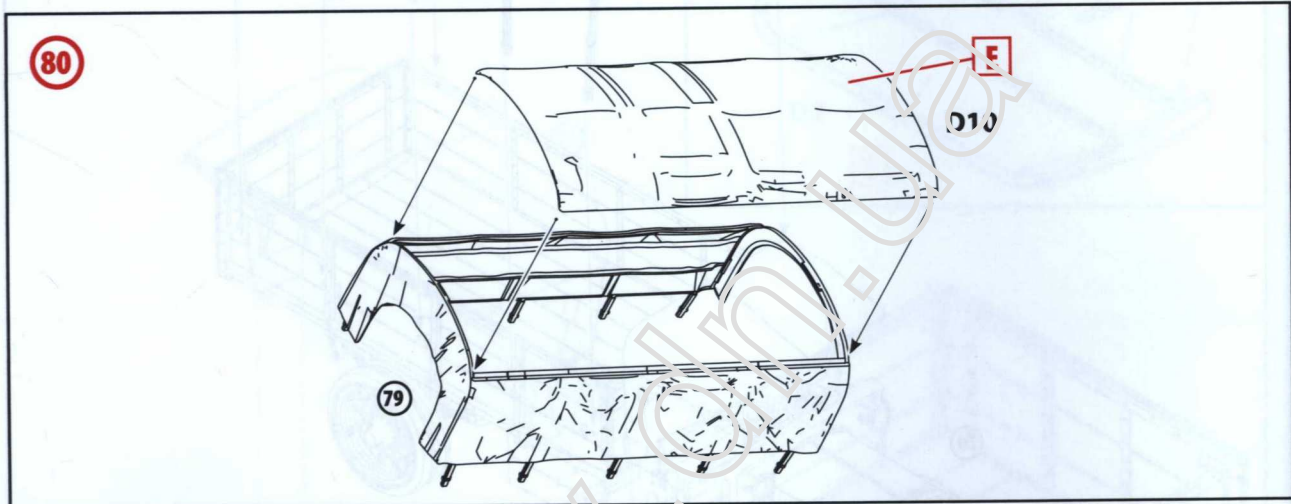
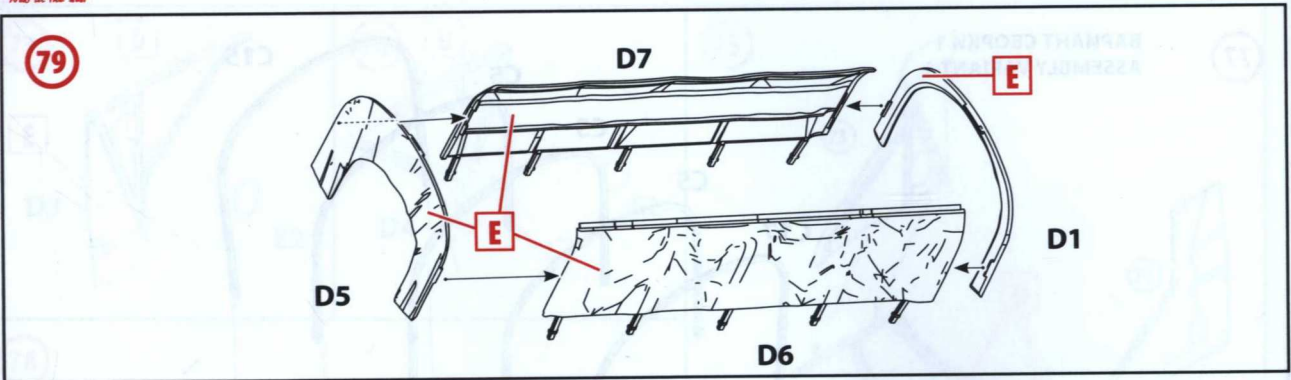

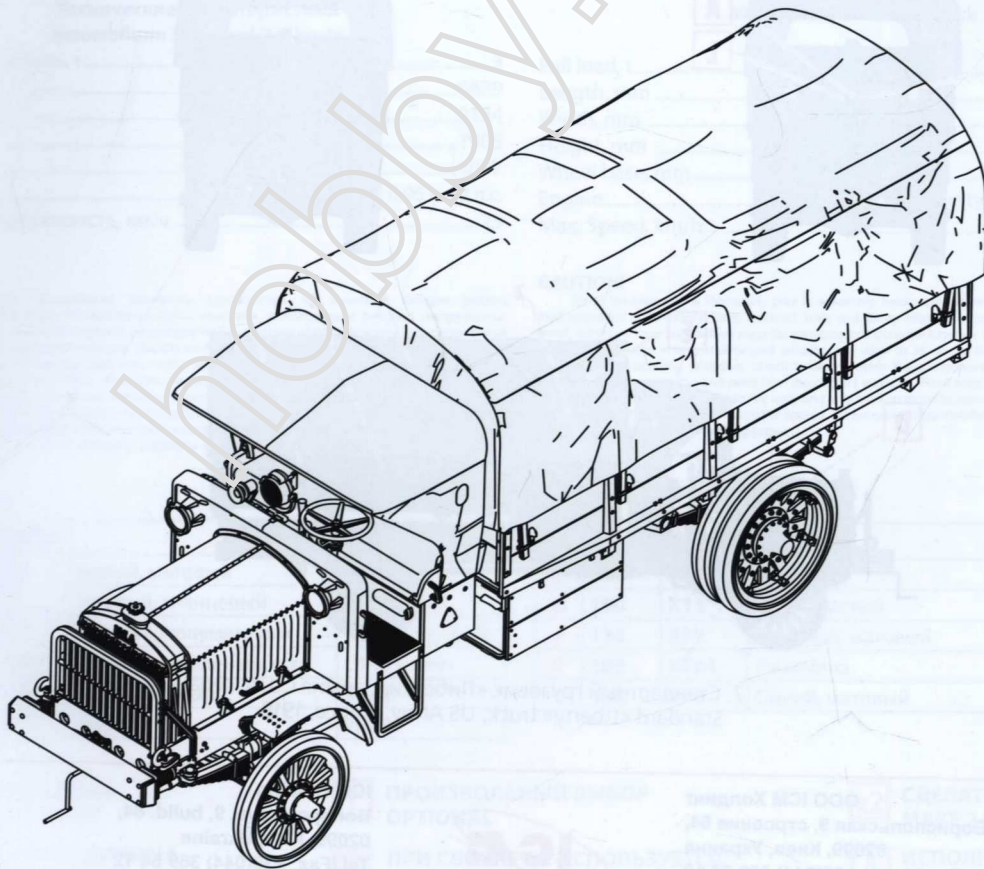
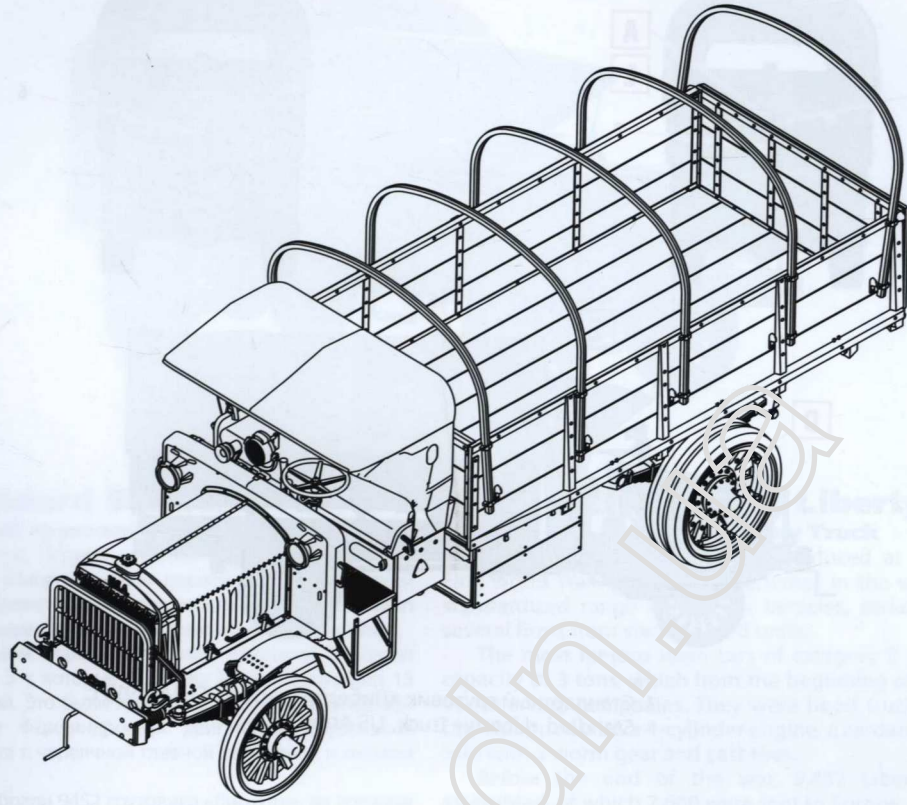

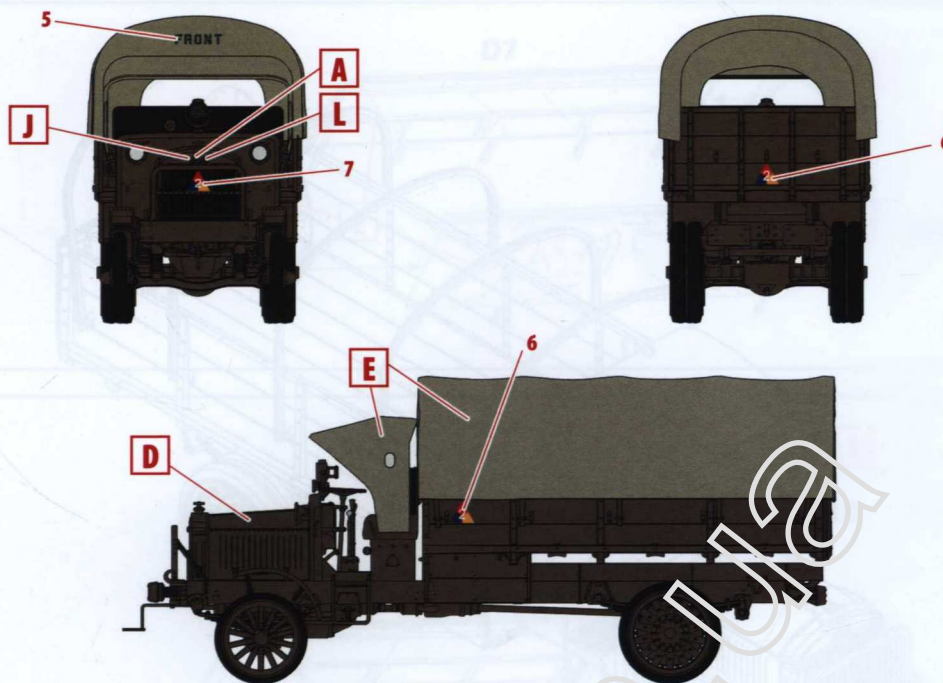

1. Стандартный грузовик «Либерти», армия США, 1918 г.  
Standard «Liberty» truck, US Army, 1918

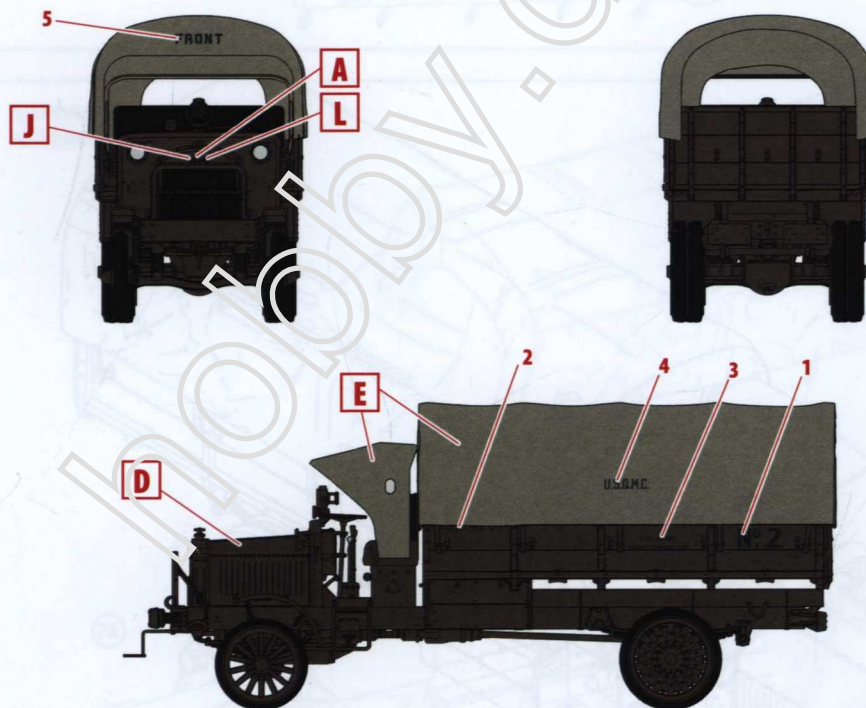

2. Стандартный грузовик «Либерти», армия США, Франция, 1918 г.  
Standard «Liberty» truck, US Army, France, 1918

ООО ICM Холдинг  
ул. Бориспольская 9, строение 64,  
02099, Киев, Украина  
Тел./факс: +38(044) 369 54 12  
E-mail: export@icm.com.ua



ICM Holding  
Borispolskaya, 9, build. 64,  
02099, Kiev, Ukraine  
Tel./Fax: +38(044) 369 54 12  
E-mail: export@icm.com.ua