



Марнское такси (1914 г.) Французский автомобиль

«Рено» AG1 появился в 1907 году. Основным в ряду AG1 был автомобиль мощностью до

10-12 л.с., с закрытым кузовом «ландоле» для двух пассажиров и простым навесом над местом водителя.

Благодаря прочности и надежности эти автомобили стали в 1908-1914 годах самыми популярными парижскими такси (больше 2000 штук).

5-6 сентября 1914 года 1300 парижских «Рено» AG1 были использованы французской армией для перевозки 6000 солдат из Парижа на битву у реки Марна, на которой французские войска остановили германское наступление.

Парижские такси «Рено» стали называть «марнскими такси», а французы говорили: «Такси спасли Париж».

Технические характеристики автомобиля «Модель AG1»

Число мест.....	4
Сухая масса, кг.....	1060
Длина, мм.....	3750
Ширина, мм.....	1550
Высота, мм.....	2150
База, мм.....	2620
Колея, передняя, мм.....	1250
Колея, задняя, мм.....	1275
Двигатель.....	«Рено», 2-цил., 1,2 л, 10 л.с.
Максимальная скорость, км/ч.....	45
Запас хода по шоссе, км.....	400

ВНИМАНИЕ!

Перед сборкой внимательно прочитать руководство по монтажу. Каждая деталь пронумерована. Соблюдать последовательность монтажа. Необходимые рабочие инструменты: нож и напильник для зачистки деталей; резиновая лента, кляйца, пентагон; зажимы для сушки белила для прижигания склеиваемых деталей. Детали из пластика очистить в растворе мягкого моющего средства и высушить на воздухе для того, чтобы краска и переводные картинки лучше прилипали. Перед приклеиванием проверить, подходят ли детали; клей наносить экономно. Хром и краску удалить с поверхностей склеивания. Небольшие детали покрасить перед тем, как они будут удалены из рамок. Краску необходимо хорошо просушить, только после этого продолжать сборку. Каждую соответствующую переводную картинку отдельно вырезать и примерно на 20 секунд окунуть в теплую воду. На обозначенном месте картинку отделить от бумаги и прижать промокающей бумагой.

Taxi de la Marne (1914) French Car

Renault AG 1 car was appeared in 1907. The main in the AG1 series was a car up to 10-12 hp with a closed body «landulet» for two passengers and a simple canopy over the driver's seat.

Due to the strength and reliability of these cars in 1908-1914 it became the most popular Parisian taxi (more than 2000 pieces).

On September 5-6, 1914, 1300 Parisian Renault AG1 were used by the French army to transport 6,000 soldiers from Paris to the Battle of the Marne, where the French troops stopped the German offensive.

Parisian taxis «Renault» began to be called «Taxi de la Marne», and the French said: «Taxi saved Paris.»

Technical Specifications of Model AG1 car

Seats.....	4
Empty weight, kg.....	1060
Length, mm.....	3750
Width, mm.....	1550
Height, mm.....	2150
Wheel base, mm.....	2620
Track front, mm.....	1250
Track rear, mm.....	1275
Engine.....	Renault, 2 cyl., 1,2 l, 10 hp
Max. Speed, km/h.....	45
Range, km.....	400

CAUTION!

Read the instructions thoroughly prior to assembly. Each component is numbered. Adhere to specified sequence of assembly. Tools required: knife and file for removal of components from frame; rubber bond, adhesive tape and clothes pegs for clamping components together after applying adhesive. Clean plastic components in a mild detergent solution and allow to air-dry so that paint and transfers adhere better. Prior to applying adhesive, check to see whether the components fit together; apply adhesive sparingly. Remove chrome and paint from the contact surfaces. Paint small components before removing them from the frame. Allow paint to dry well, and only then continue to assemble. Cut out each transfer individually and immerse in warm water for approx. 20 seconds. Slide transfer off paper and into designated position, then press on with blotting paper.

ИСПОЛЬЗУЕМЫЕ КРАСКИ / USED COLORS:

	Revell	Tamiya		
A	107	X1	Черный, глянцевый	Gloss Black
B	131	X7	Красный, глянцевый	Gloss Red
C	302	X18	Черный, полуматовый	Semigloss Black
D	112	X8	Желтый, глянцевый	Gloss Yellow
E	191	X32	Сталь	Steel

	Revell	Tamiya		
F	192	X12	Латунь	Bright Brass
G	183	XF84	Ржавчина	Rust
H	190	X11	Серебристый	Chrome Silver
J	382	X9	Светло-коричневый	Light Brown

01 СТАДИЯ СБОРКИ
ASSEMBLY STEP

03 СБОРОЧНАЯ ЕДИНИЦА
ASSEMBLY UNIT

? ПРОИЗВОЛЬНЫЙ ВЫБОР
OPTIONAL

■ ПРИ СБОРКЕ НЕ ИСПОЛЬЗУЕТСЯ
PARTS NOT FOR USE

x2 СДЕЛАТЬ ДВЕ ДЕТАЛИ
MAKE 2 PCS

A ИСПОЛЬЗУЕМАЯ КРАСКА
USED COLOR

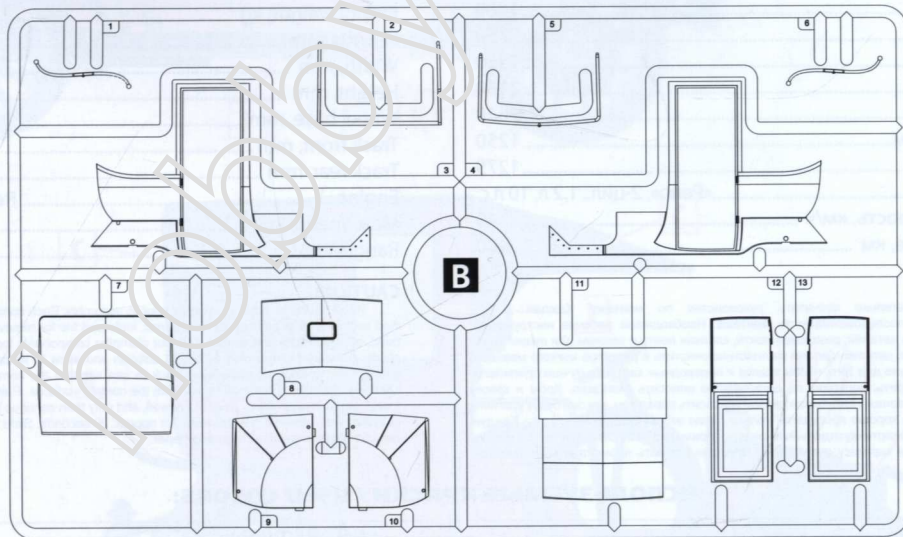
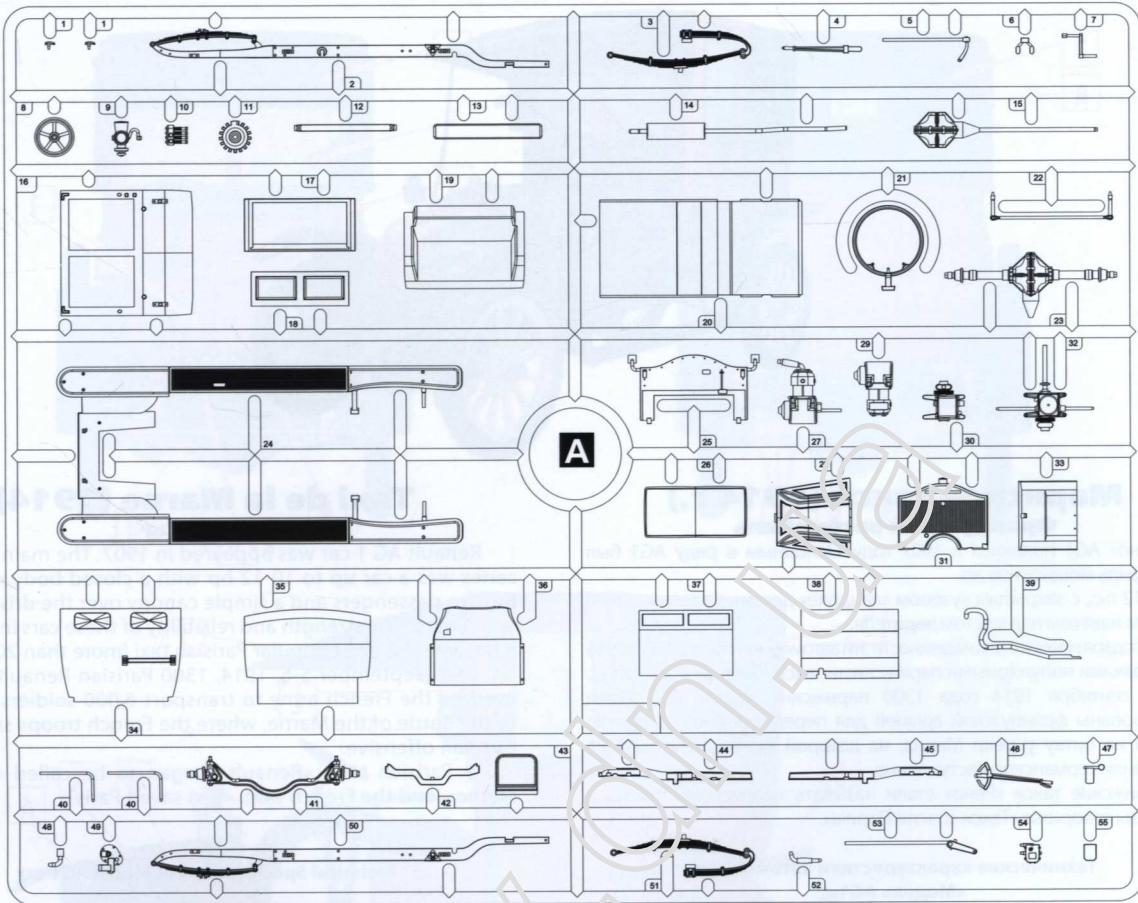

x5

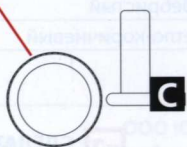

C

x2

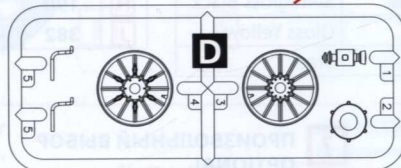

D

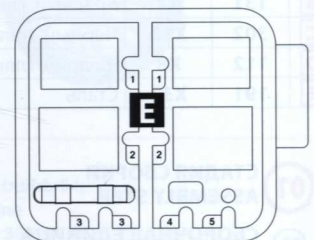

E

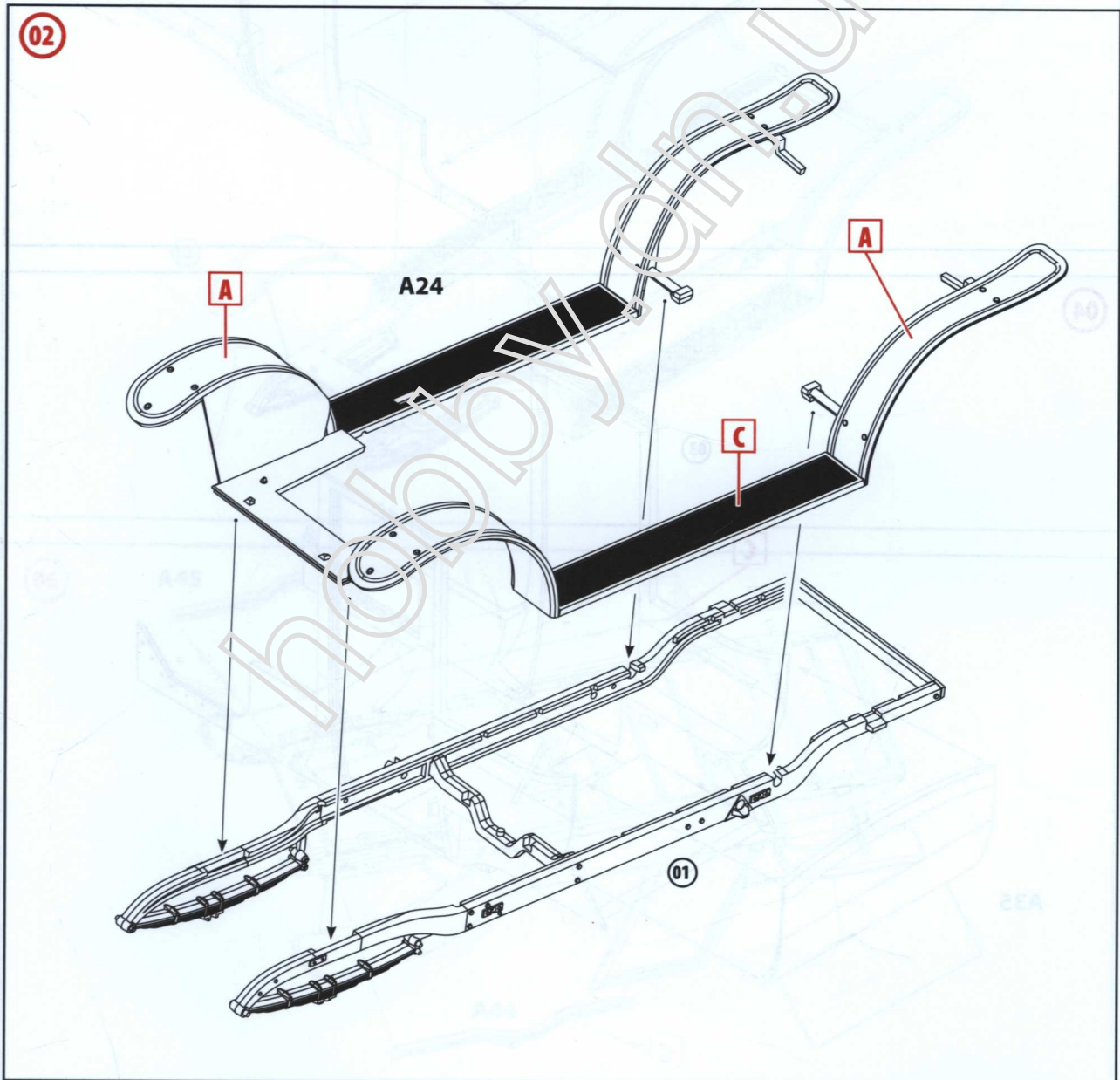
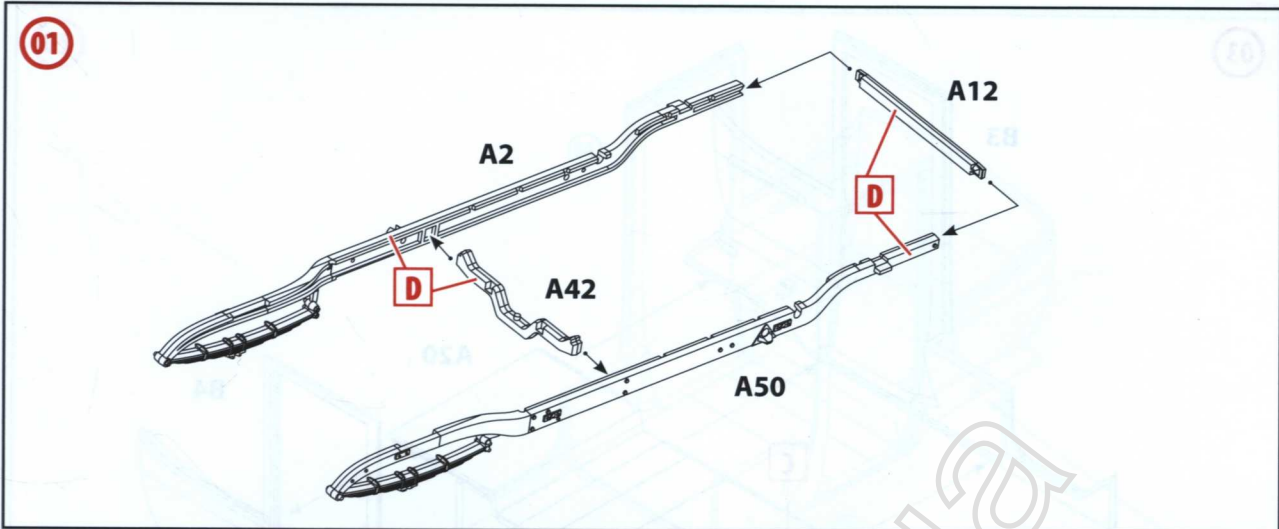

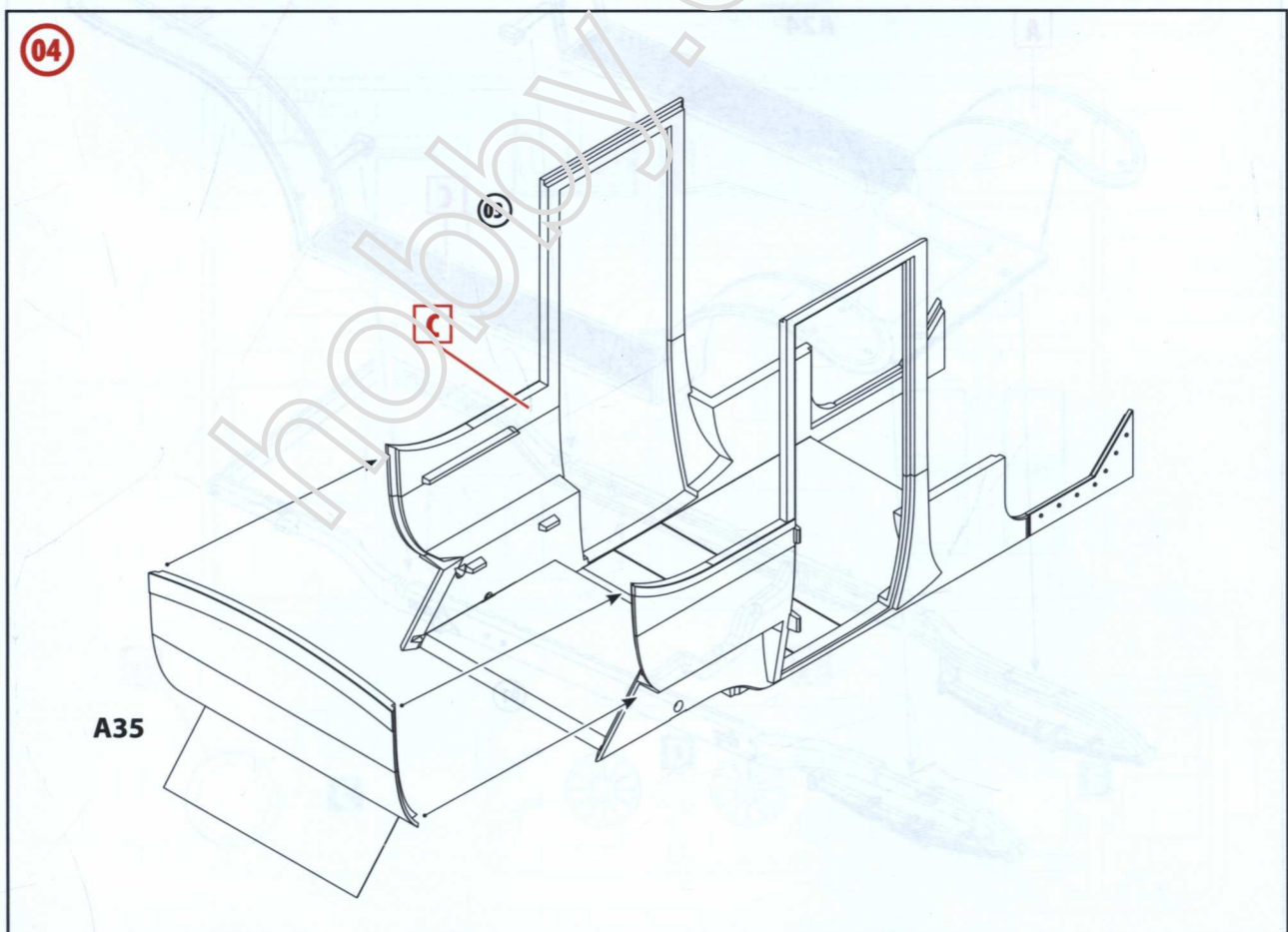
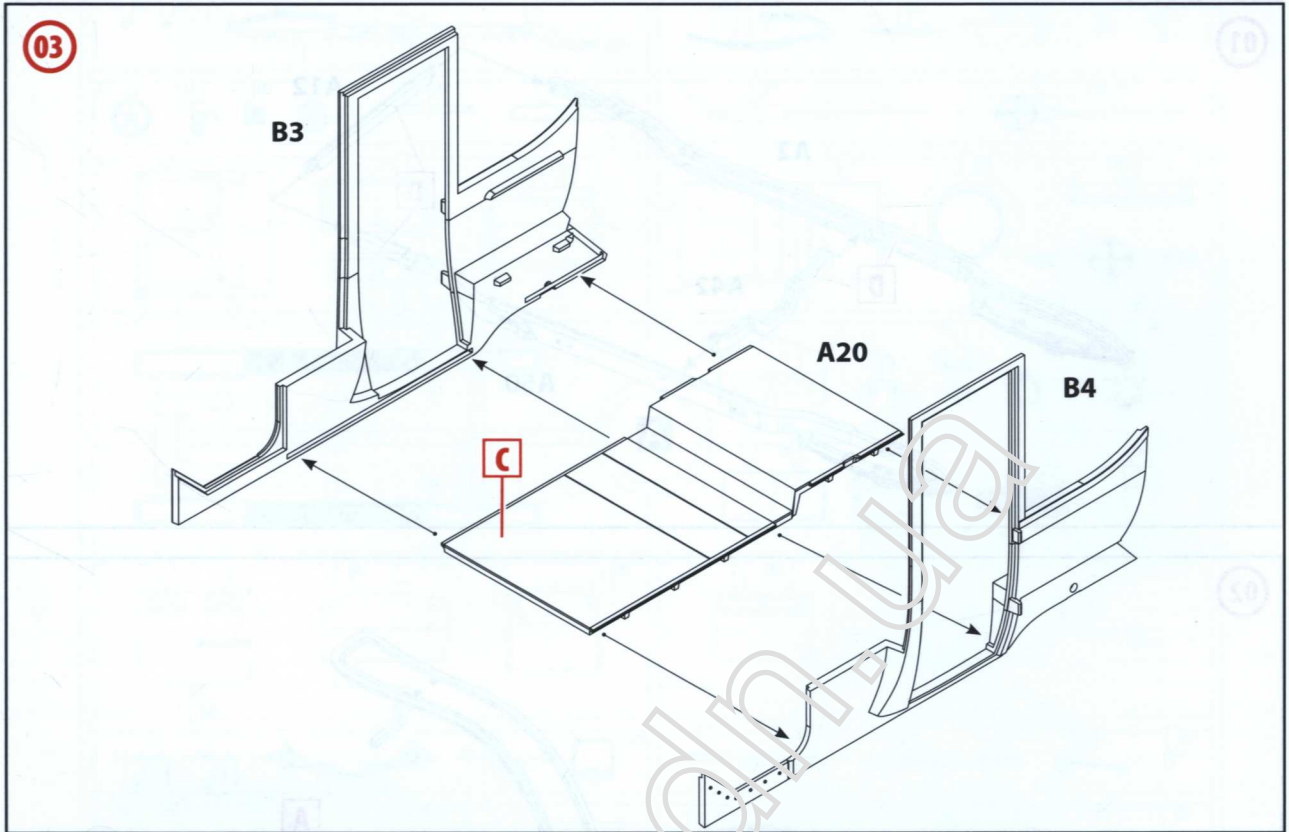

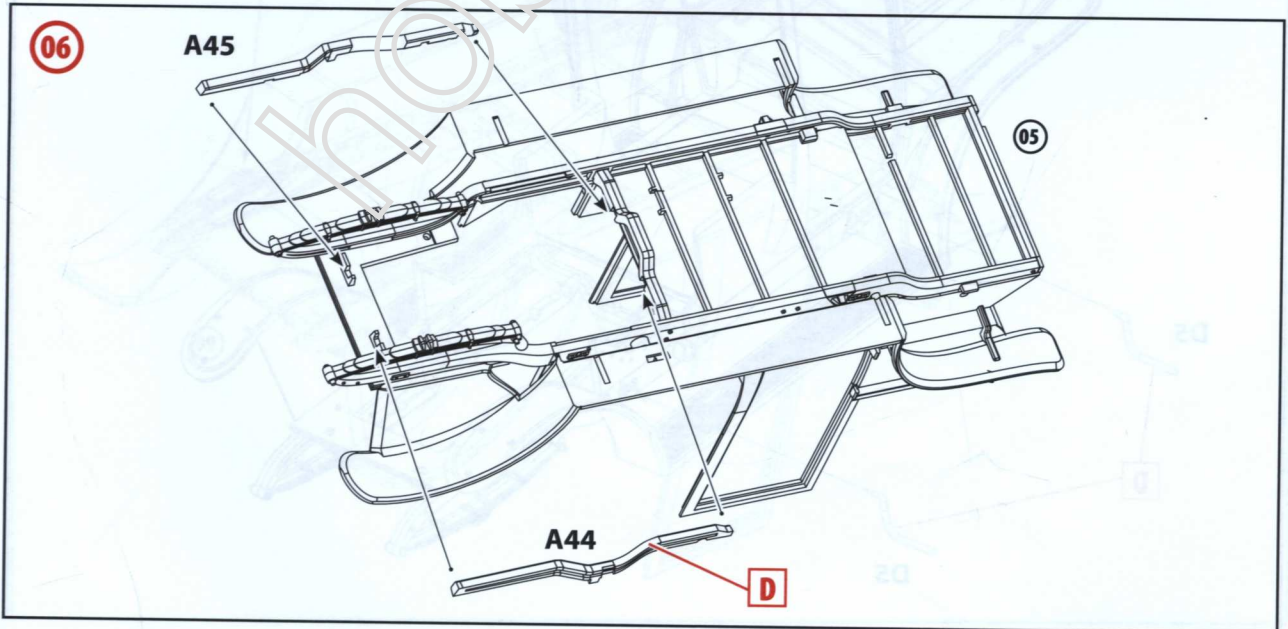
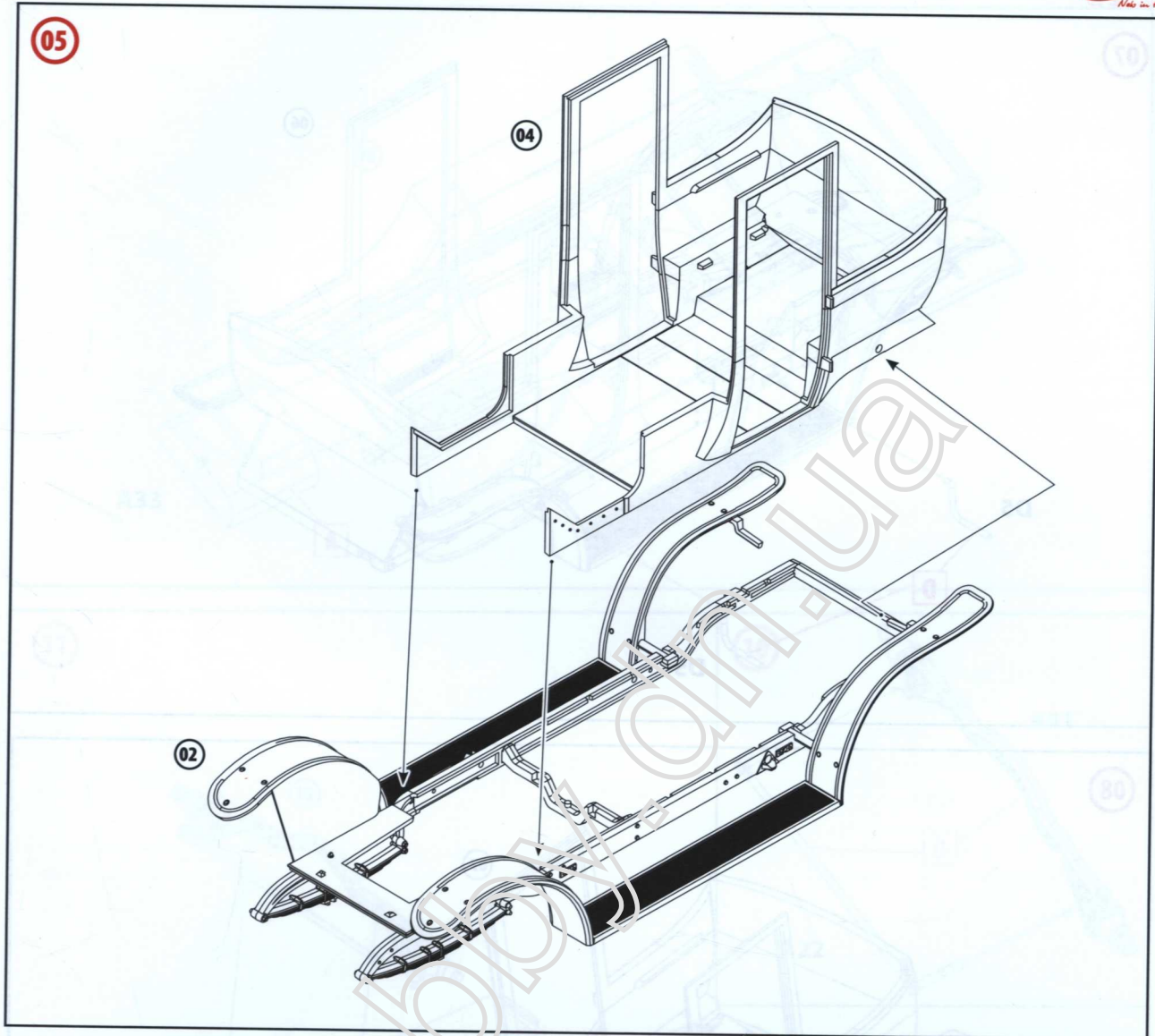

07

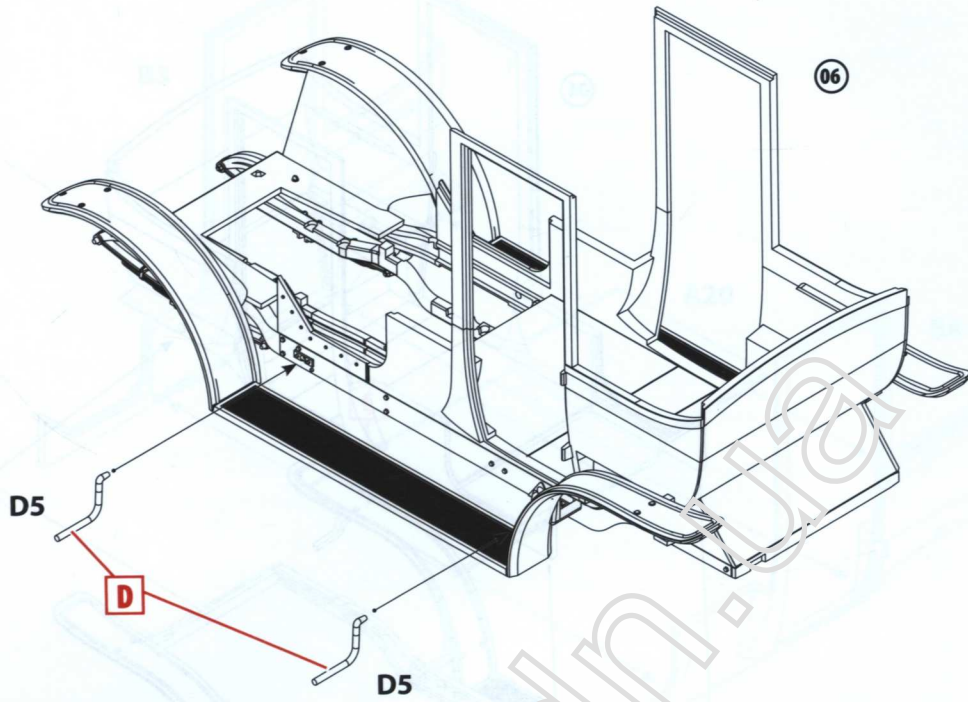

08

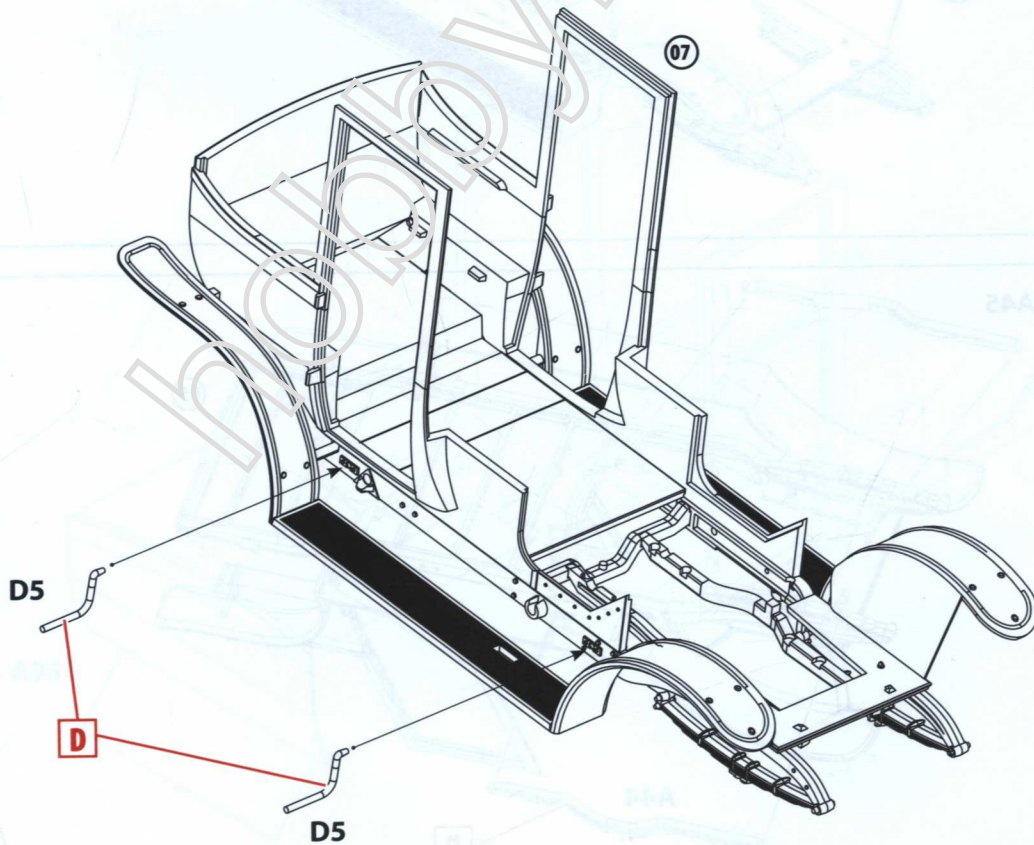

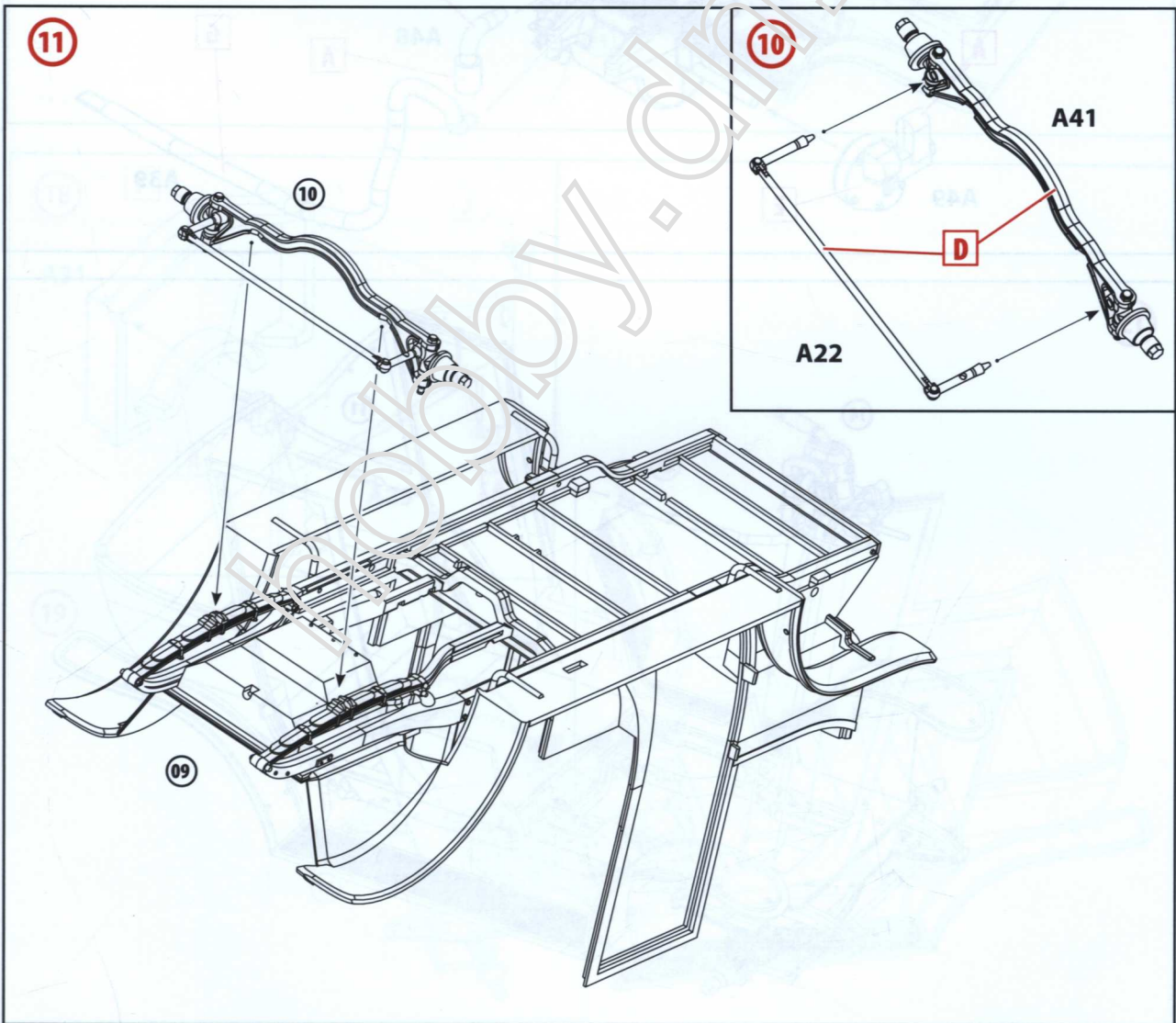
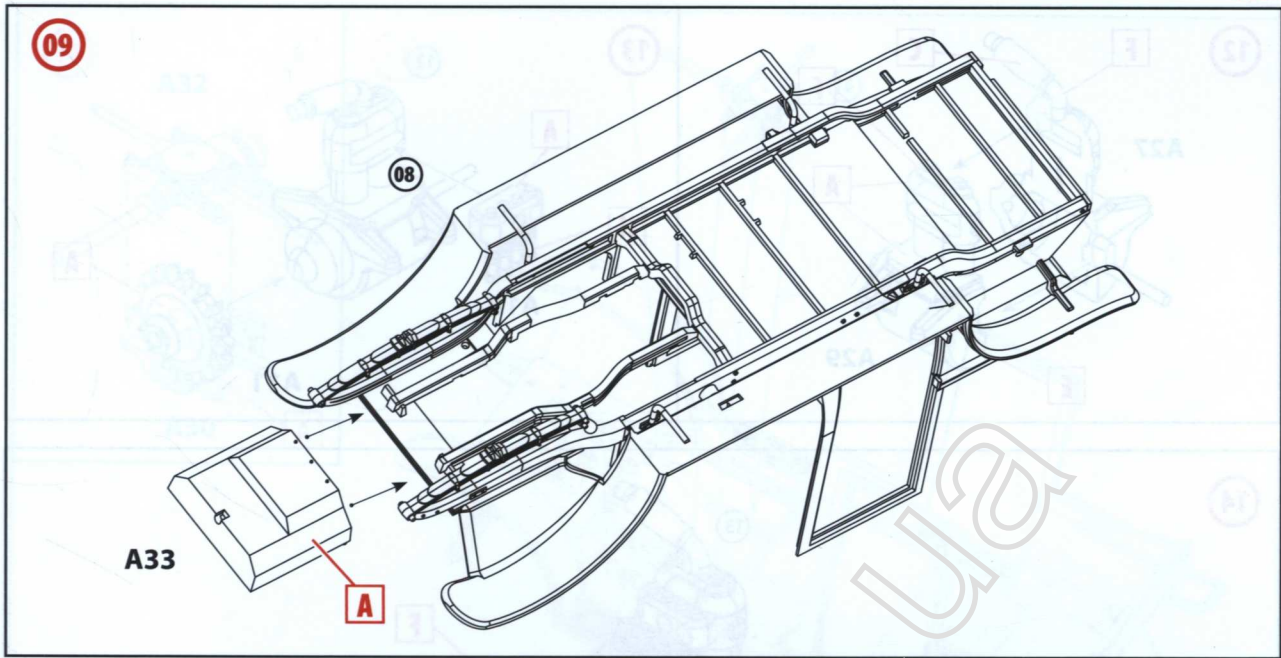

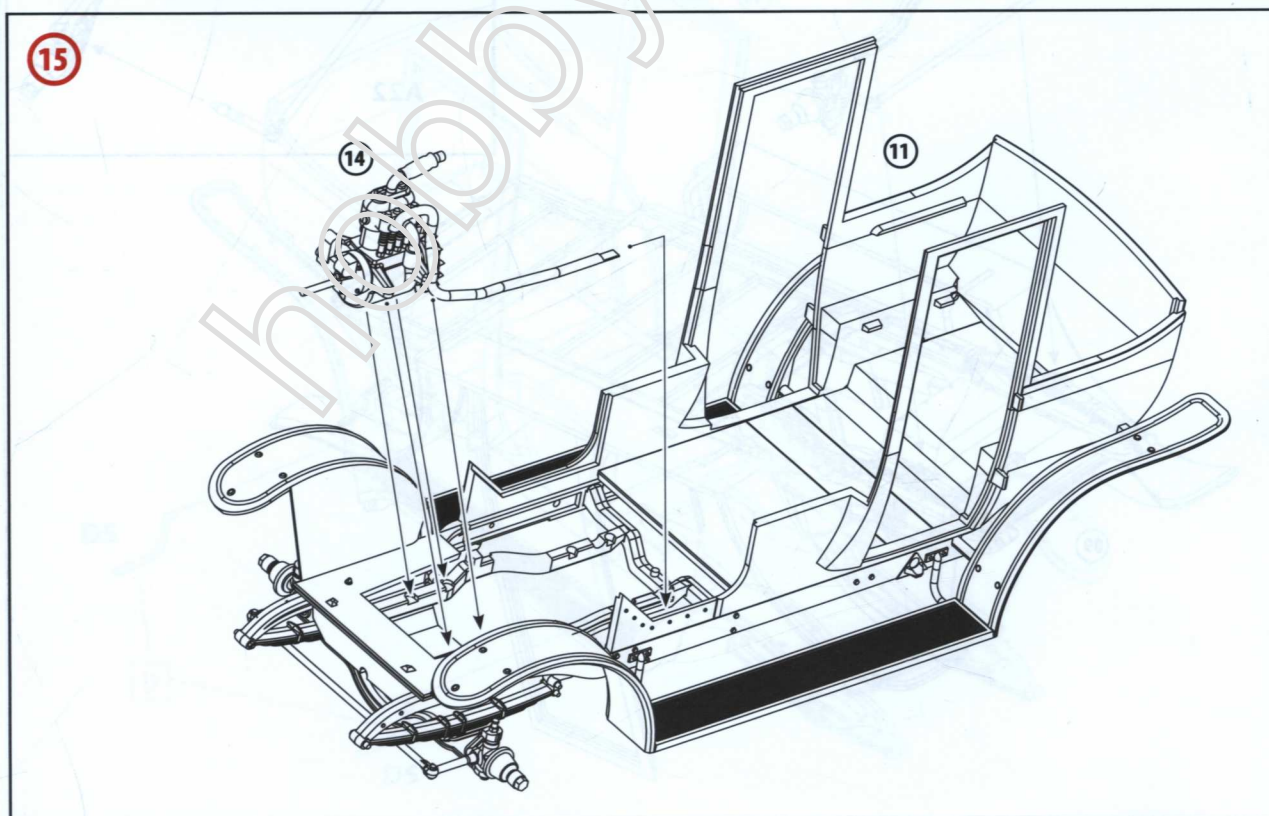
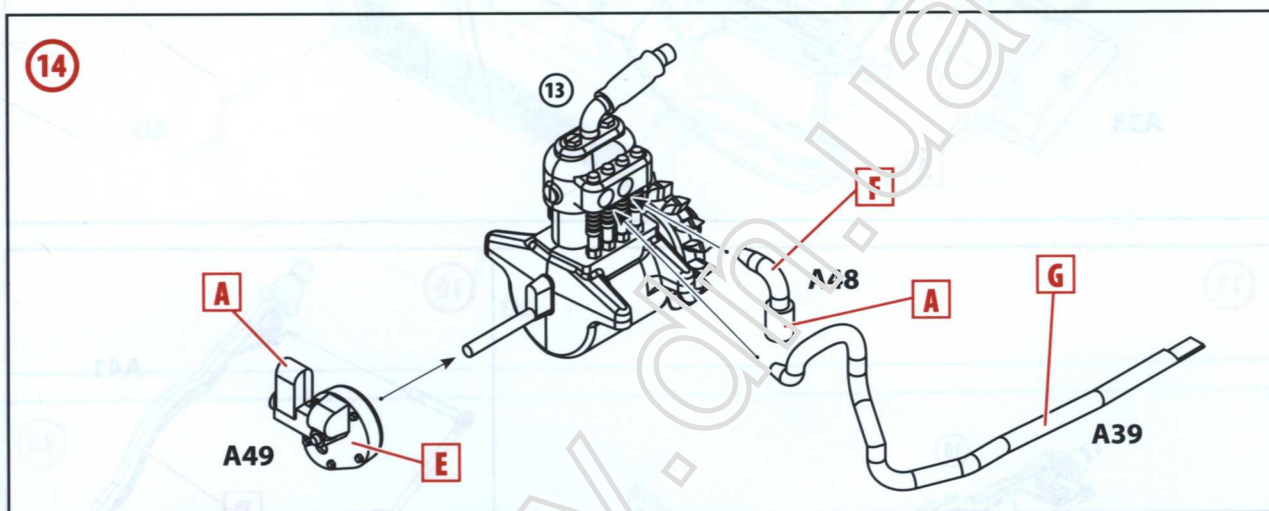
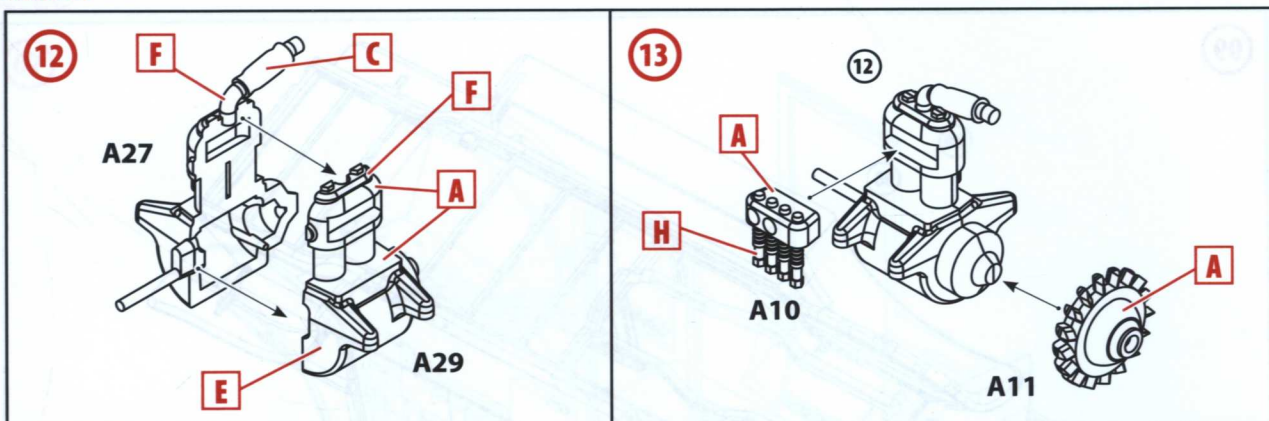

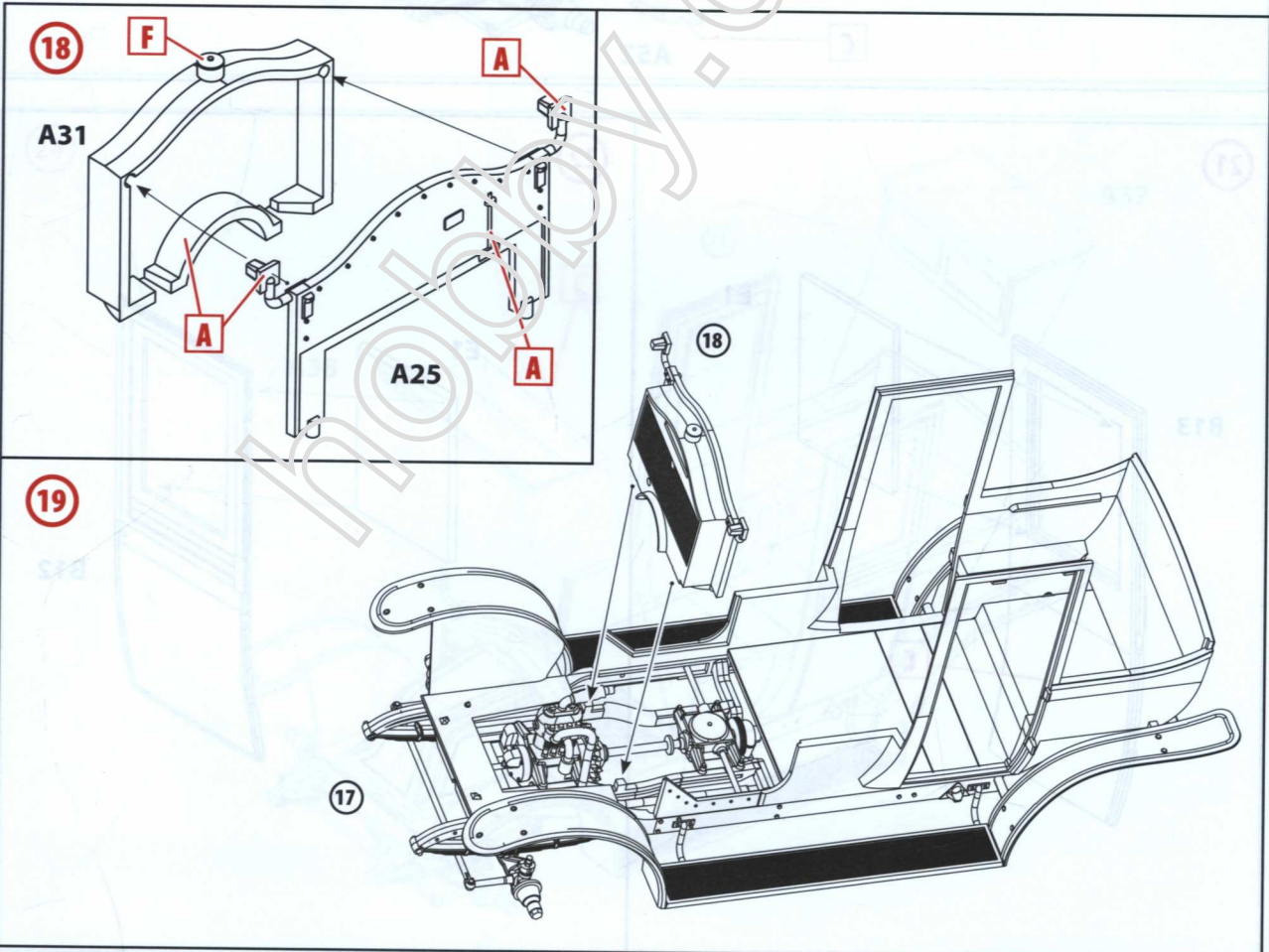
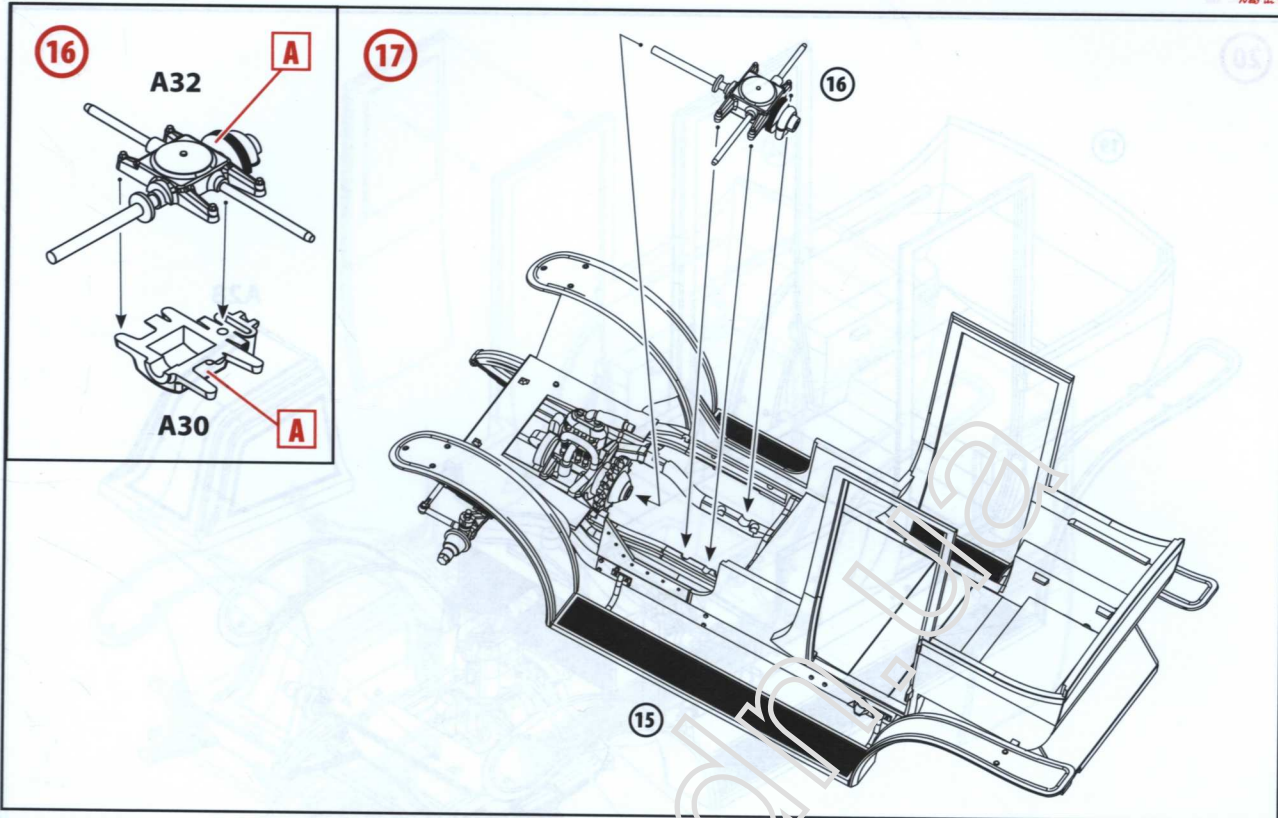

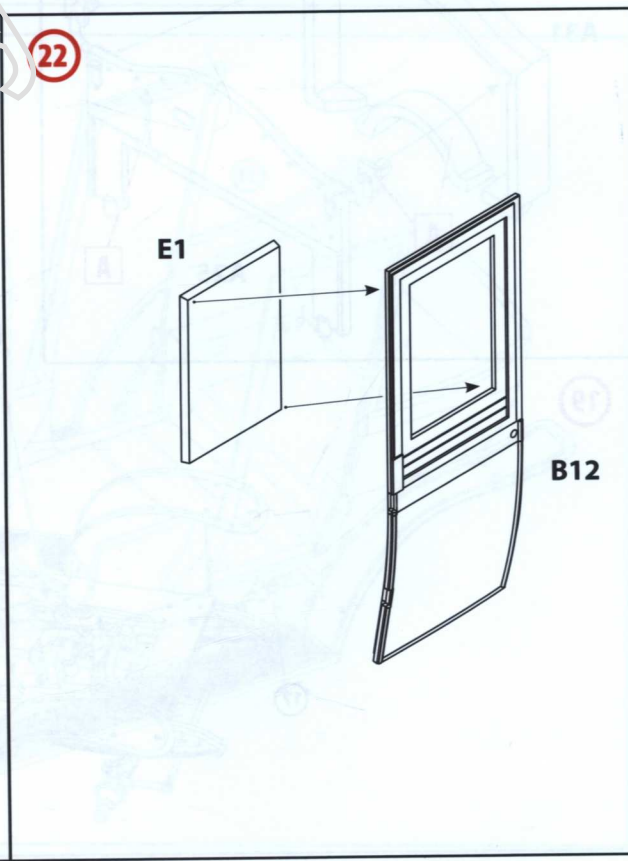
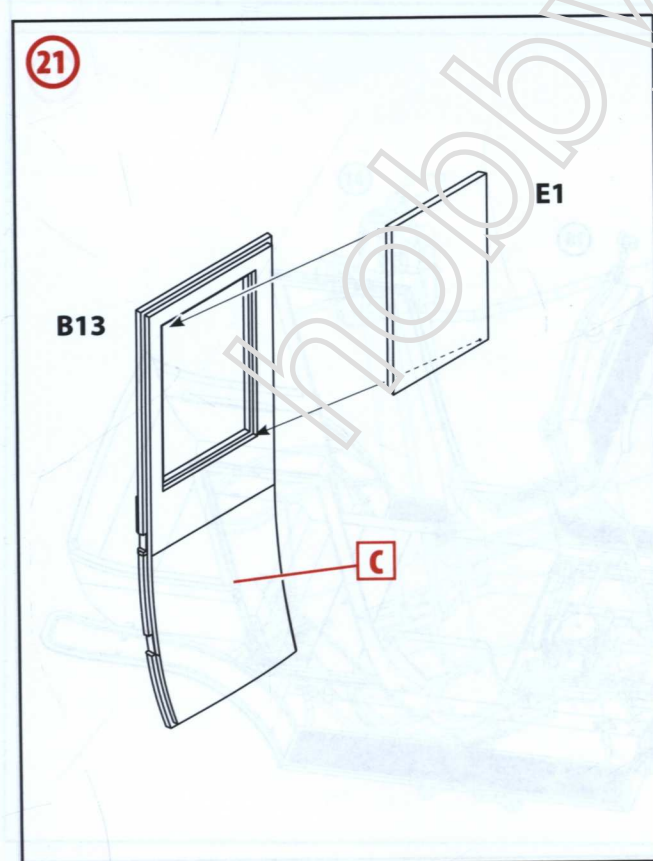
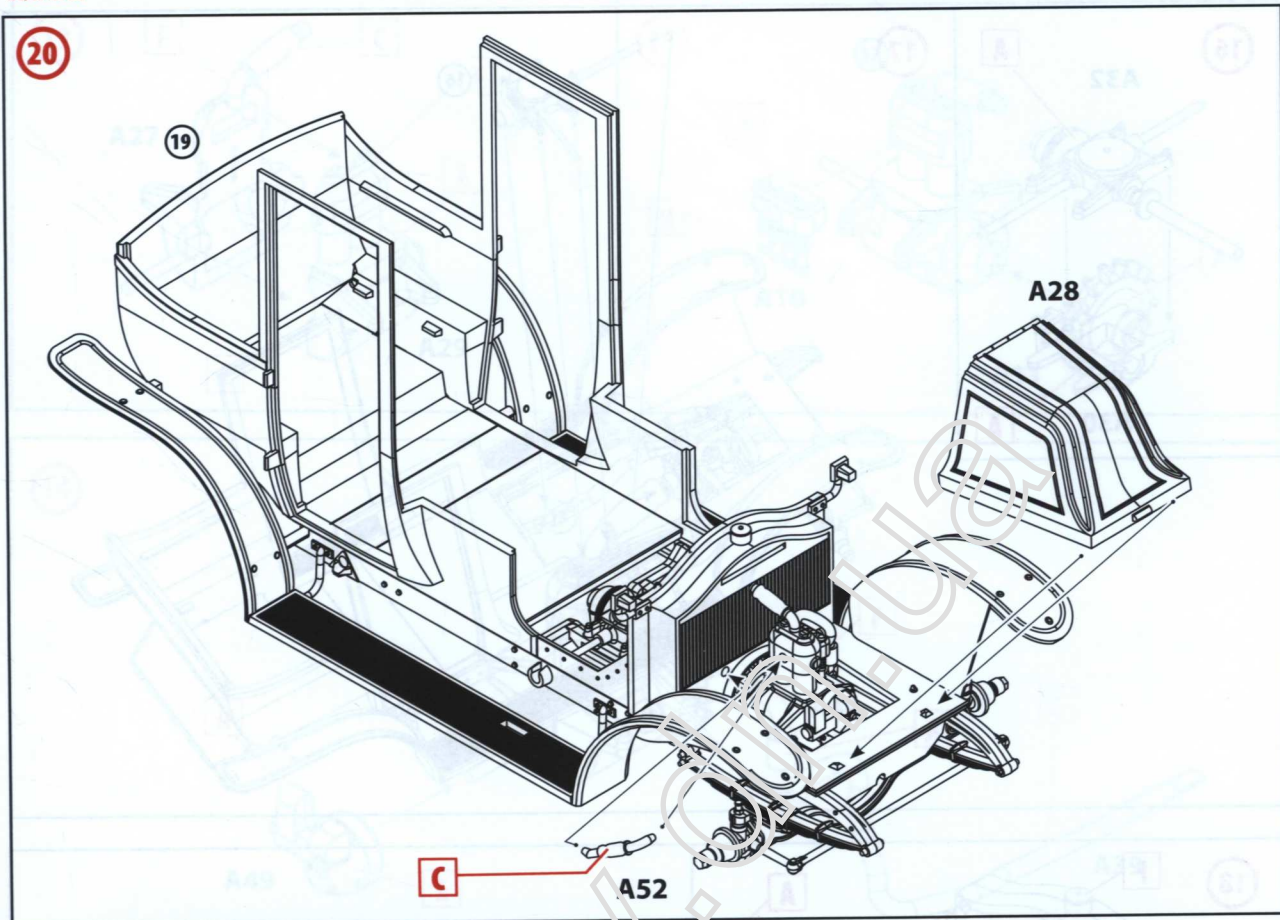

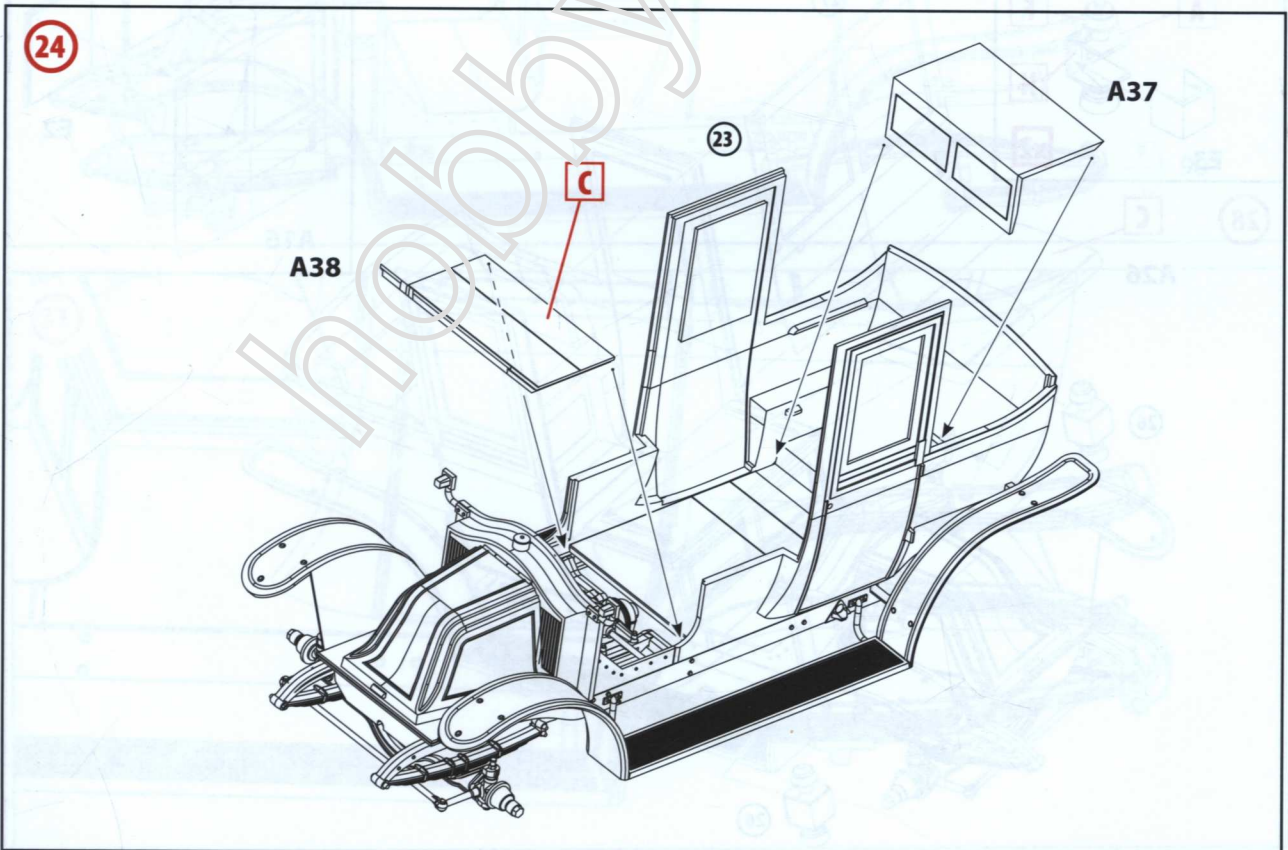
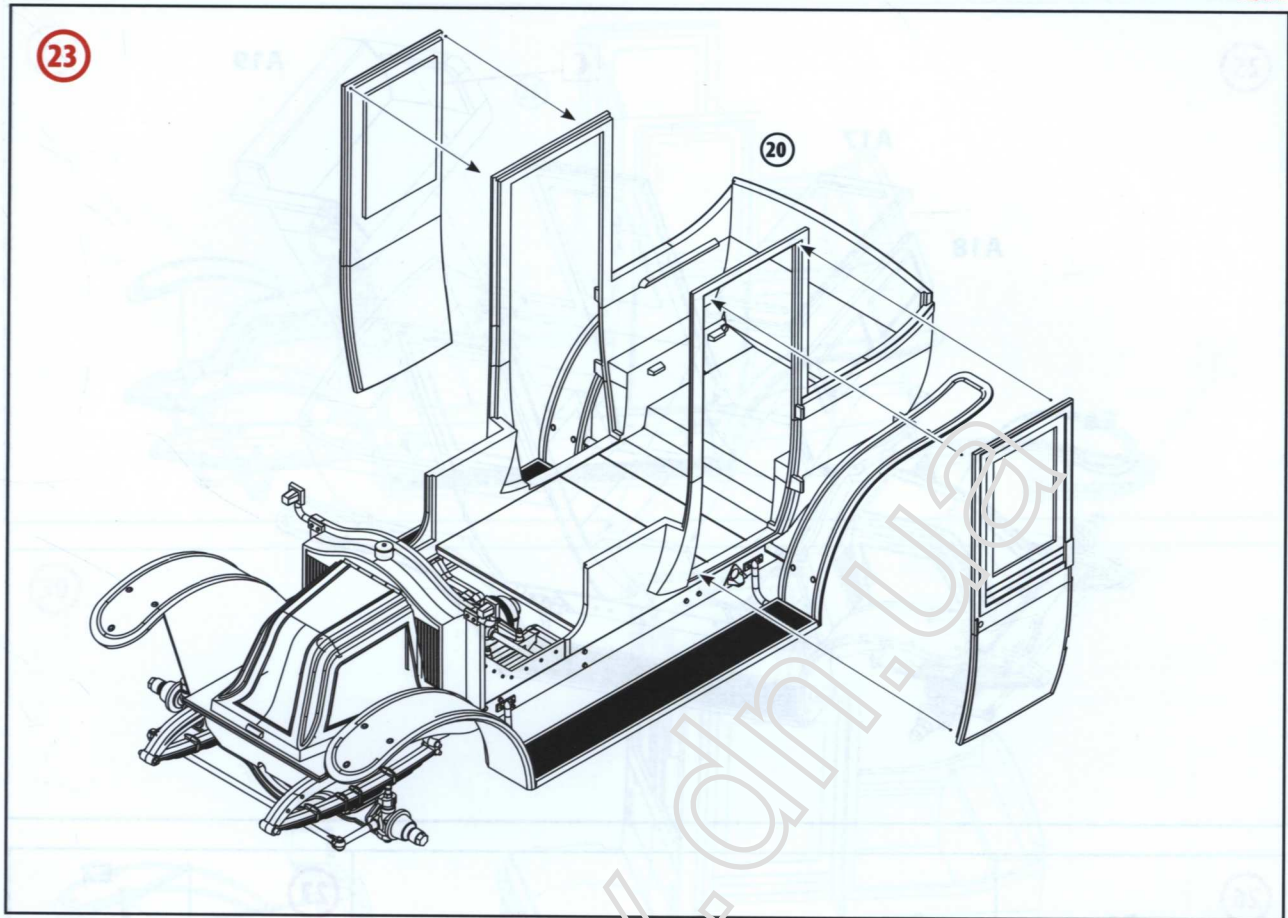

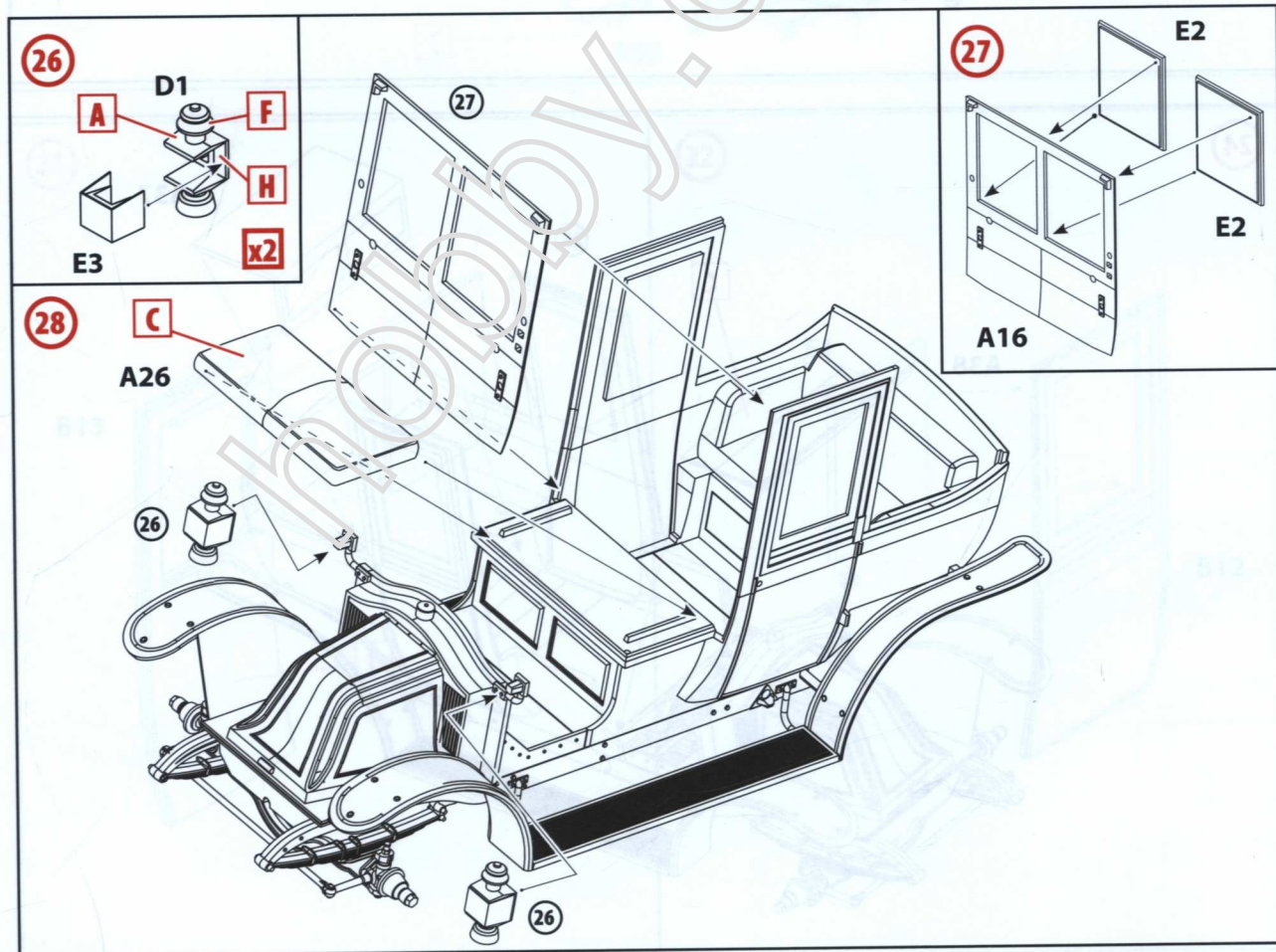
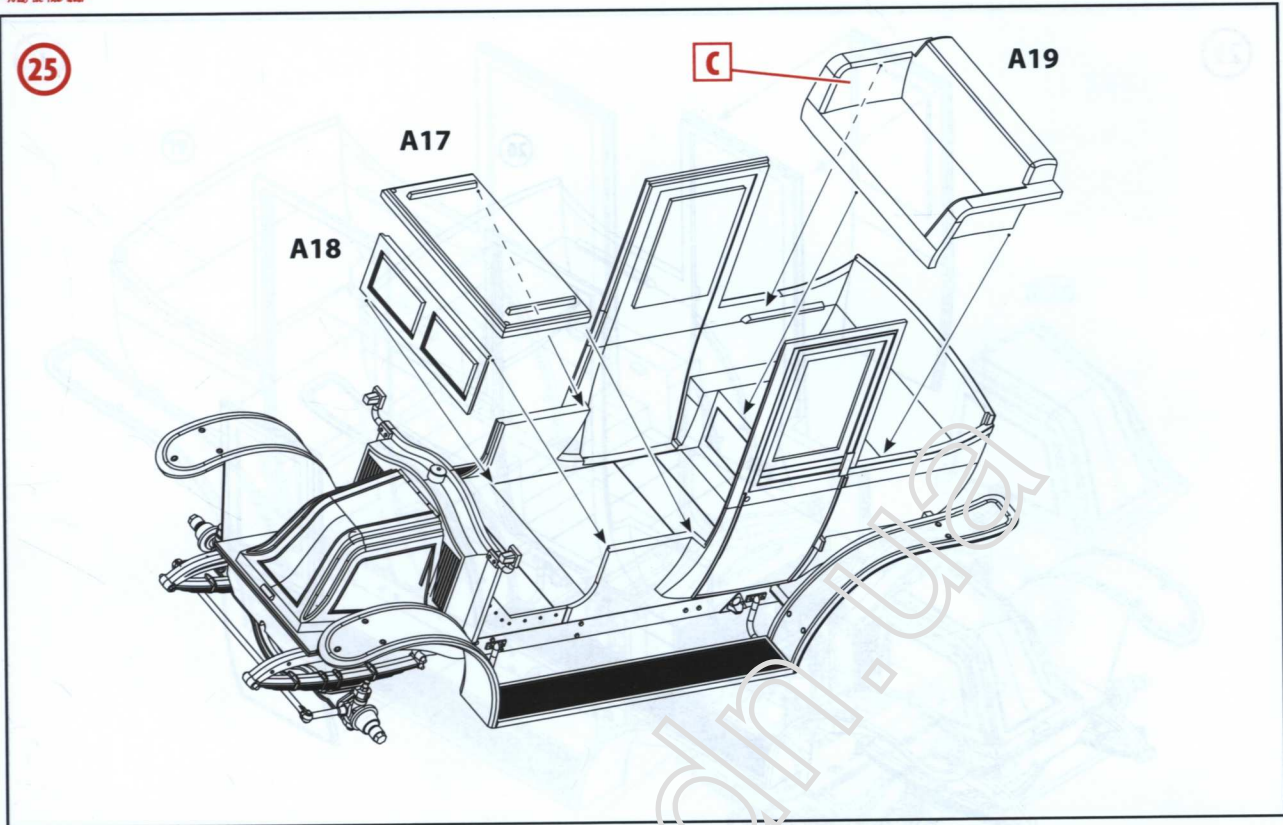

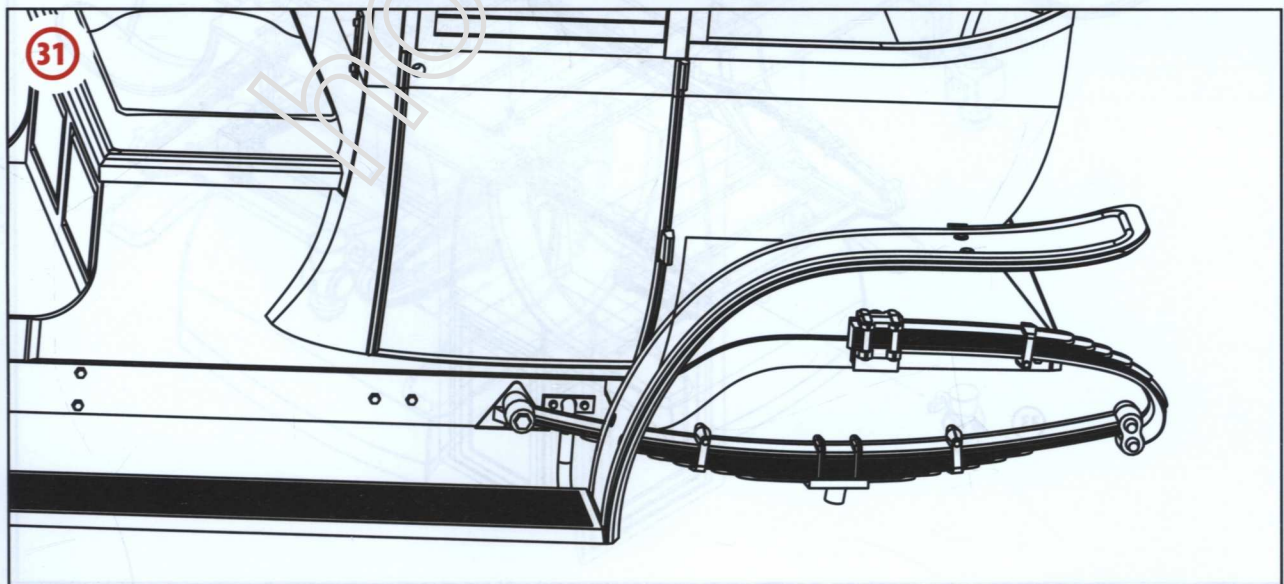
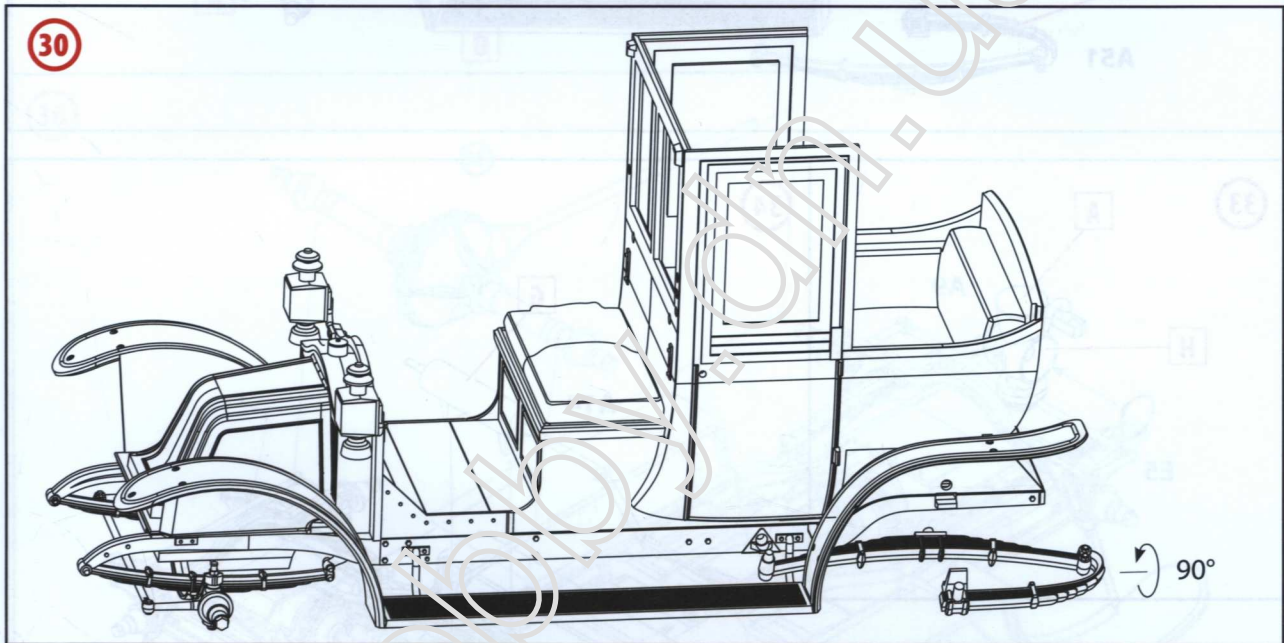
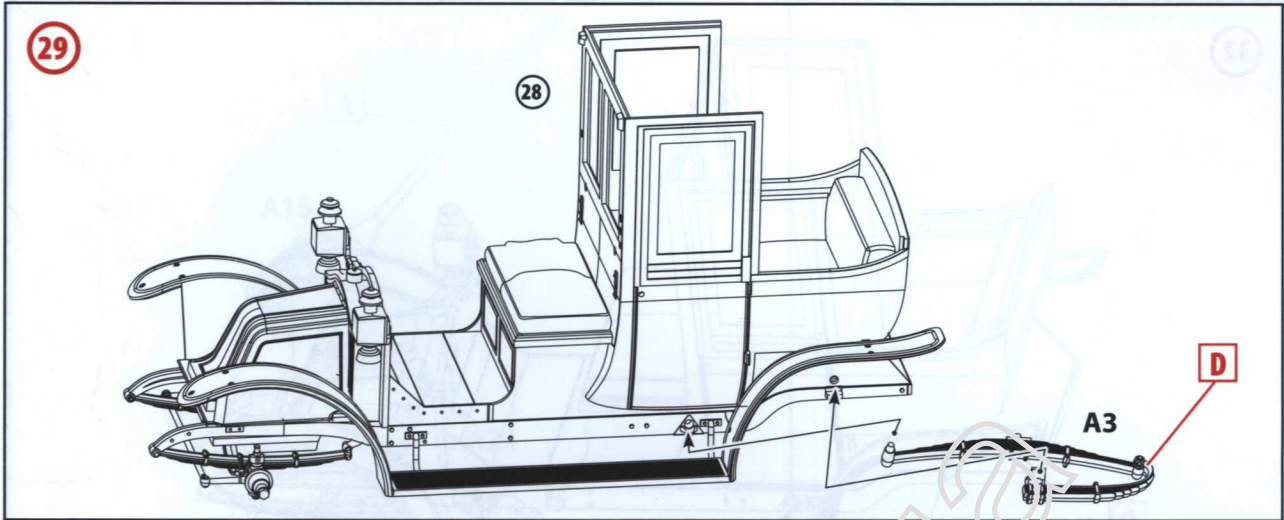

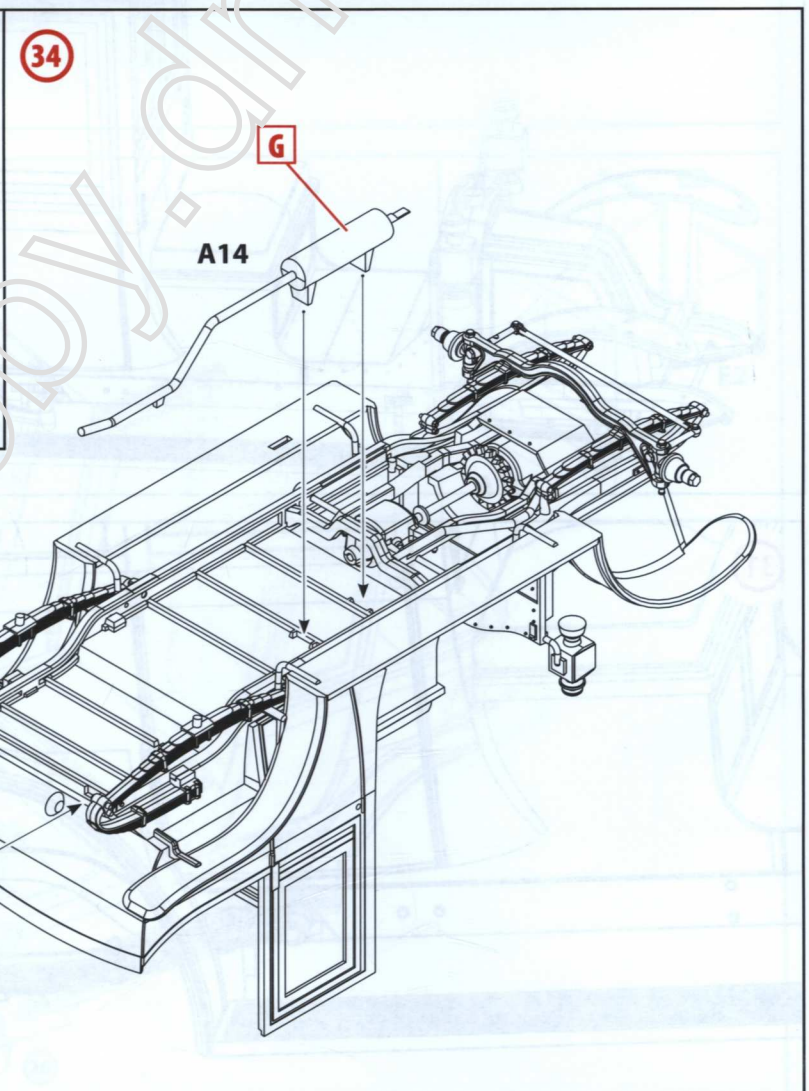
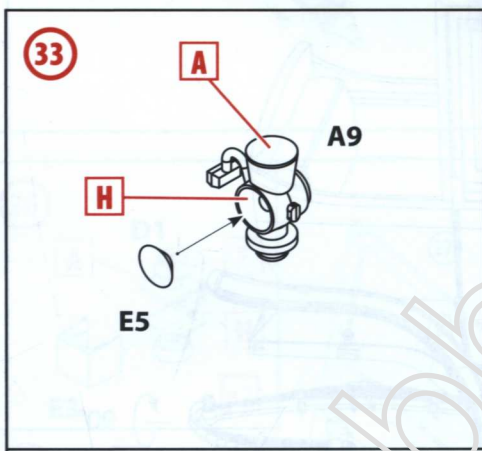
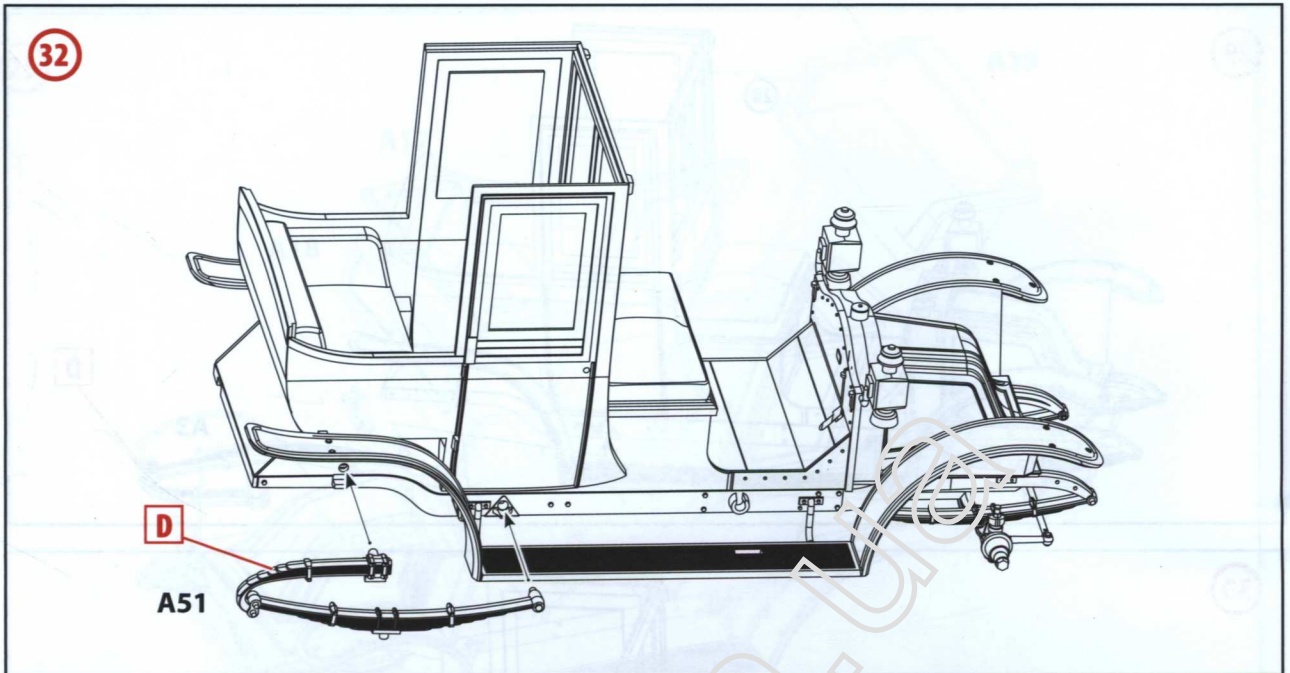

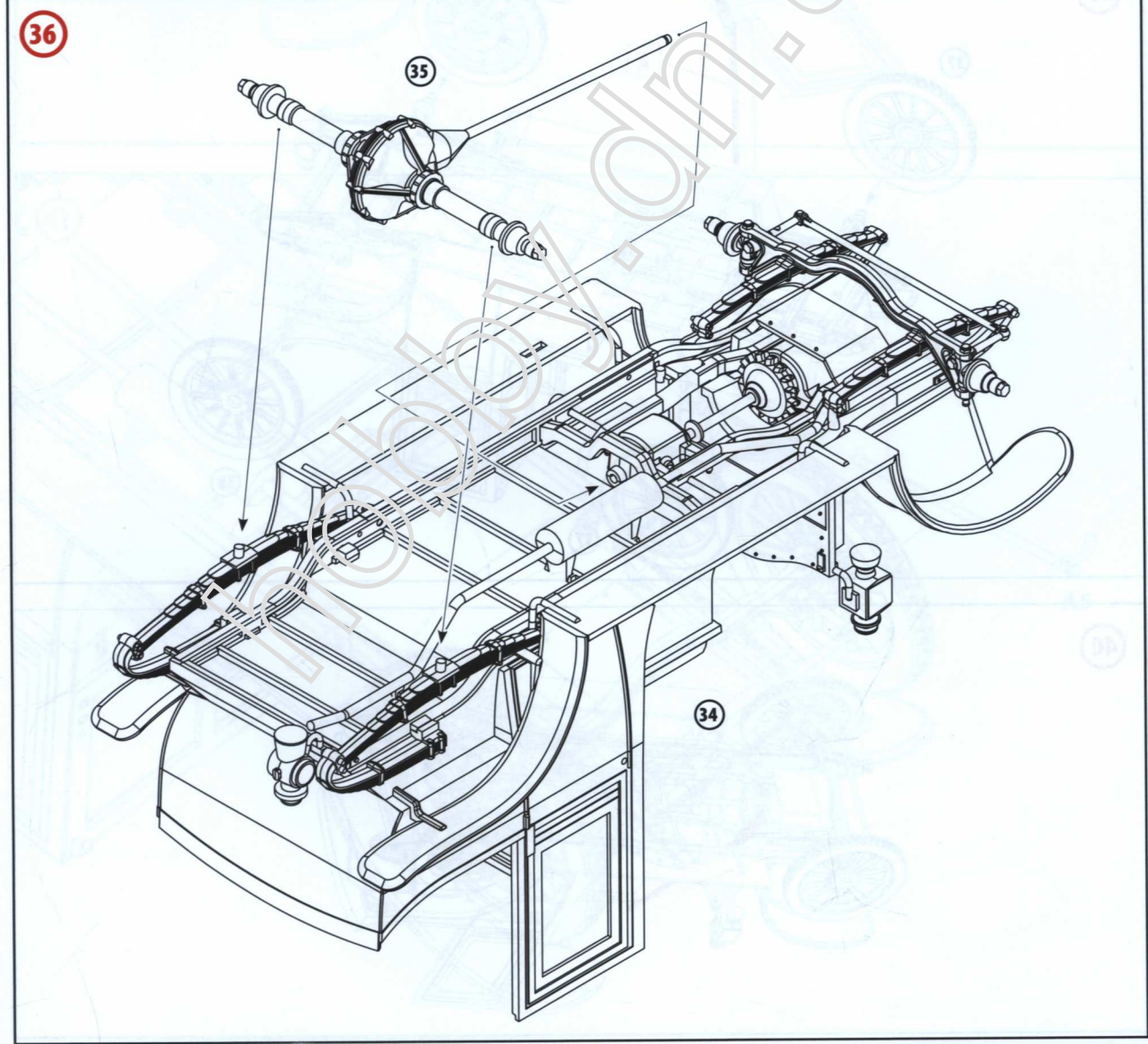
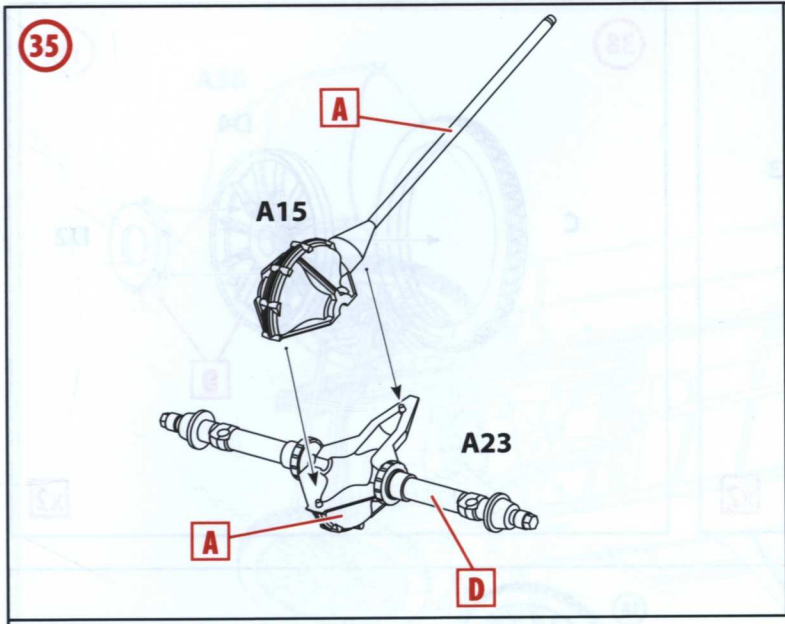

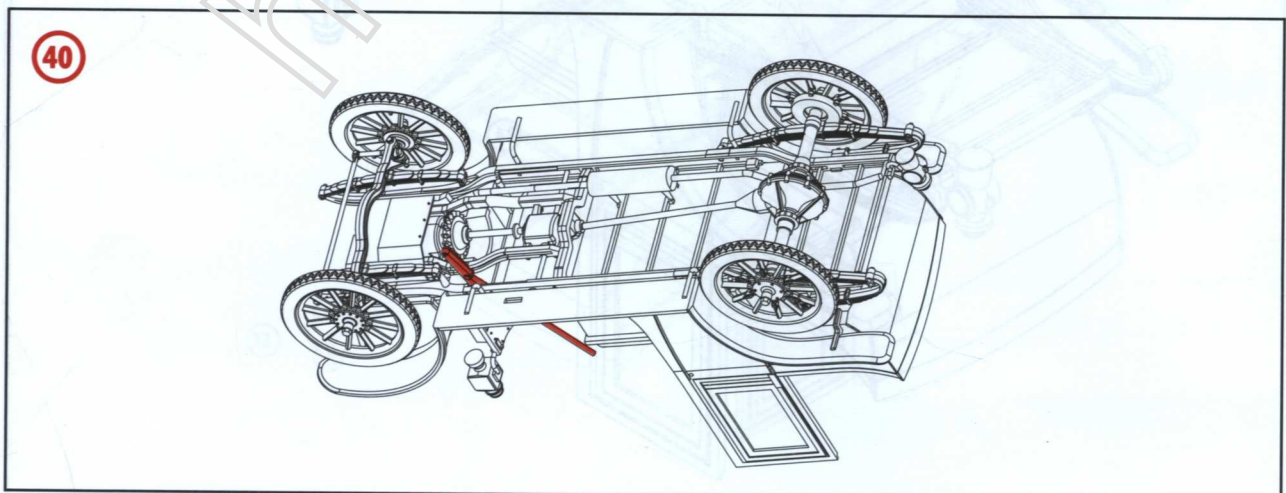
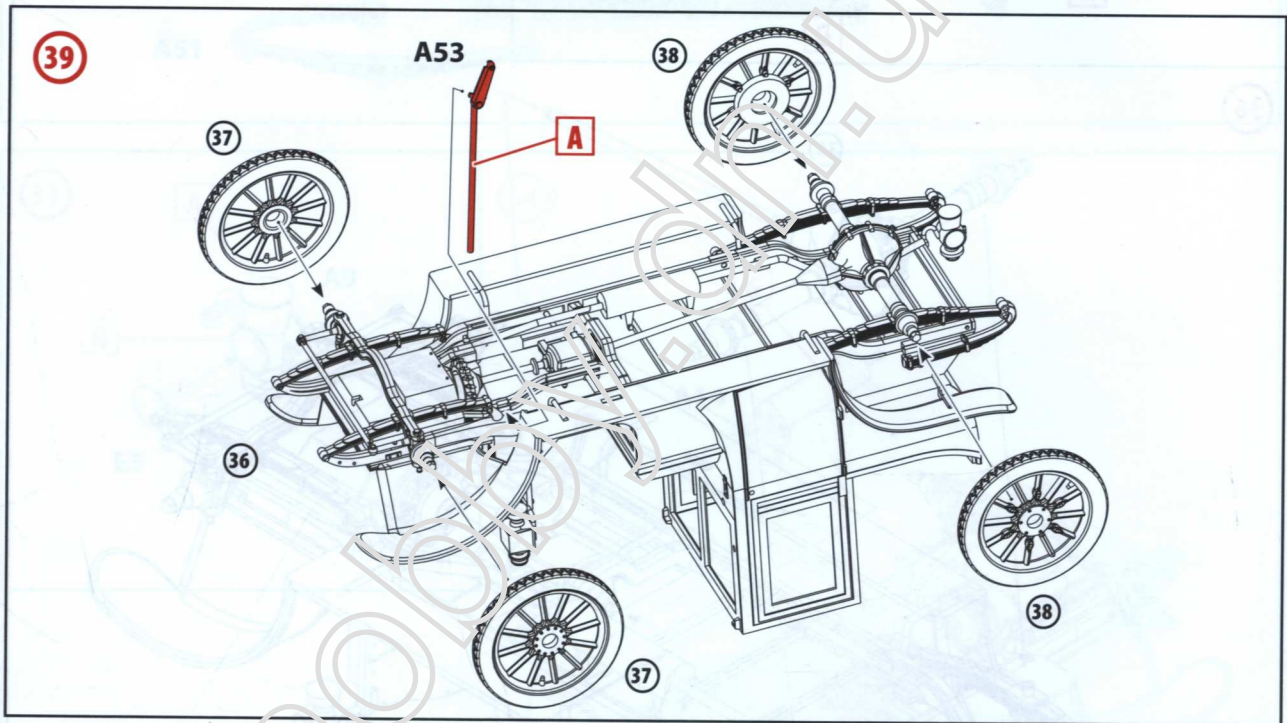
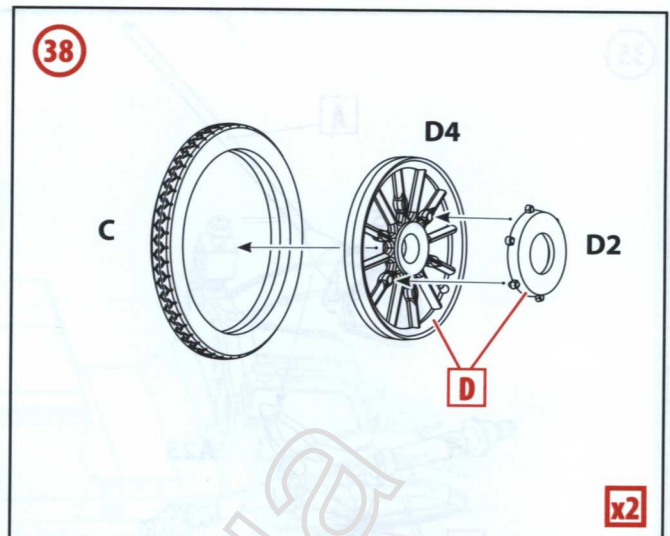
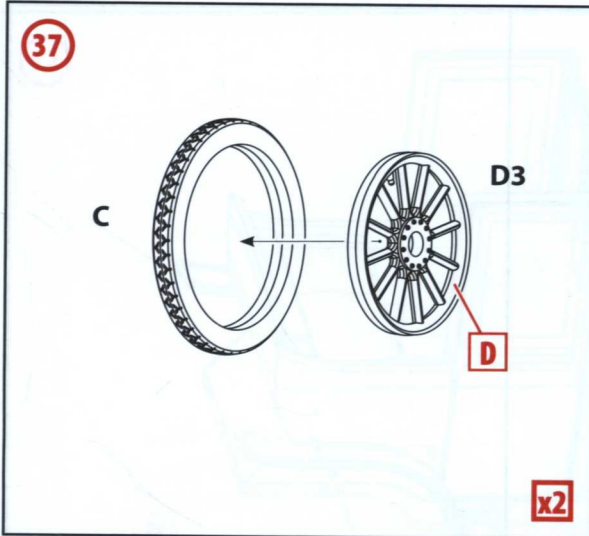

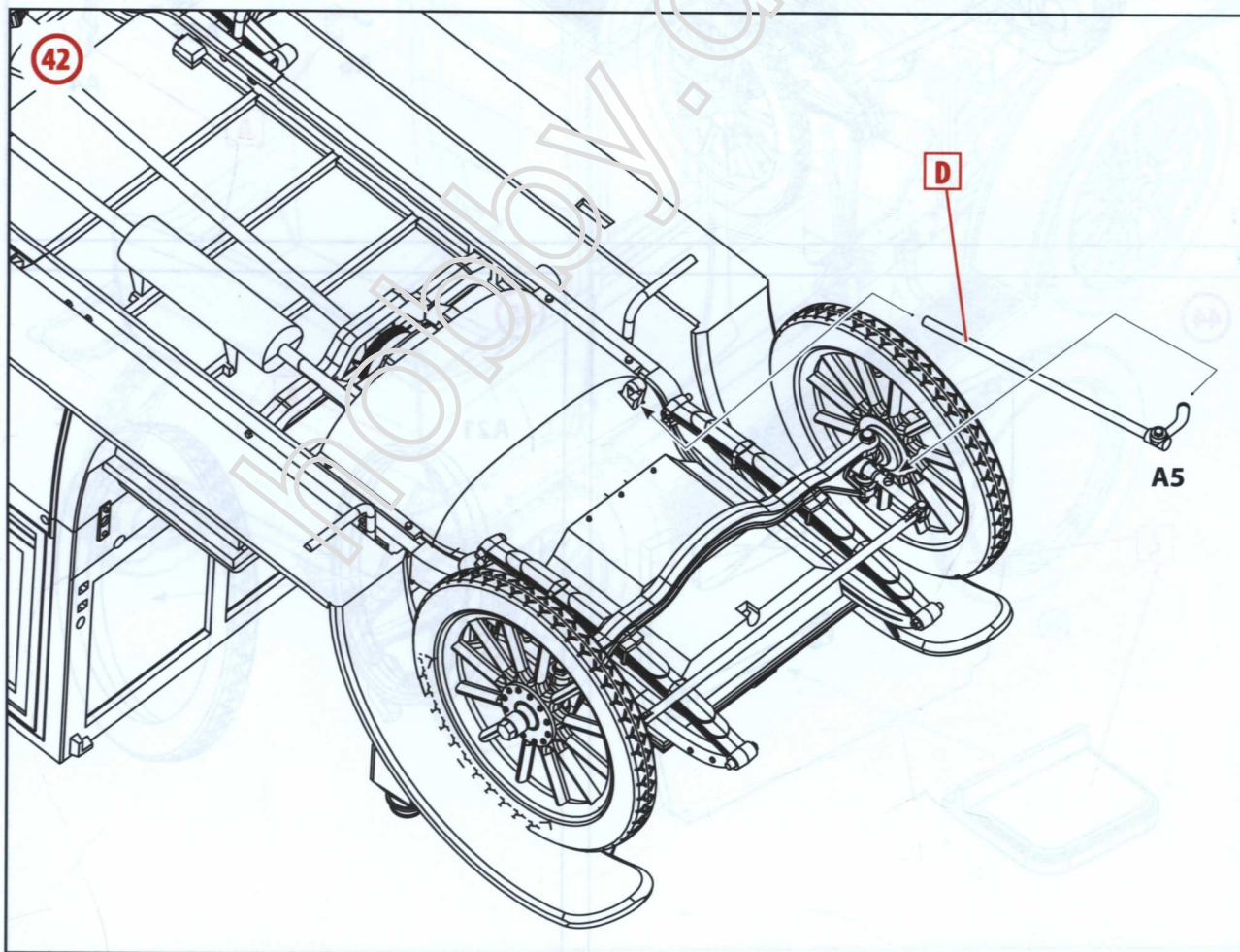
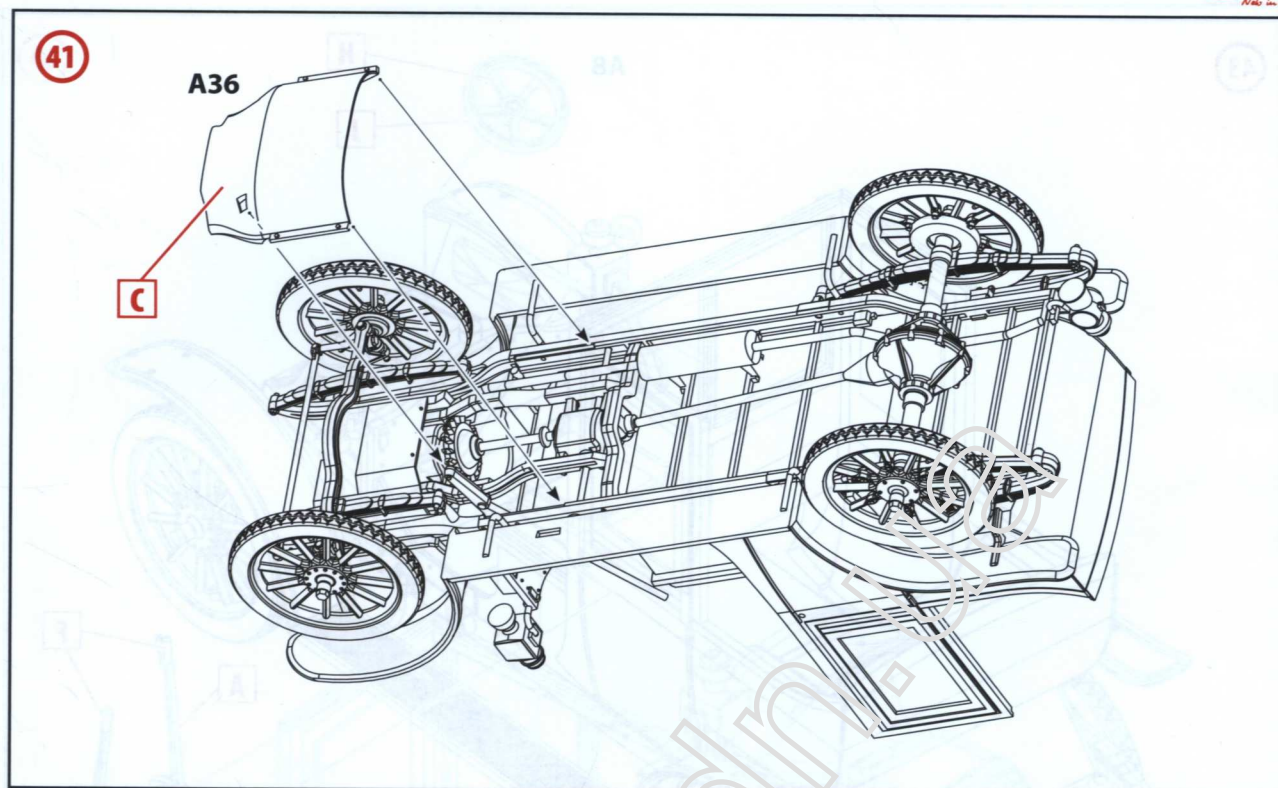

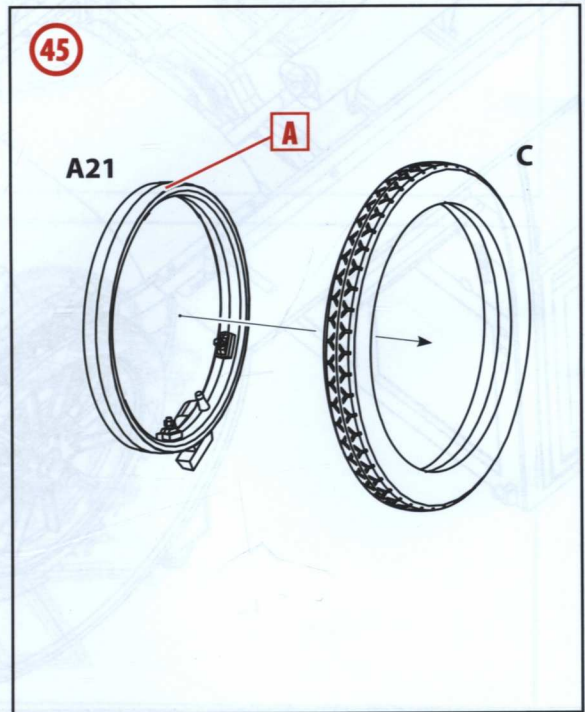
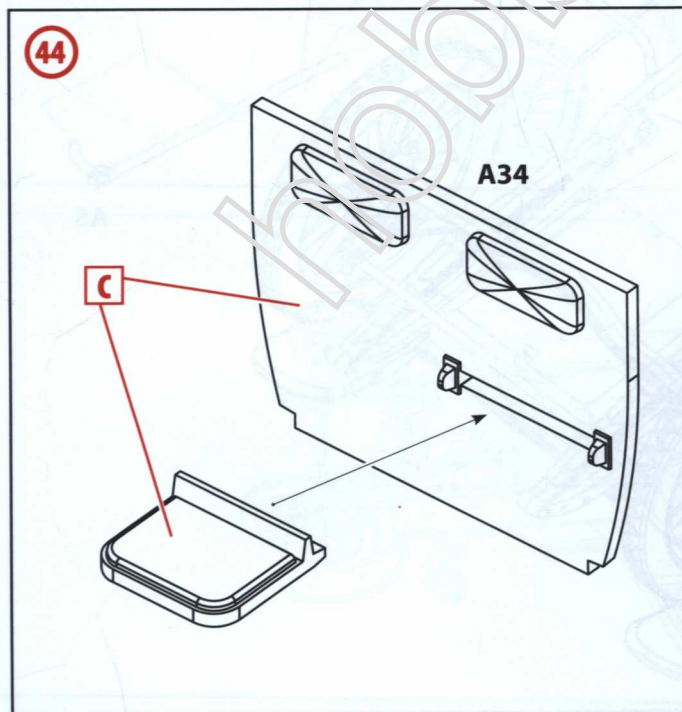
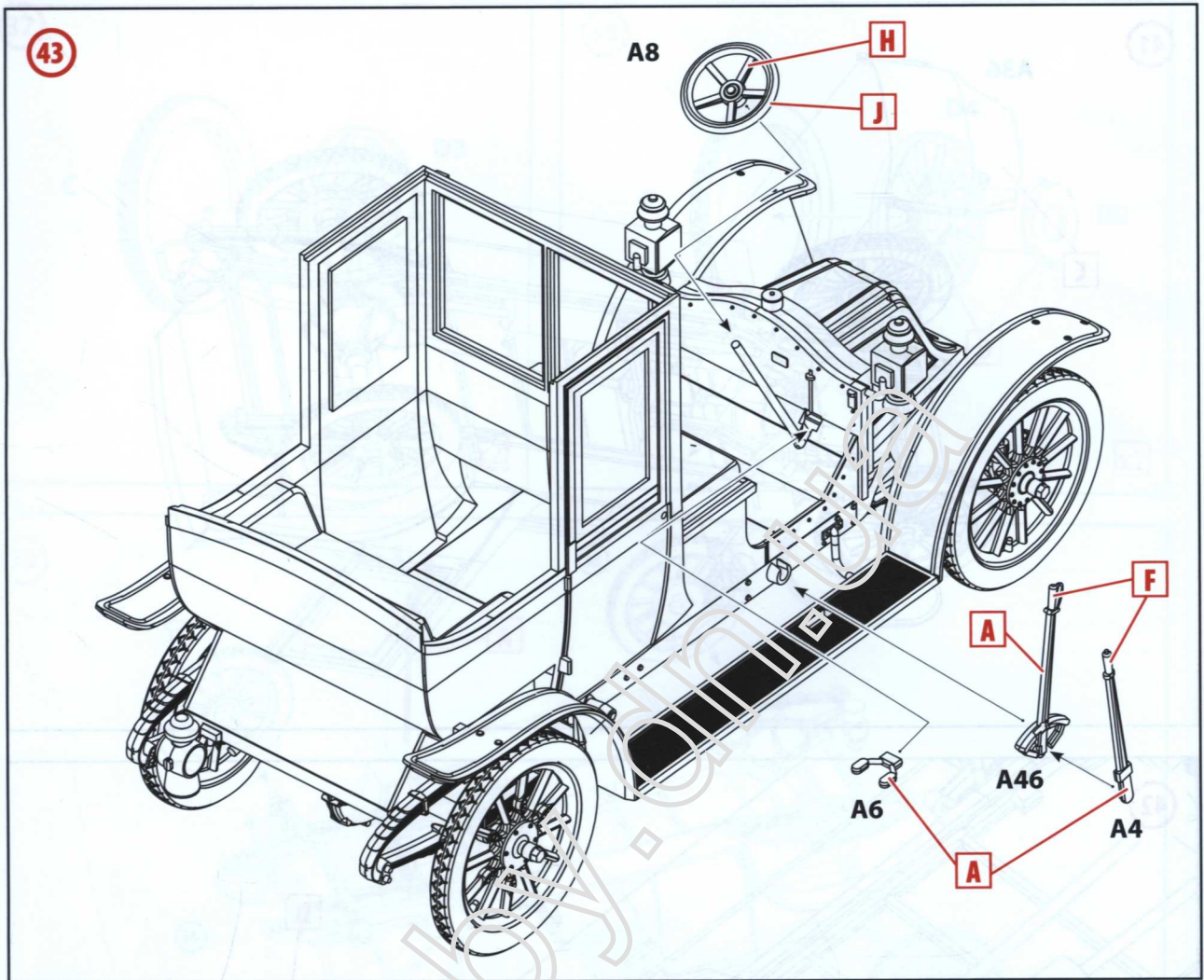

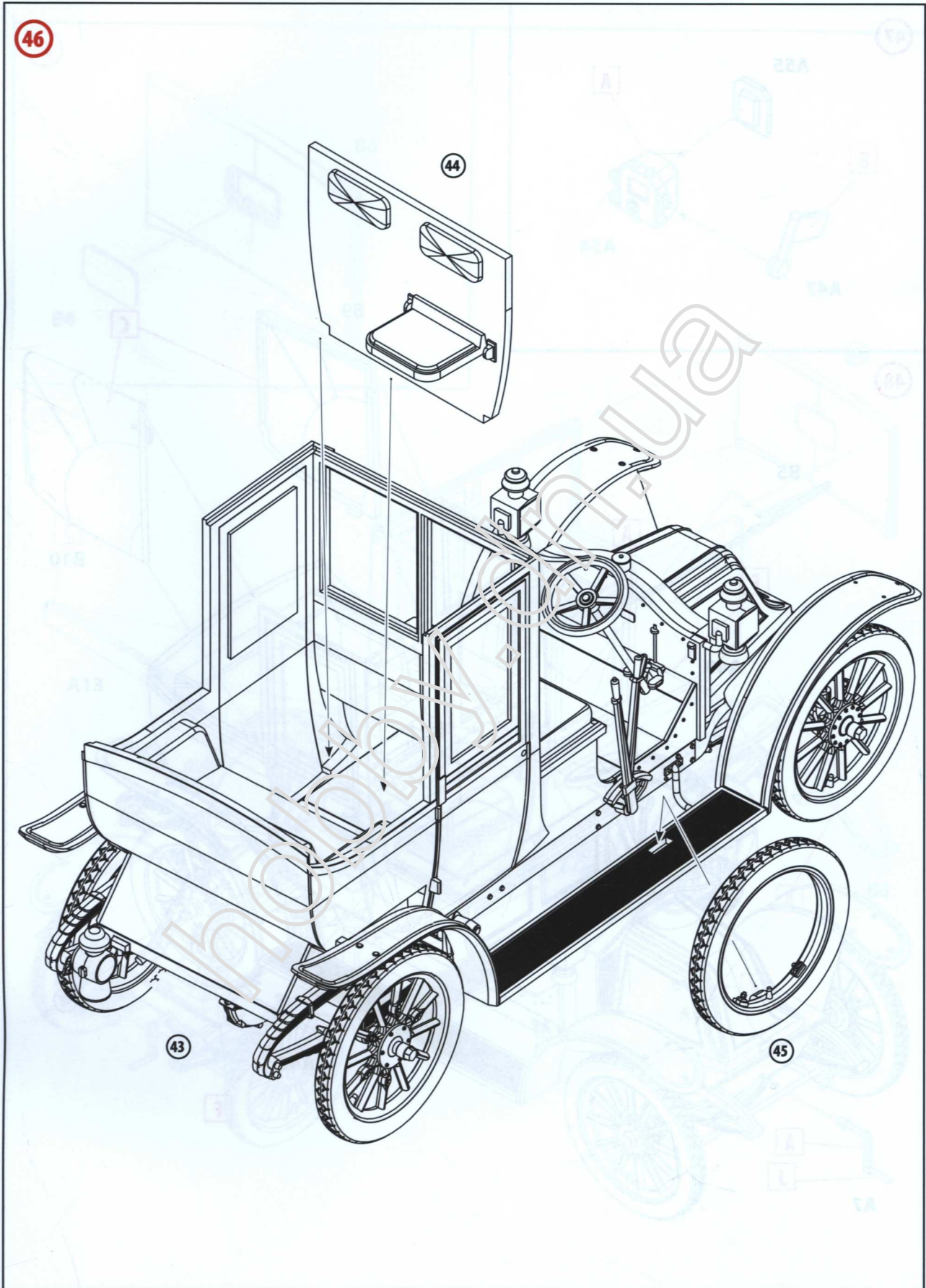

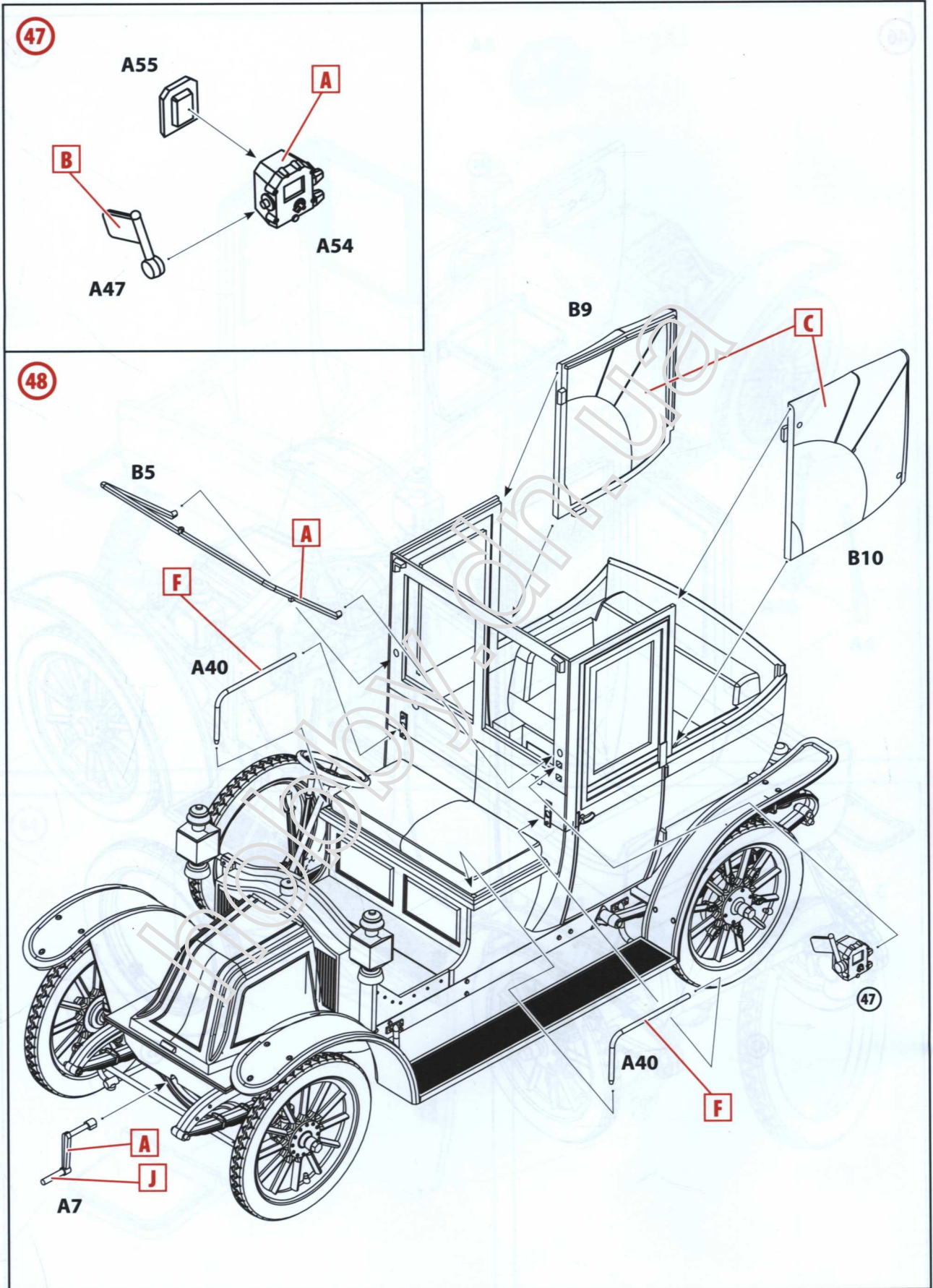

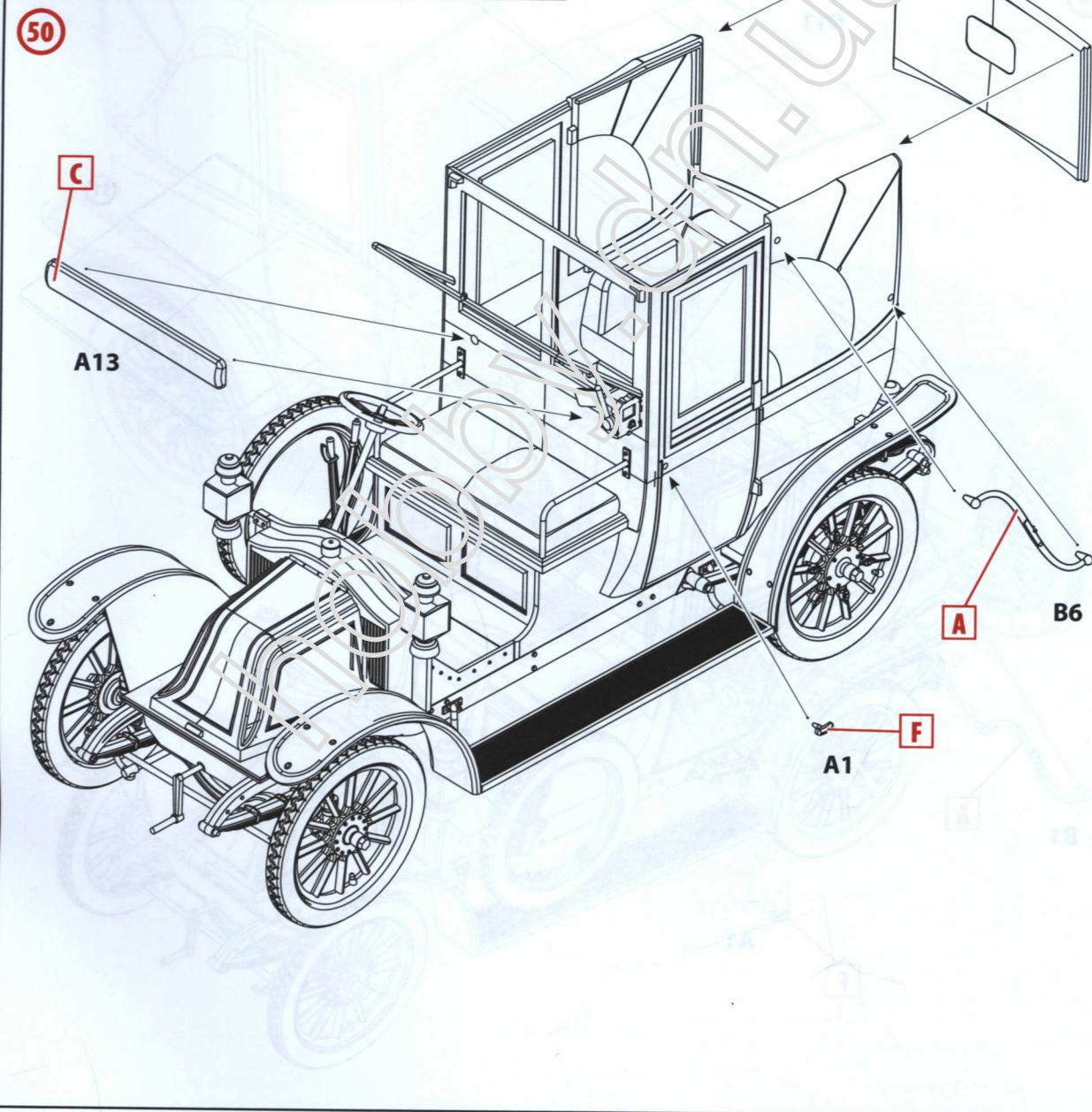
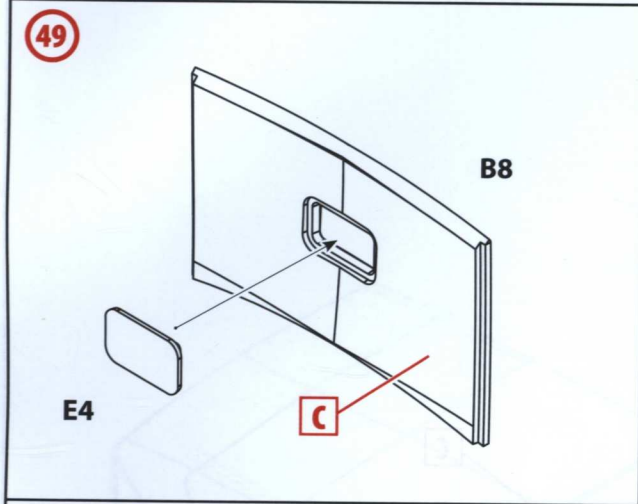

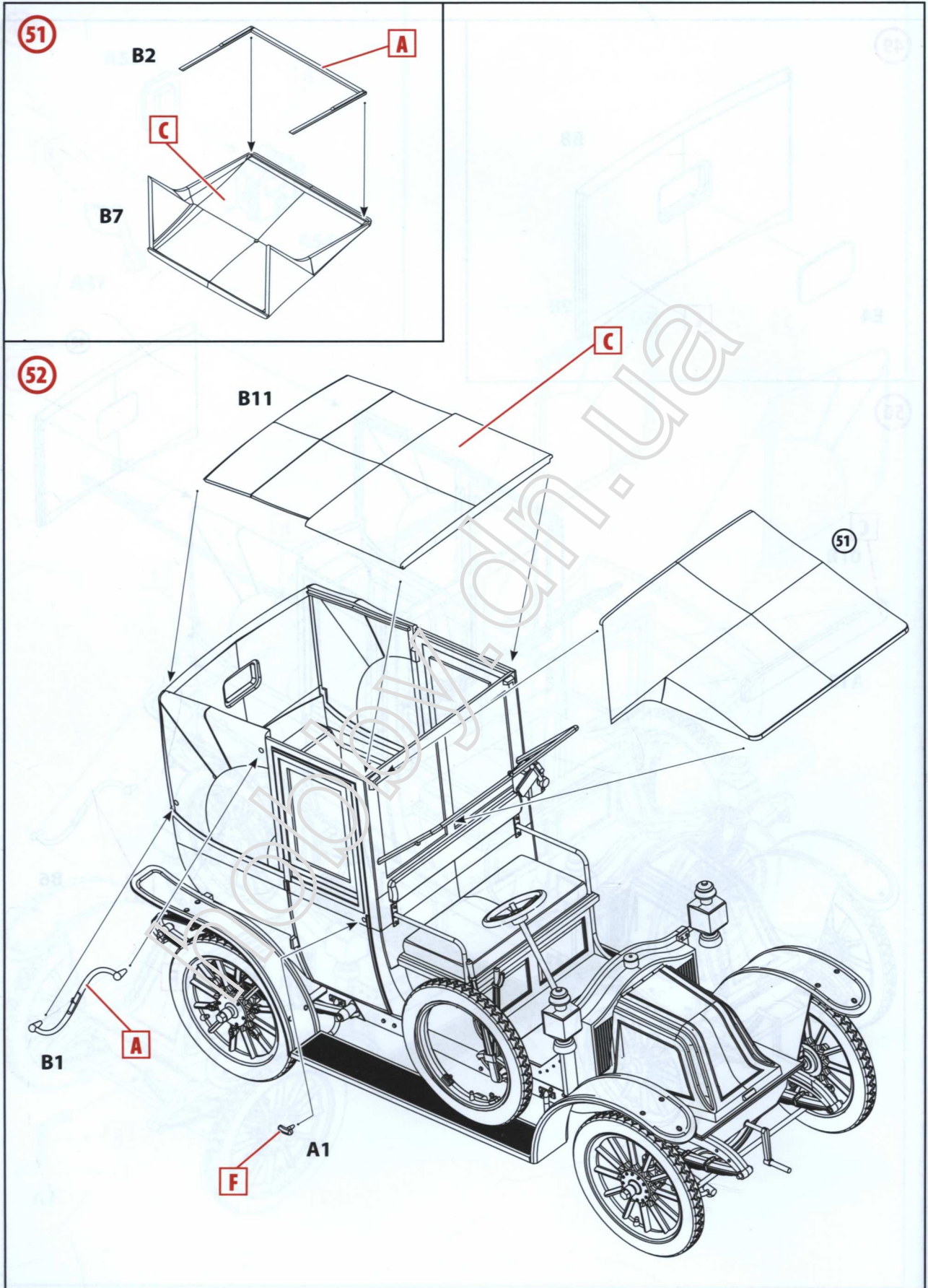

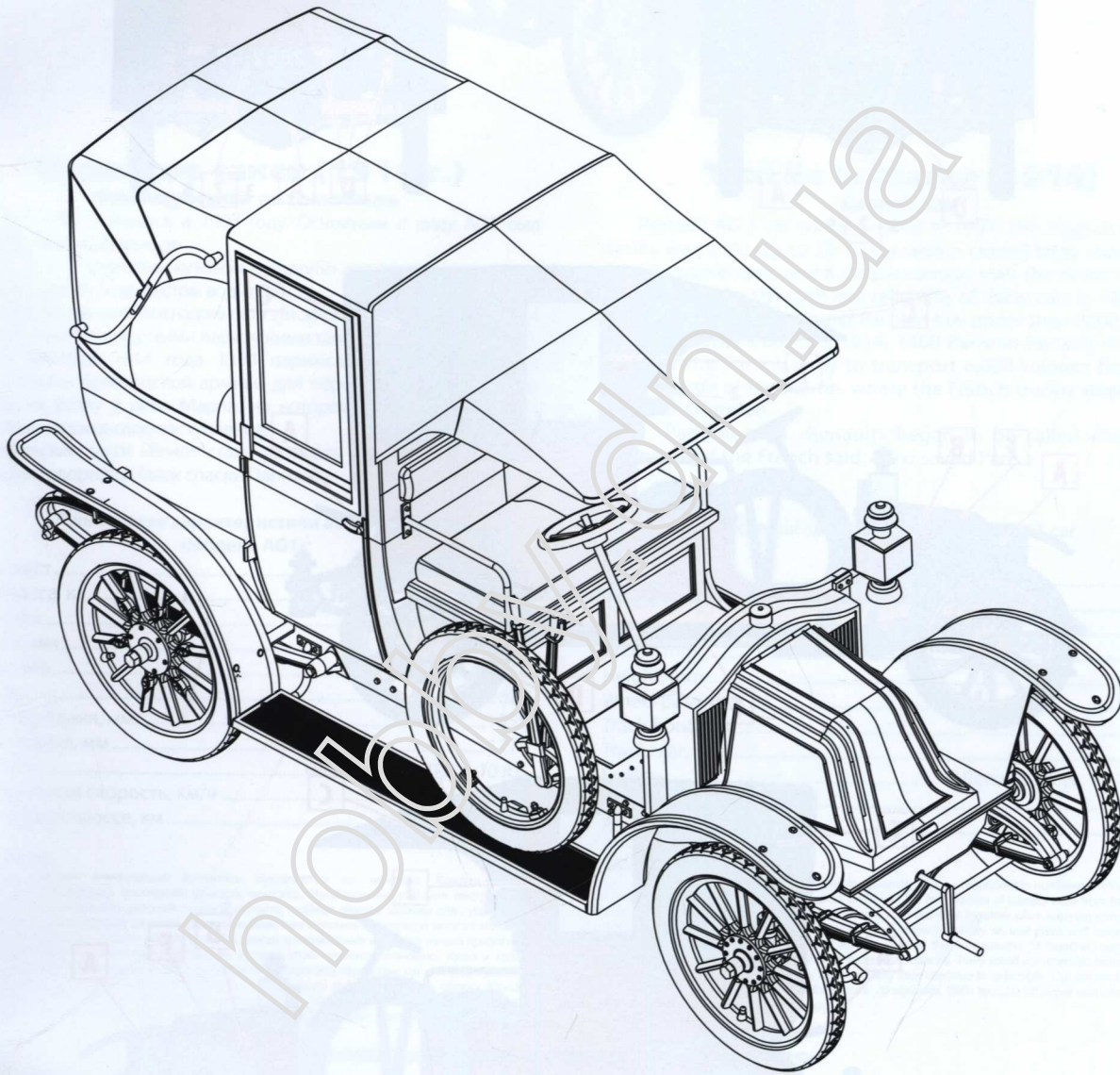

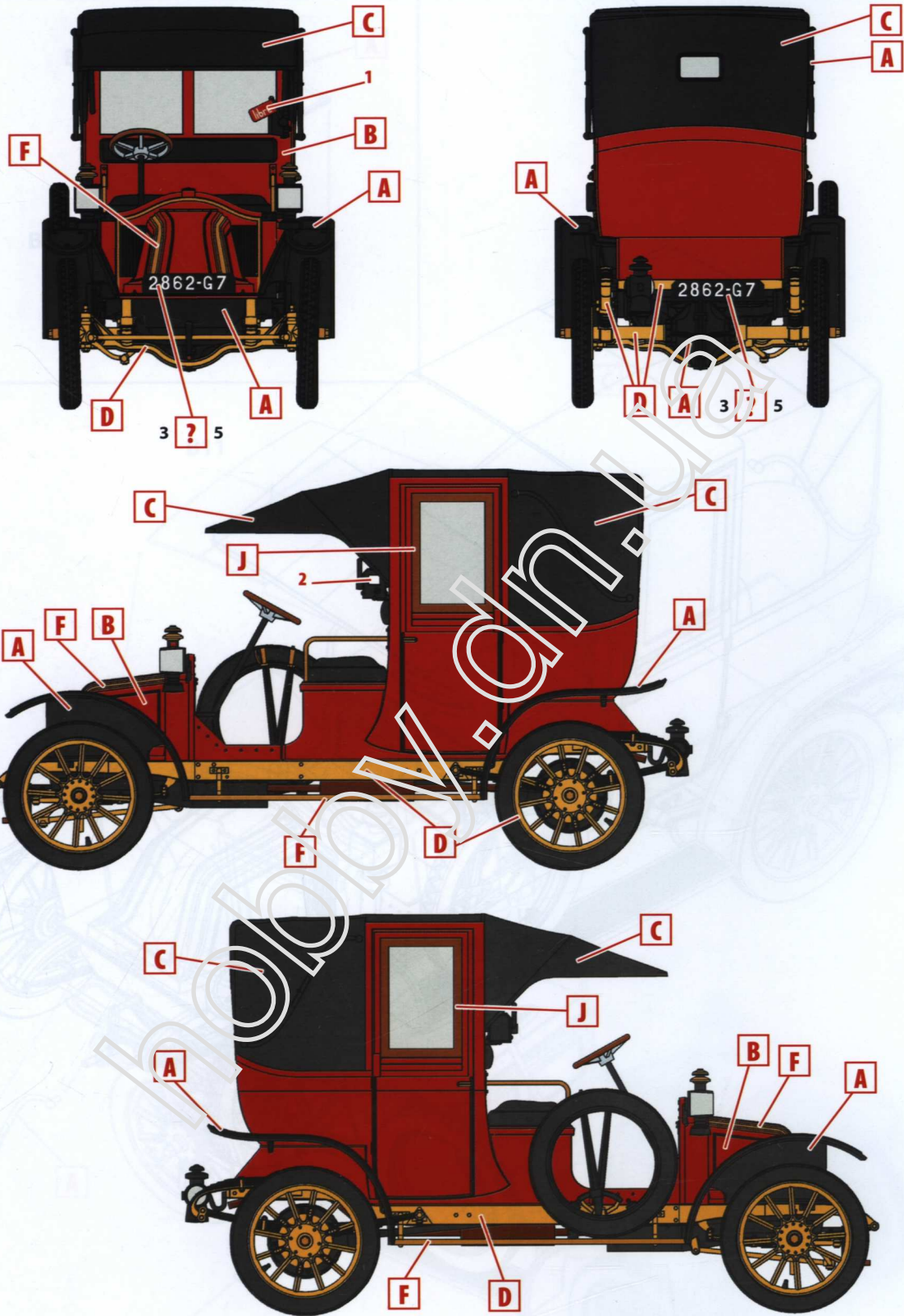

ООО ICM Холдинг
 ул. Бориспольская 9, строение 64,
 02099, Киев, Украина
 Тел./факс: +38(044) 369 54 12
 E-mail: export@icm.com.ua



ICM Holding
 Borispolskaya, 9, build. 64,
 02099, Kiev, Ukraine
 Tel./Fax: +38(044) 369 54 12
 E-mail: export@icm.com.ua

Оружие и снаряжение пехоты Франции I MB

№ 35681
1:35

WWI French Infantry Weapon and Equipment

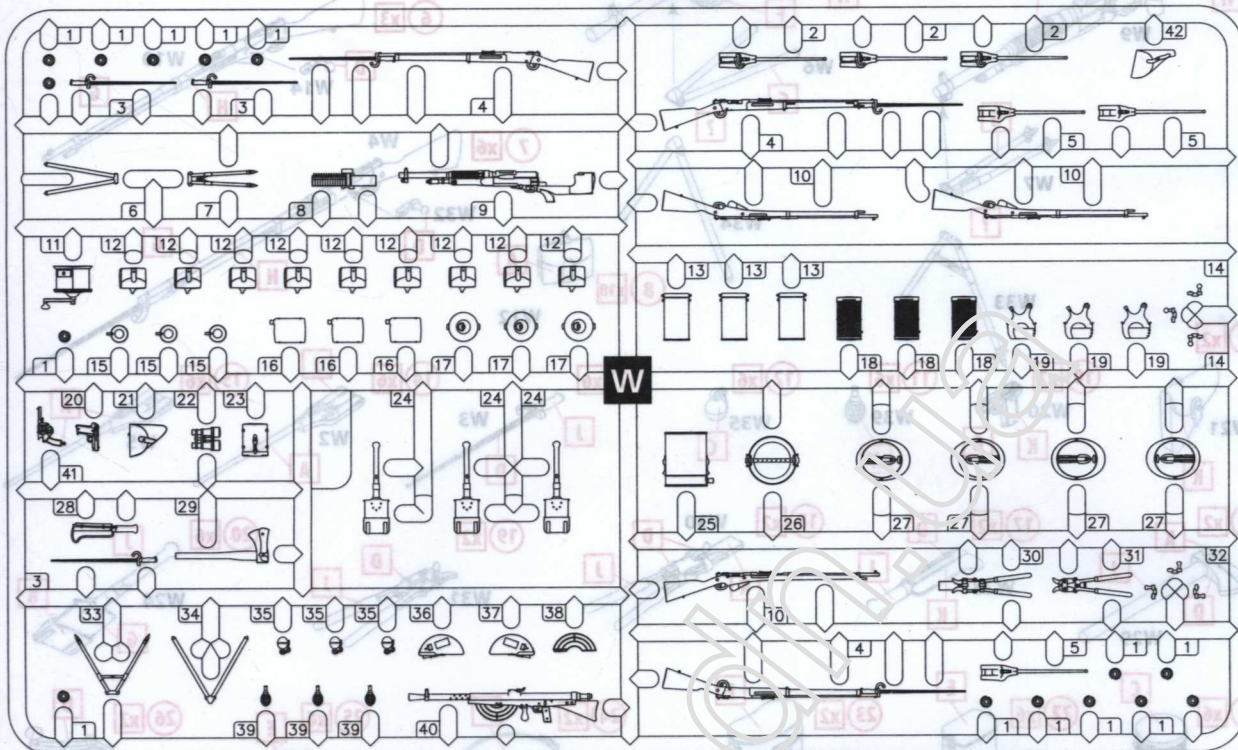

ИСПОЛЪУЕМЫЕ ЦВЕТЫ / USED COLORS:

	Model Master		
A	1597	Черный, полуматовый	Semigloss Black
B	2048	Серо-голубой, матовый	Azure Blue
C	1764	Оливково-зеленый, мат.	European Green
D	1780	Сталь	Steel
E	1781	Алюминий	Aluminum
F	1782	Патина	Bright Brass
G	1793	Темная сталь	Gunmetal
H	1701	Коричневый, полумат.	Military Brown
J	1735	Дерево	Wood
K	1736	Кожа	Leather
L	1790	Серебристый	Chrome Silver

ВНИМАНИЕ:

Перед сборкой внимательно прочитать руководство по монтажу. Каждая деталь пронумерована. Соблюдать последовательность монтажа. Необходимые рабочие инструменты: нож и напильник для зачистки деталей; резиновая лента, клейкая лента и зажимы для сушки белья для прижатия склеиваемых деталей. Детали из пластика очистить в растворе мягкого моющего средства и высушить на воздухе для того, чтобы краска и переводные картинки лучше прилипали. Перед приклеиванием проверить, подходят ли детали; клей наносить экономно. Хром и краску удалить с поверхностей склеивания. Небольшие детали покрасить перед тем, как они будут удалены из рамок. Краску необходимо хорошо просушить, только после этого продолжать сборку.

CAUTION!

Read the instructions thoroughly prior to assembly. Each component is numbered. Adhere to specified sequence of assembly. Tools required: knife and file for removal of components from frame; rubber bond, adhesive tape and clothes pegs for clamping components together after applying adhesive. Clean plastic components in a mild detergent solution and allow to air-dry so that paint and transfers adhere better. Prior to applying adhesive, check to see whether the components fit together; apply adhesive sparingly. Remove chrome and paint from the contact surfaces. Paint small components before removing them from the frame. Allow paint to dry well, and only then continue to assemble.

W5 ДЕТАЛЬ
PART



СТАДИЯ СБОРКИ
ASSEMBLY STEP



ИСПОЛЪУЕМАЯ КРАСКА
USED COLOR



ПРОИЗВОЛЬНЫЙ ВЫБОР
OPTIONAL



СДЕЛАТЬ ДВЕ ДЕТАЛИ
MAKE 2 PCS

ООО «ICM Холдинг» 02660, Украина, Киев,
ул. Бориспольская 9, строение 64,
Тел./факс: +38(044) 369 54 12
E-mail: export@icm.com.ua

ICM
Not in the East
www.icm.com.ua

«ICM Holding» 02660, Ukraine, Kiev,
Borispolskaya, 9, build. 64,
Tel./Fax: +38(044) 369 54 12
E-mail: export@icm.com.ua

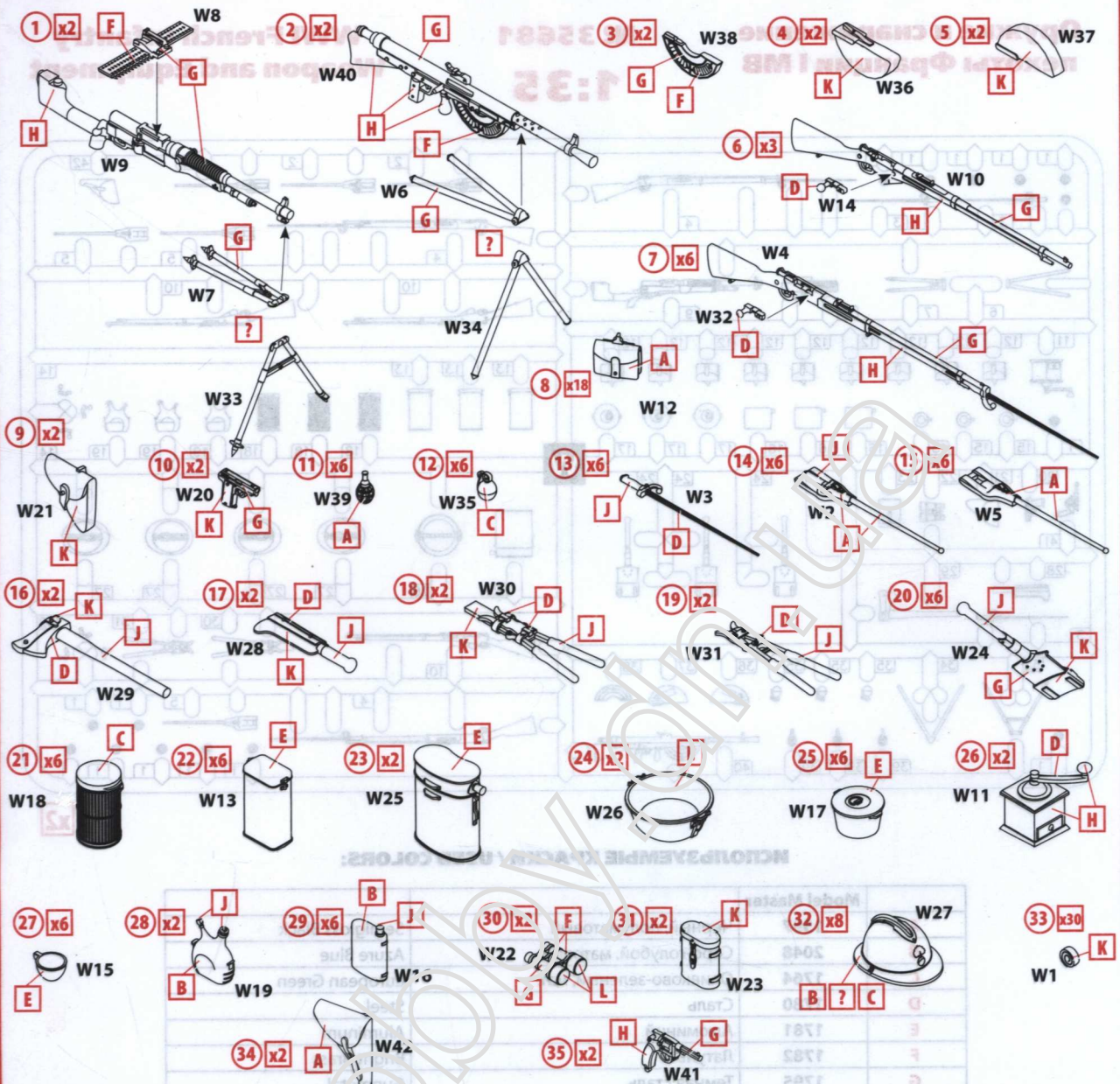

- | | | | |
|---|--|---|-------------------------------------|
| 1. Пулемет Гочкис Mle1909 | 1. Hotchkiss Mle1909 machine gun | 18. Ножницы для резки проволоки в чехле | 18. Wire cutters in case |
| 2. Пулемет Шоша CSRГ Mle1915 | 2. Chauchat CSRГ Mle1915 machine gun | 19. Ножницы для резки проволоки | 19. Wire cutters |
| 3. Магазин к пулемету Шоша | 3. Chauchat magazine | 20. Лопатка в чехле | 20. Small shovel in case |
| 4. Подсумок для магазинов Шоша (правый) | 4. Chauchat magazine pouch (right) | 21. Противогазовый бачок A.R.S. | 21. A.R.S. respirator canister |
| 5. Подсумок для магазинов Шоша (левый) | 5. Chauchat magazine pouch (left) | 22. Противогазовый бачок M2 | 22. M2 respirator canister |
| 6. Винтовка Лебель-Бертье Mle1916 | 6. Lebel-Berthier Mle1916 rifle | 23. Котелок большой | 23. Mess tin (big) |
| 7. Винтовка Лебель Mle1886/93 со штыком | 7. Lebel Mle1886/93 rifle with bayonet | 24. Тазик | 24. Basin |
| 8. Подсумок к винтовкам Лебель | 8. Lebel ammunition pouch | 25. Котелок малый | 25. Mess tin (small) |
| 9. Кобура пистолета Руби | 9. Ruby pistol holster | 26. Кофемолка | 26. Coffee-mill |
| 10. Пистолет Руби | 10. Ruby pistol | 27. Кружка | 27. Mug |
| 11. Граната F-1 | 11. F-1 grenade | 28. Фляга | 28. Canteen |
| 12. Граната OF-15 | 12. OF-15 grenade | 29. Фляга | 29. Canteen |
| 13. Штык к винтовкам Лебель | 13. Lebel rifles bayonet | 30. Бинокль | 30. Binocular |
| 14. Штык к винтовкам Лебель в ножнах | 14. Lebel rifles bayonet in scabbard | 31. Футляр бинокля | 31. Binocular case |
| 15. Ножны к штыку | 15. Lebel rifles bayonet scabbard | 32. Стальной шлем Адриана M1915 | 32. Adrian M1915 steel helmet |
| 16. Топор в чехле | 16. Axe in case | 33. Ремешок для крепления снаряжения | 33. Equipment fastening small strap |
| 17. Серп в чехле | 17. Sickle in case | 34. Кобура к револьверу Лебея M1892 | 34. Lebel M1892 revolver holster |
| | | 35. Револьвер Лебея M1892 | 35. Lebel M1892 revolver |

Французская пехота на марше (1914 г.)

№ 35705
1:35

French Infantry on the march (1914)

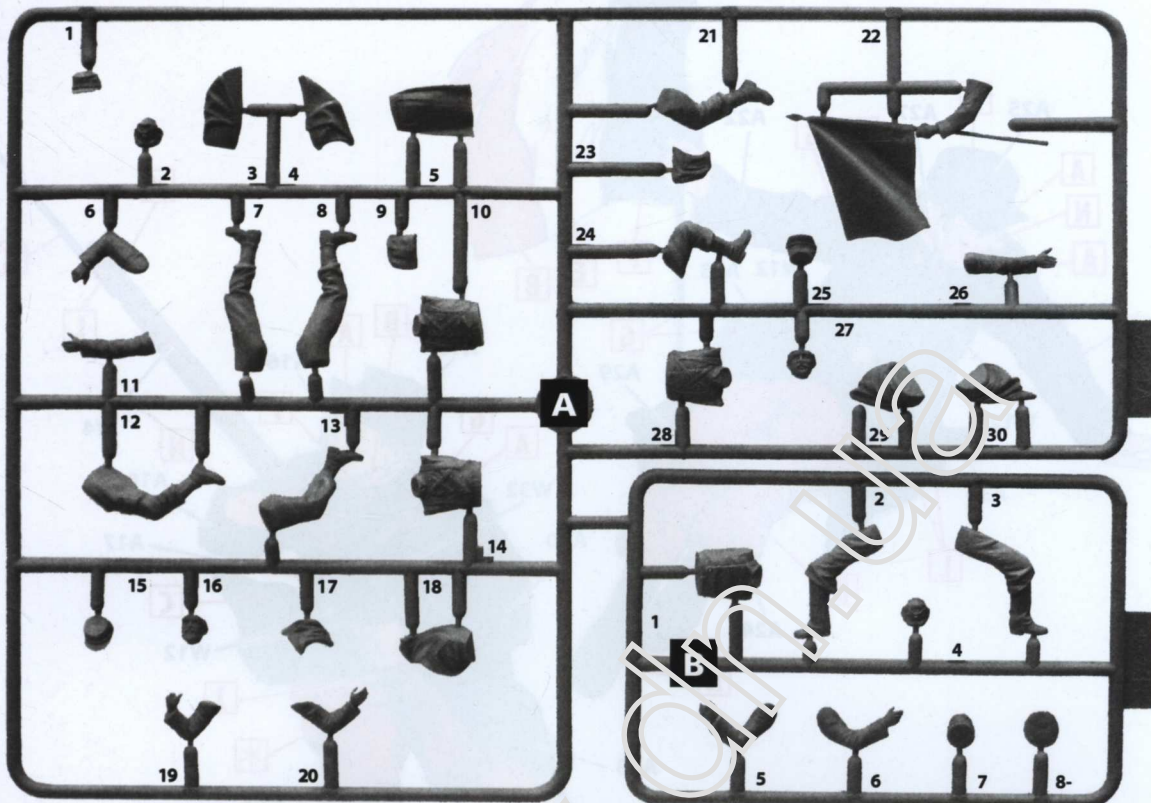

ИСПОЛЗУЕМЫЕ КРАСКИ / USED COLORS:

	Revell	Tamiya		
A	302	X18	Черный, полуматовый	Semigloss Black
B	136	XF7	Красный, матовый	Flat Red
C	350	XF17	Темно-синий, матовый	Flat Dark Blue
D	179	XF23	Средне-голубой, матовый	Intermediate Blue
E	105	XF2	Белый, матовый	Flat White
F	156	XF18	Синий, матовый	Flat Blue
G	188	XF57	Бежевый, матовый	Buff
H	187	XF52	Коричневый, матовый	Earth Brown
J	184	XF54	Кожа	Leather
K	191	X32	Сталь	Steel
L	192	X31	Латунь	Brass
M	109	X10	Темный металл	Gun Metal
N	135	XF15	Телесный	Flat Flesh

ВНИМАНИЕ!

Перед сборкой внимательно прочитайте руководство по монтажу. Каждая деталь пронумерована. Соблюдать последовательность монтажа. Необходимые рабочие инструменты: нож и напильник для зачистки деталей; резиновая лента, клейкая лента и зажимы для сушки белья для прижима склеиваемых деталей. Детали из пластика очистить в растворе мягкого моющего средства и высушить на воздухе для того, чтобы краска и переводные картинки лучше прилипали. Перед приклеиванием проверить, подходят ли детали; клей наносить экономно. Хром и краску удалить с поверхностей склеивания. Небольшие детали покрасить перед тем, как они будут удалены из рамок. Краску необходимо хорошо просушить, только после этого продолжать сборку.

CAUTION!

Read the instructions thoroughly prior to assembly. Each component is numbered. Adhere to specified sequence of assembly. Tools required: knife and file for removal of components from frame; rubber bond, adhesive tape and clothes pegs for clamping components together after applying adhesive. Clean plastic components in a mild detergent solution and allow to air-dry so that paint and transfers adhere better. Prior to applying adhesive, check to see whether the components fit together; apply adhesive sparingly. Remove chrome and paint from the contact surfaces. Paint small components before removing them from the frame. Allow paint to dry well, and only then continue to assemble.

ООО ICM Холдинг
ул. Бориспольская 9, строение 64,
02099, Киев, Украина
Тел./факс: +38(044) 369 54 12
E-mail: export@icm.com.ua

ICM
Not in the East
www.icm.com.ua

ICM Holding
Borispol'skaya, 9, build. 64,
02099, Kiev, Ukraine
Tel./Fax: +38(044) 369 54 12
E-mail: export@icm.com.ua



22 ДЕТАЛЬ
PART

C ИСПОЛЬЗУЕМАЯ КРАСКА
USED COLOR

* СДЕЛАТЬ САМОМУ
SCRATCH BUILD

? ПРОИЗВОЛЬНЫЙ ВЫБОР
OPTIONAL