



# Ki-21-la 'Sally'

1/48 SCALE MODEL KIT No 48196

## Ki-21-la «Sally»,

### Японський важкий бомбардувальник

Передсерійний зразок бомбардувальника Ki-21 здійснив перший політ наприкінці 1936 року. Серійне виробництво його першої модифікації, Ki-21-la, було розпочато у 1938 році, цього ж року відбувся і бойовий дебют літака. Підрозділи авіації Сухопутних військ Імператорської Японії, на озброєнні яких стояли Ki-21-la, були залучені до активних бойових дій на території Китаю. Навесні 1939 року Ki-21-la брали участь у бойових діях проти Червоної Армії на річці Халхін-Гол. Бойове навантаження літака у 1000 кг було для свого часу гарним показником і дозволяло наносити масовані бомбові удари, а розроблена пілотами цих бомбардувальників тактика оборони у повітряних боях стала причиною їх досить низьких втрат порівняно з літаками інших типів. Після появи більш досконалих моделей, бомбардувальники першої модифікації були передані до учбових частин, хоча певна кількість Ki-21-la продовжувала експлуатуватися бойовими підрозділами. У американських пілотів, що давали японським літакам свої імена, бомбардувальники Ki-21 позначалися як «Саллі».

### Тактико-технічні характеристики Ki-21-la «Sally»

Довжина літака, м	16.5
Розмах крила, м	22.5
Нормальна злітна вага, кг	7573
Двигун	2 x Nakajima Ha-5ka1, 2x1080 к.с.
Максимальна швидкість, км/год	432
Практична стеля, м	8600
Дальність польоту, км	2700
Озброєння	4-5 x 7,7 мм кулеметів, до 1000 кг бомб

## Ki-21-la 'Sally',

### Japanese Heavy Bomber

The Ki-21 pre-production bomber made its first flight in late 1936. Serial production of its first modification, the Ki-21-la, began in 1938, the same year the aircraft made its combat debut. Air units of the Imperial Japanese Army, which were equipped with the Ki-21-la, were involved in active combat operations in China. In the spring of 1939, the Ki-21-la took part in combat operations against the Red Army on the Halhin Gol River. The aircraft's combat payload of 1,000 kg was a good indicator for its time and allowed for massive bombing strikes, and the defensive tactics developed by the pilots of these bombers in air battles resulted in their fairly low losses compared to other types of aircraft. After more advanced models were produced, the first modification bombers were transferred to training units, although a certain number of Ki-21-la continued to be operated by combat units. American pilots, who gave Japanese aircraft their own names, referred to Ki-21 bombers as 'Sally'.

### Tactical and Technical Specifications of Ki-21-la 'Sally'

Length, m	16.5
Wingspan, m	22.5
Max take-off weight, kg	7573
Engine	2 x Nakajima Ha-5ka1, 2x1080 к.с.
Speed, km/h	432
Service Ceiling, m	8600
Max ferry range, km	2700
Armament	4-5 x 7,7 mm machine guns, 1000 kg bombs

### ФАРБИ, ЩО ВИКОРИСТОВУЮТЬСЯ / USED COLORS:

COLOR	ICM
A Біло-сірий   White Grey	1029
B Синьо-сіра   Blue Grey	1032
C Небесно-сіра   Sky Gray	1033
D Британський Хакі   British Khaki	1062
E Збройовий метал   Gun metal	1027
F Чорний   Black	1002
G Гумовий чорний   Rubber Black	1039
H Коричневий   Deep Brown	1008
J Зелено-сірий   Green-Grey	1063
K Сталь   Natural Steel	1025

COLOR	ICM
L Темна іржа   Dark rust	1051
M Алюміній   Aluminium	1023
N Напівпрозорий зелений   Clear Green	1014
P Напівпрозорий червоний   Clear Red	1011
Q Темно-сірий   Dark Grey	1037
R 4B0   4B0 Green	1073
S Білий   White	1001
T Жовтий   Deep Yellow	1003
U Червоний   Deep Red	1007

Для отримання глянцевого, сатинового чи матового ефекту – використовуйте наші лаки!

For a glossy, satin or matte effect – use our varnishes!

2001 МАТОВИЙ ЛАК VARNISH MATT	2002 САТИНОВИЙ ЛАК VARNISH SATIN	2003 ГЛЯНЦЕВИЙ ЛАК VARNISH GLOSS
-------------------------------------	--	--

**01** СТАДІЯ СКЛАДАННЯ  
ASSEMBLY STEP

**A** ФАРБА, ЩО ВИКОРИСТОВУЄТЬСЯ  
USED COLOR

**\*** ЗРОБИТИ САМОМУ  
SCRATCH BUILD

**03** СКЛАДАЛЬНА ОДИНИЦЯ  
ASSEMBLY UNIT

**✂** ВІДРІЗАТИ  
CUT OFF

**?** ДОВІЛЬНИЙ ВИБІР  
OPTIONAL

**x2** ЗРОБИТИ ДВІ ДЕТАЛІ  
MAKE 2 PCS

У В А Г А !

Перед складанням уважно прочитати інструкцію з монтажу. Кожна деталь пронумерована. Дотримуватися послідовності монтажу. Необхідні робочі інструменти: ніж і напилочок для зачистки деталей; гумова стрічка, клейка стрічка і прищипки для білини (для пригнічення олієваних деталей). Деталі з пластику очистити в розчині м'якого милового засобу і змусувати на повітрі для того, щоб фарба і перекладні частинки краще прилипали. Перед приклеюванням перевірити, чи підходить деталь, клей наносити економно. Хром і фарбу видалити з поверхень олієвалянок. Незакріплені деталі підсабувати перед тим, як вони будуть віддалені з рами. Фарбу необхідно добре просушити, тільки після цього продовжувати складання. Кожну відповідну частину картинку вирізати окремо і приблизно на 20 секунд занурити в теплу воду. На позначеному місці картинку відокремити від паперу і приклеїти промокальним папером.

Read the instructions thoroughly prior to assembly. Each component is numbered. Adhere to specified sequence of assembly. Tools required: knife and file for removal of components from frame; rubber bond adhesive tape and clothes pegs for clamping components together after applying adhesive. Clean plastic components in a mild detergent solution and allow to air-dry so that paint and transfers adhere better. Prior to applying adhesive, check to see whether the components fit together; apply adhesive sparingly. Remove chrome and paint from the contact surfaces. Paint small components before removing them from the frame. Allow paint to dry well, and only then continue to assemble. Cut out each transfer individually and immerse in warm water for approx. 20 seconds. Slide transfer off paper and into designated position, then press on with blotting paper.

Використовуйте набір фарб від ICM  
Best to be used with ICM Paint Set



Підпишіться на наш канал



Subscribe to our youtube channel

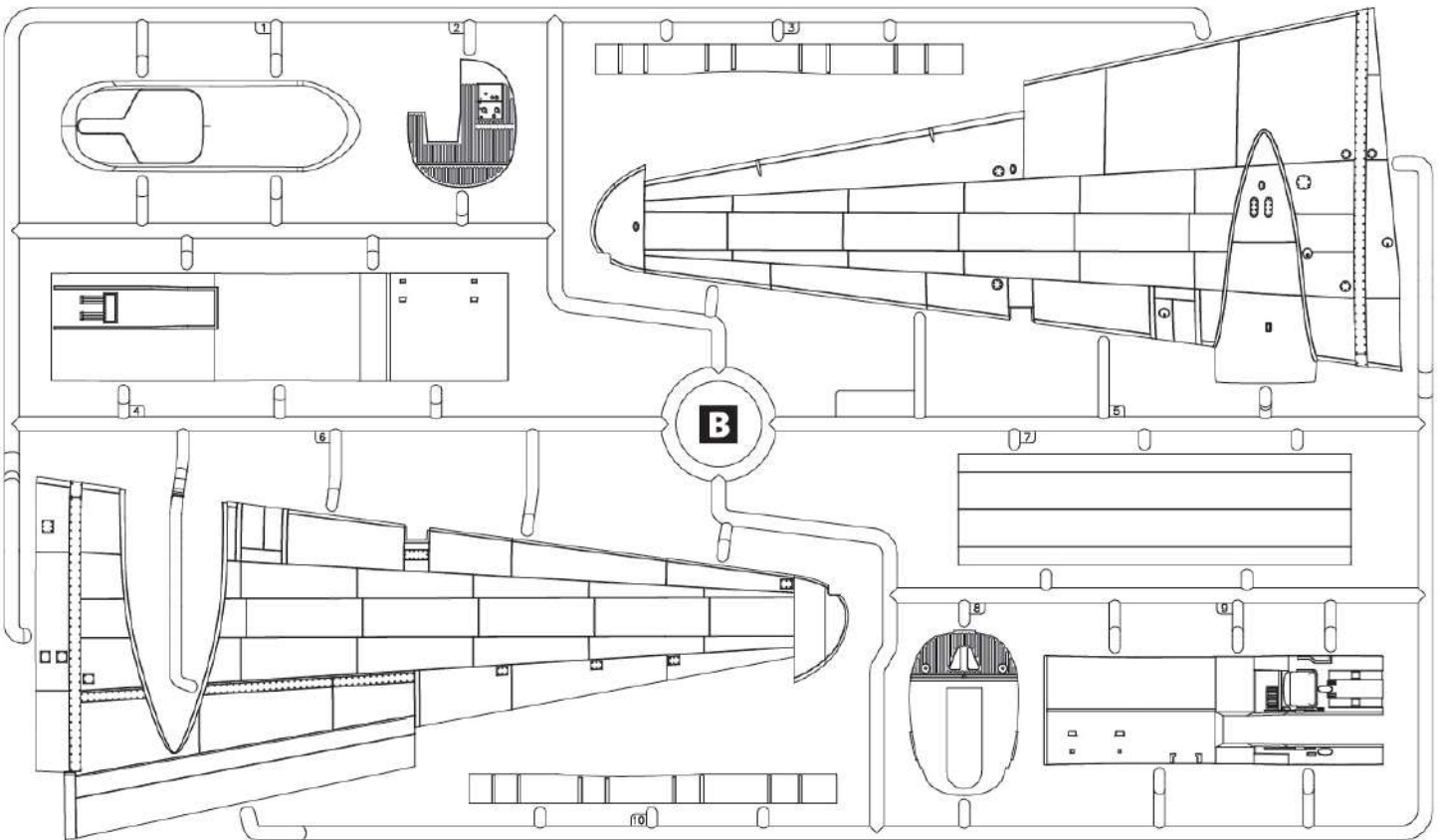
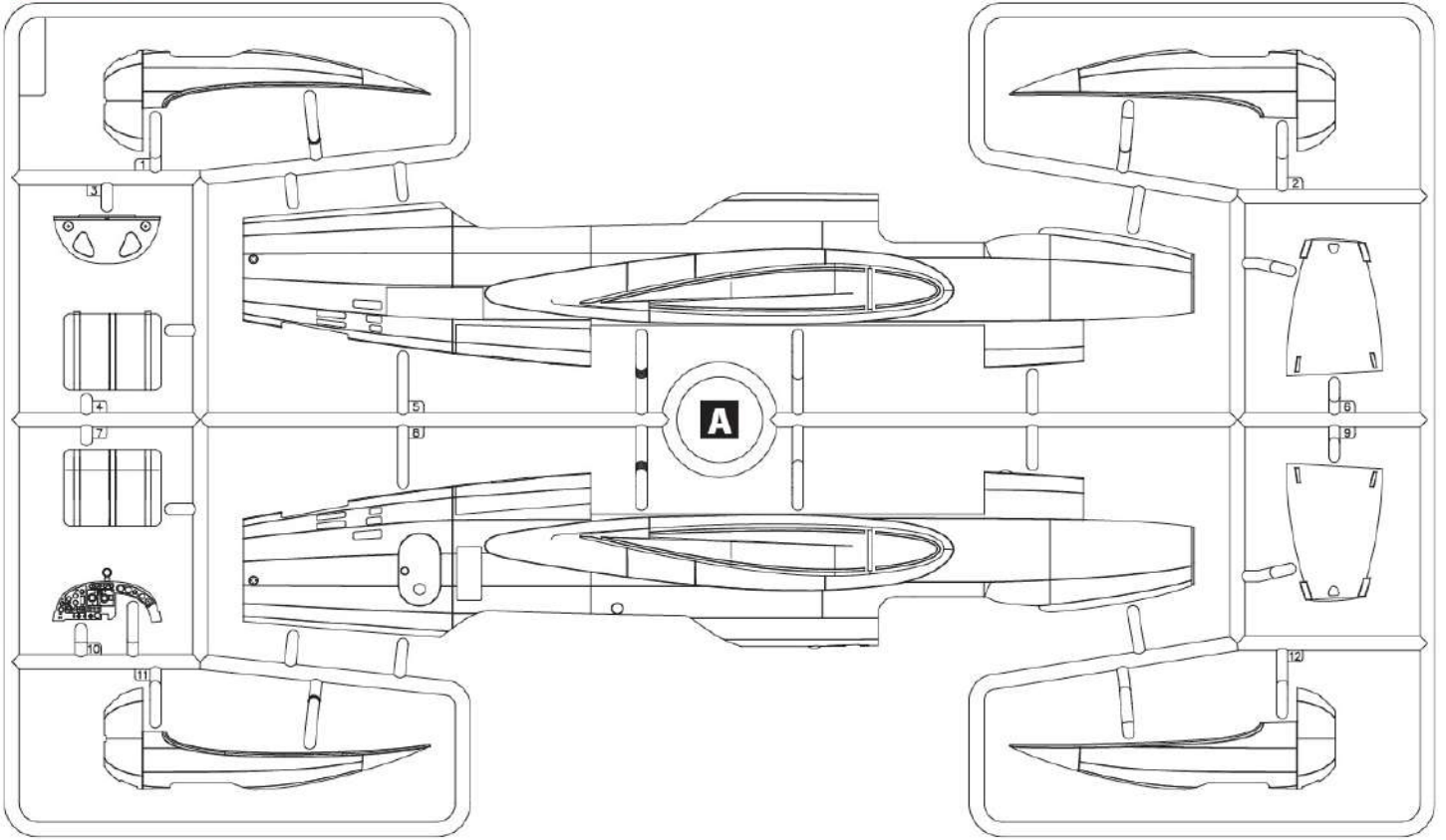

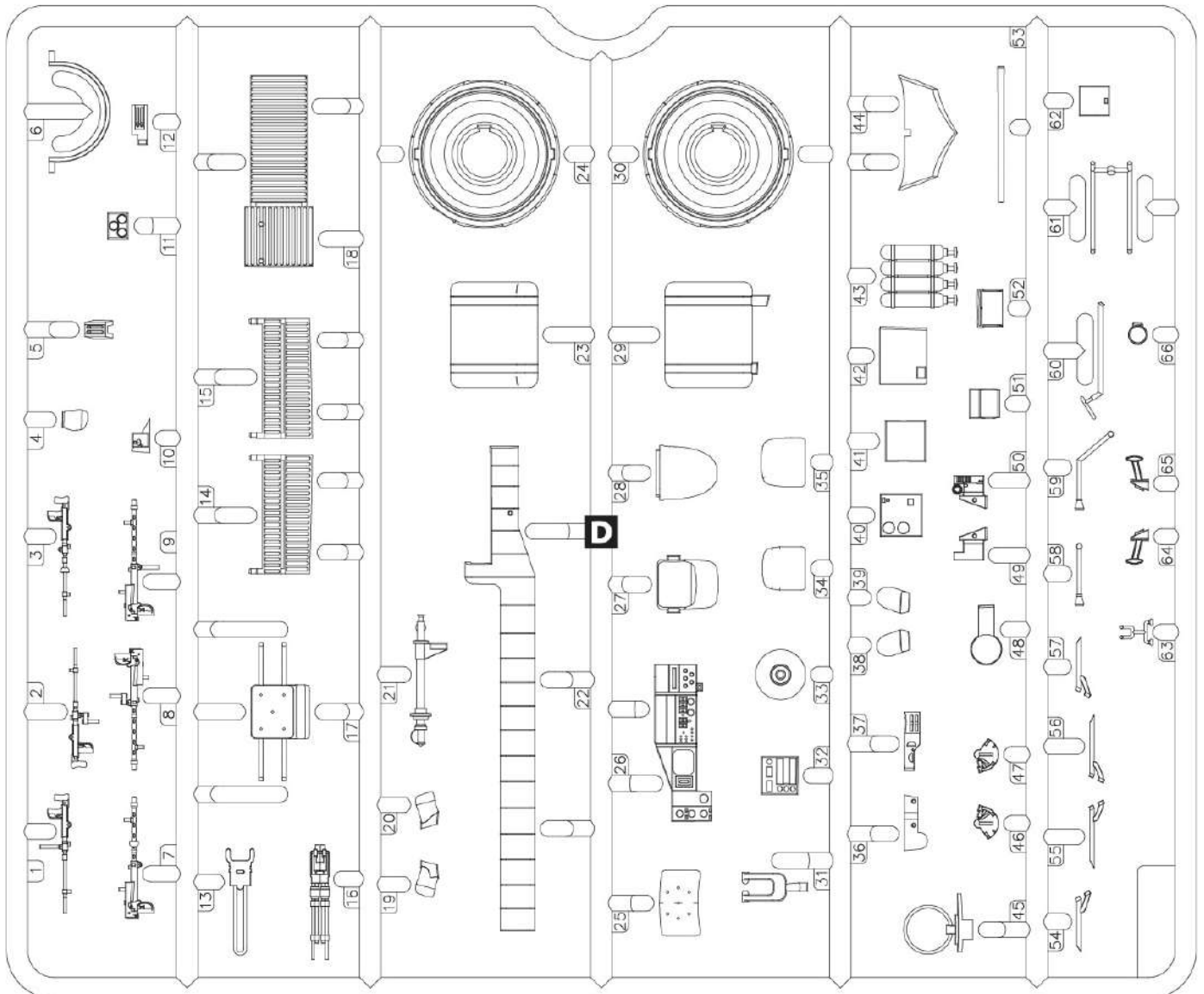
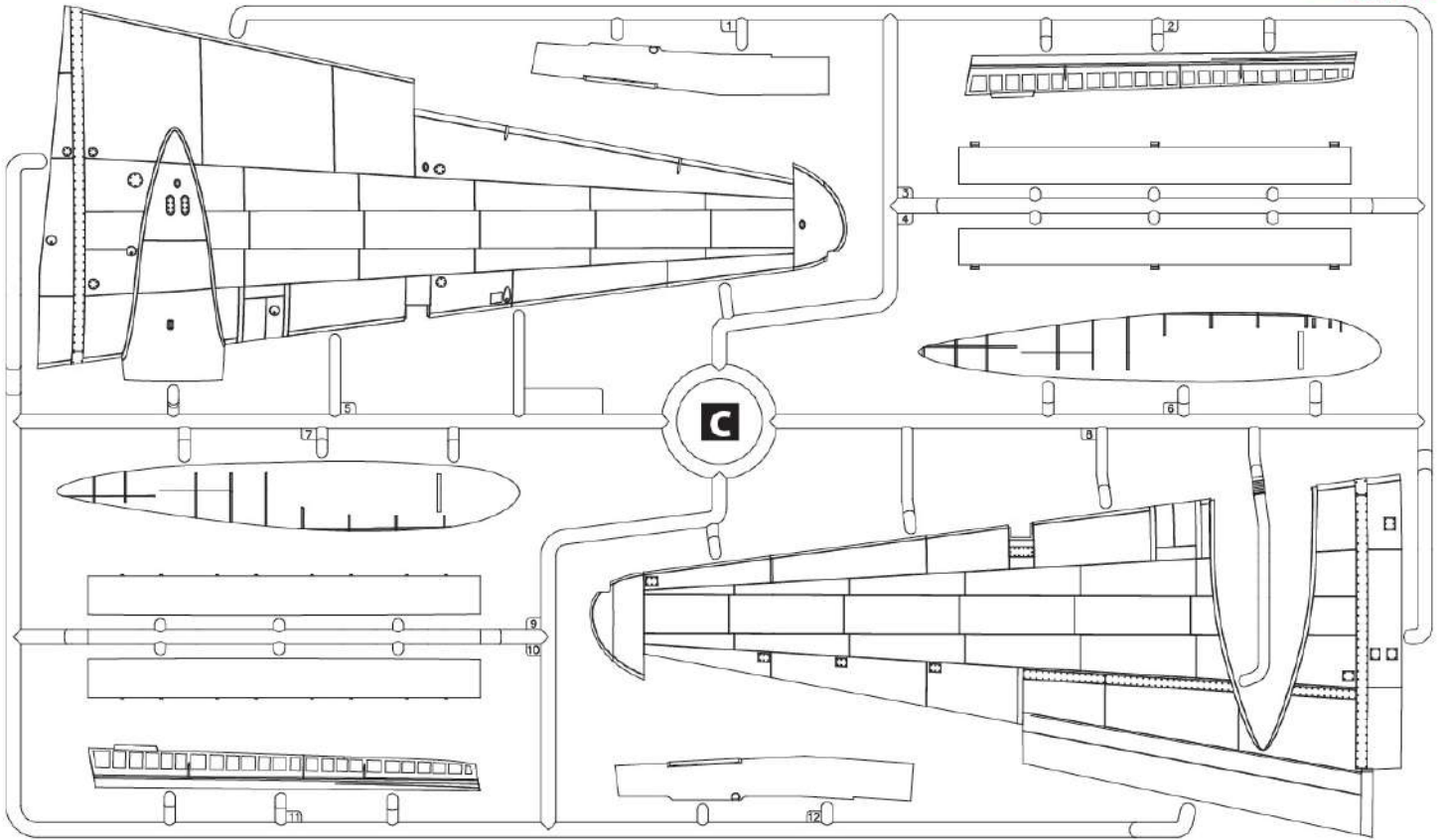

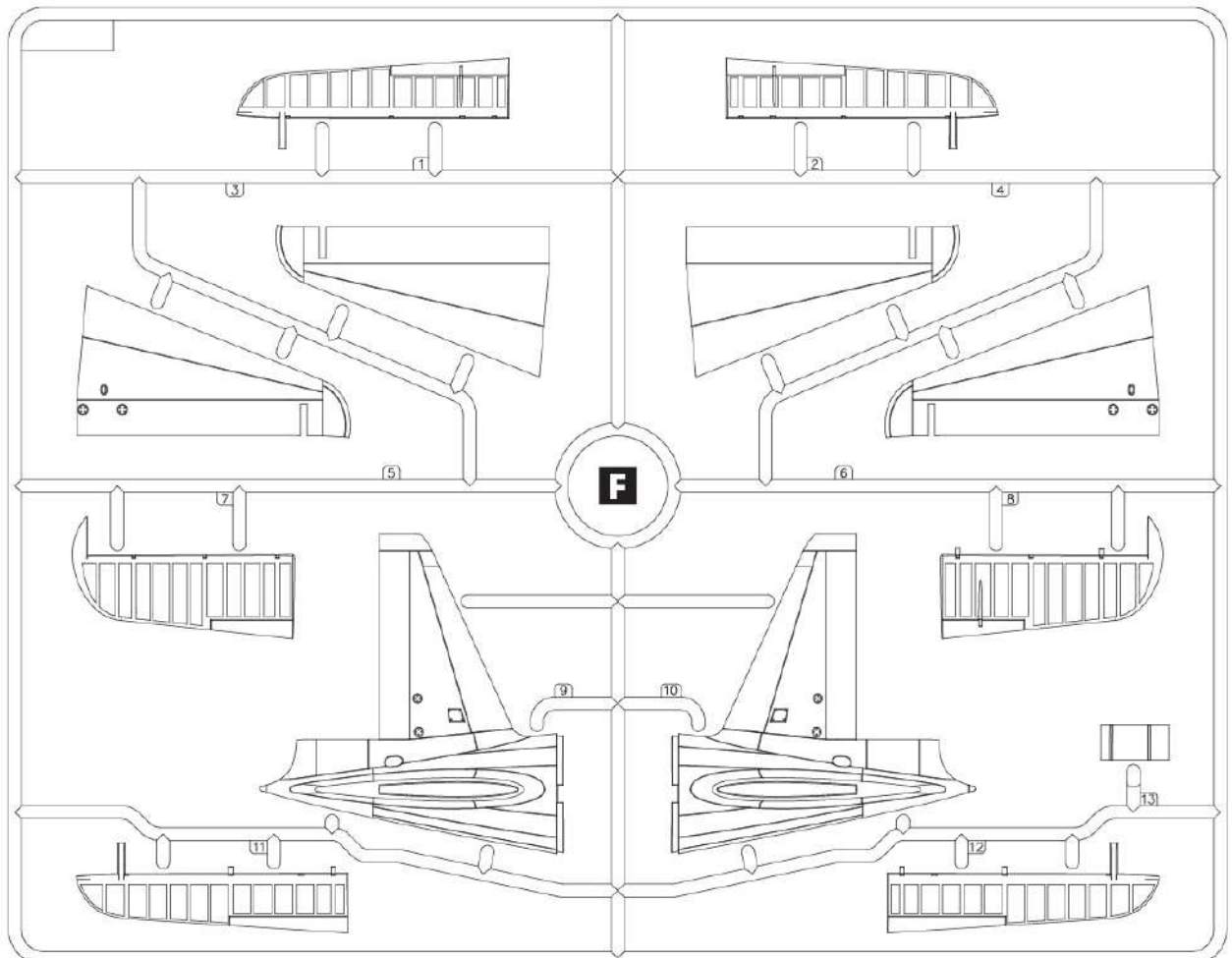
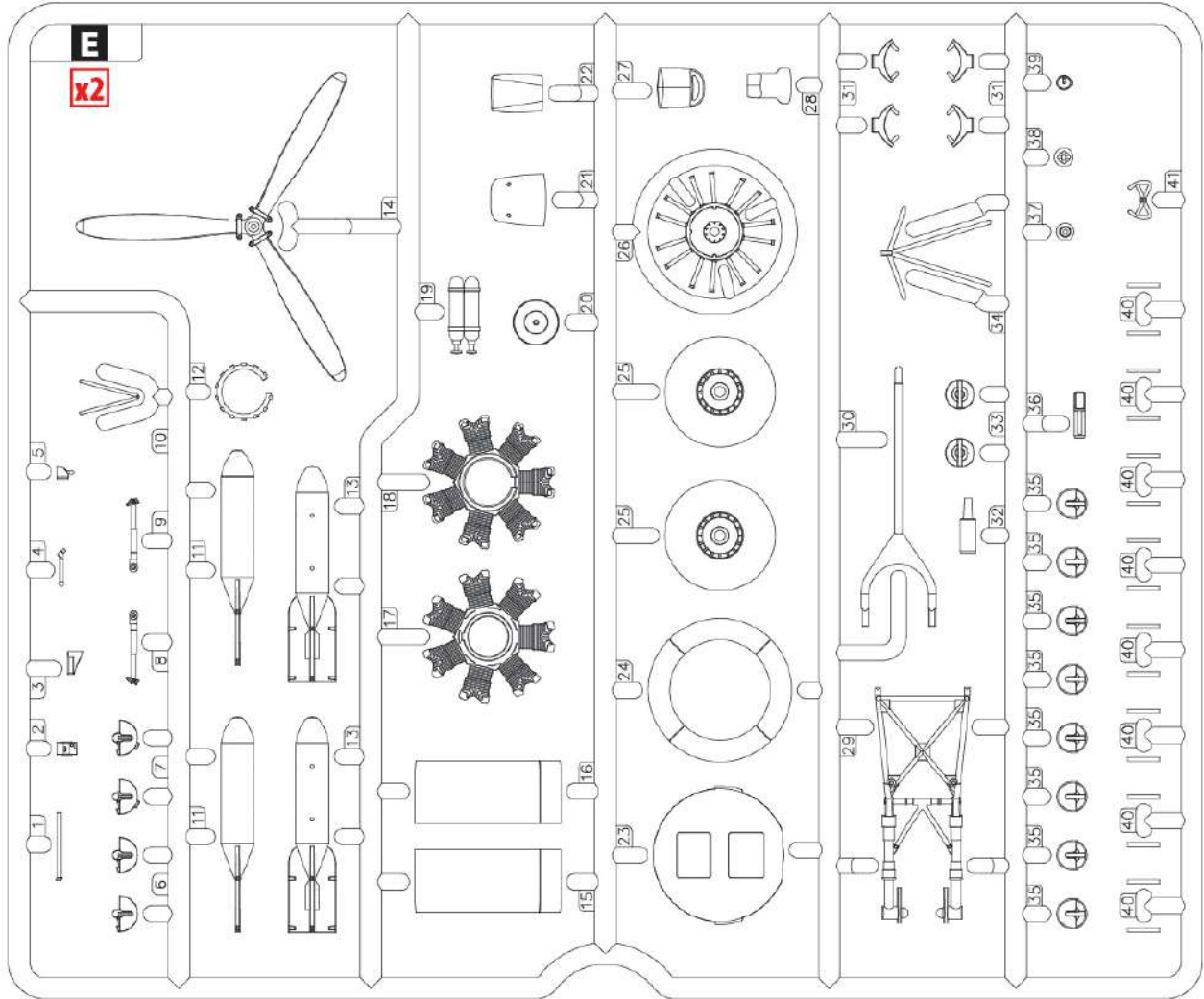

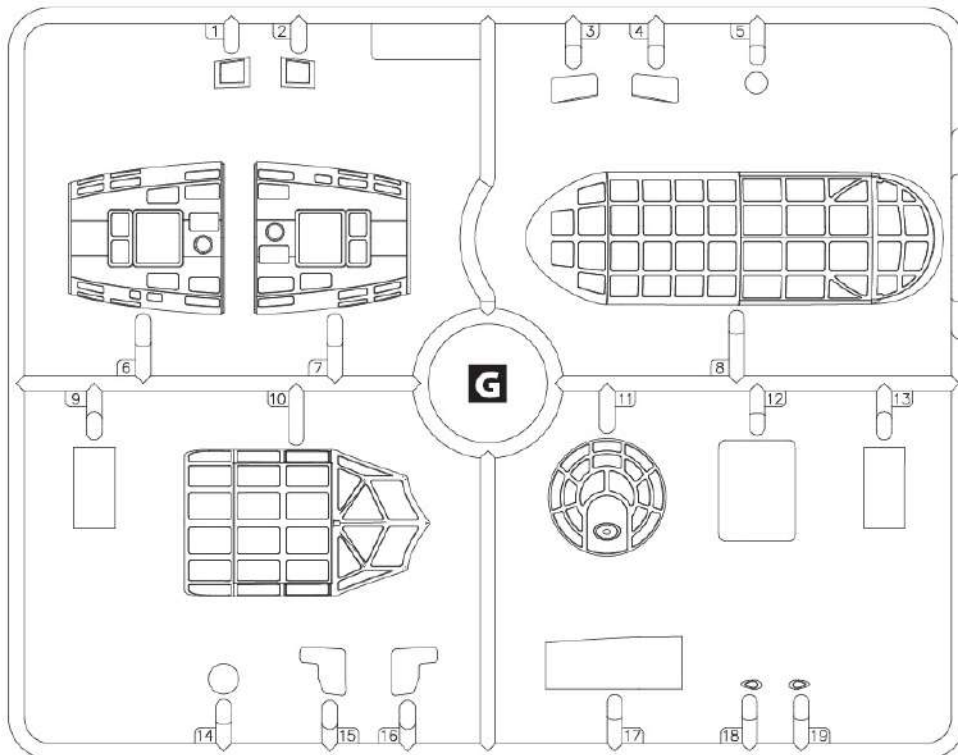

**Q** УСІ ВНУТРІШНІ ДЕТАЛІ ТА ДЕТАЛІ ІНТЕР'ЄРУ, КРИМ ЗАЗНАЧЕНИХ ОКРЕМО  
 ALL INSIDE DETAILS AND INTERIOR PARTS, EXCEPT WHERE NOTED SEPARATELY

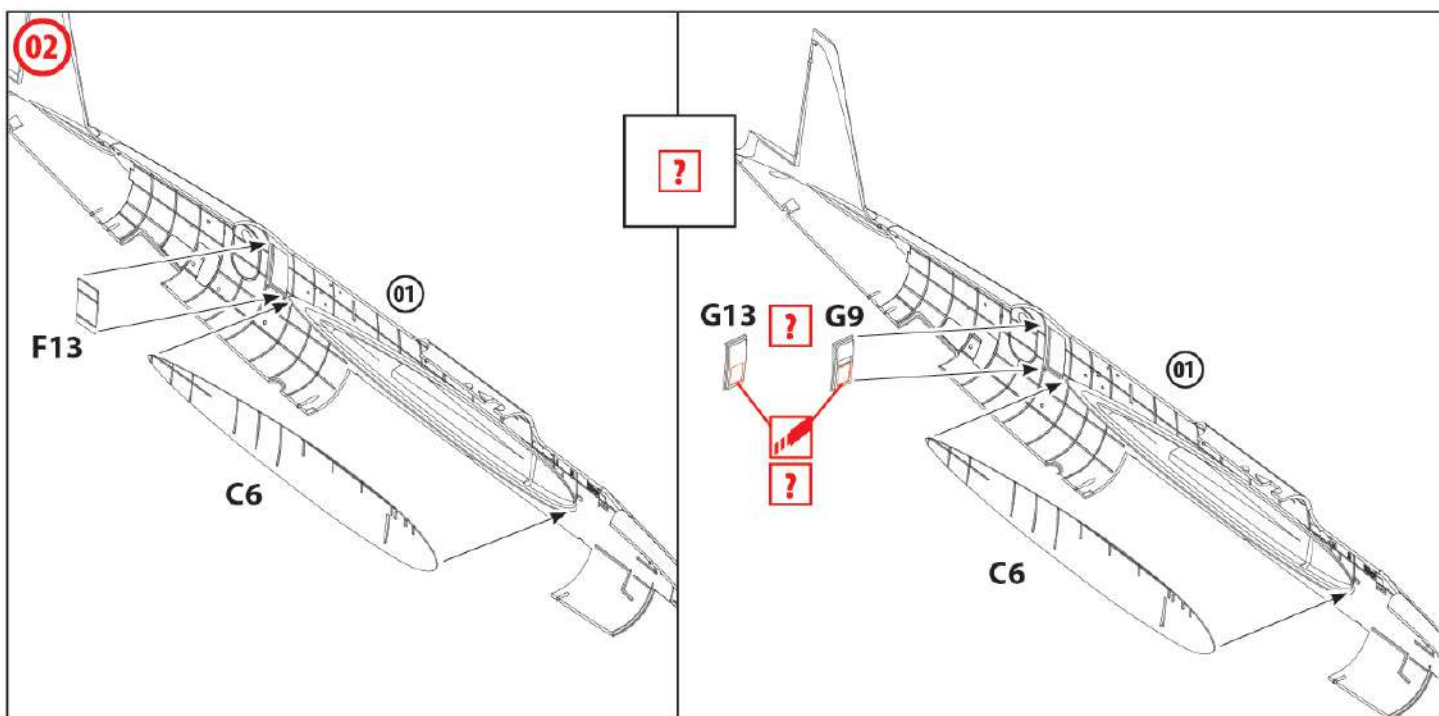
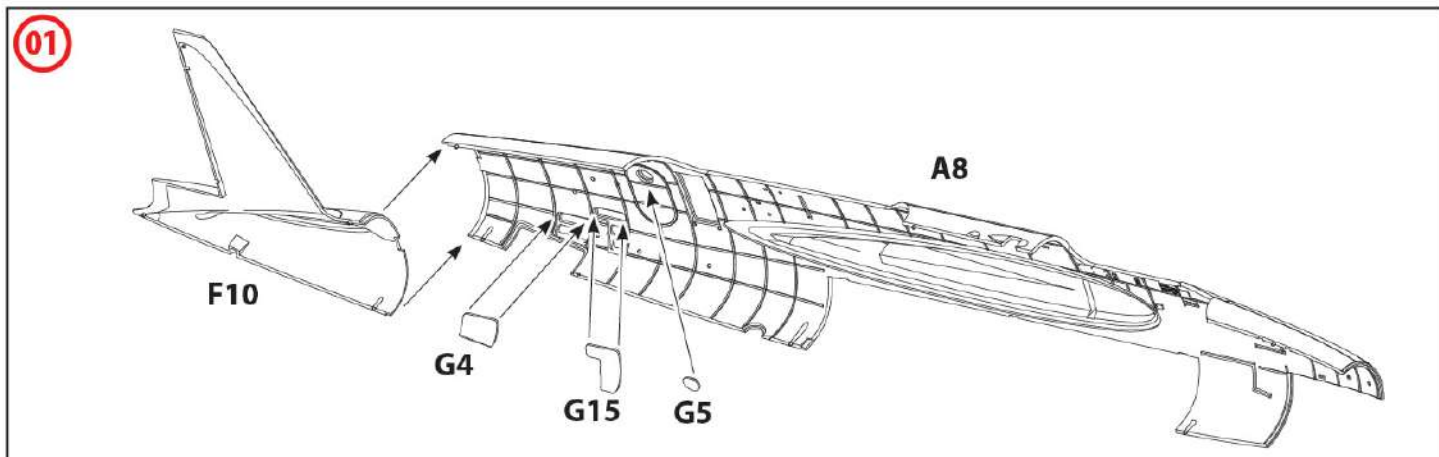

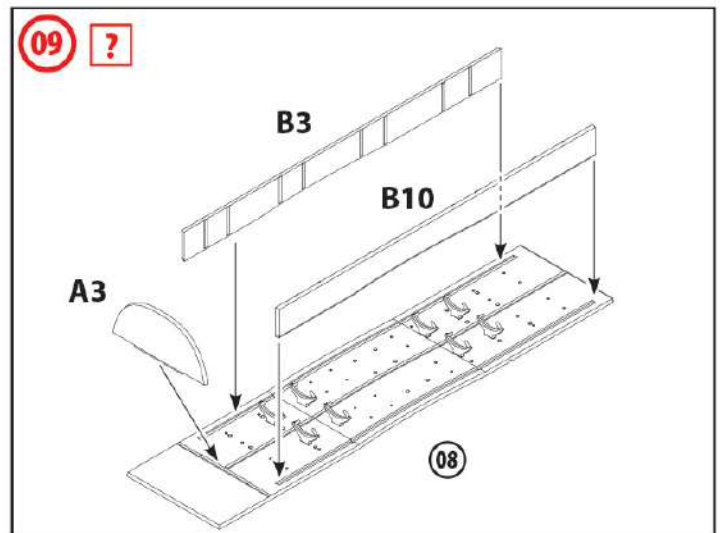
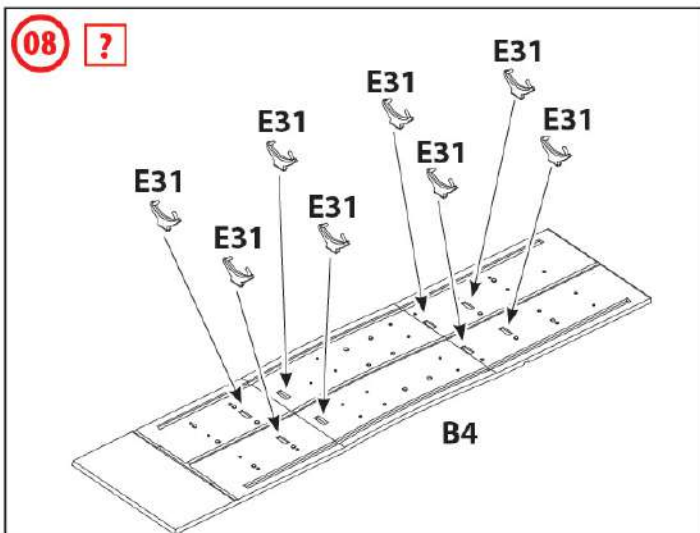
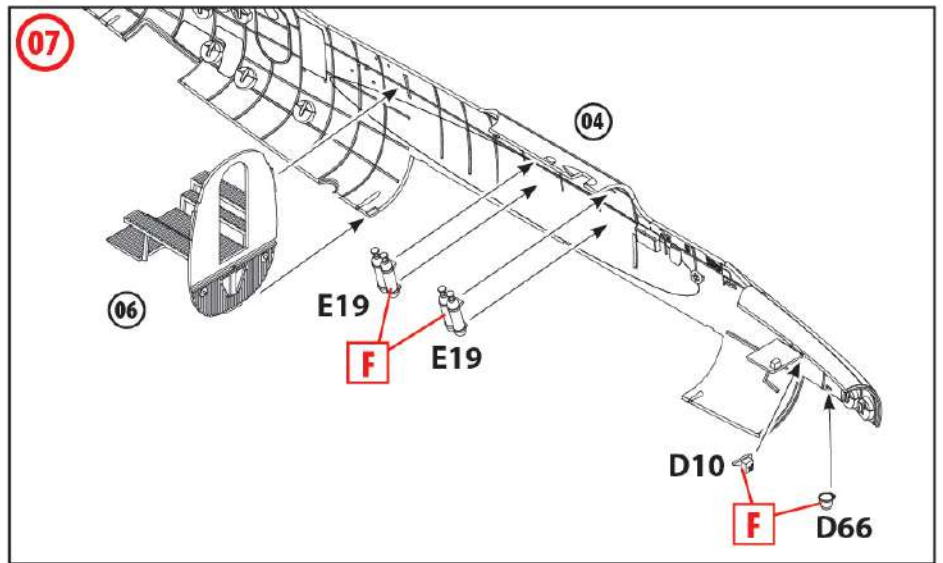
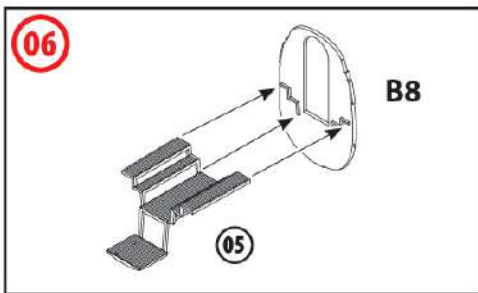
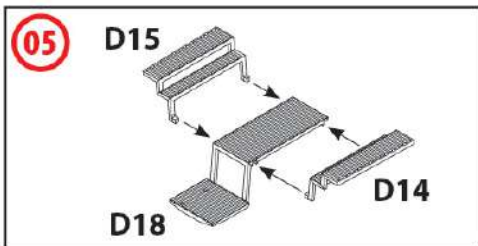
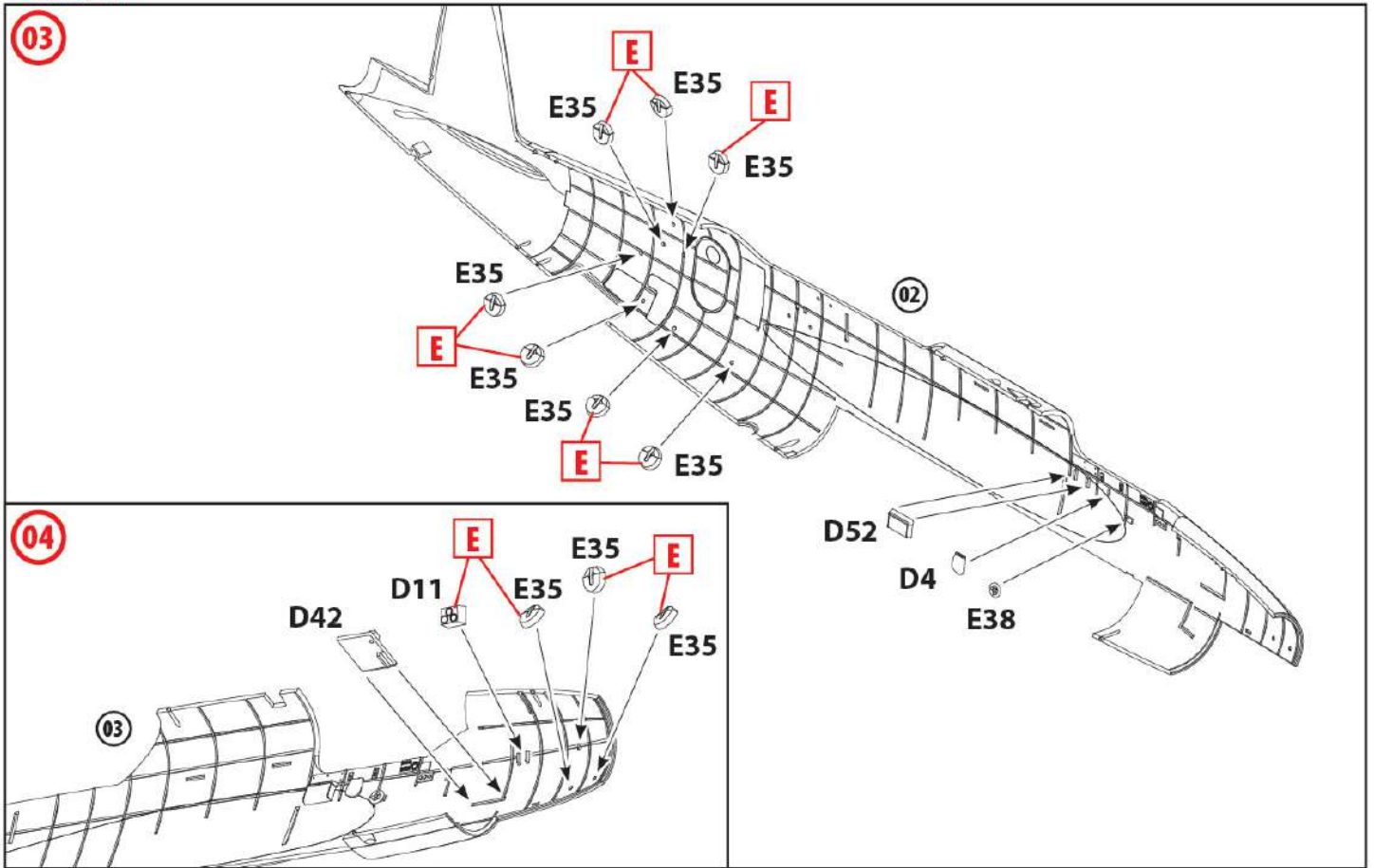

# ШАБЛони МАСОК / MASK TEMPLATES

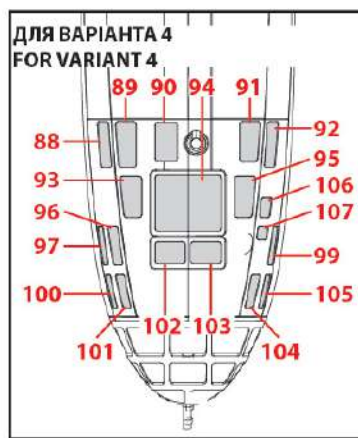
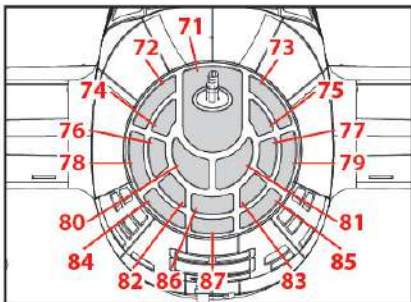
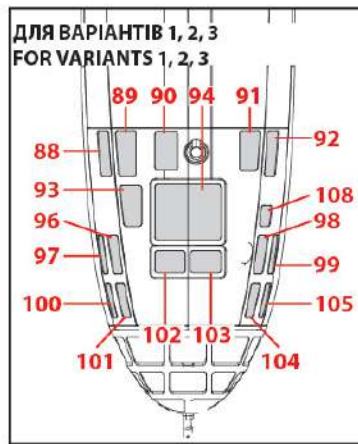
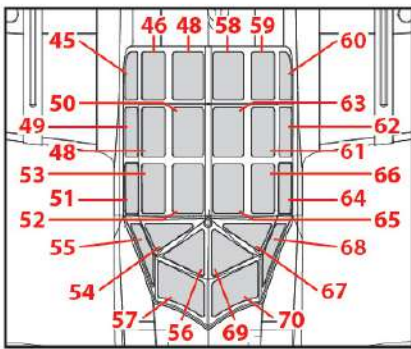
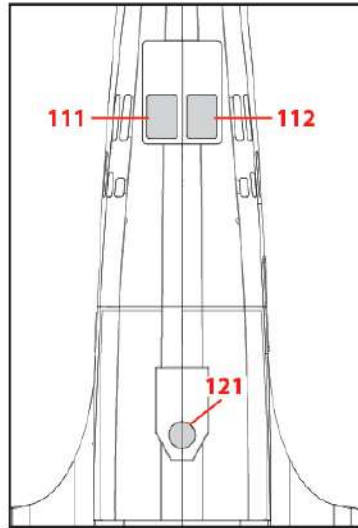
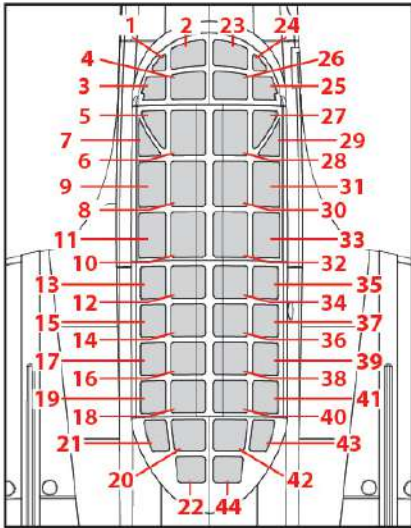

ПРАВА СТОРОНА ФЮЗЕЛЯЖУ  
FUSELAGE RIGHT SIDE

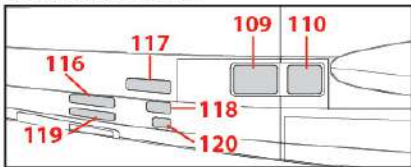

ЛІВА СТОРОНА ФЮЗЕЛЯЖУ  
FUSELAGE LEFT SIDE

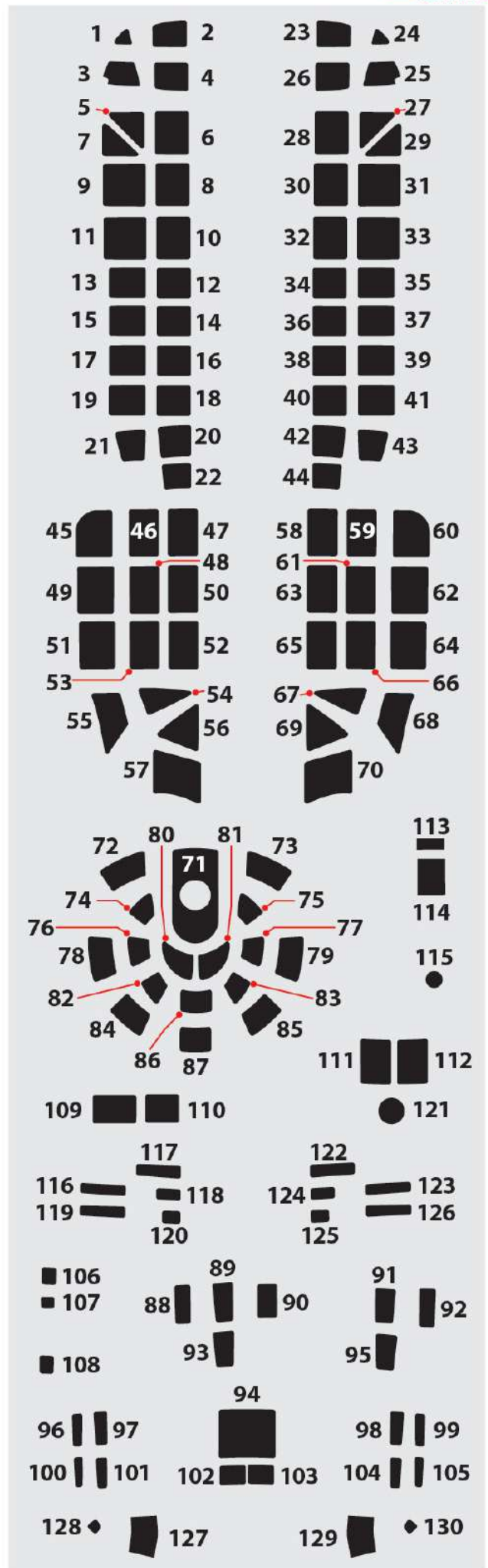
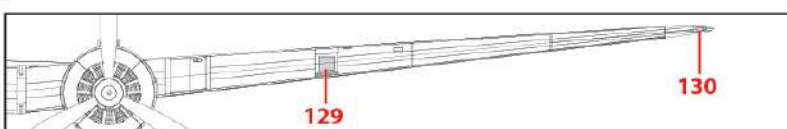
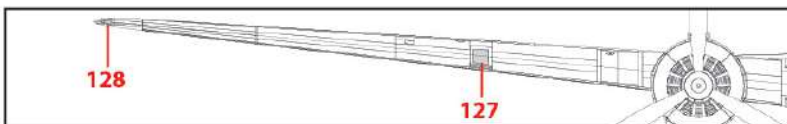
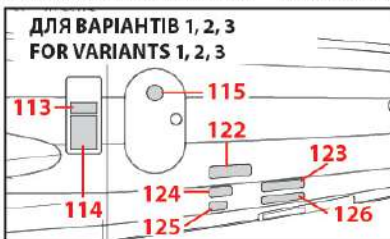

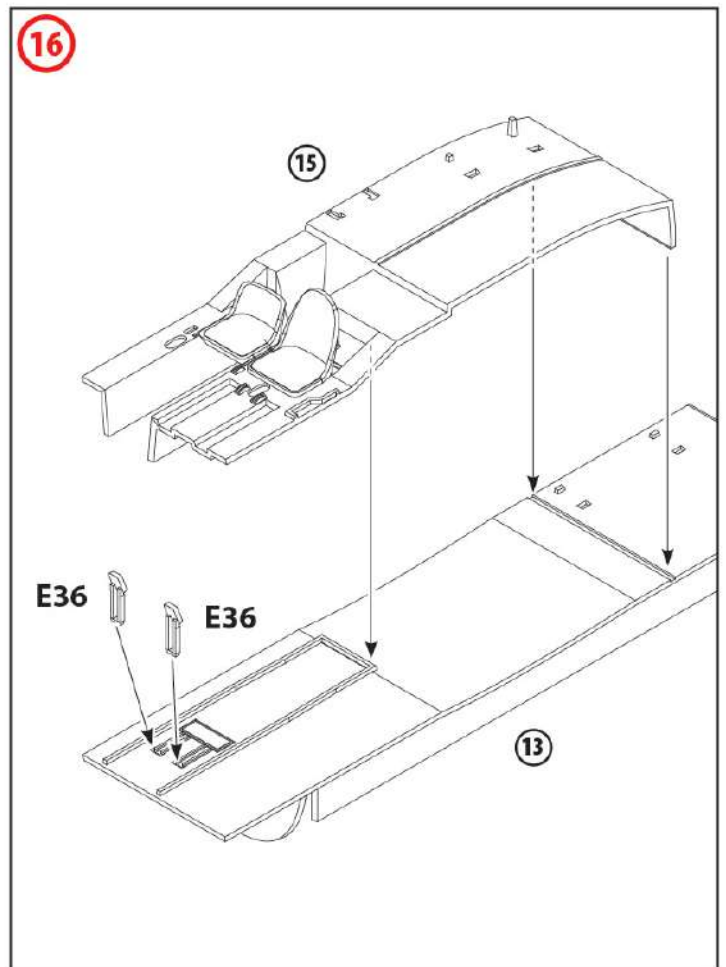
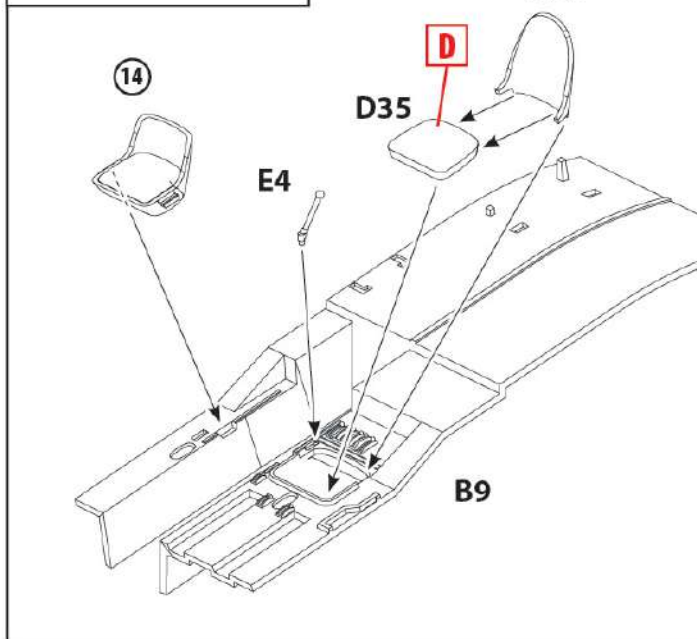
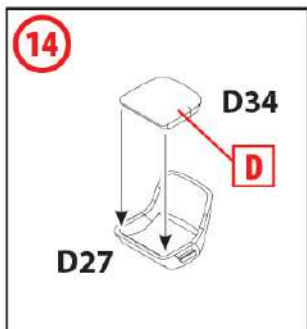
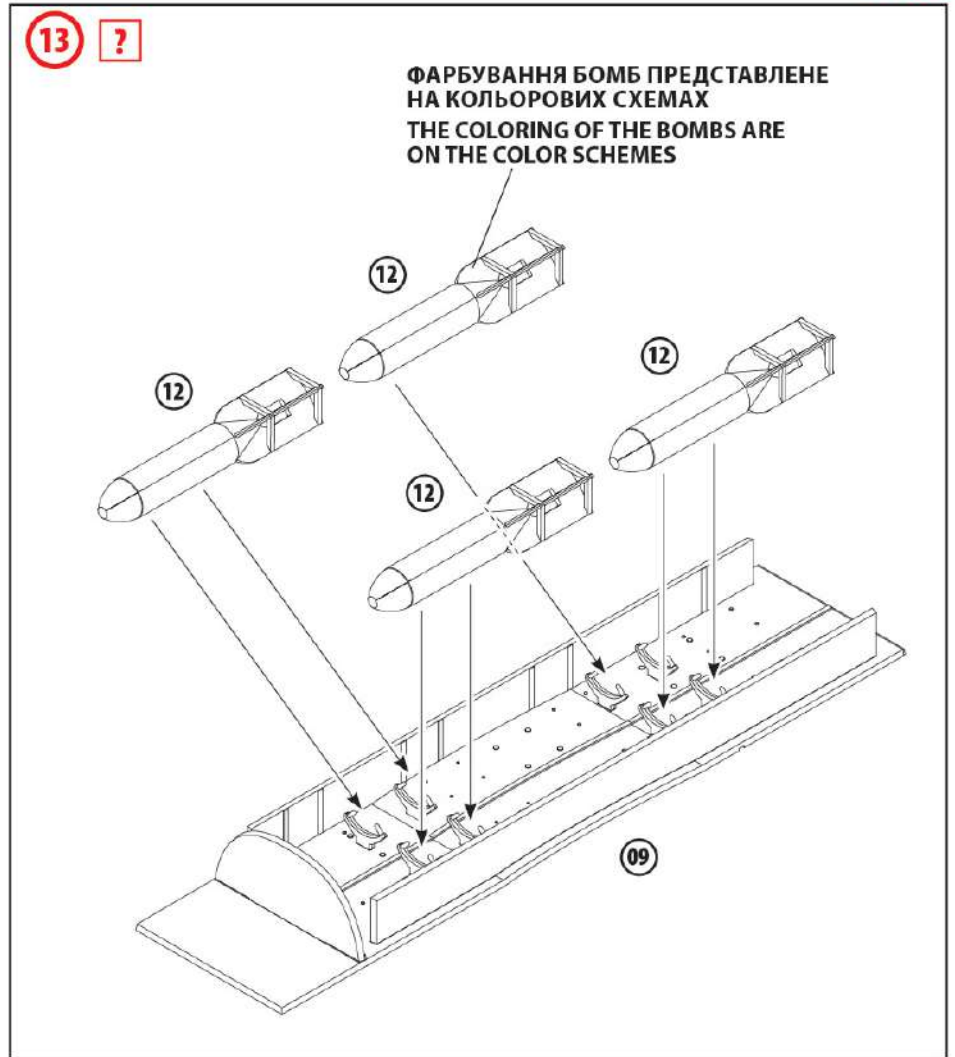
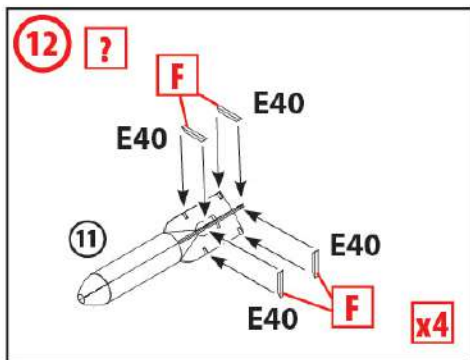
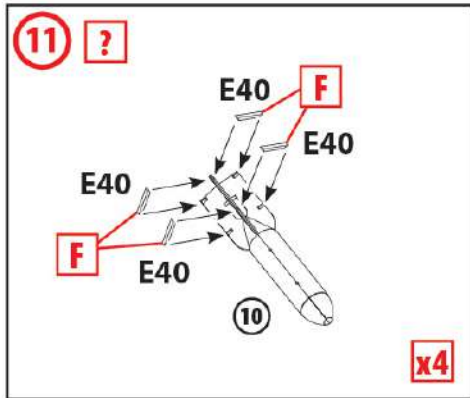
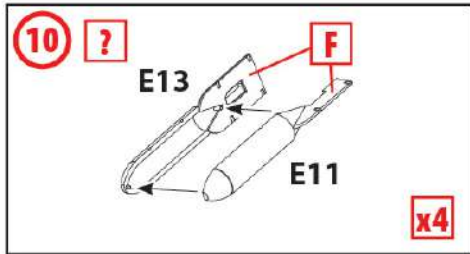



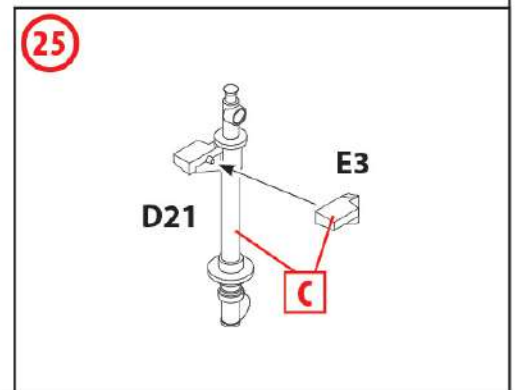
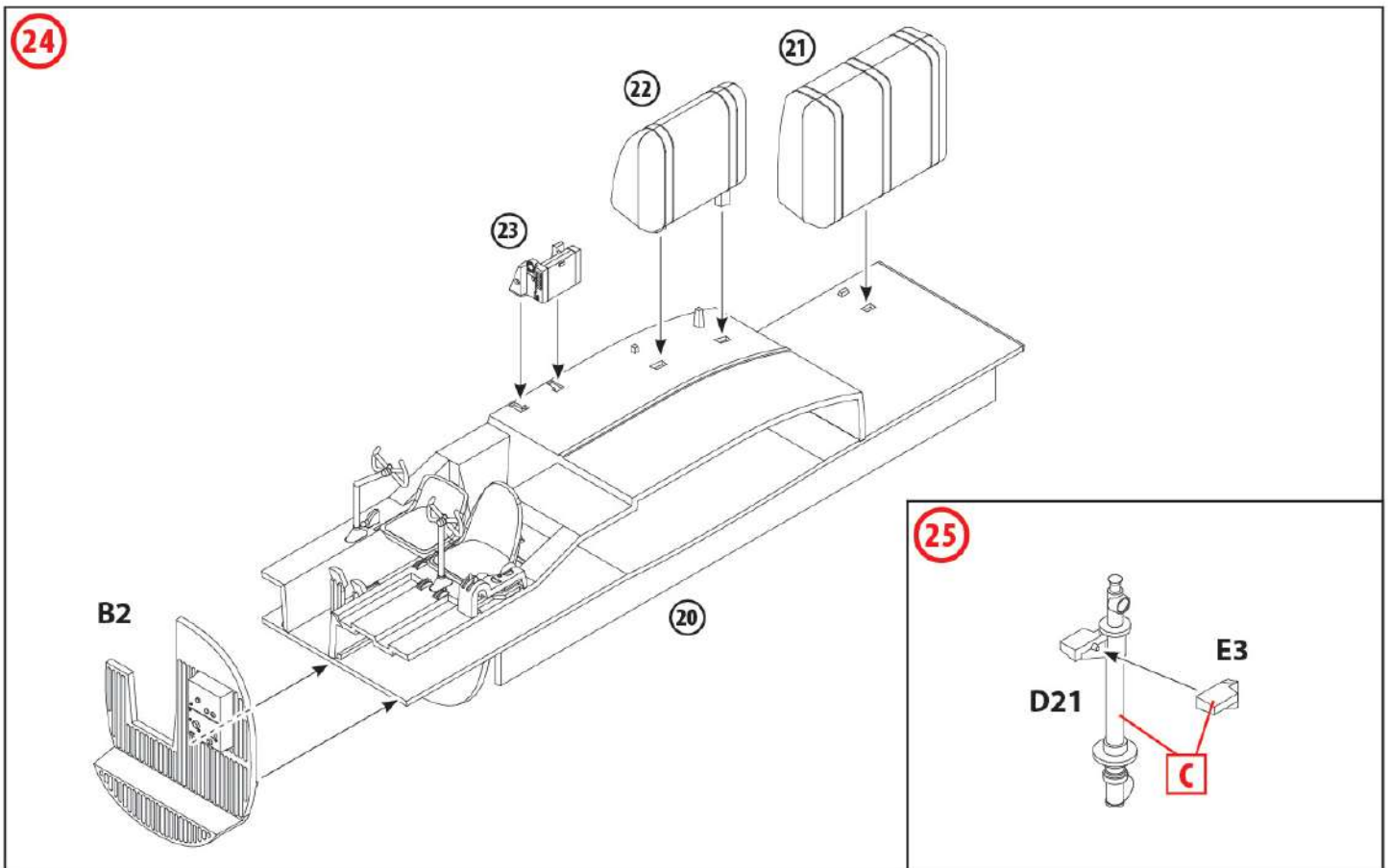
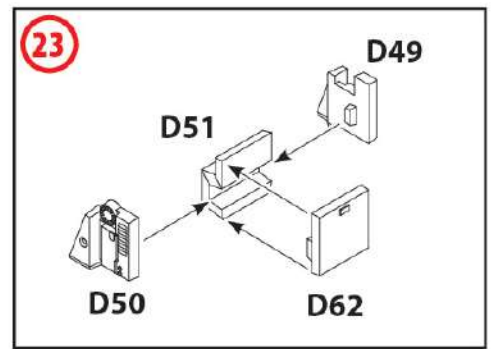
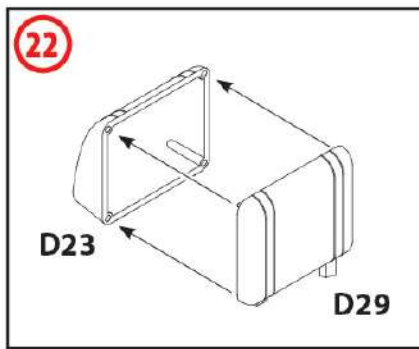
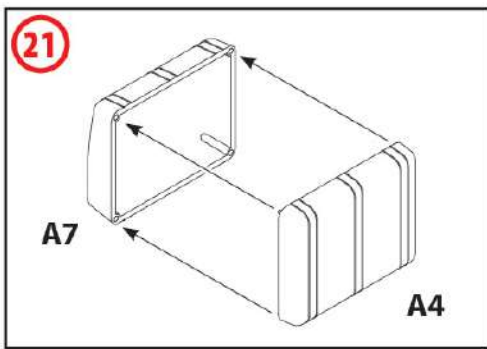
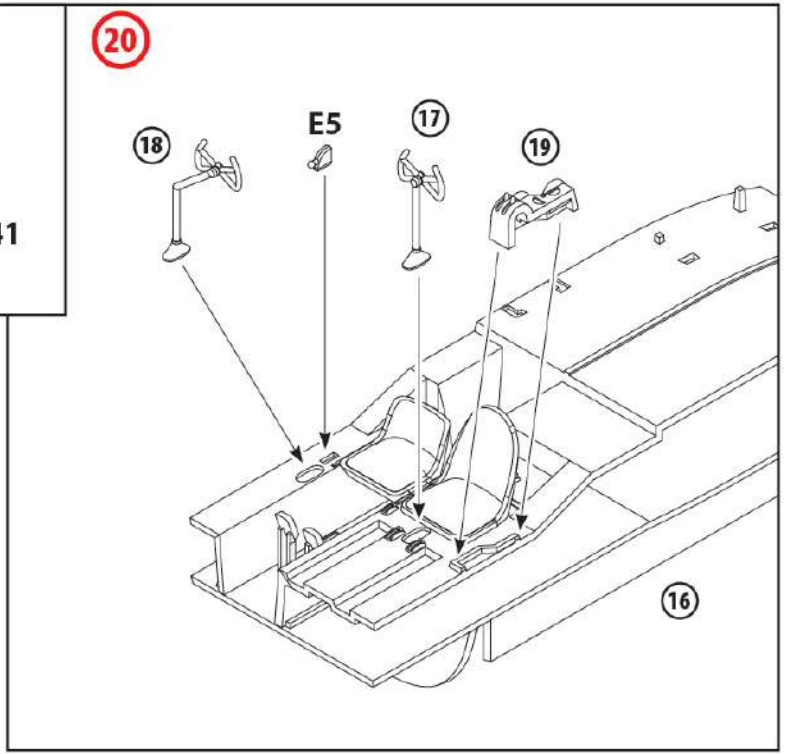
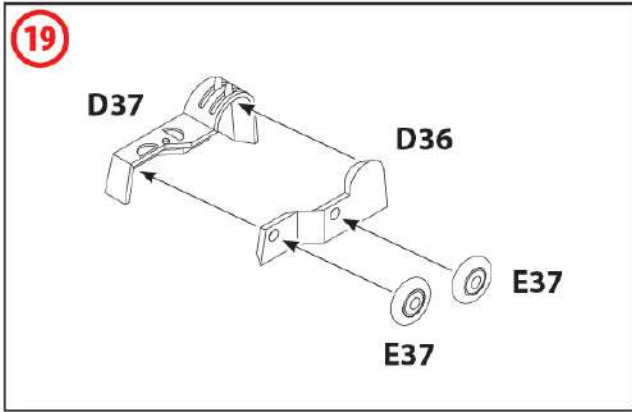
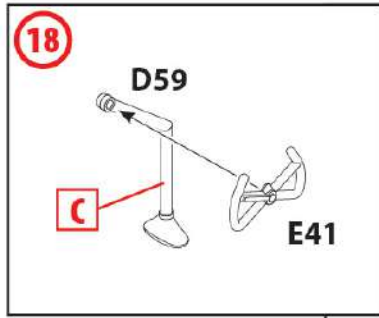
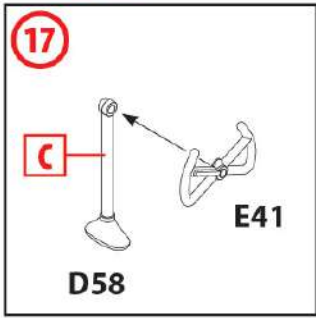

**26** ДЛ Я В А Р І А Н Т А 1  
FOR VARIANT 1

**25** D25 D G6

?

ДЛ Я В А Р І А Н Т І В 2, 3, 4, 5  
FOR VARIANTS 2, 3, 4, 5

**25** D25 D G6

?

**25** D25 D G7

?

**27**

07

24

26

**28**

E7 E7 E

E6 E6 E

G14

?

D61

27

**29**

E33 E

D1

?

D9 E

**30**

E33 E

D2

?

D8 E

**31**

28

29

?

D43 F

G12

30

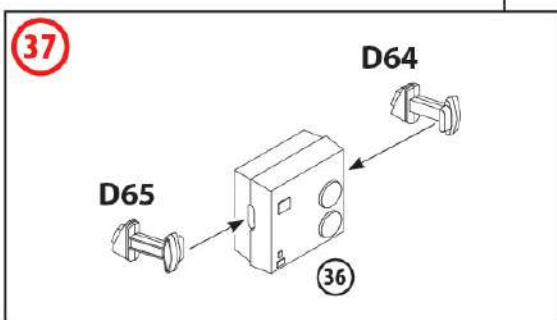
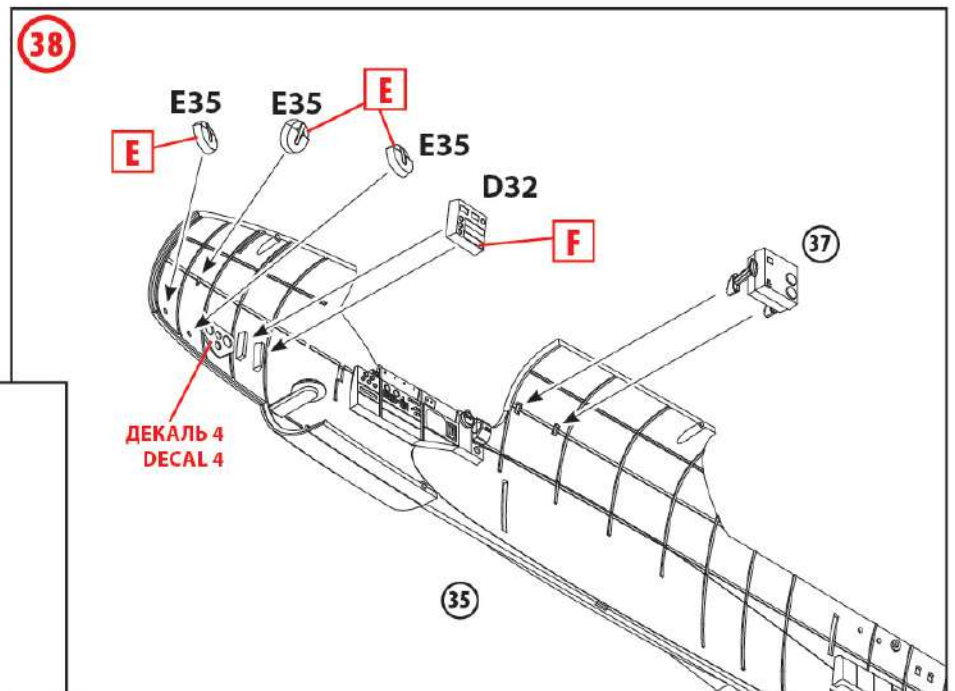
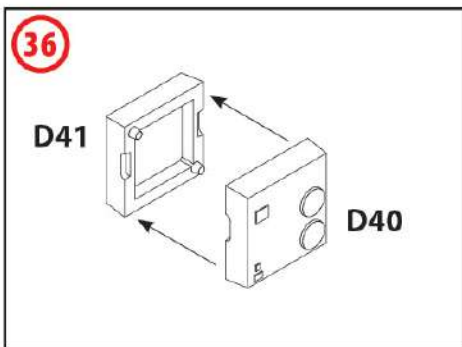
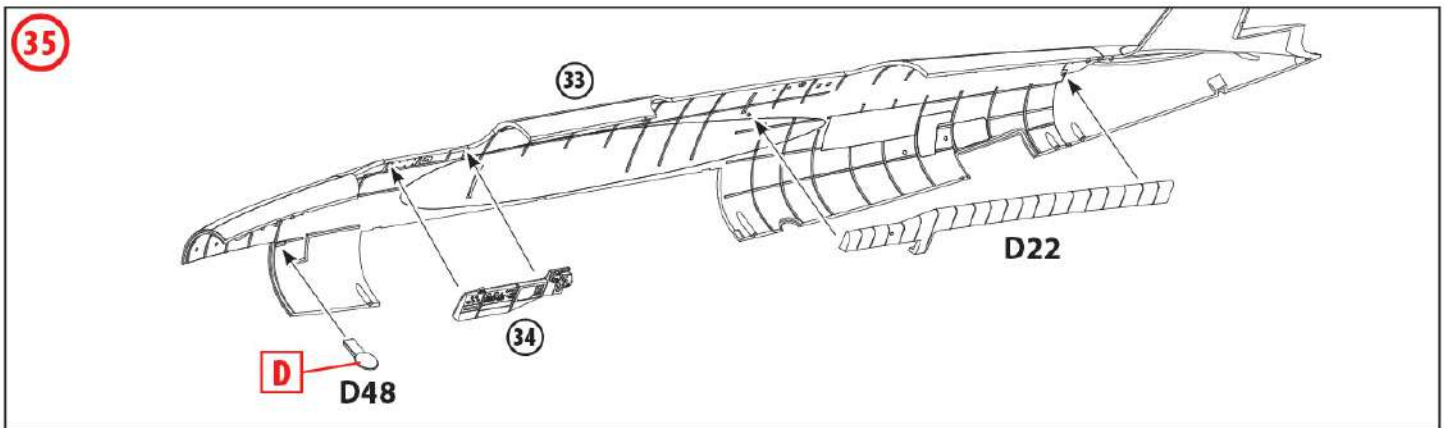
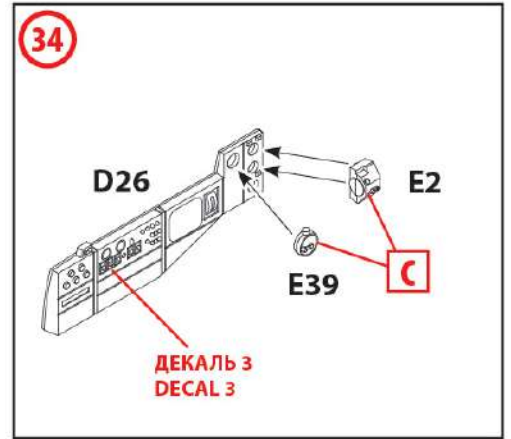
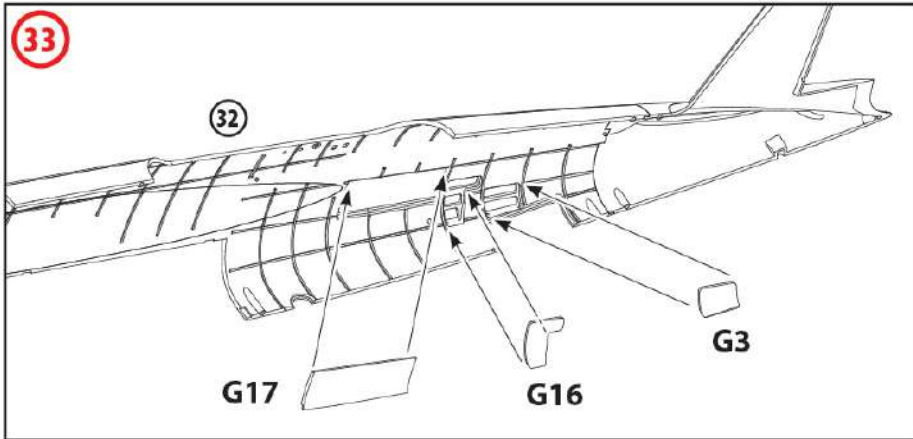
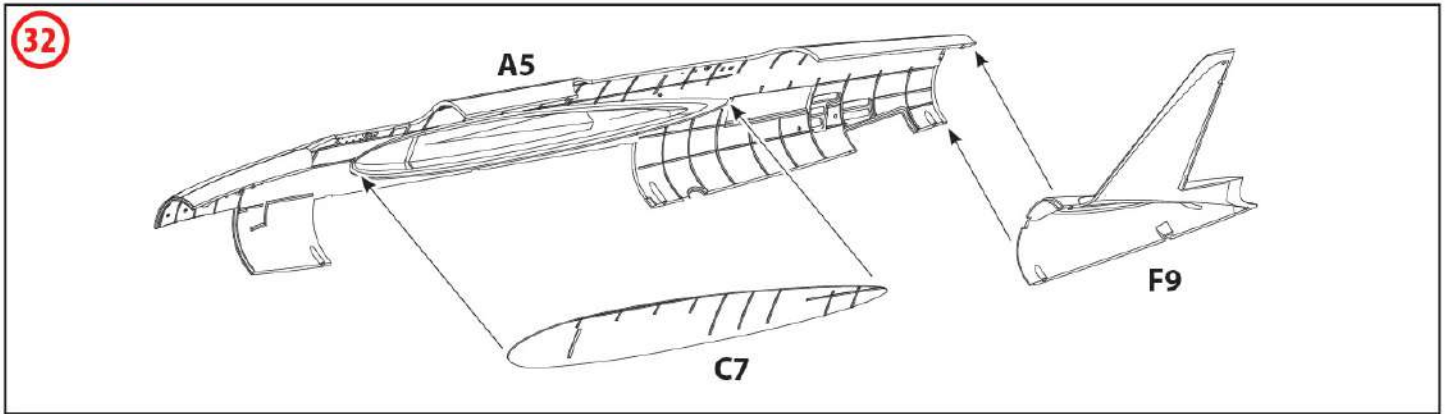

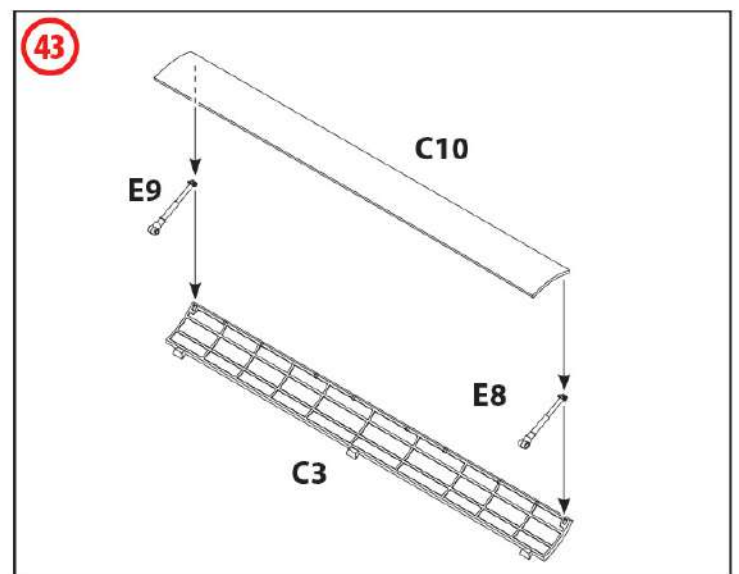
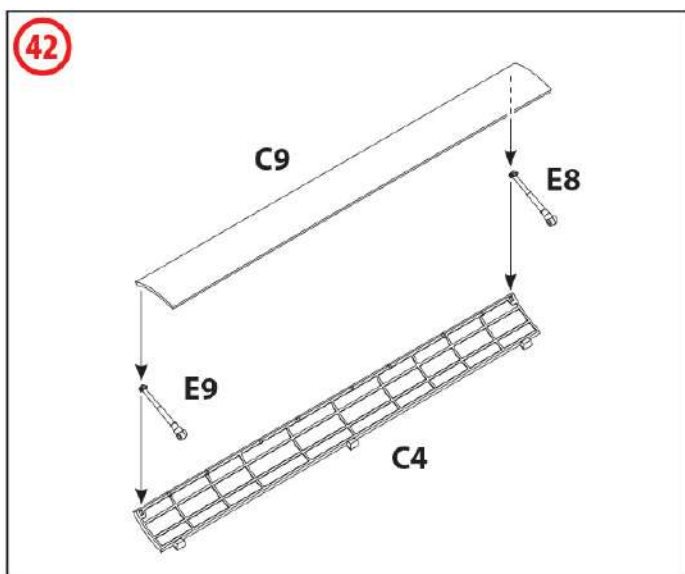
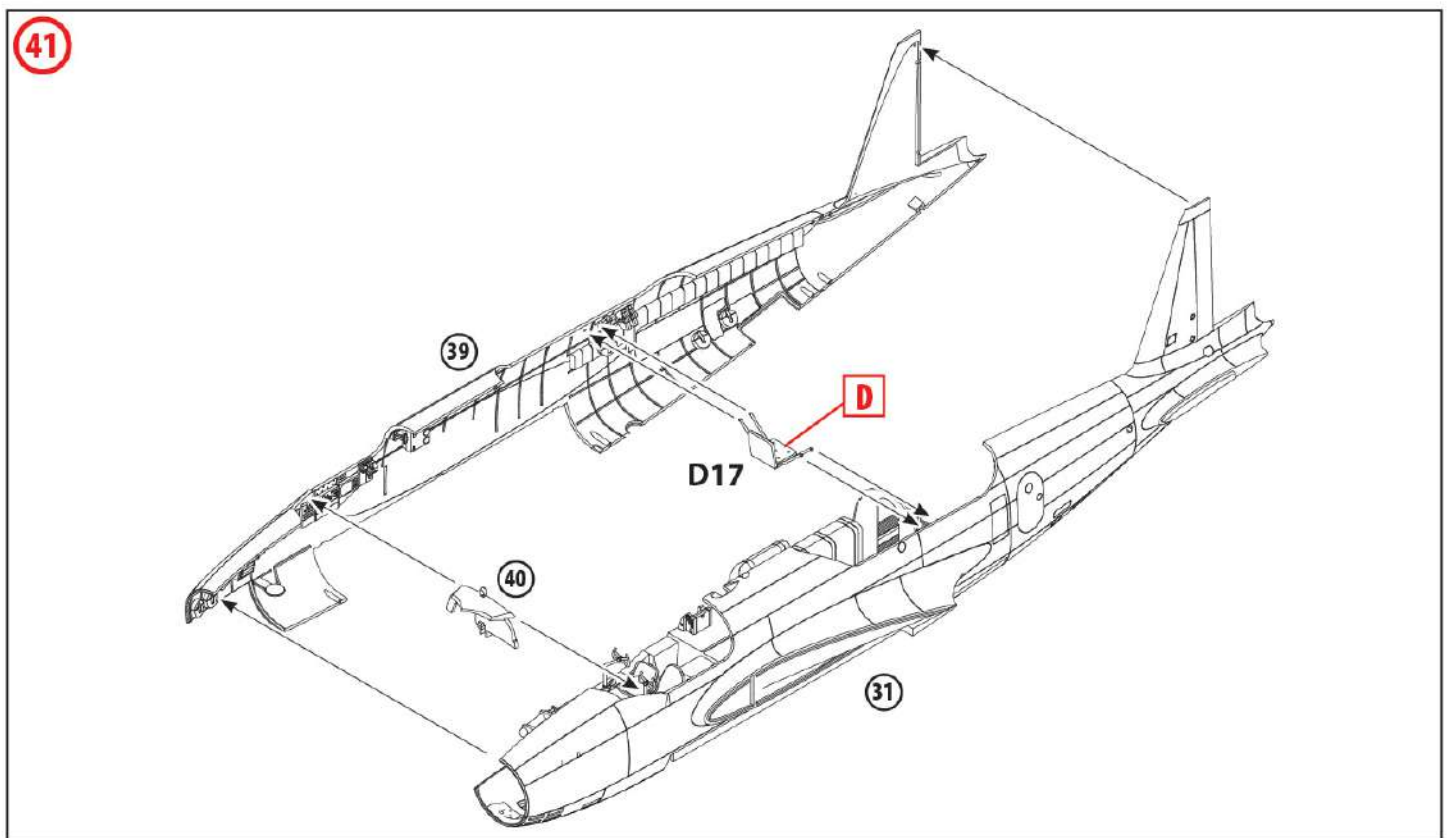
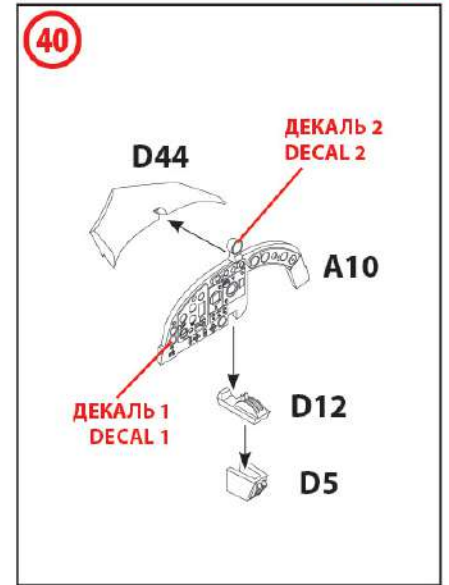
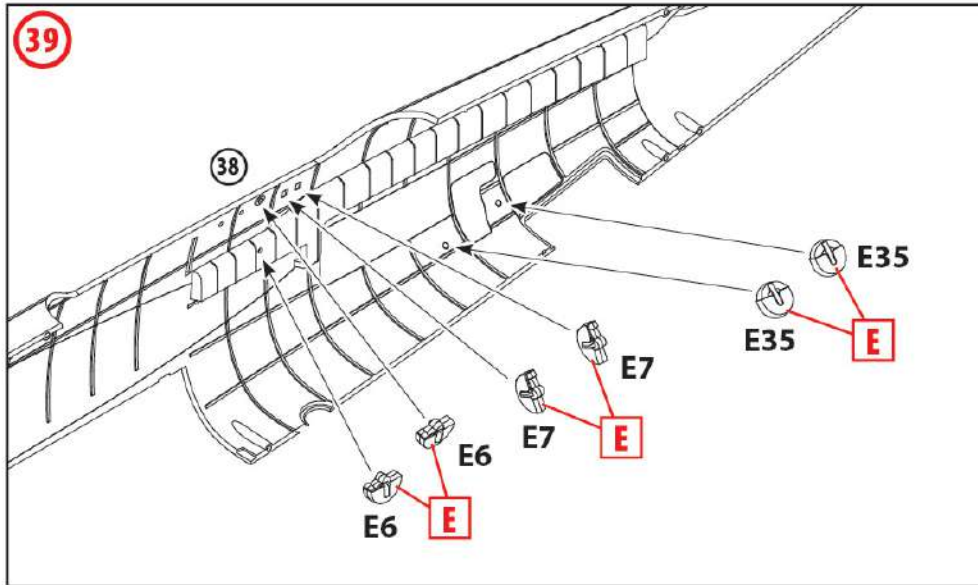

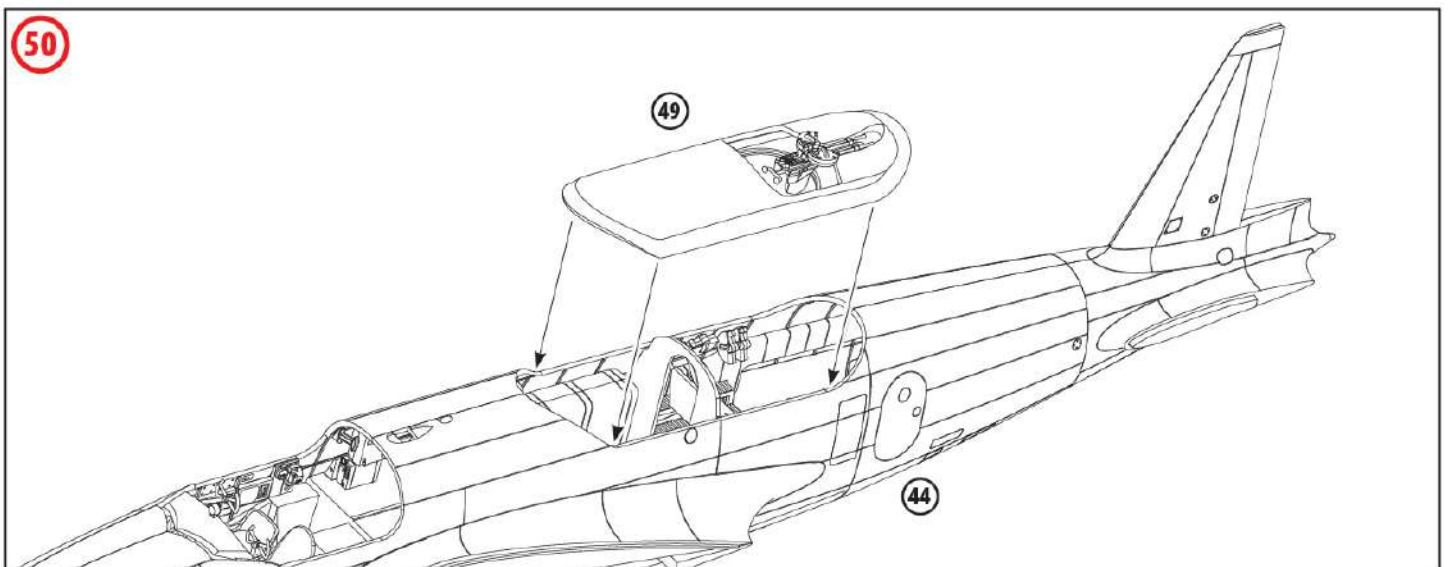
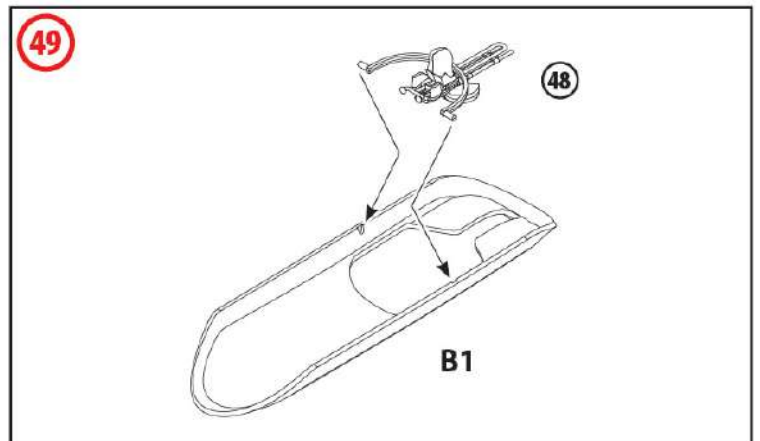
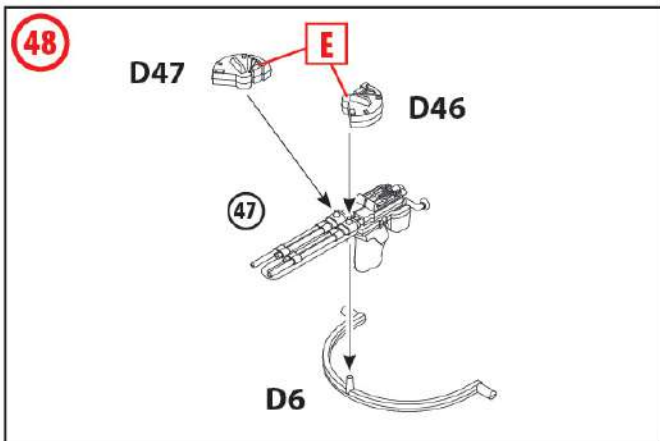
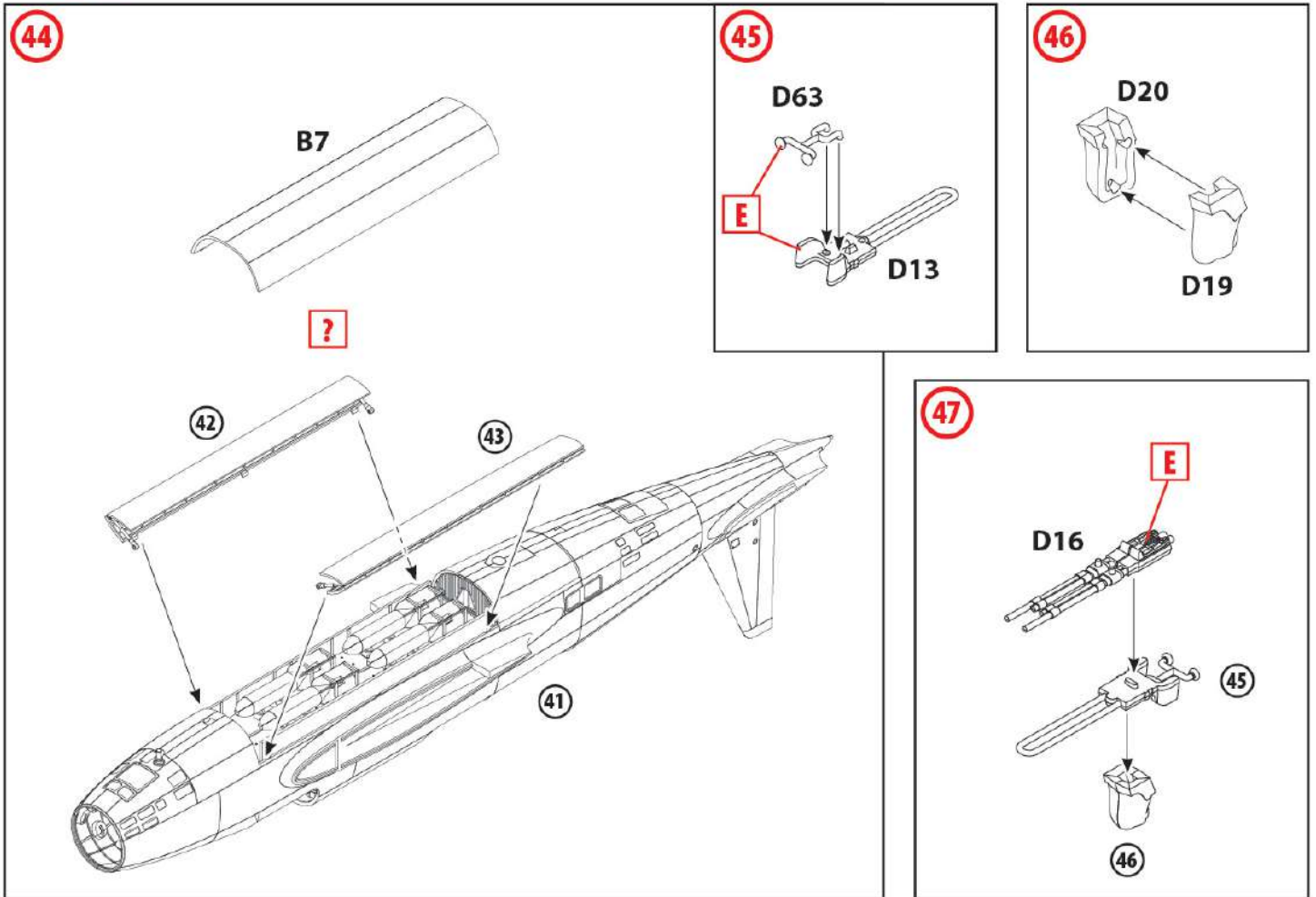

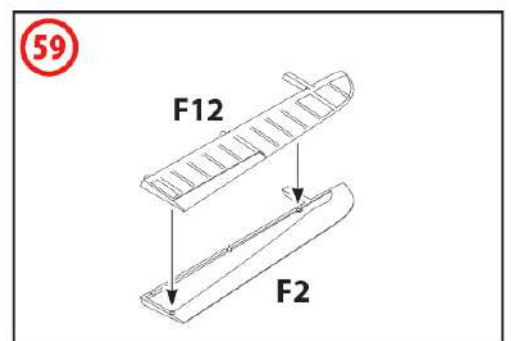
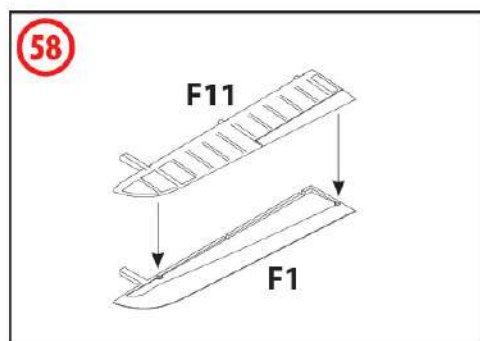
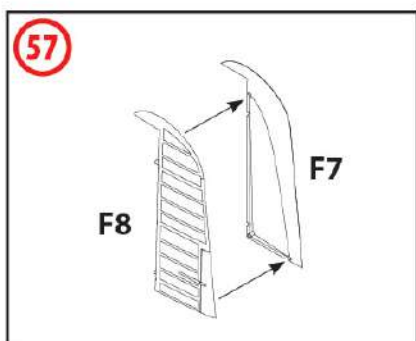
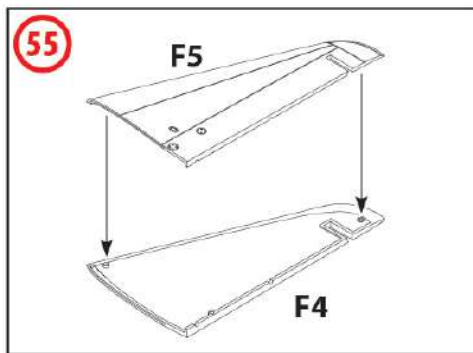
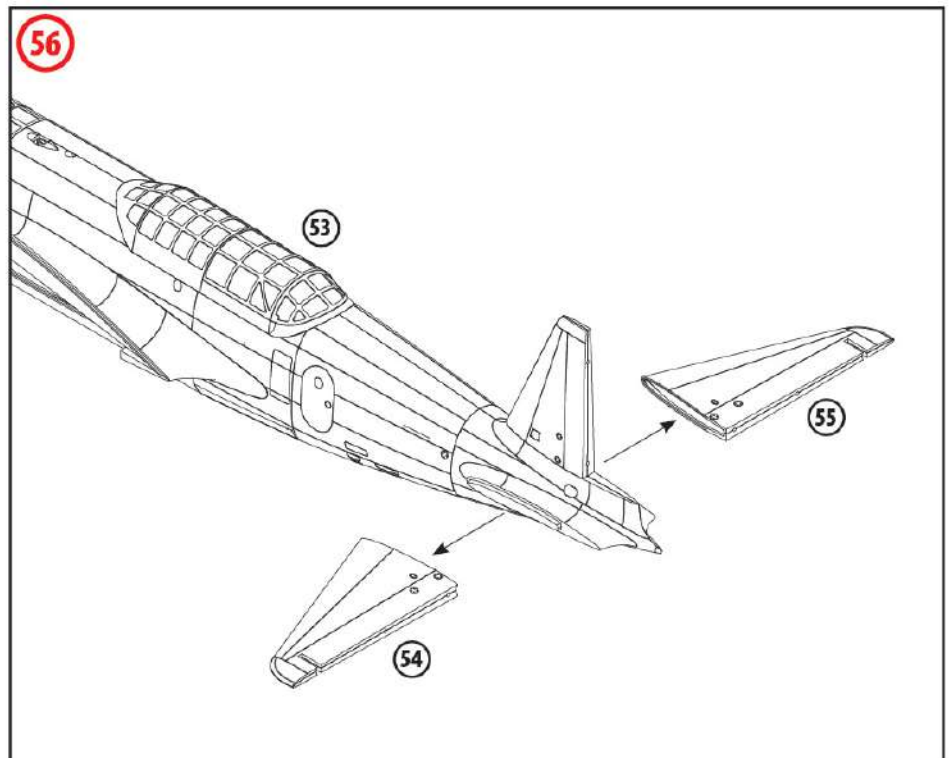
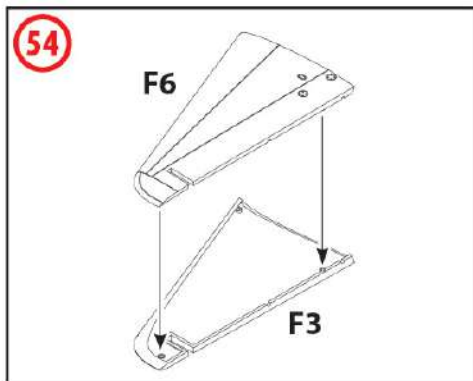
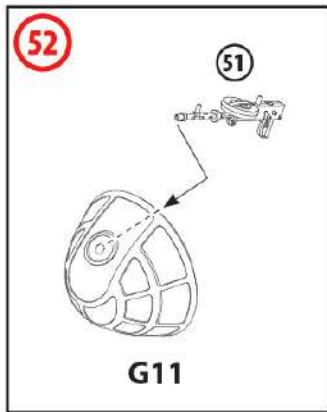
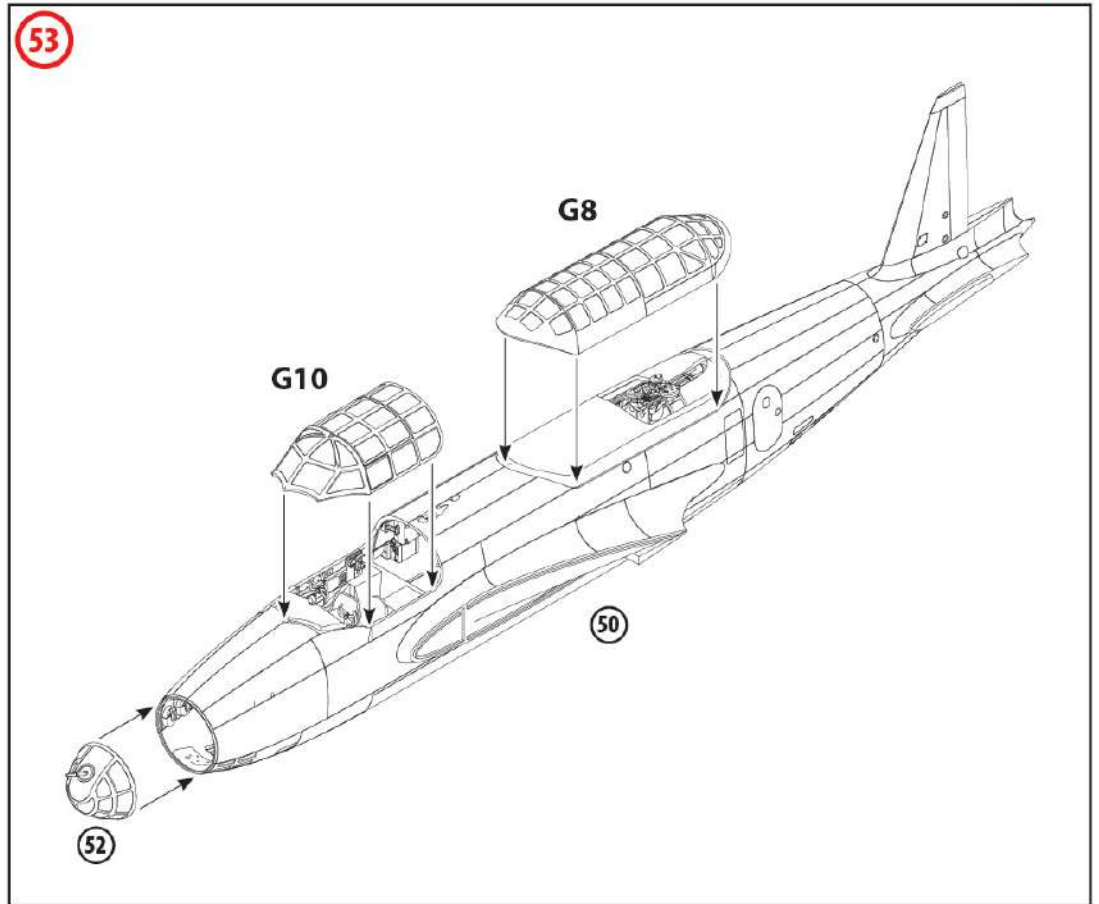
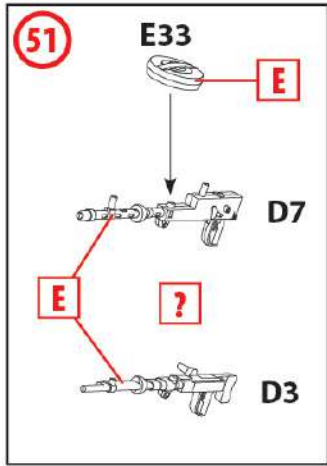

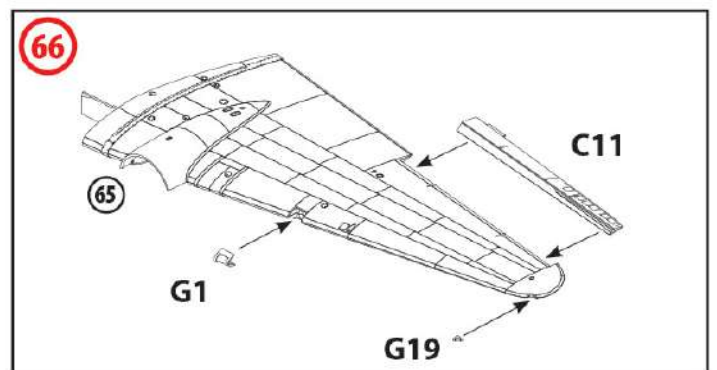
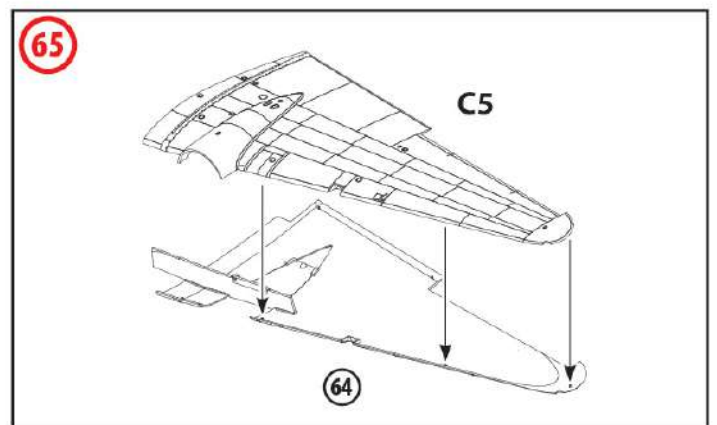
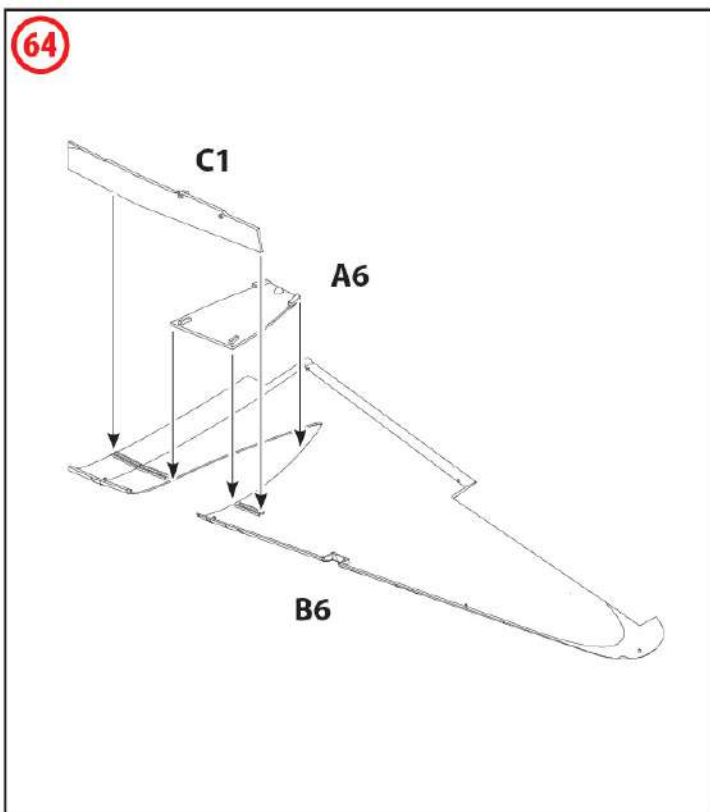
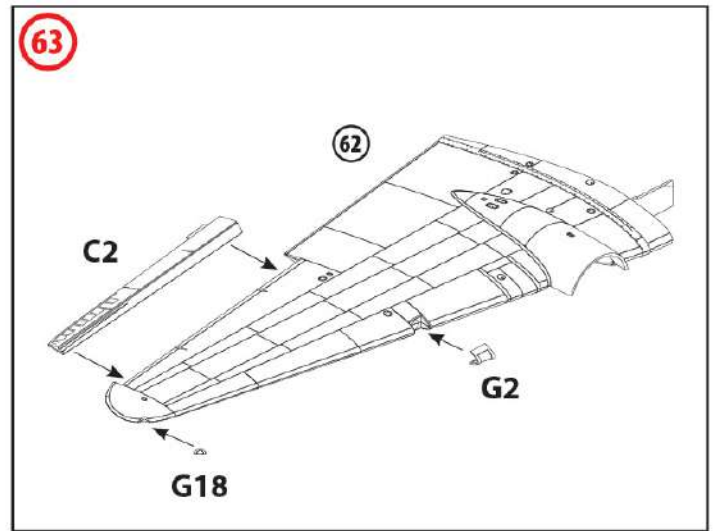
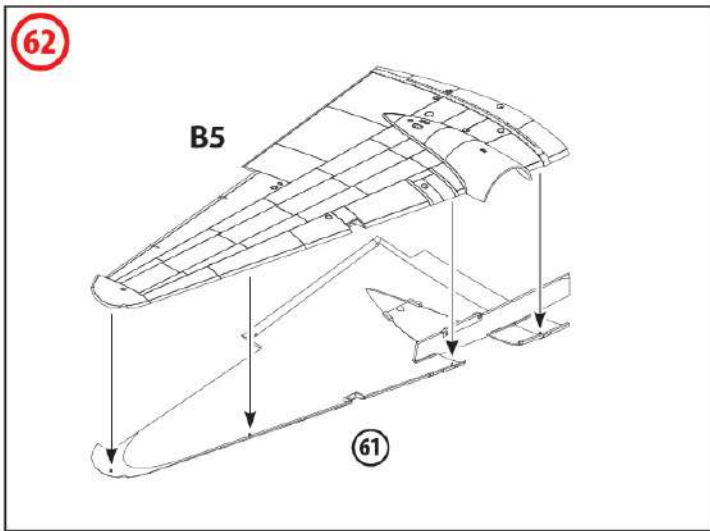
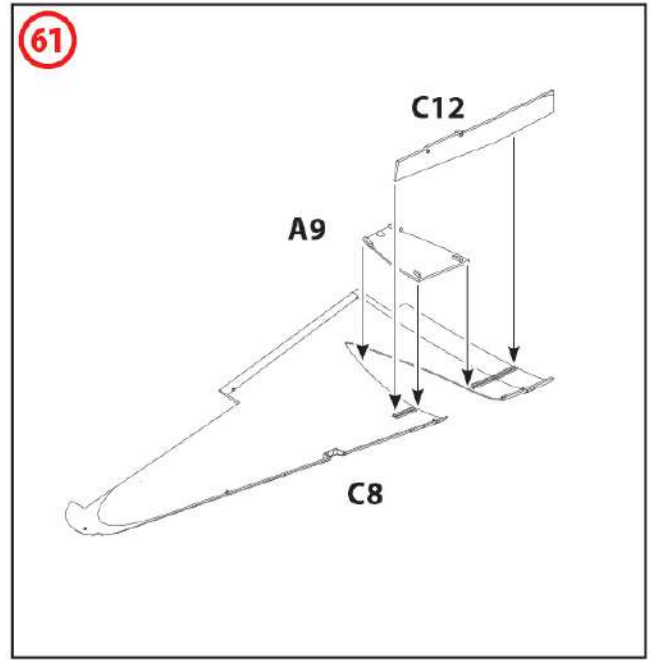
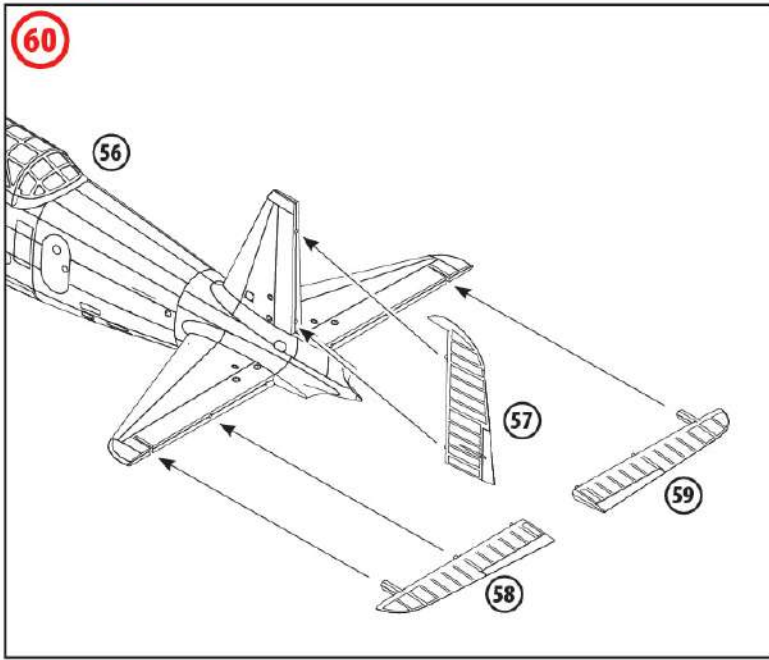

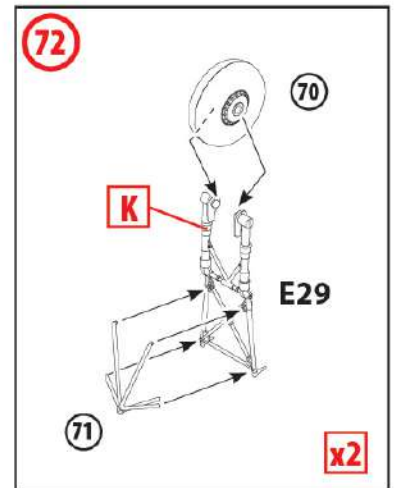
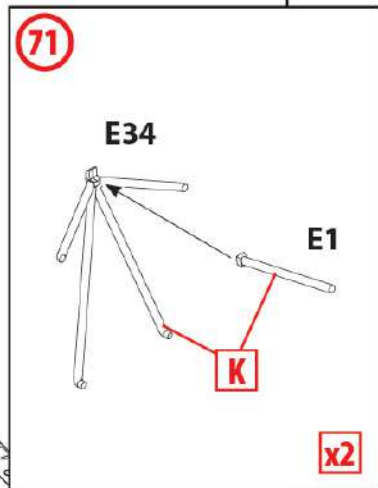
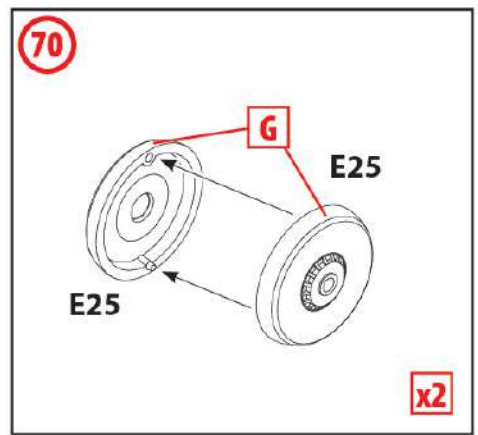
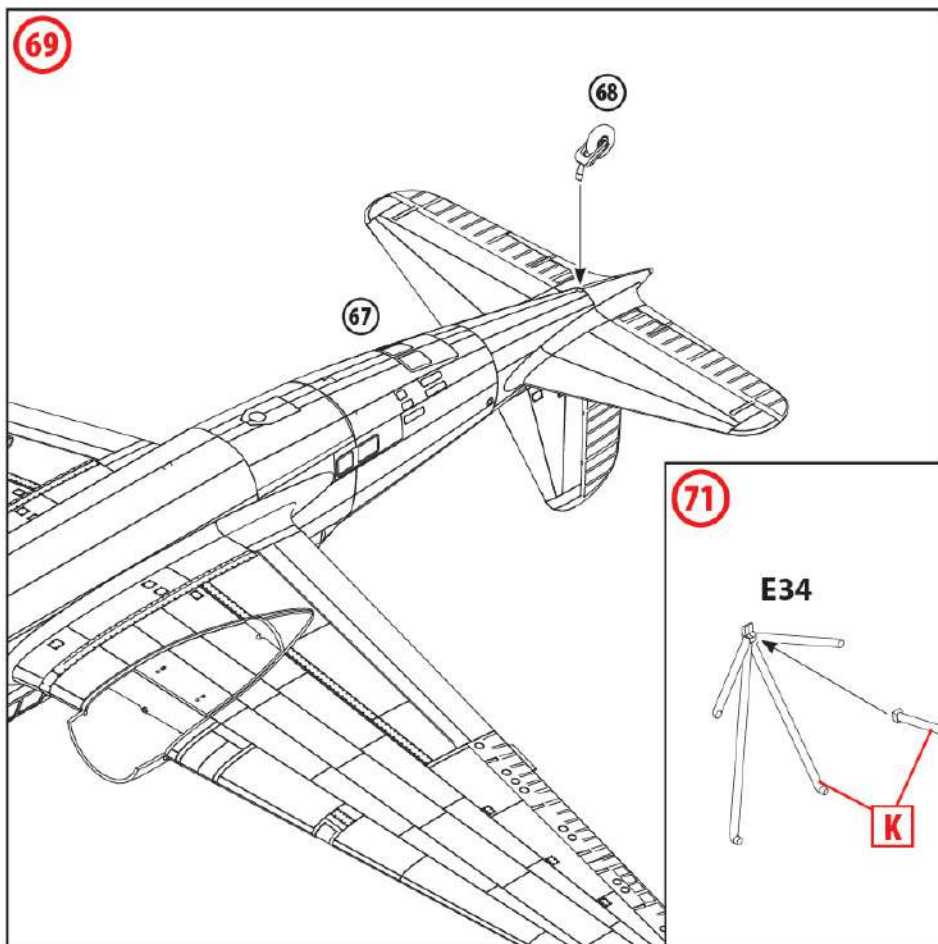
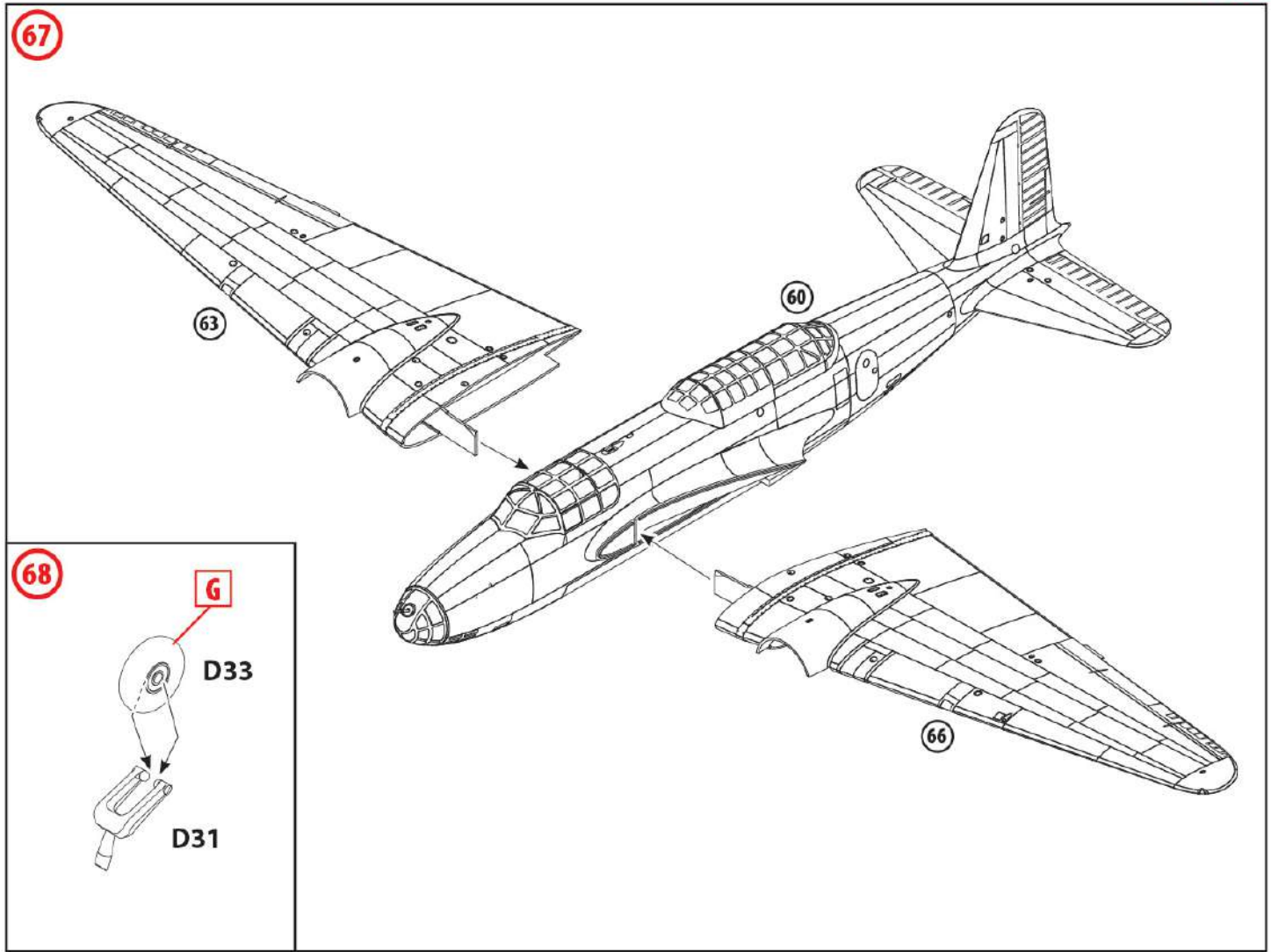



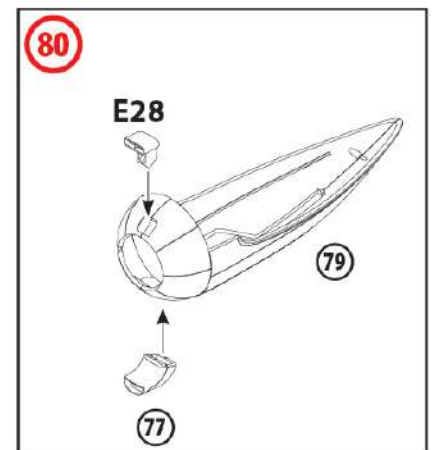
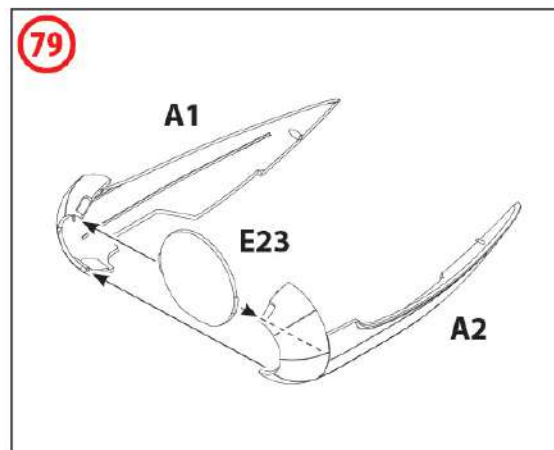
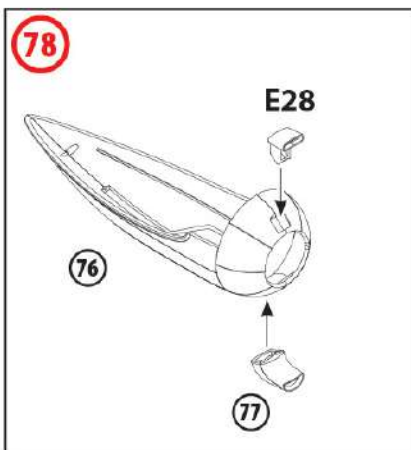
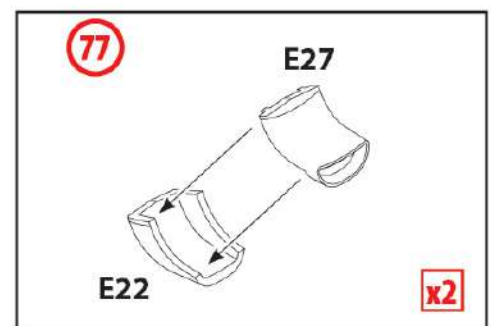
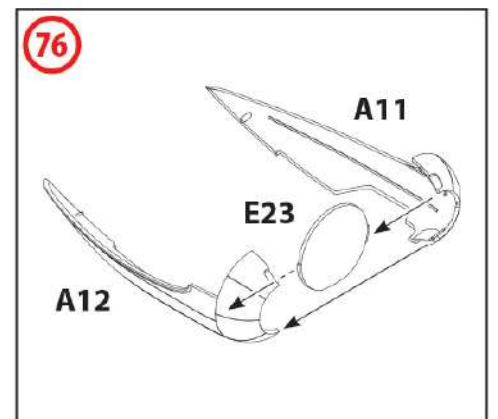
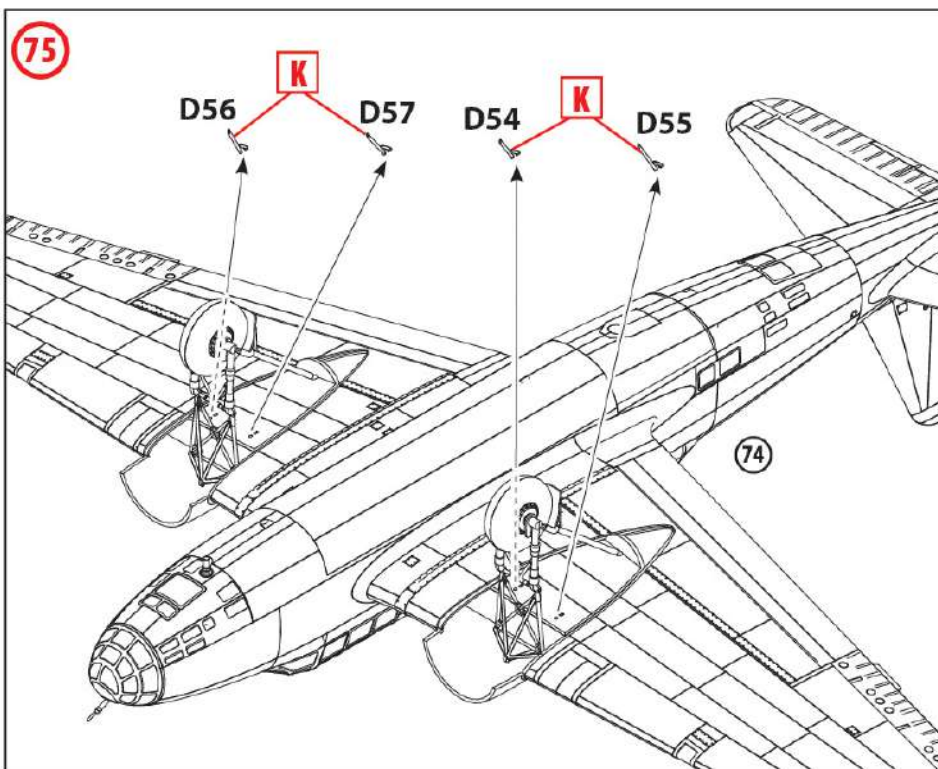
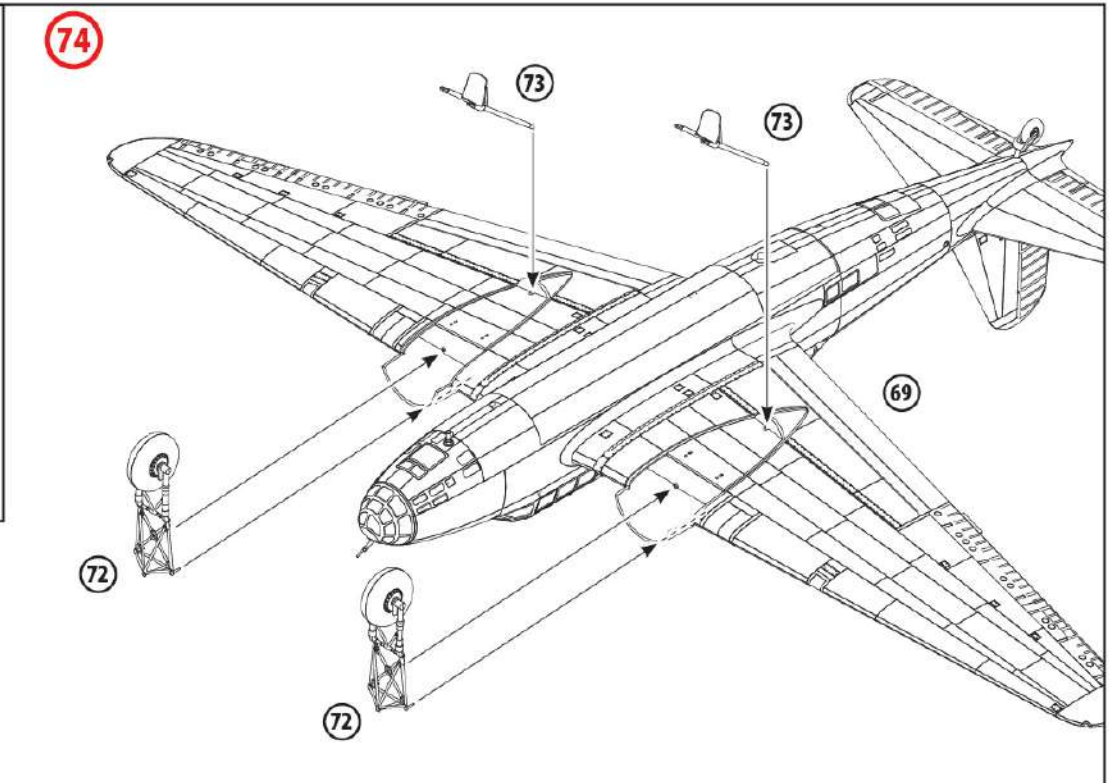
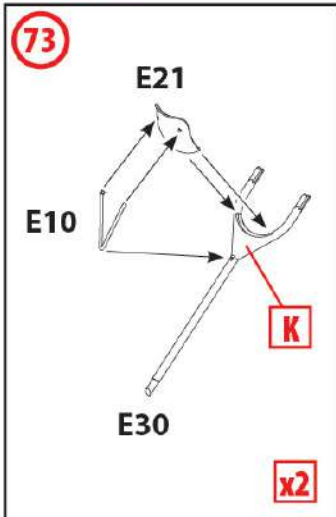

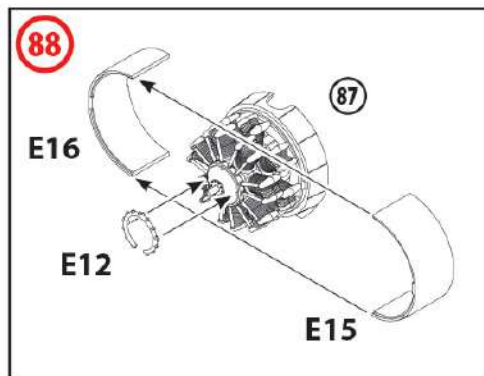
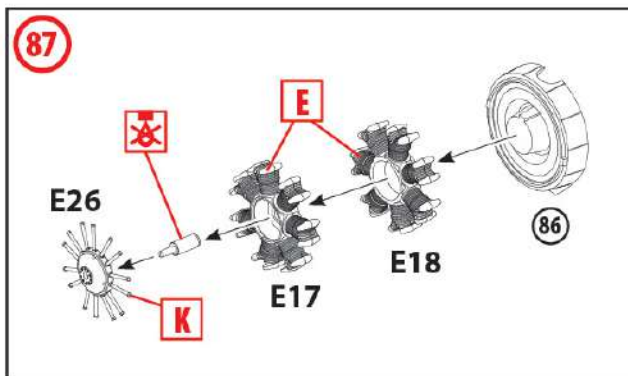
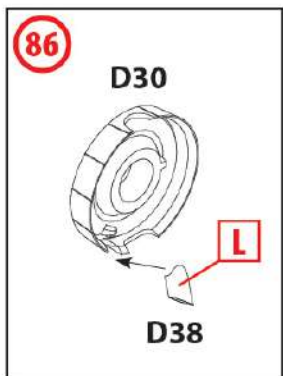
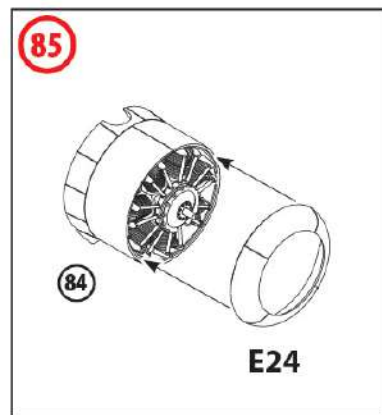
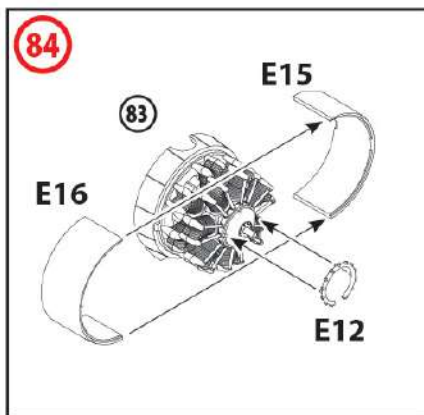
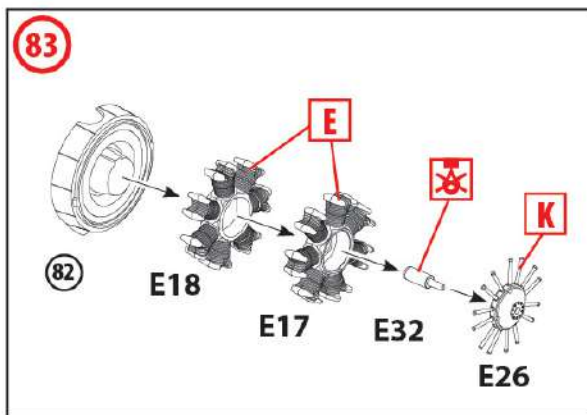
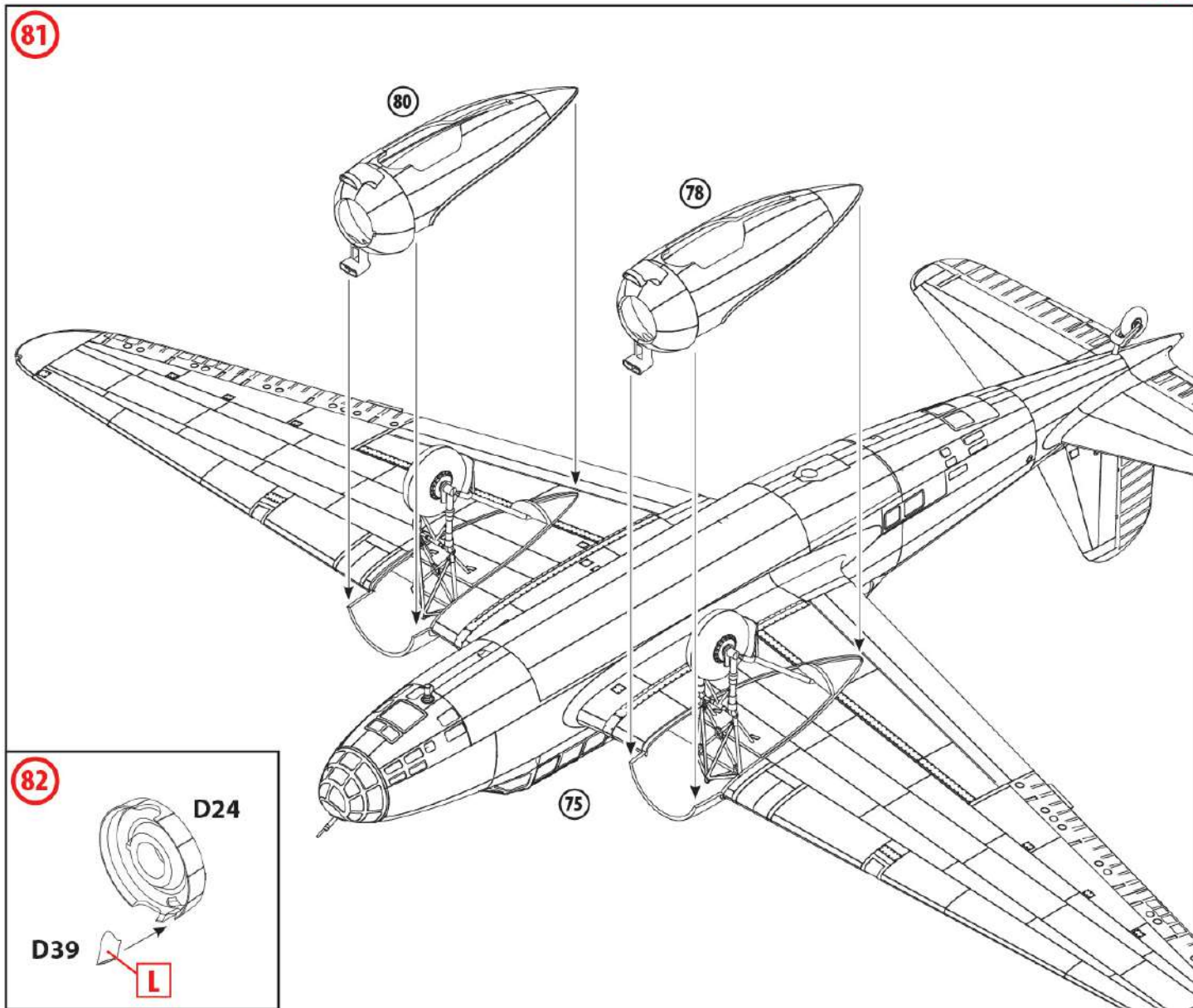

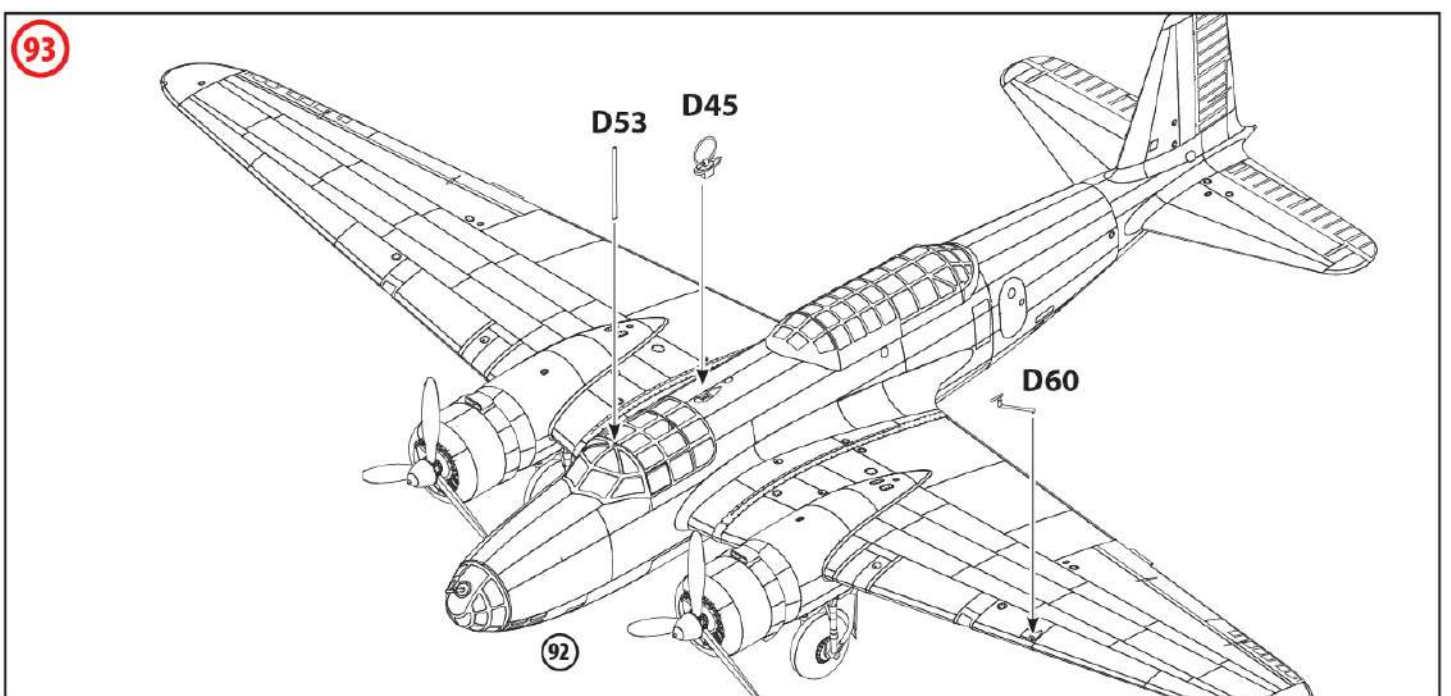
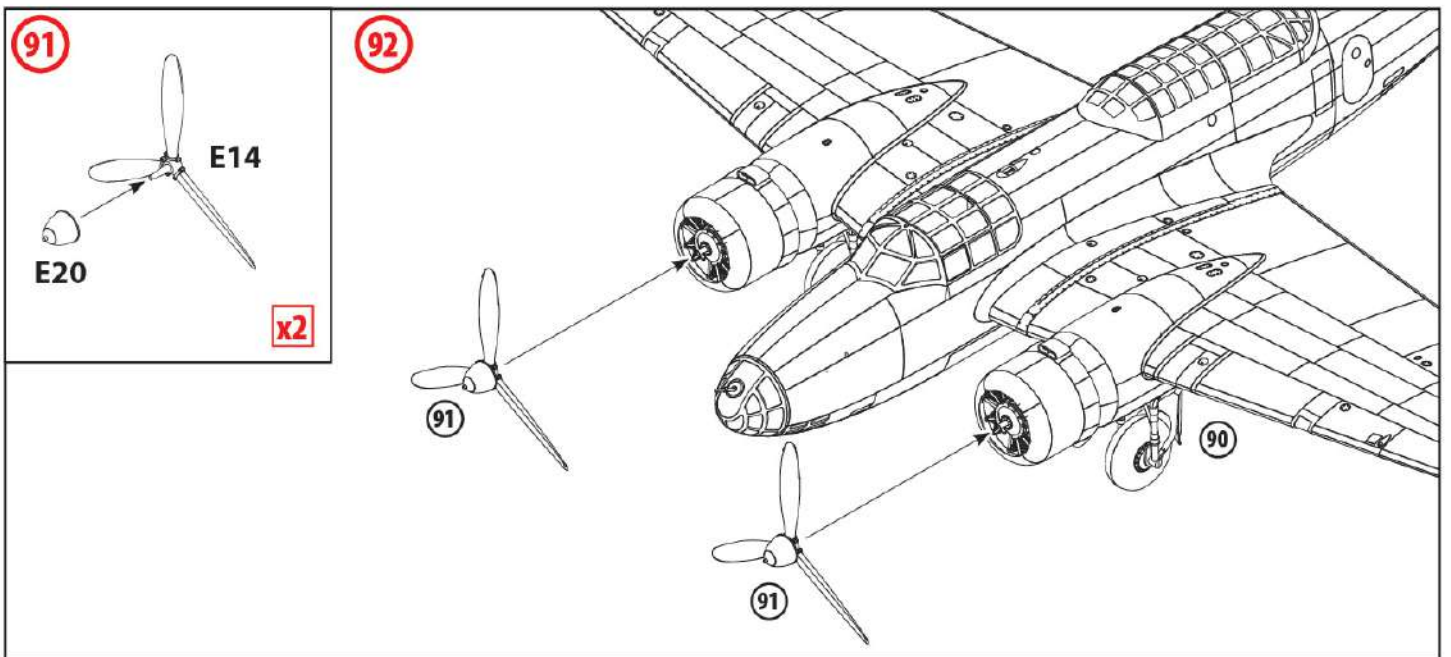
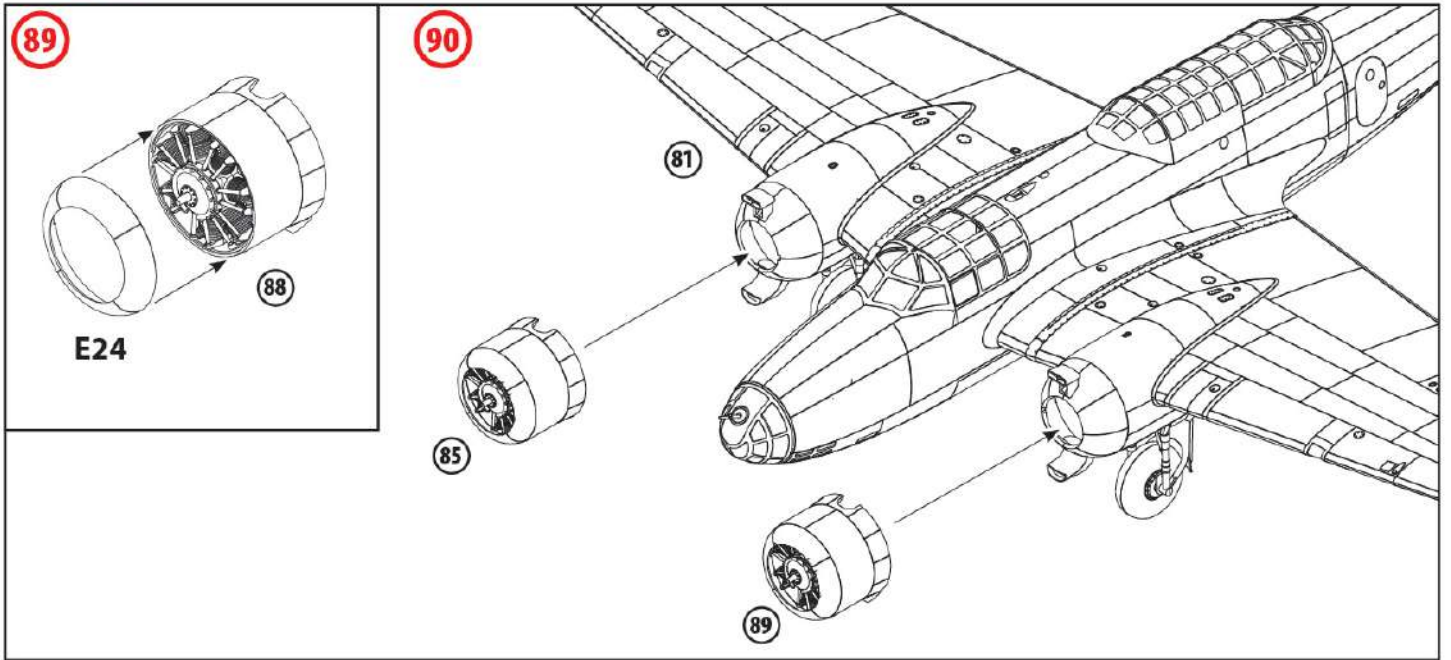

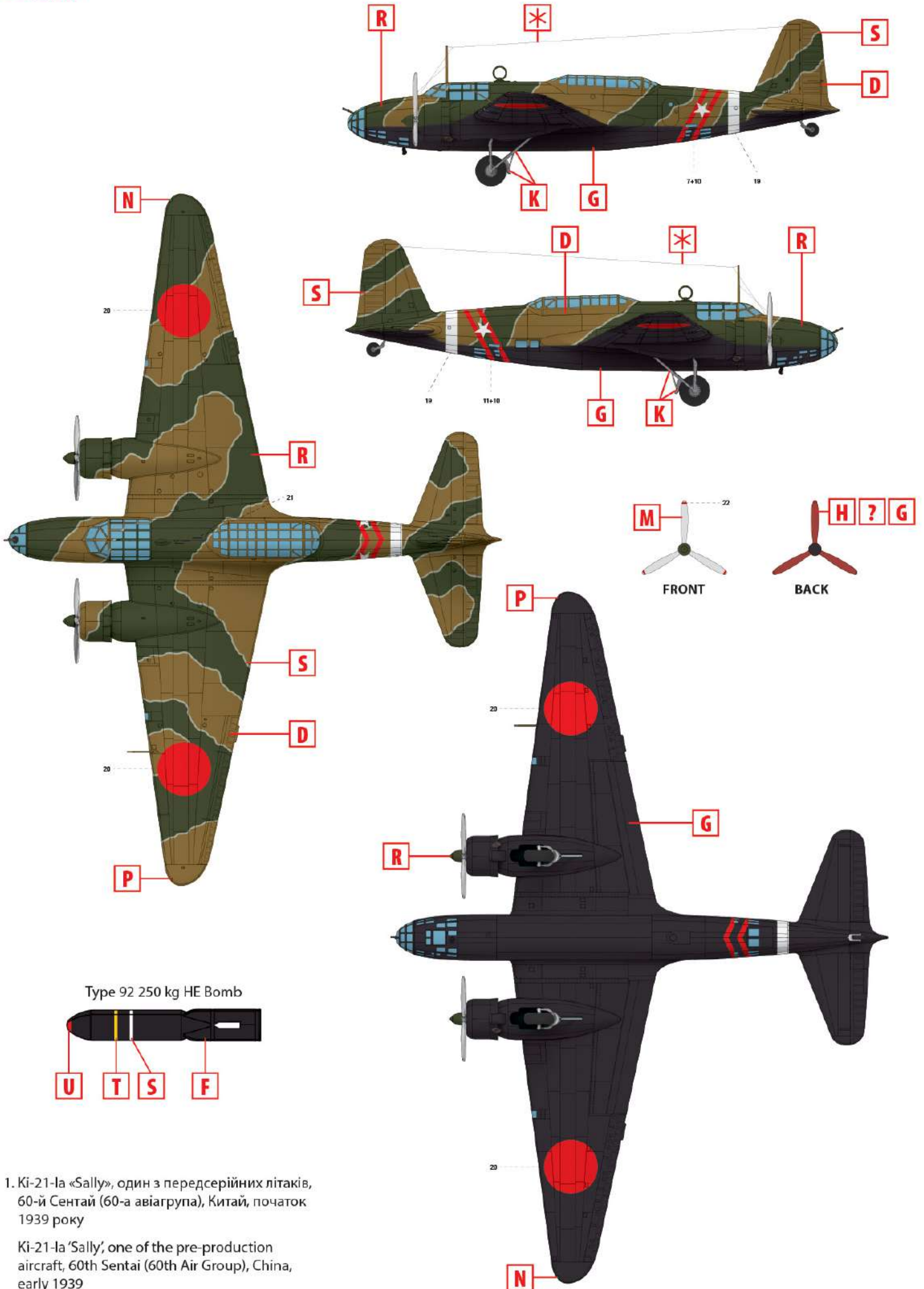

1. Ki-21-1a «Sally», один з передсерійних літаків, 60-й Сентай (60-а авіагрупа), Китай, початок 1939 року

Ki-21-1a 'Sally', one of the pre-production aircraft, 60th Sentai (60th Air Group), China, early 1939

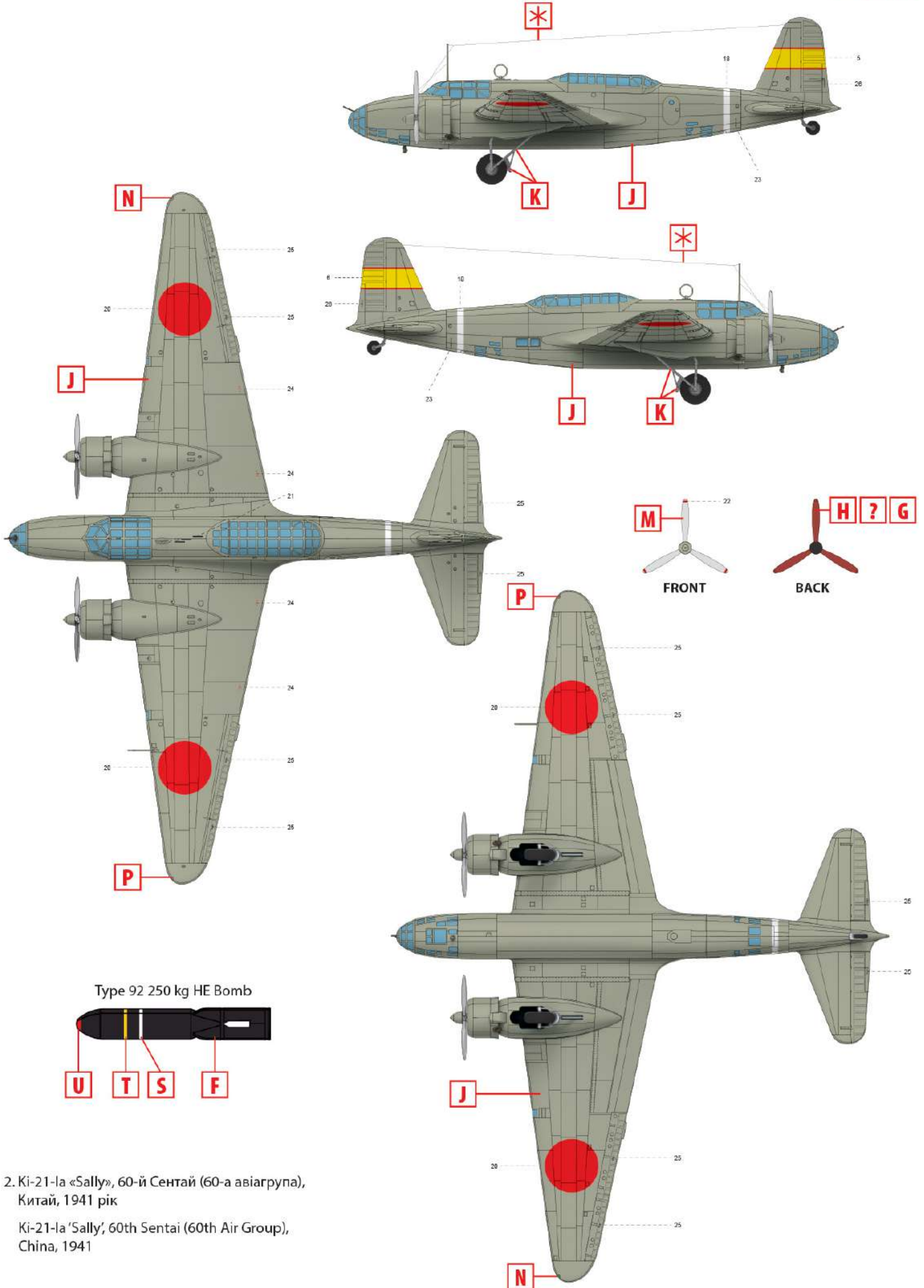

2. Ki-21-la «Sally», 60-й Сентай (60-а авіагрупа), Китай, 1941 рік

Ki-21-la 'Sally', 60th Sentai (60th Air Group), China, 1941

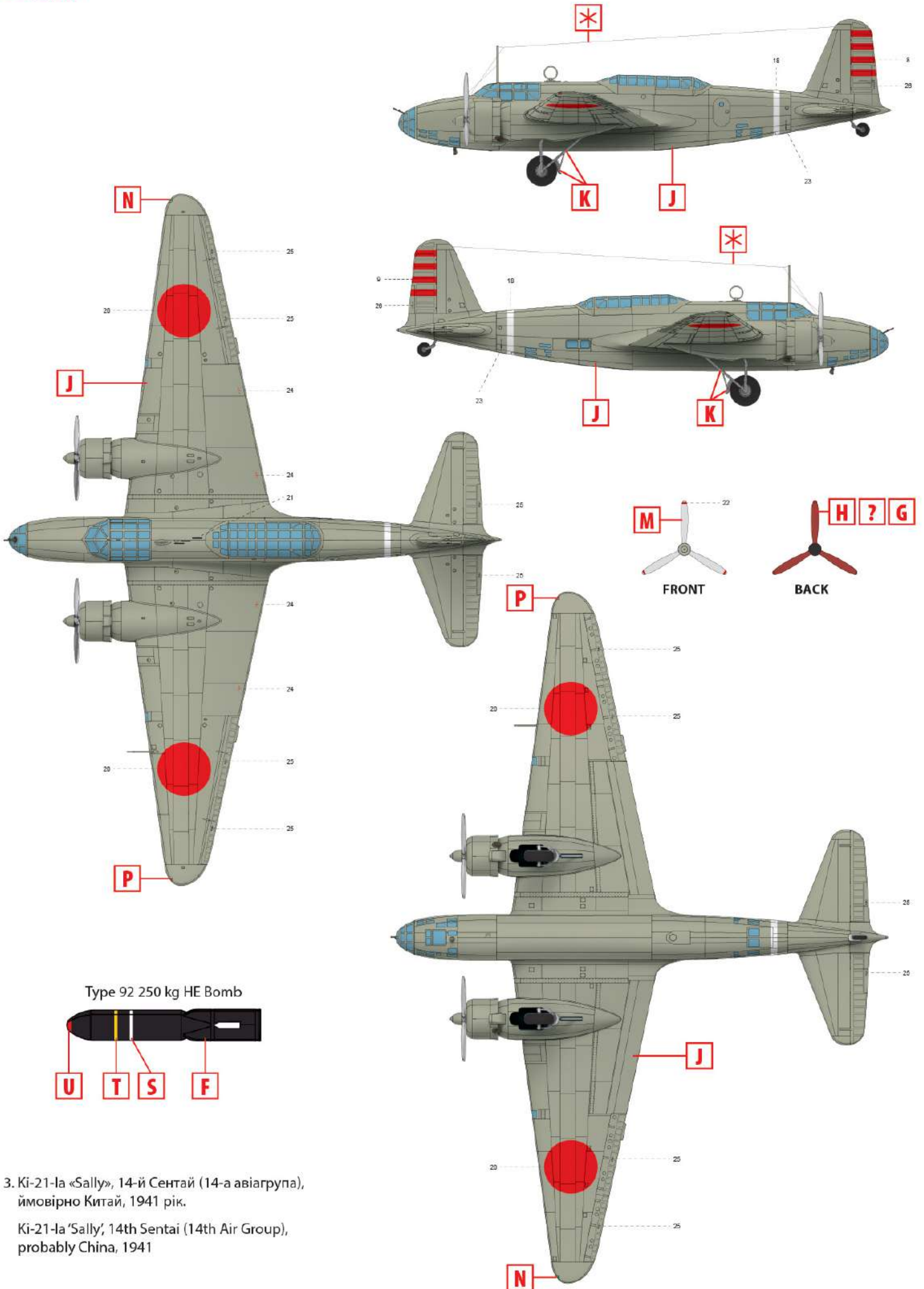

3. Ki-21-Ia «Sally», 14-й Сентай (14-а авіагрупа), ймовірно Китай, 1941 рік.

Ki-21-Ia 'Sally', 14th Sentai (14th Air Group), probably China, 1941

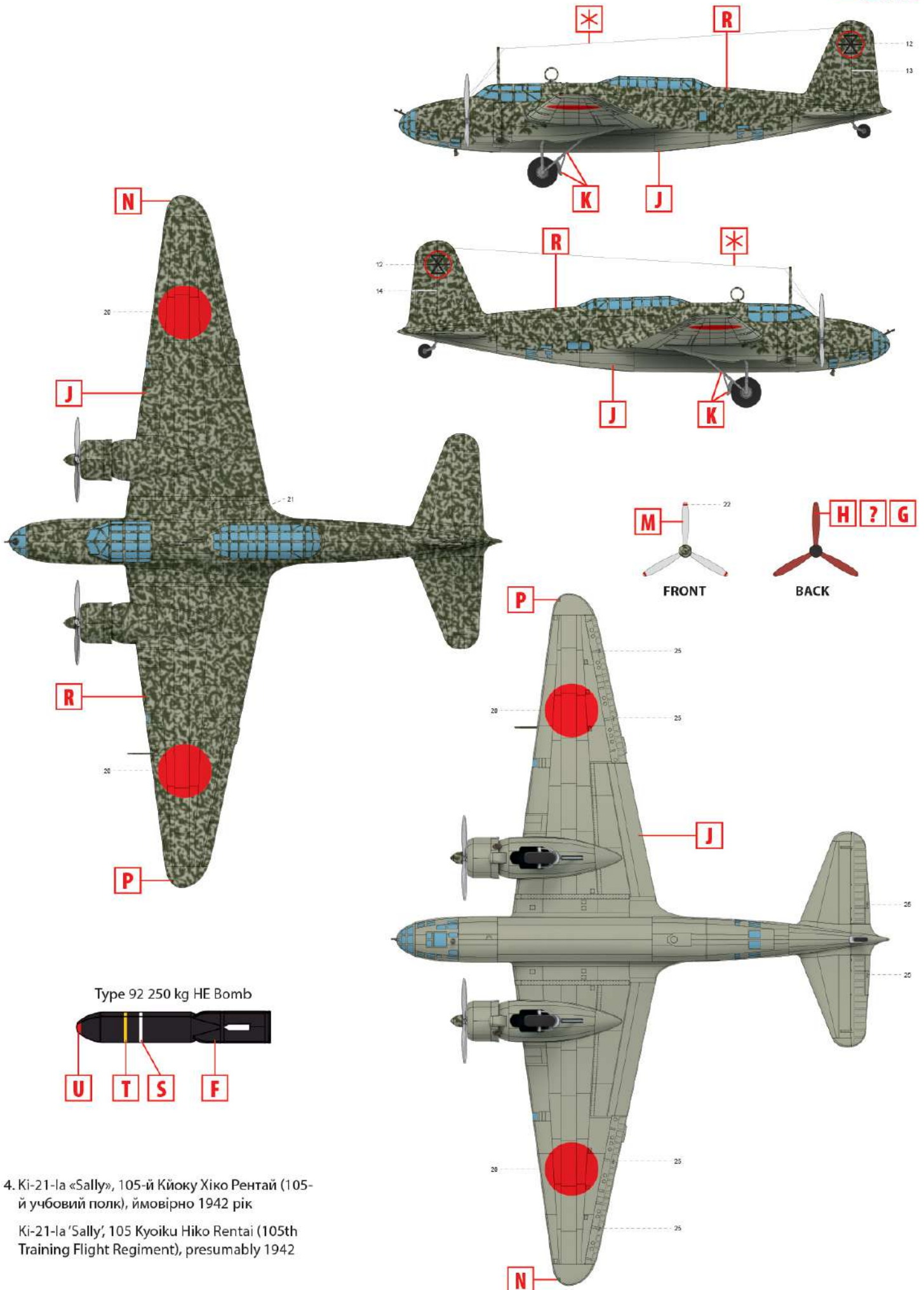

4. Ki-21-la «Sally», 105-й Кююку Хіко Рентай (105-й учбовий полк), ймовірно 1942 рік

Ki-21-la 'Sally', 105 Kyoiku Hiko Rentai (105th Training Flight Regiment), presumably 1942

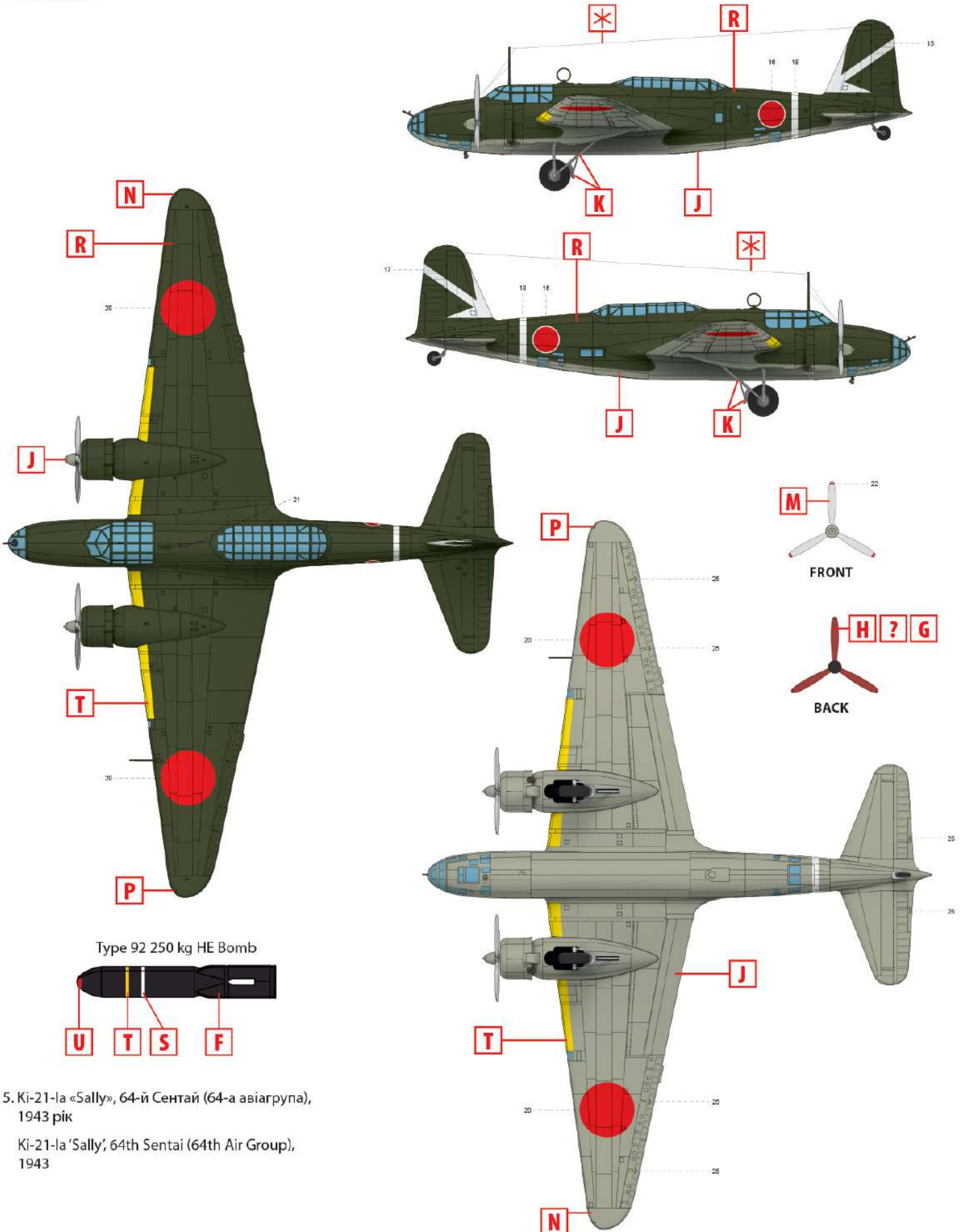

5. Ki-21-la «Sally», 64-й Сентай (64-а авіагрупа), 1943 рік

Ki-21-la 'Sally'; 64th Sentai (64th Air Group), 1943

**ТОВ ICM Холдинг**  
вул. Бориспільська 9, корпус 64,  
02099, Київ, Україна  
Тел./факс: +38(044) 369 54 12  
E-mail: export@icm.com.ua

**ICM Holding**  
9 Boryspilska str., build. 64  
02099, Kyiv, Ukraine  
Tel./Fax: +38(044) 369 54 12  
E-mail: export@icm.com.ua