



Gotha Go 242B

1/48 SCALE MODEL KIT No 48225

Gotha Go 242B Немецкий десантный планер 2MB

После успешных десантных операций начального периода Второй мировой войны командованием Люфтваффе было принято решение разработать транспортно-десантные планеры с увеличенной вместимостью и грузоподъемностью. Одним из них стал планер Go 242, разработанный фирмой Gotha. Он мог перевозить 21 десантника или 2400 кг груза, его просторный грузовой отсек позволял также транспортировать легкий внедорожный автомобиль или артиллерийское орудие. За свою вместительность, а также за характерную форму корпуса планеры прозвали «летающими контейнерами». Оборонительное вооружение планеров составляли 3-4 пулемета MG 15. Планеры применялись на различных участках фронта для перевозки личного состава и транспортировки грузов, также они использовались для снабжения попавших в окружение немецких войск. В 1942 году было начато производство планеров с индексом «B» нескольких модификаций, с неубираемым колёсным шасси. Модификацию Go 242B-2 отличало шасси пирамидальной конструкции, с масляно-воздушным амортизатором на задней паре колес. Позже часть планеров была переделана в транспортные самолеты.

Тактико-технические характеристики Gotha Go 242B

Экипаж	1+21
Длина, м	15,8
Размах крыла, м	24,5
Взлетный вес, кг	6740
Максимальная скорость, км/ч	240
Потолок, м	8500
Дальность, км	2500
Вооружение	2-4x7,92 мм пулемета MG 15

Gotha Go 242B WWII German Landing Glider

After successful amphibious operations in the early days of World War II, the Luftwaffe decided to develop amphibious transport gliders with increased capacity and payload. One of them was the Go 242 glider designed by Gotha. It could carry 21 paratroopers or 2,400 kg of cargo, and its spacious cargo compartment could also carry a light off-road vehicle or an artillery gun. For their capacity and also for their distinctive hull shape they were nicknamed «flying containers». The defensive armament of the gliders consisted of 3-4 MG 15 machine guns. They were used in various sectors of the front line to transport personnel and supplies for the encircled German troops. In 1942 the production of gliders with the index «B» in several modifications, with non-retractable wheeled landing gear began. The modification Go 242B-2 was distinguished by a pyramidal chassis with an oil-air shock absorber on the rear pair of wheels. Later, some of the gliders were converted into transport aircraft.

Tactical and Technical Specifications of Gotha Go 242B

Crew	1+21
Length, m	15,8
Wingspan, m	24,5
Takeoff weight, kg	6740
Maximum speed, km/h	240
Ceiling, m	8500
Range, km	2500
Armament	2-4x7.92 mm machine gun MG 15

ИСПОЛЗУЕМЫЕ КРАСКИ / USED COLORS:

COLOR	ICM	Revell	Tamiya
A Черный Black	1002	302	XF1
B Алюминий Aluminium	1023	199	XF16
C Желтый Deep Yellow	1003	115	XF3
D Оружейная сталь Gun metal	1027	109	X10

COLOR	ICM	Revell	Tamiya
E Небесно-серая Sky Grey	1033	-	-
F Серо-зеленый Grey Green	1035	-	XF-49
G Бледно-синий Pale Blue	1074	149	XF-12
H Темно-серый морской Dark Sea Grey	1034	-	AS-11

Для получения глянцевого, сатинового или матового эффекта - используйте наши лаки!
For a glossy, satin or matte effect - use our varnishes!



01 СТАДИЯ СБОРКИ
ASSEMBLY STEP

A ИСПОЛЗУЕМАЯ КРАСКА
USED COLOR

x2 СДЕЛАТЬ ДВЕ ДЕТАЛИ
MAKE 2 PCS

03 СБОРОЧНАЯ ЕДИНИЦА
ASSEMBLY UNIT

? ПРОИЗВОЛЬНЫЙ ВЫБОР
OPTIONAL

PRO ПРОСВЕРЛИТЬ
OPEN HOLE

ВНИМАНИЕ!
Перед сборкой внимательно прочитать руководство по монтажу. Каждая деталь пронумерована. Соблюдать последовательность монтажа. Необходимые рабочие инструменты: нож и напильник для зачистки деталей; резиновая лента, клейкая лента и зажимы для сушки беля для прижимания склеиваемых деталей. Детали из пластика очистить в растворе мягкого моющего средства и высушить на воздухе для того, чтобы краска и переводные картинки лучше прилипали. Перед приклеиванием проверить, подходят ли детали; клей наносить экономно. Хром и краску удалить с поверхностей склеивания. Небольшие детали покрасить перед тем, как они будут удалены из рамок. Краску необходимо хорошо просушить, только после этого продолжать сборку. Каждую соответствующую переводную картинку отдельно вырезать и примерно на 20 секунд опустить в теплую воду. На обозначенном месте картинку отделить от бумаги и прижать промокательной бумагой.

CAUTION!
Read the instructions thoroughly prior to assembly. Each component is numbered. Adhere to specified sequence of assembly. Tools required: knife and file for removal of components from frame; rubber bond, adhesive tape and clothes pegs for clamping components together after applying adhesive. Clean plastic components in a mild detergent solution and allow to air-dry so that paint and transfers adhere better. Prior to applying adhesive, check to see whether the components fit together; apply adhesive sparingly. Remove chrome and paint from the contact surfaces. Paint small components before removing them from the frame. Allow paint to dry well, and only then continue to assemble. Cut out each transfer individually and immerse in warm water for approx. 20 seconds. Slide transfer off paper and into designated position, then press on with blotting paper.

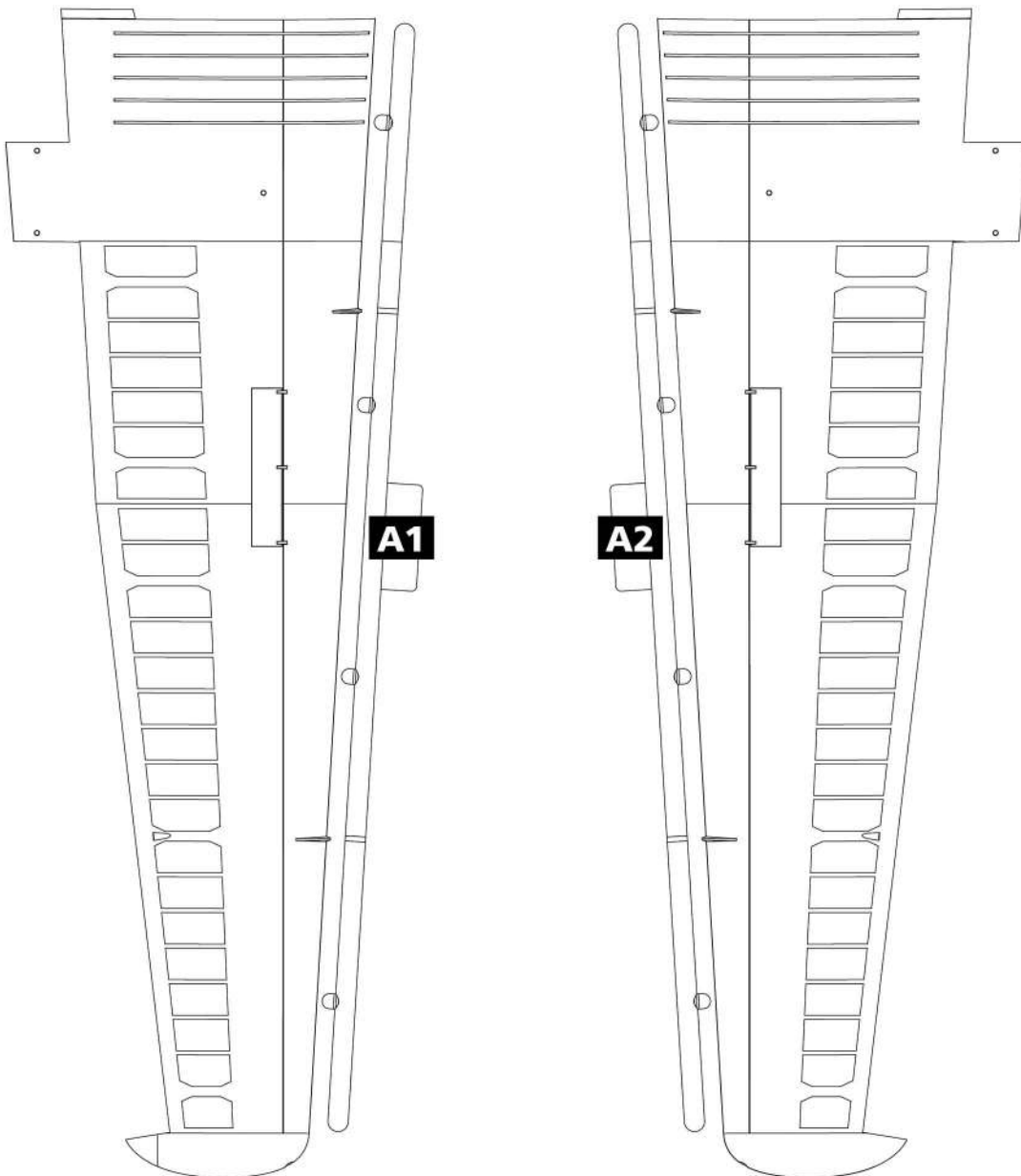
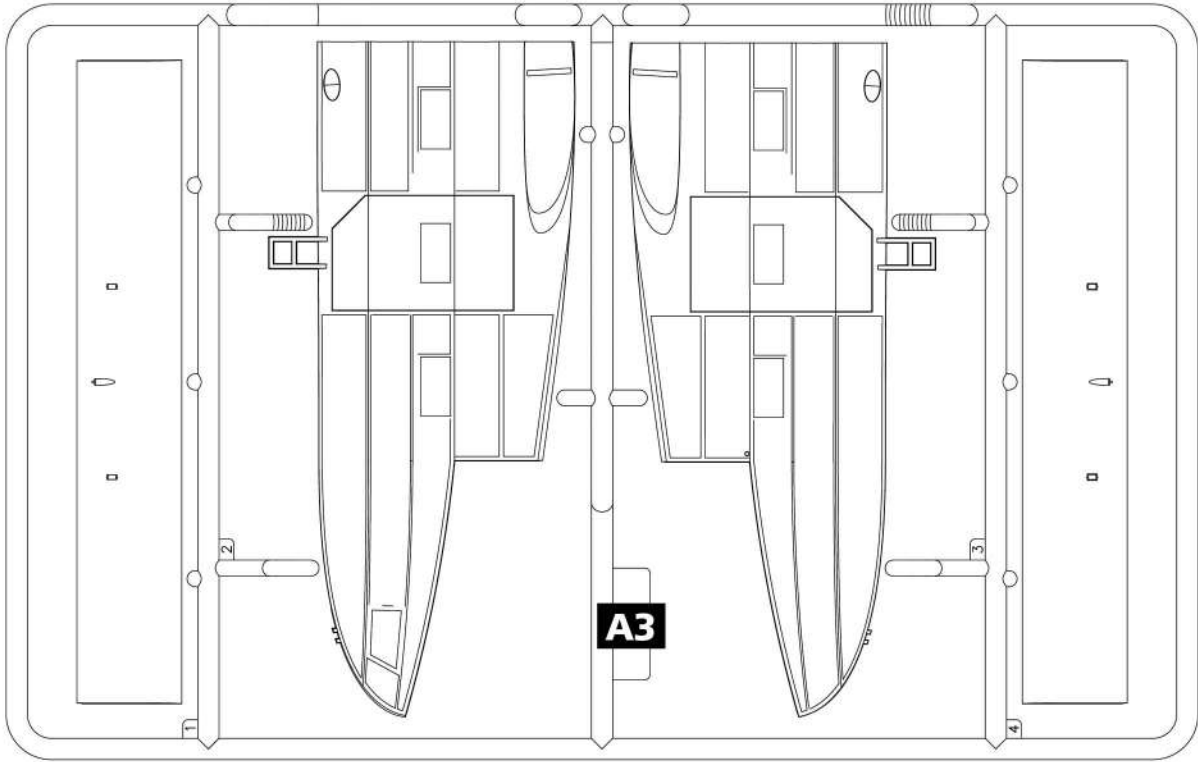

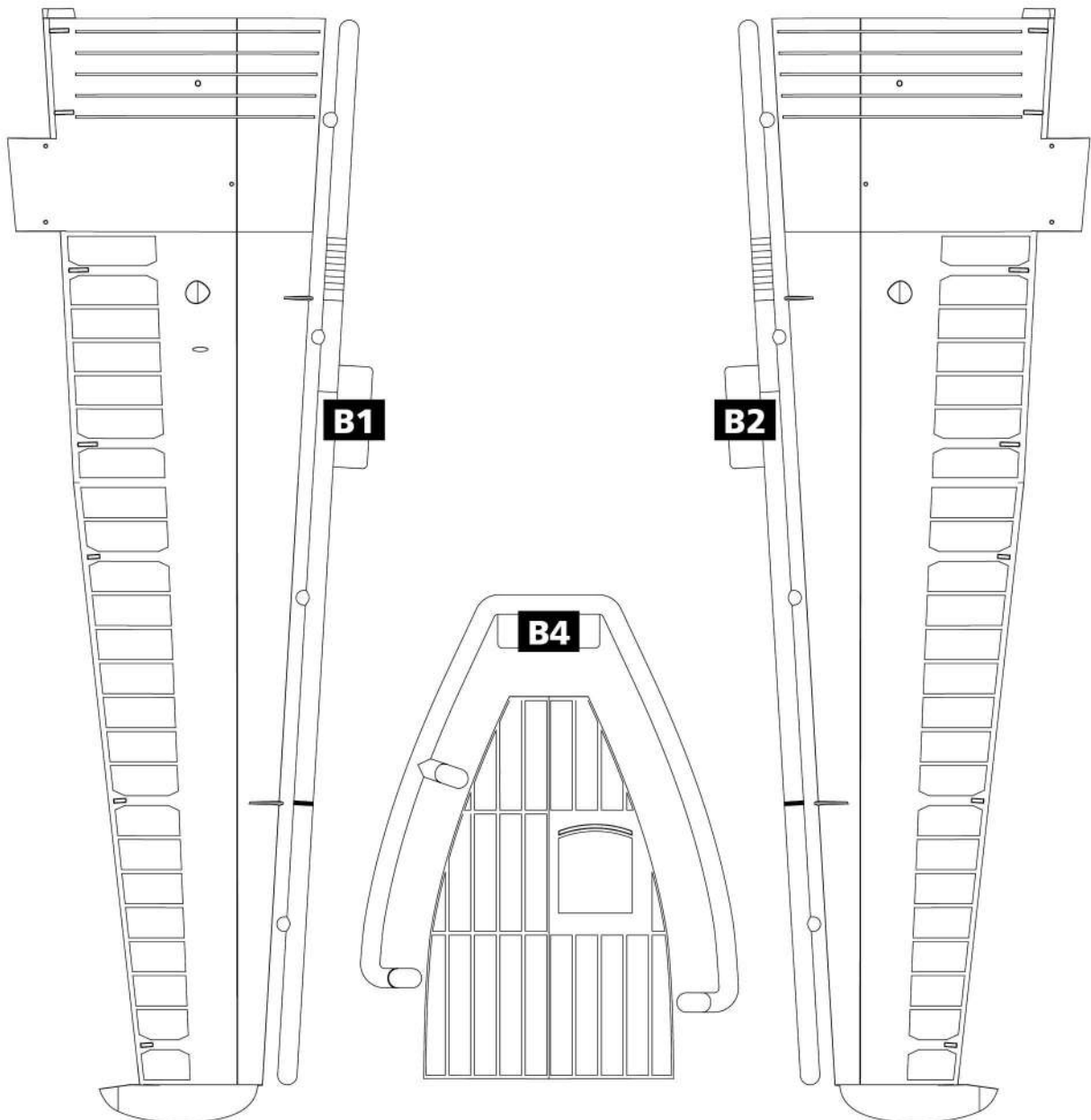
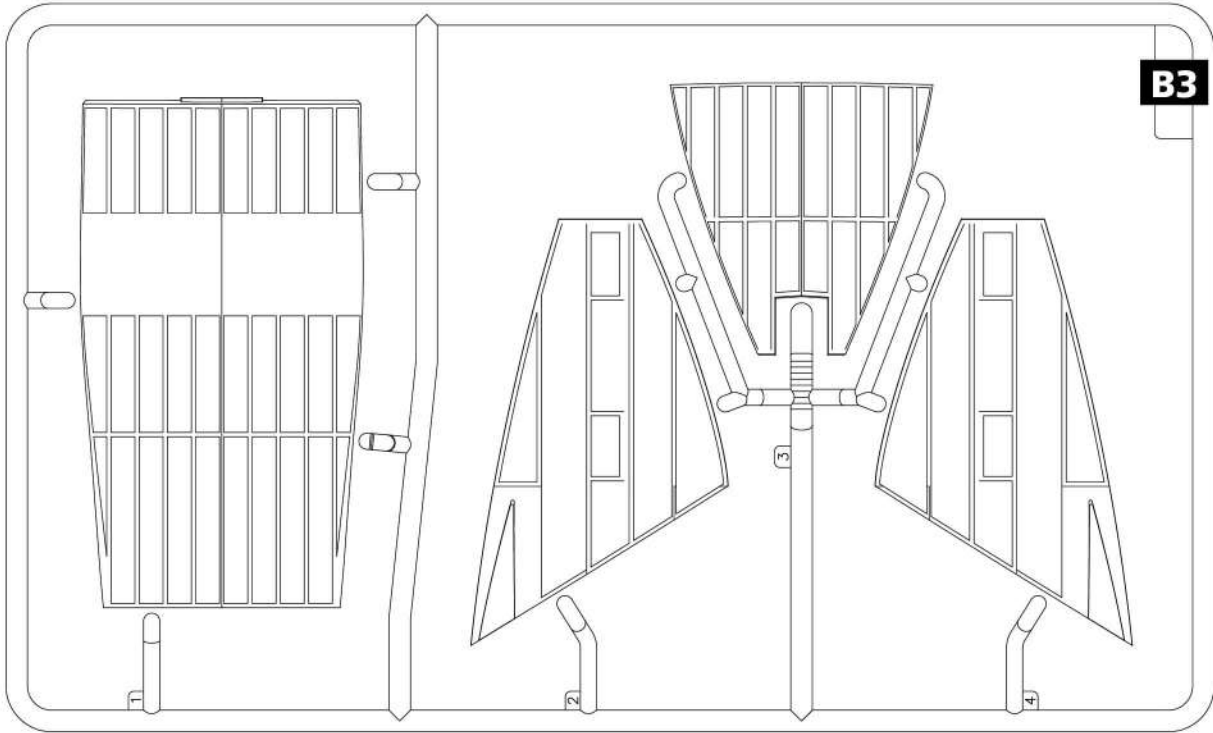

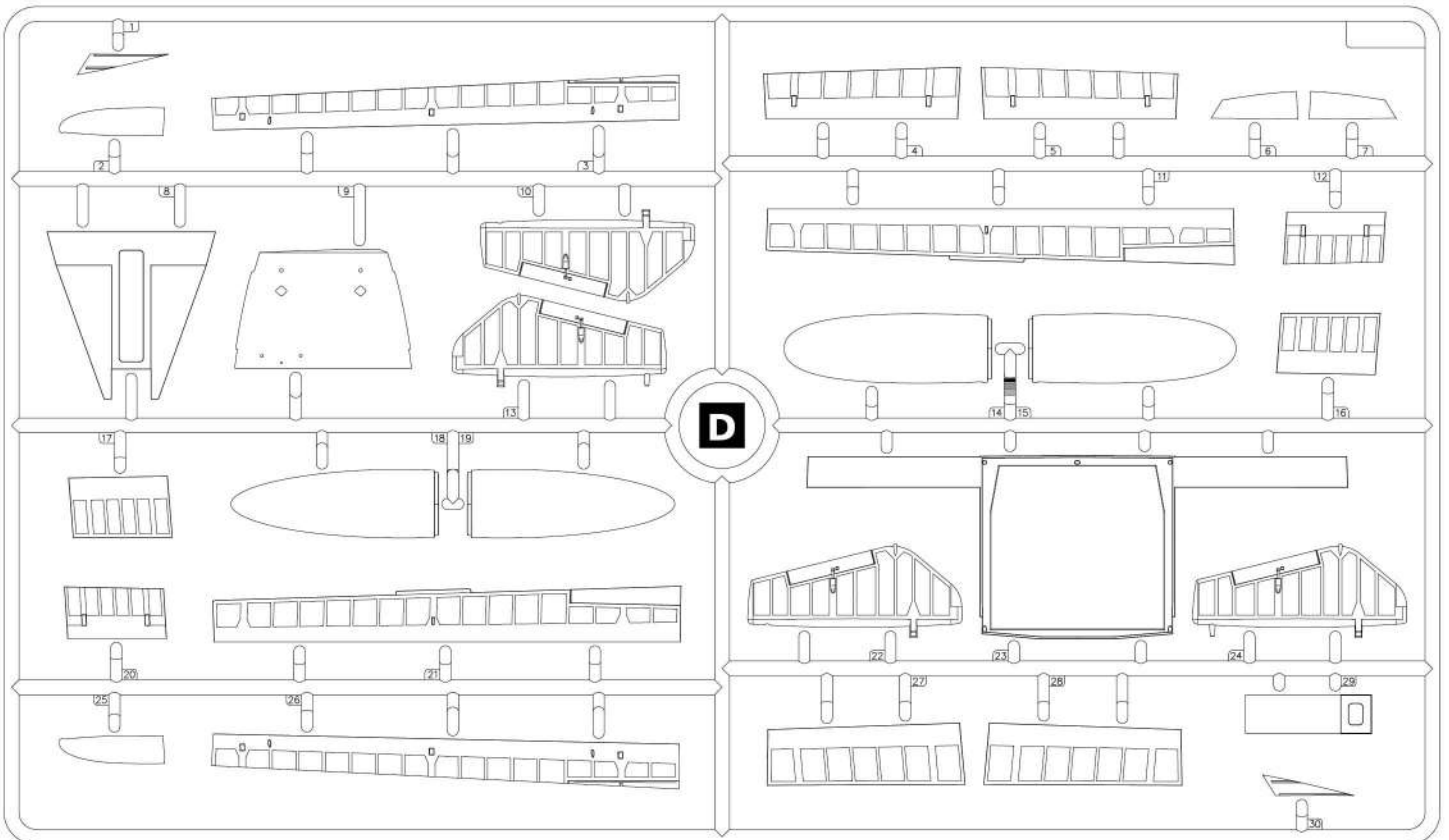
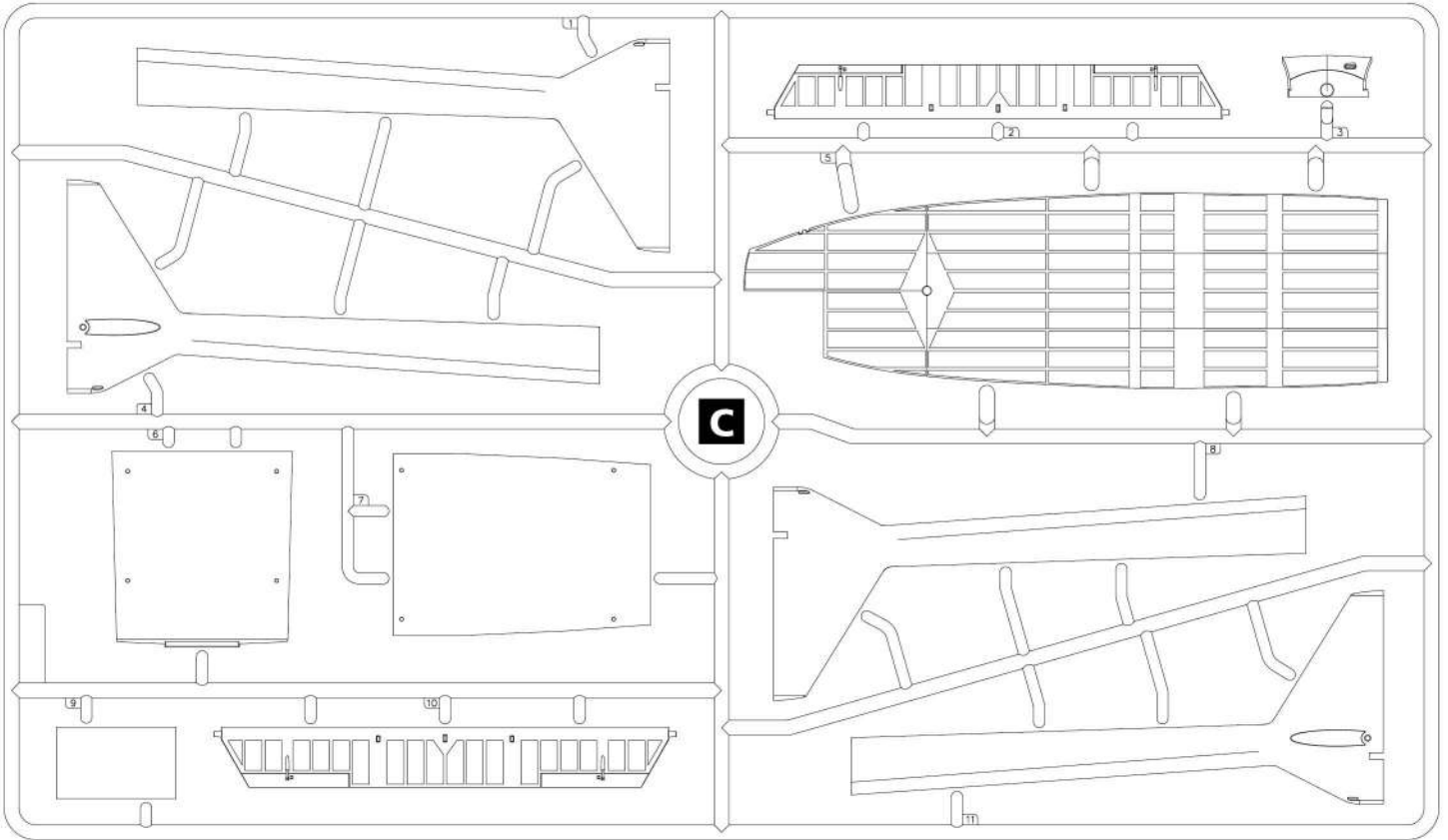

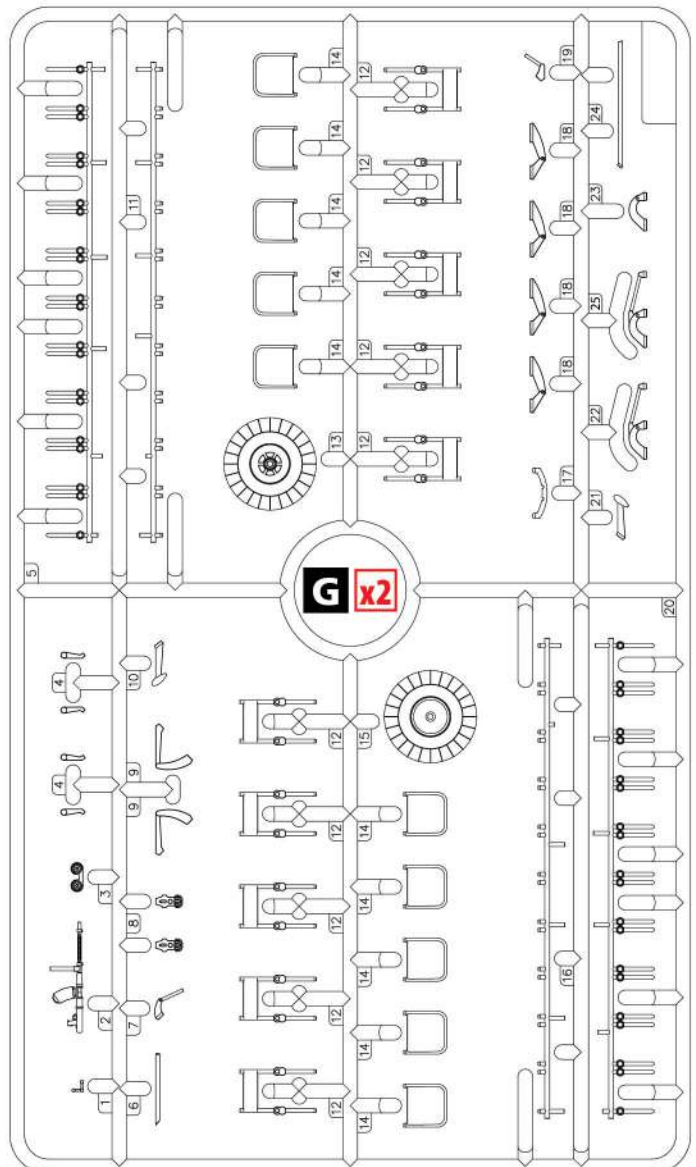
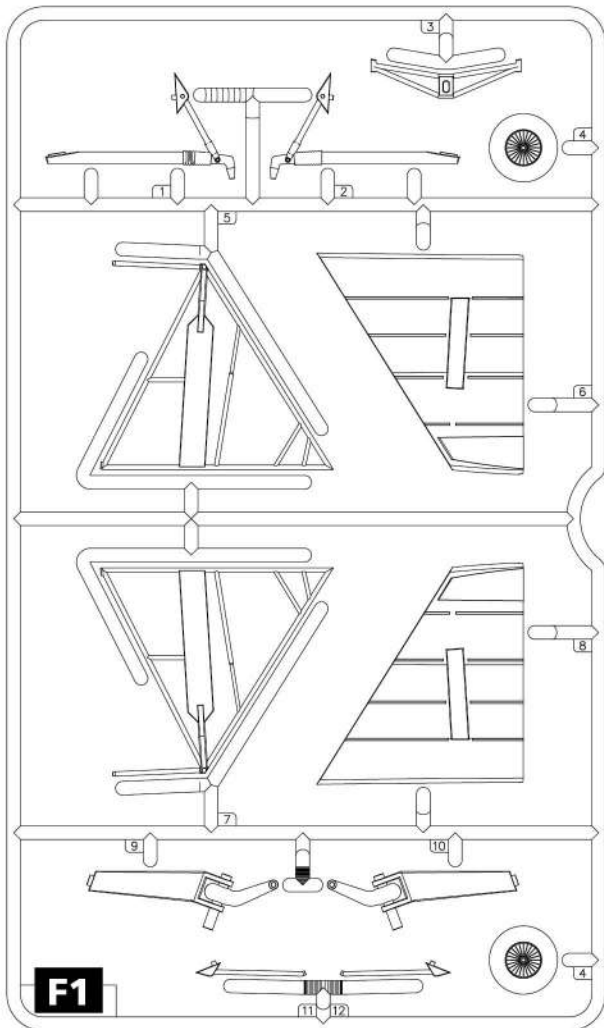
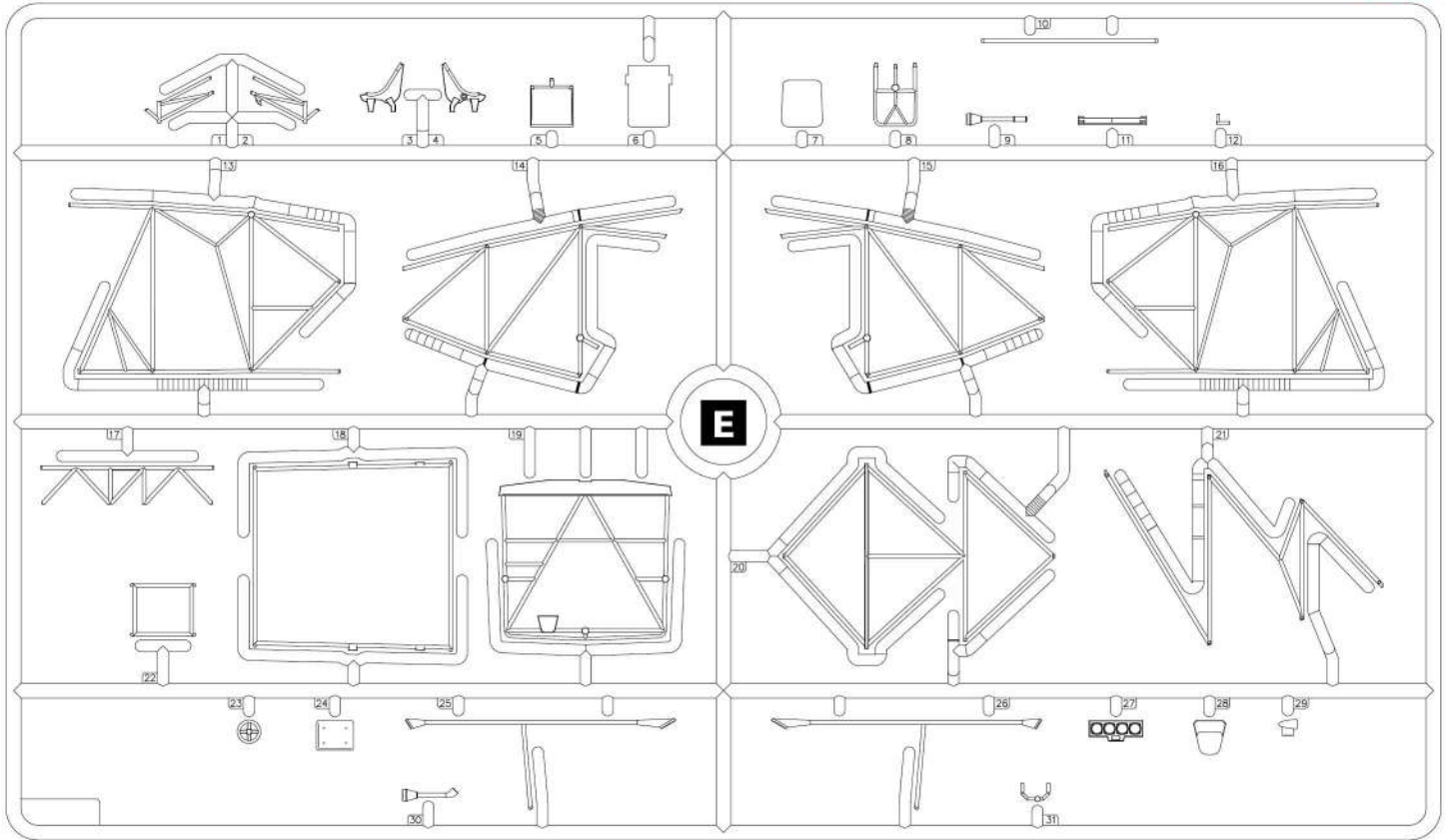

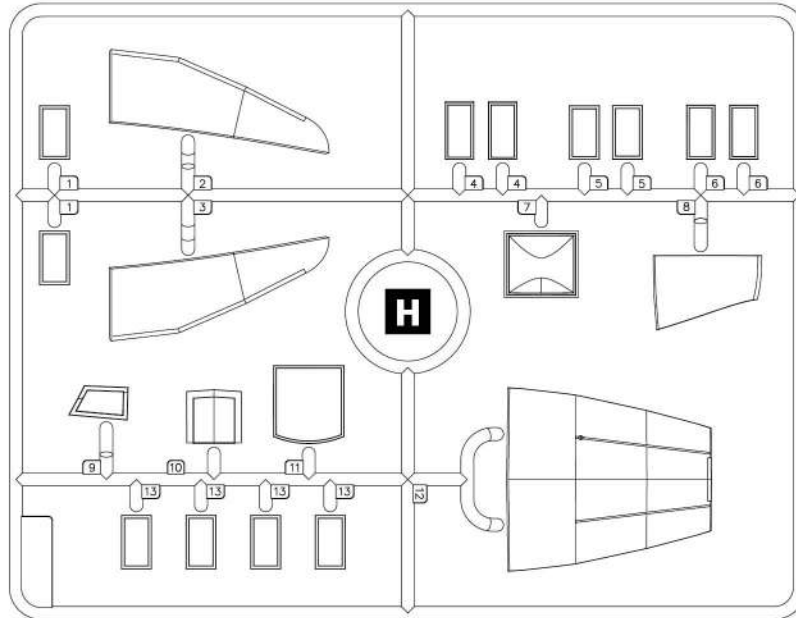

E

ВСЕ ДЕТАЛИ ИНТЕРЬЕРА, КРОМЕ
ОБОЗНАЧЕННЫХ ОТДЕЛЬНО
ALL INTERIOR PARTS, EXCEPT WHERE
NOTED SEPARATELY

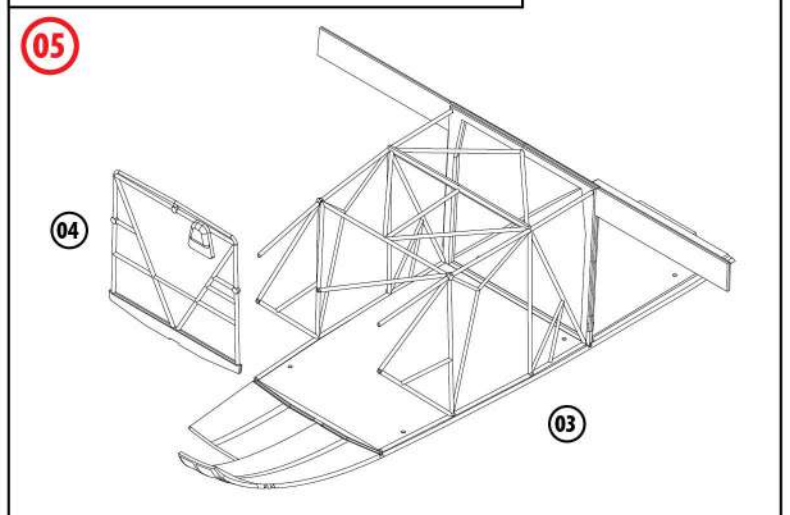
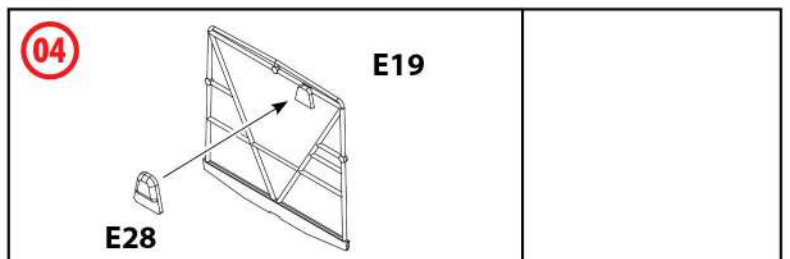
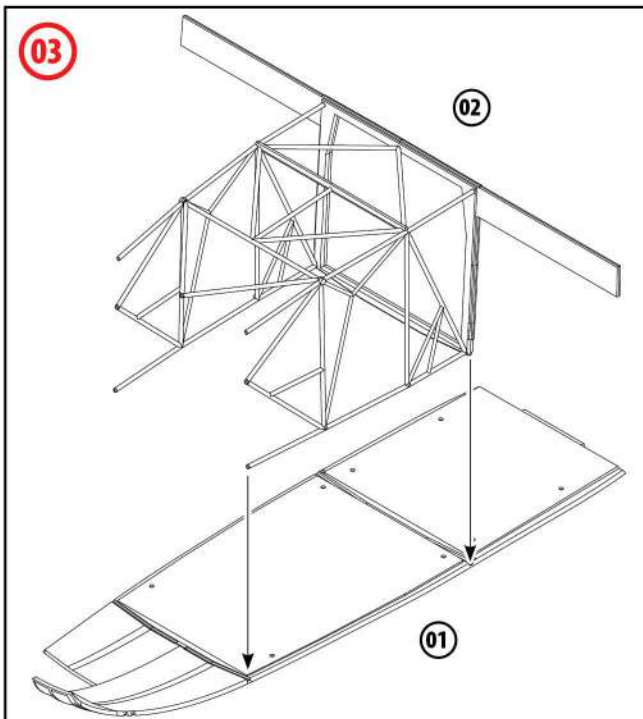
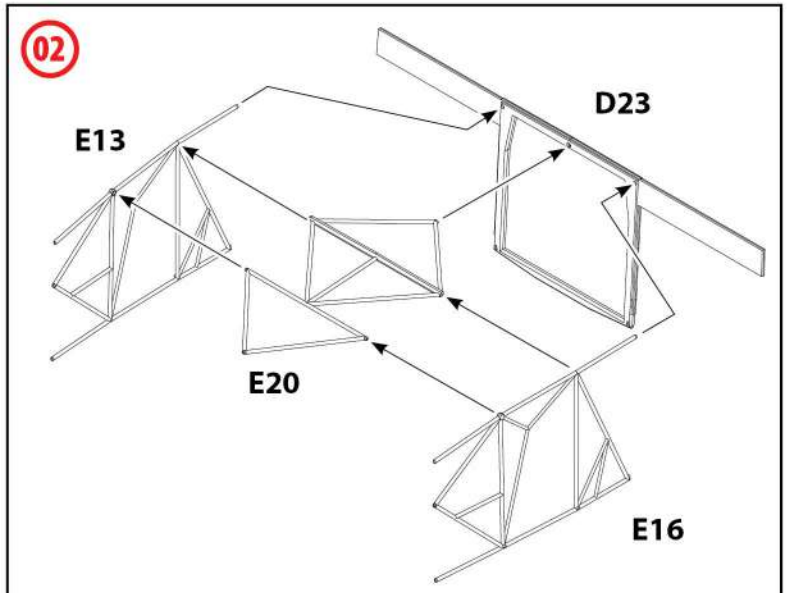
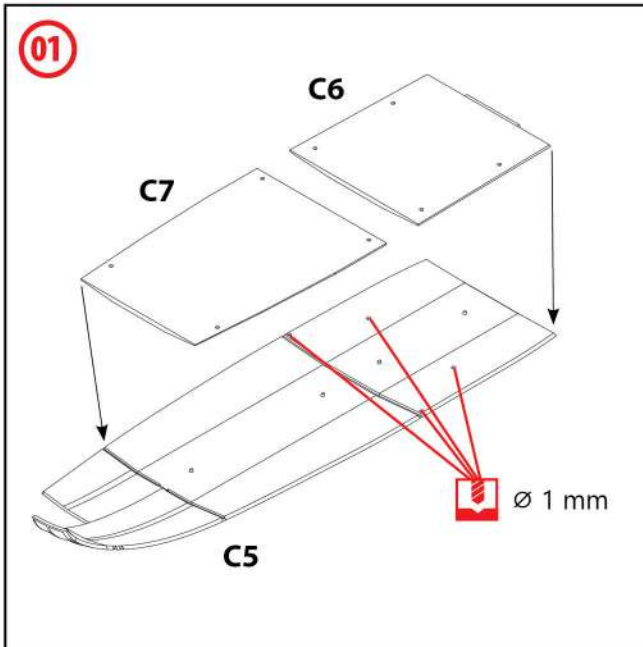

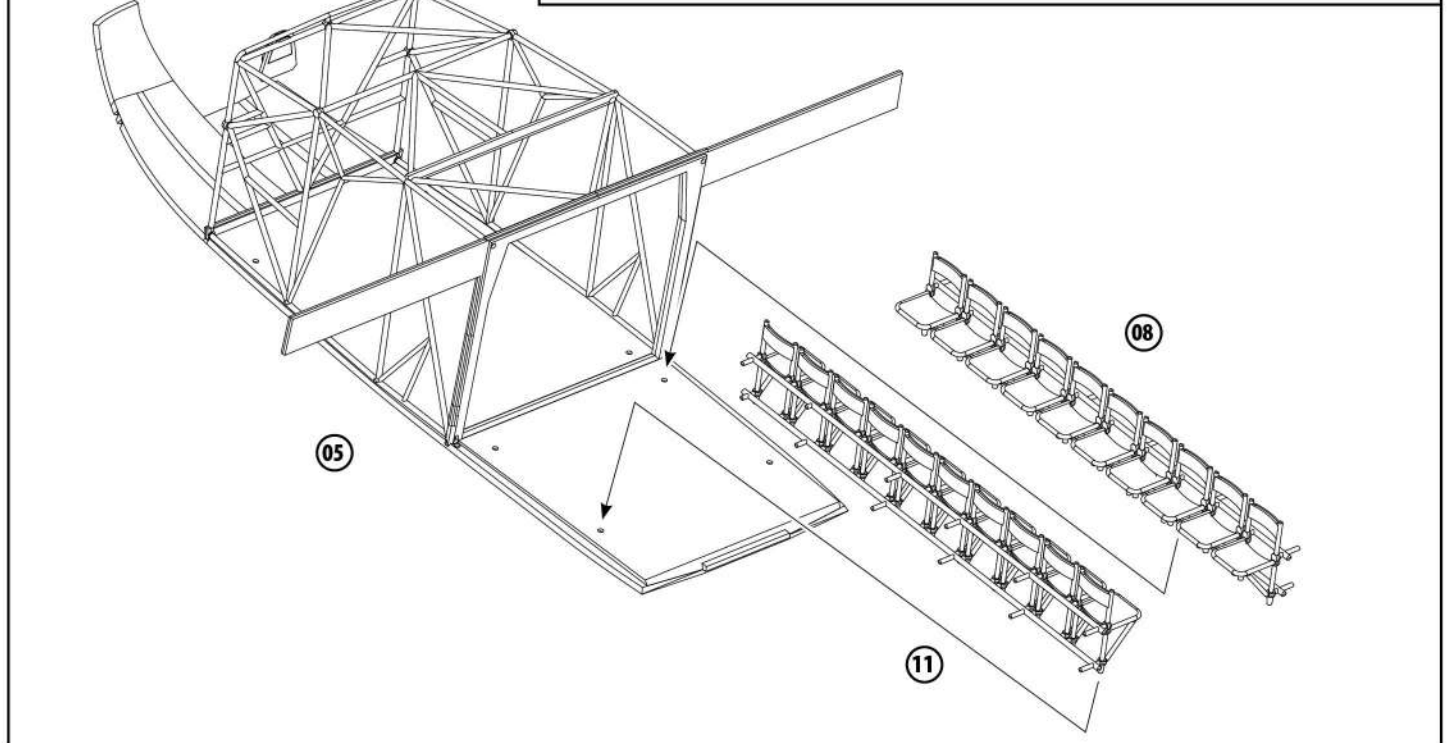
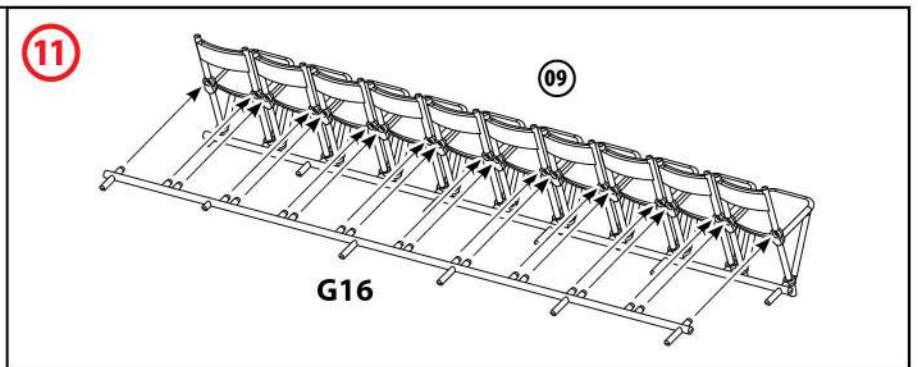
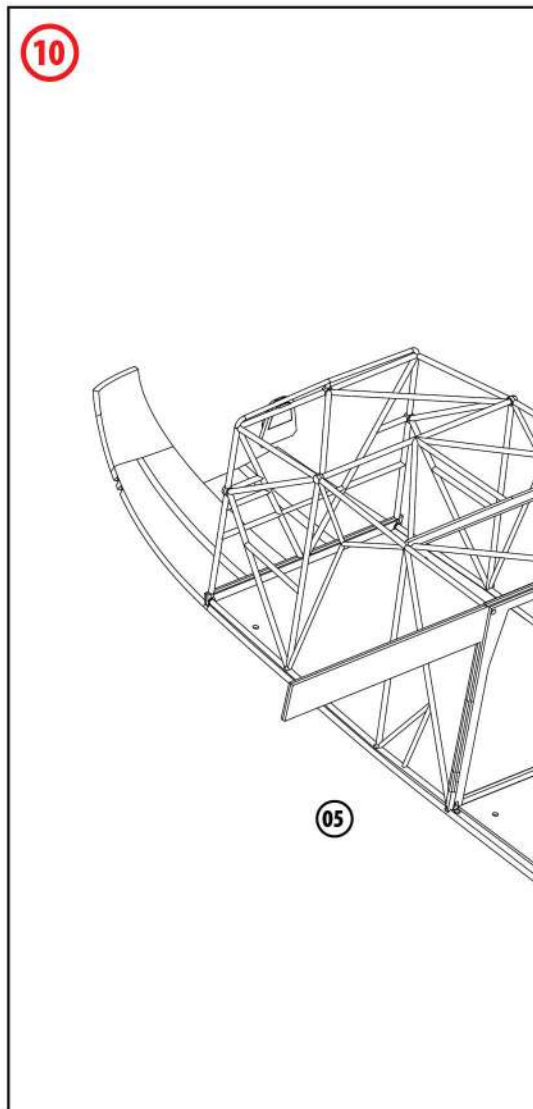
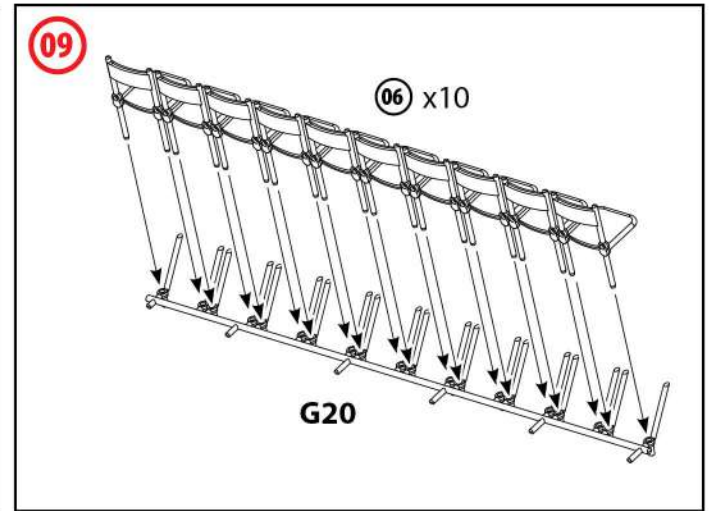
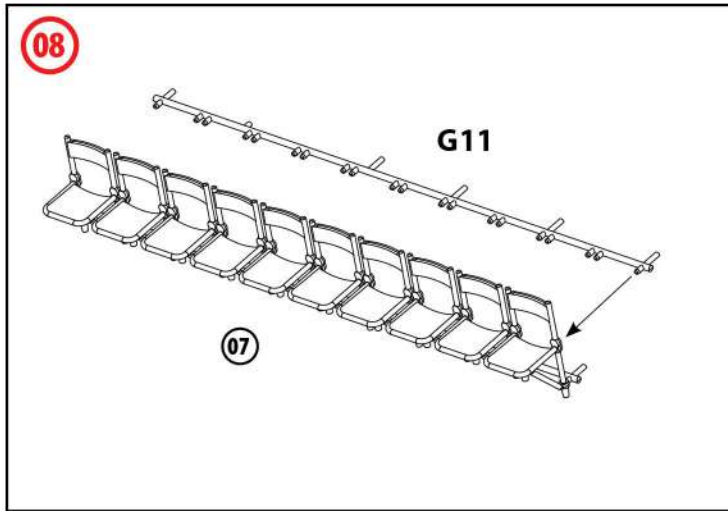
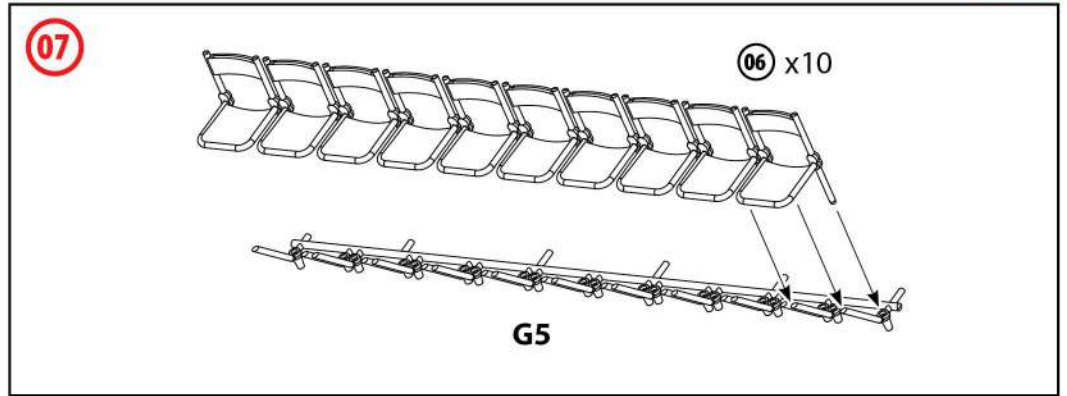
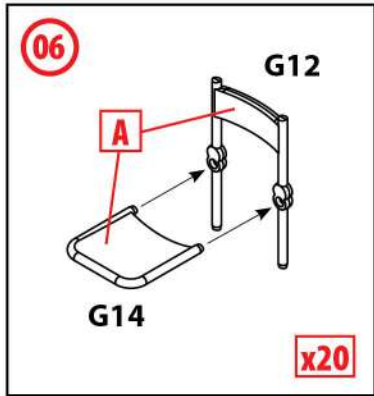

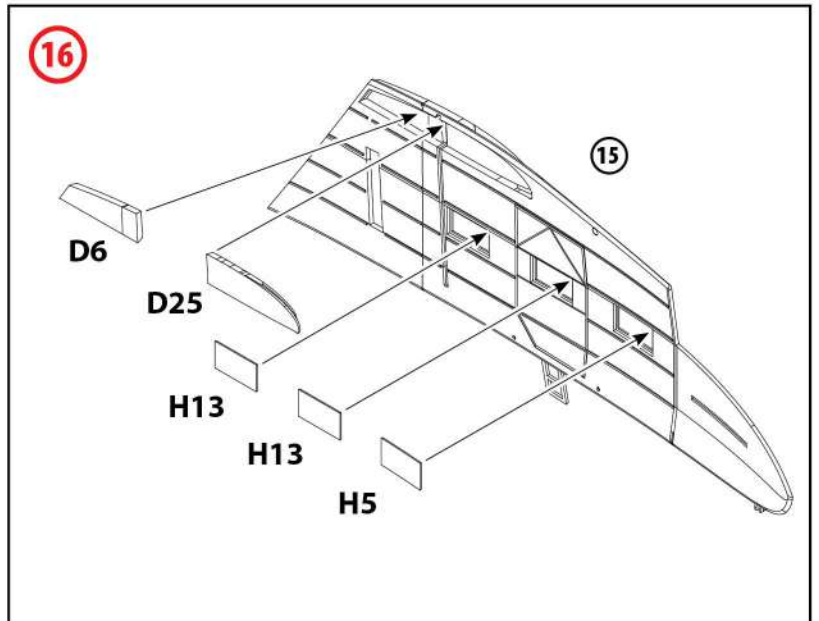
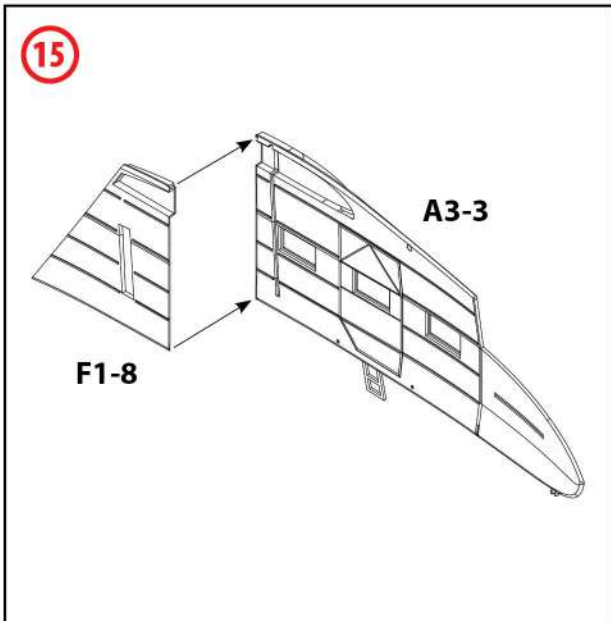
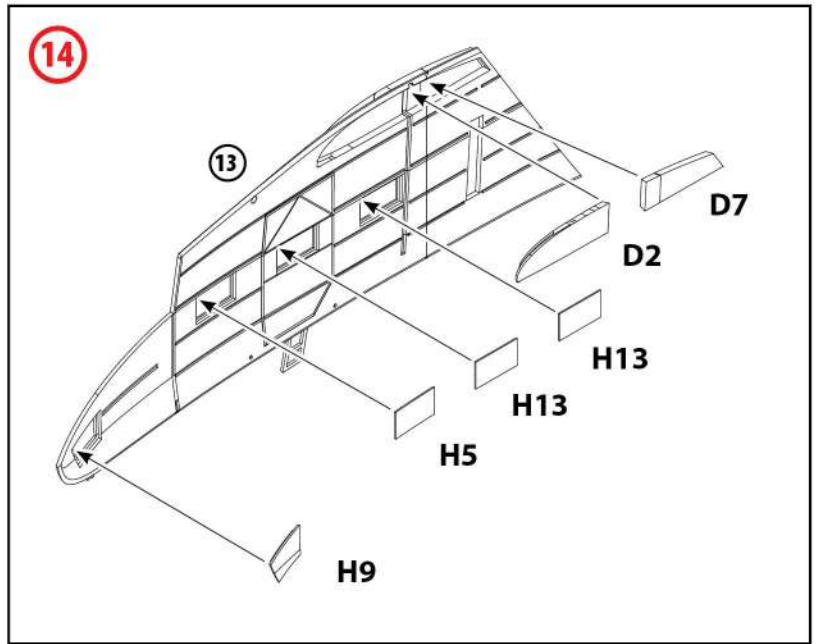
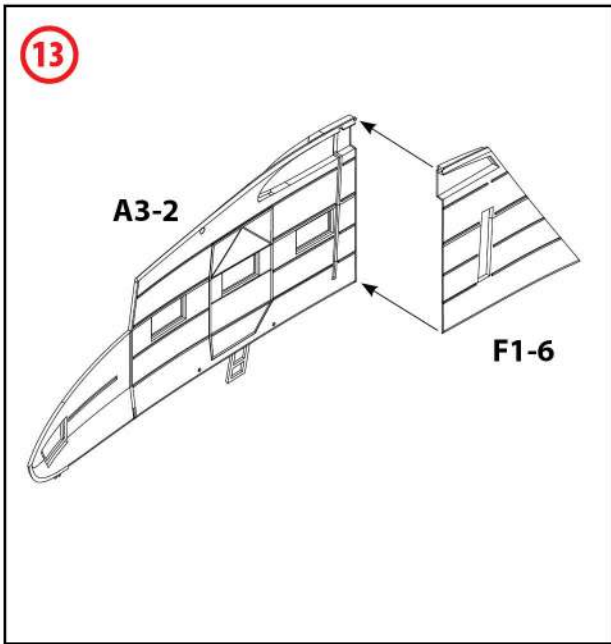
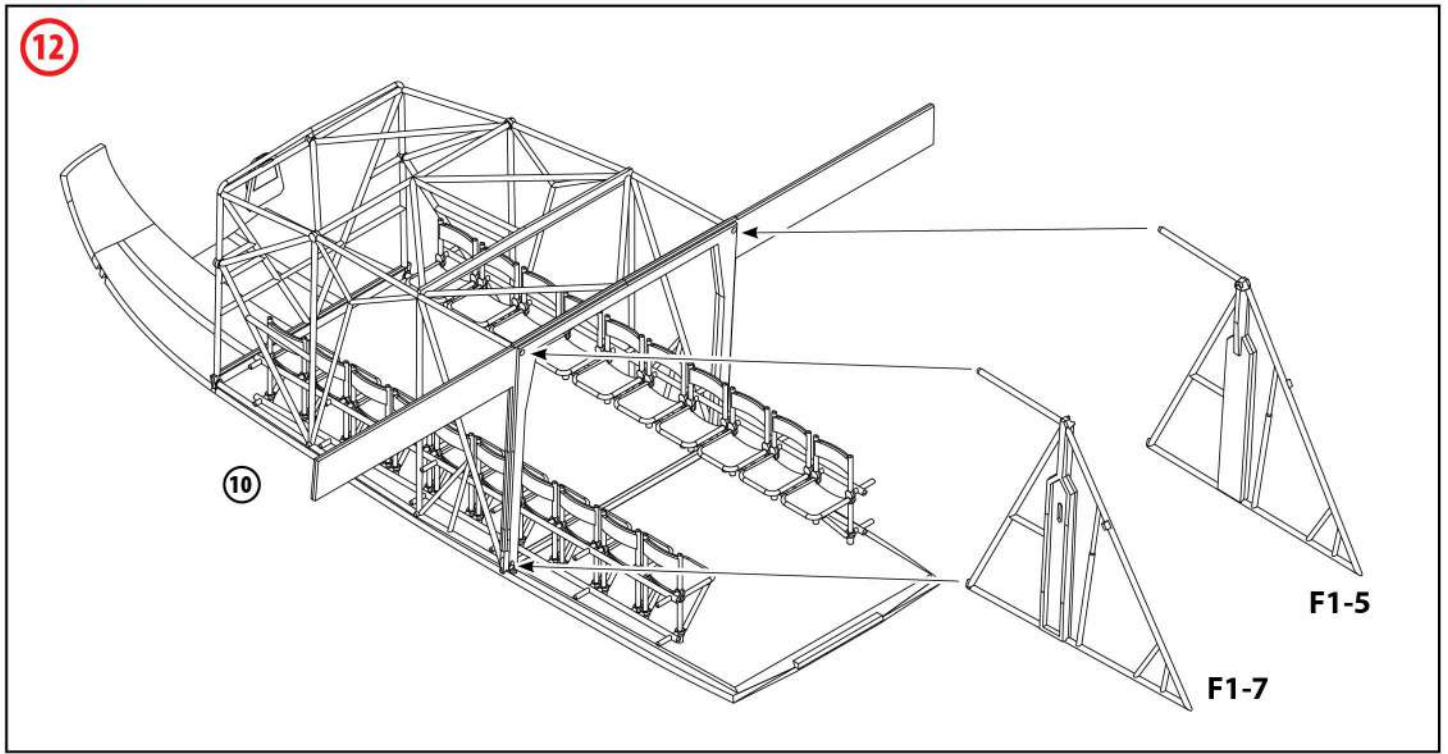

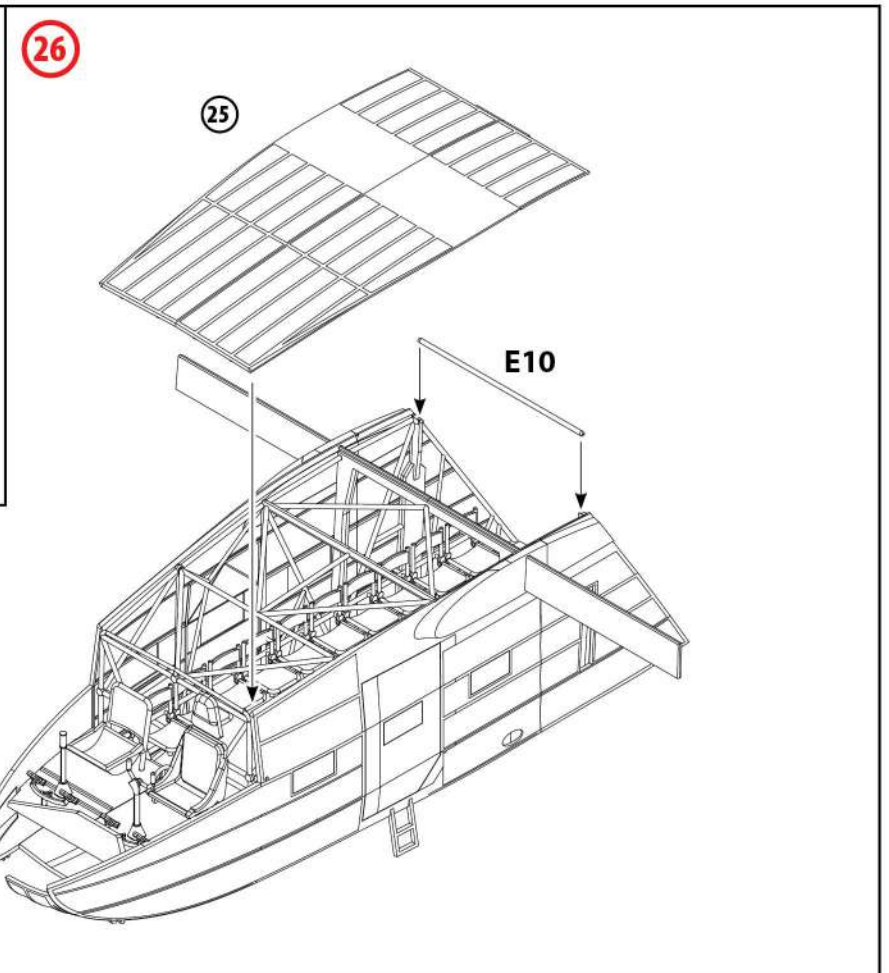
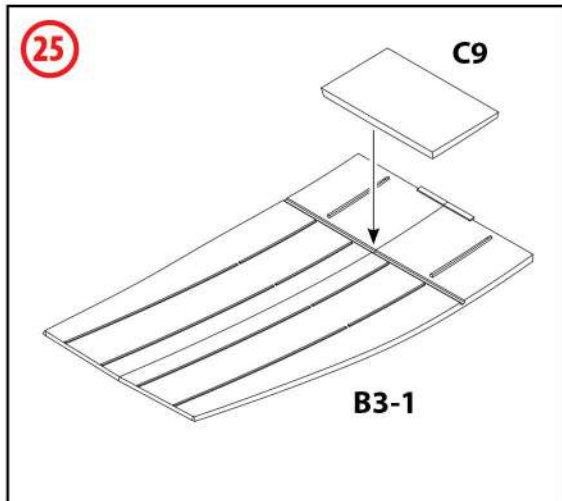
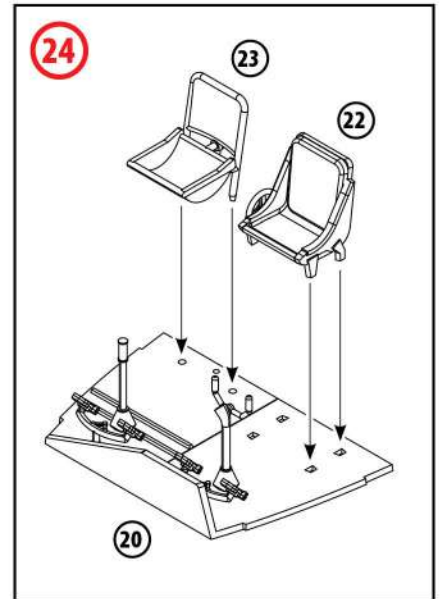
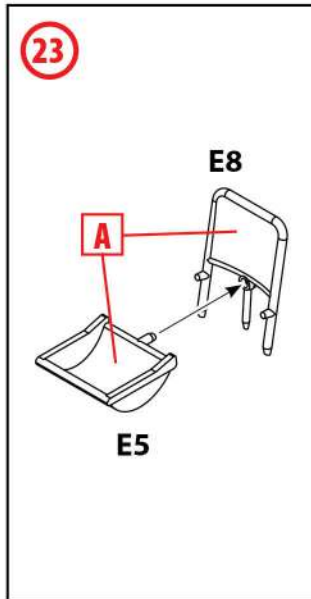
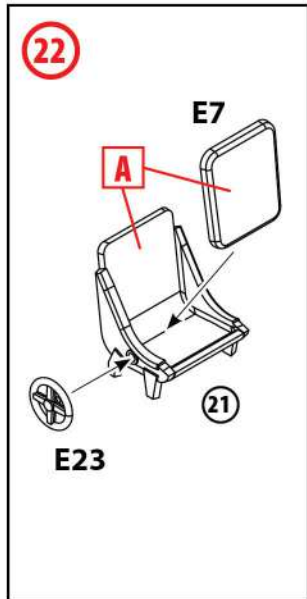
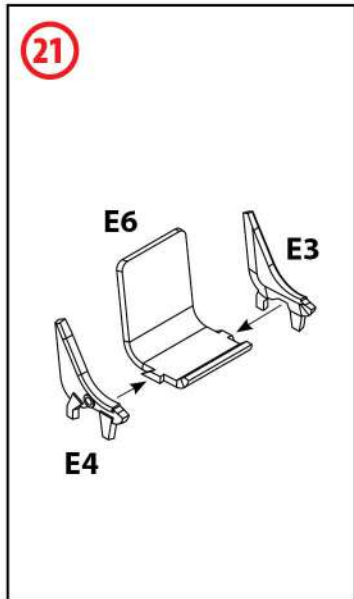
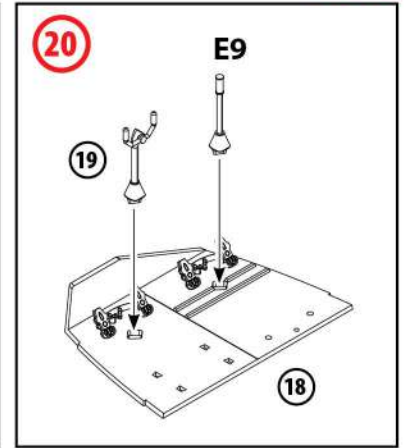
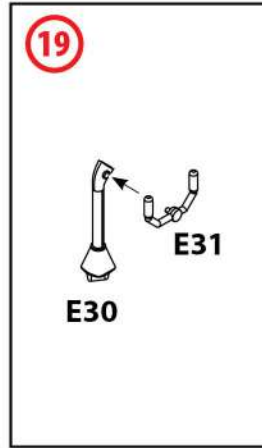
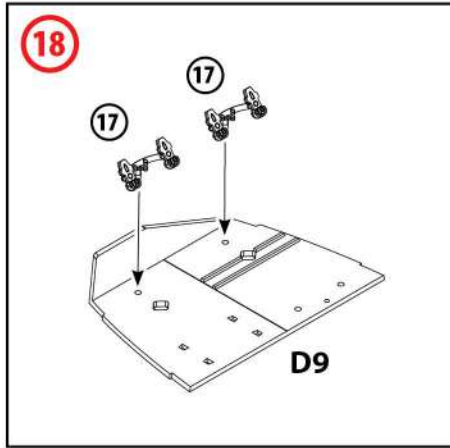
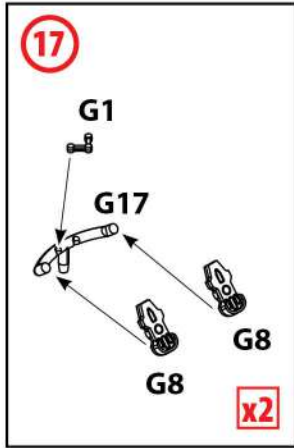

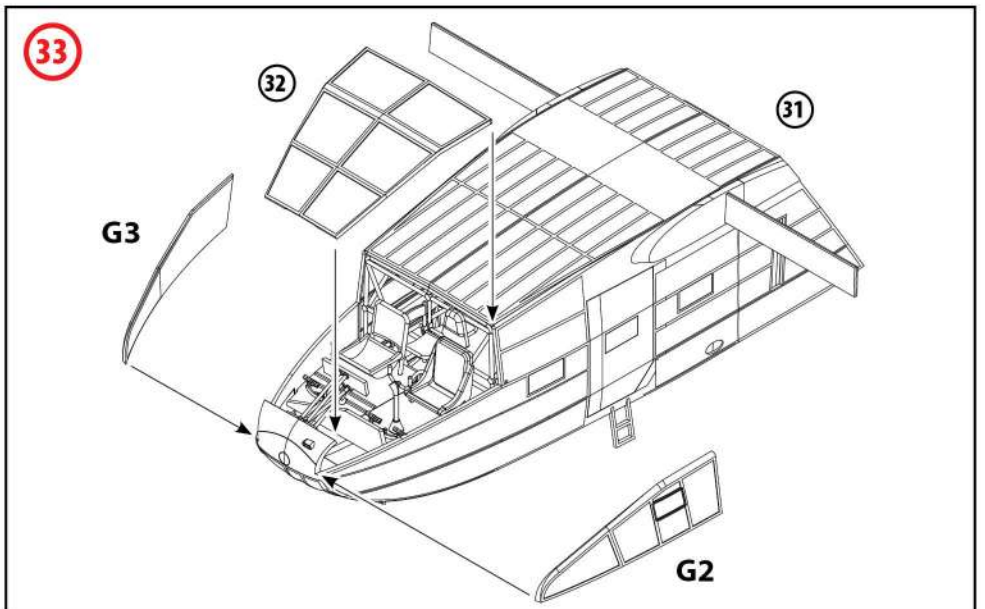
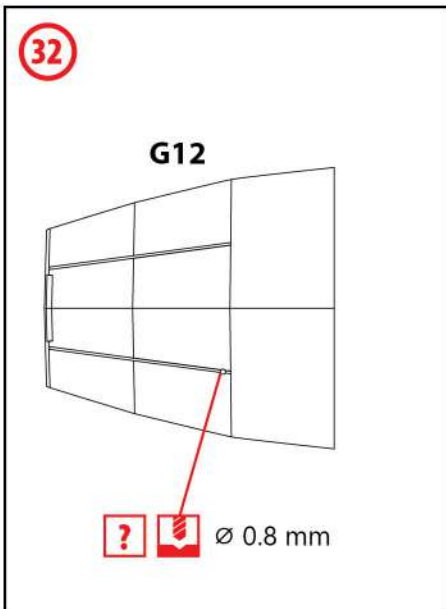
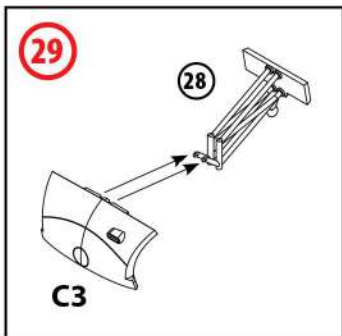
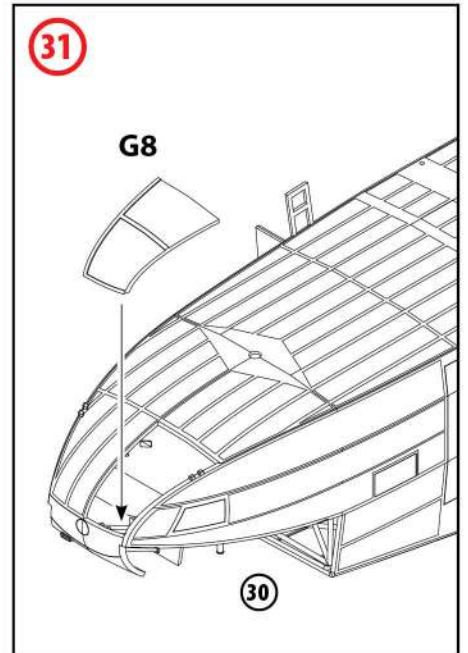
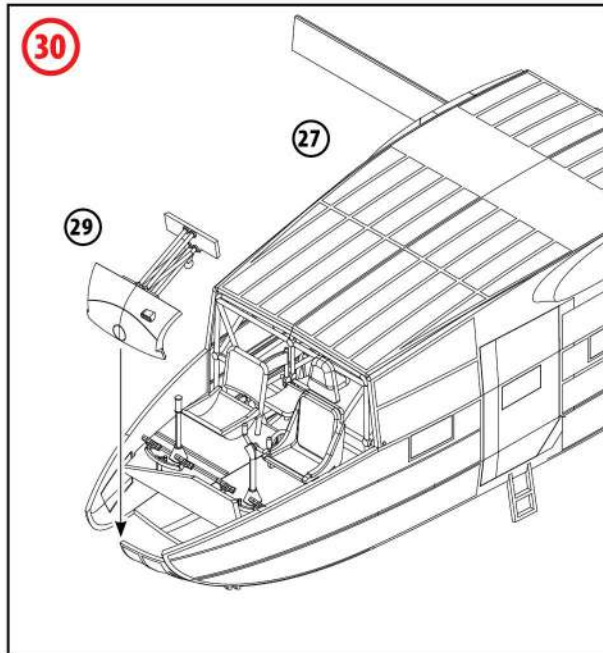
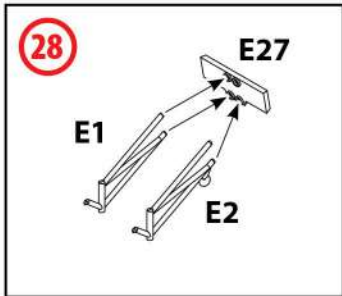
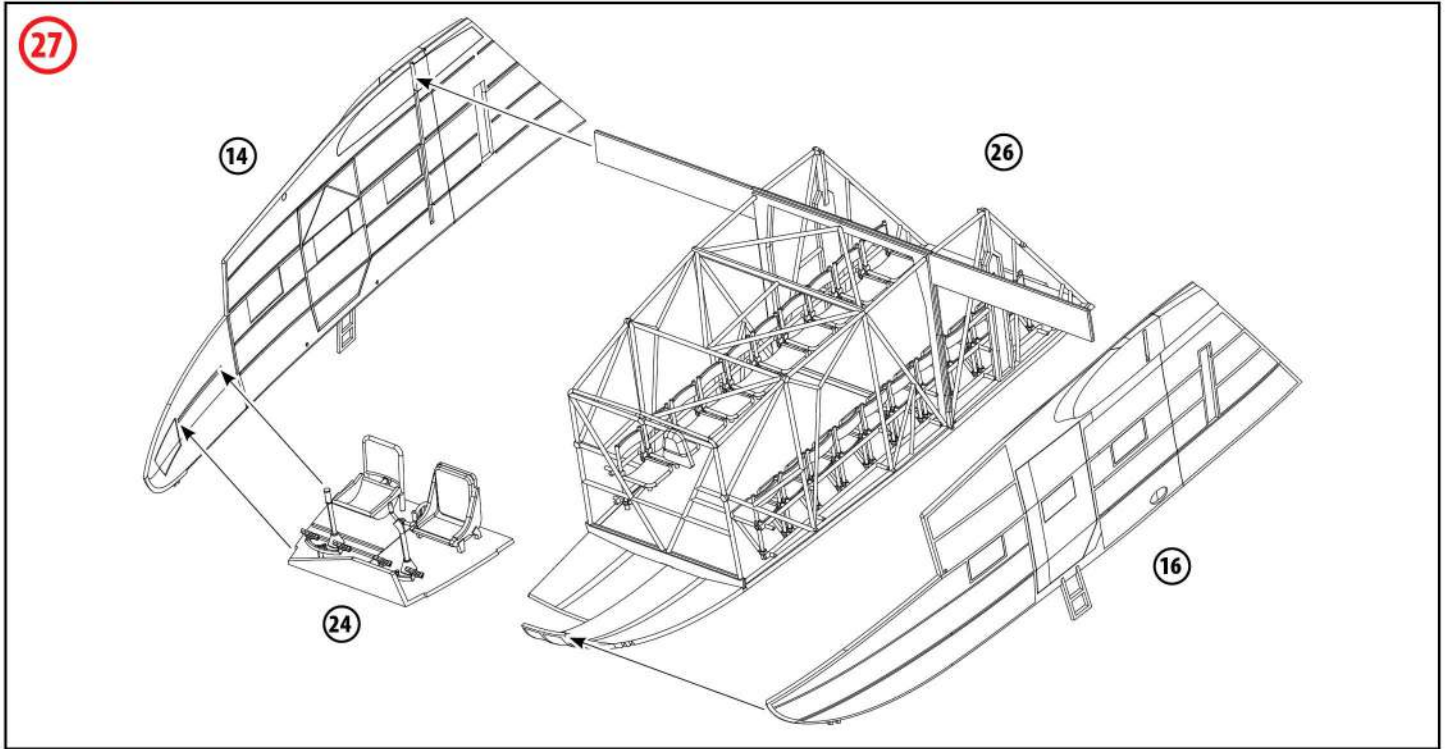

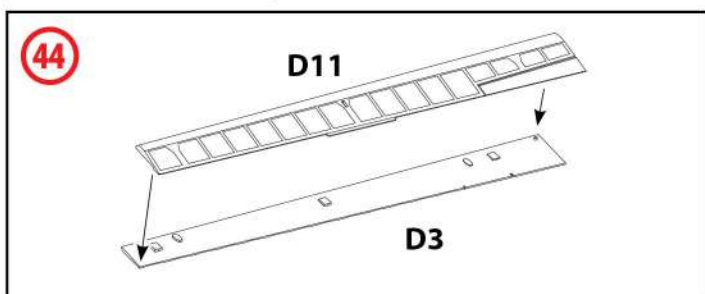
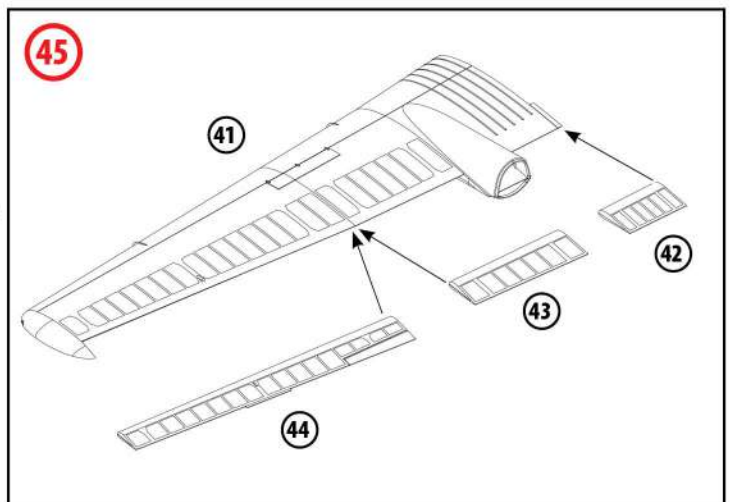
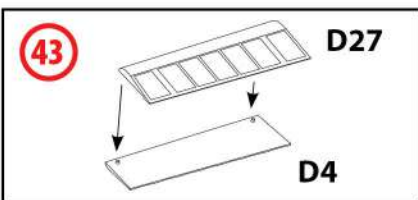
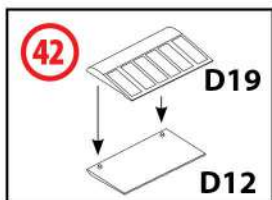
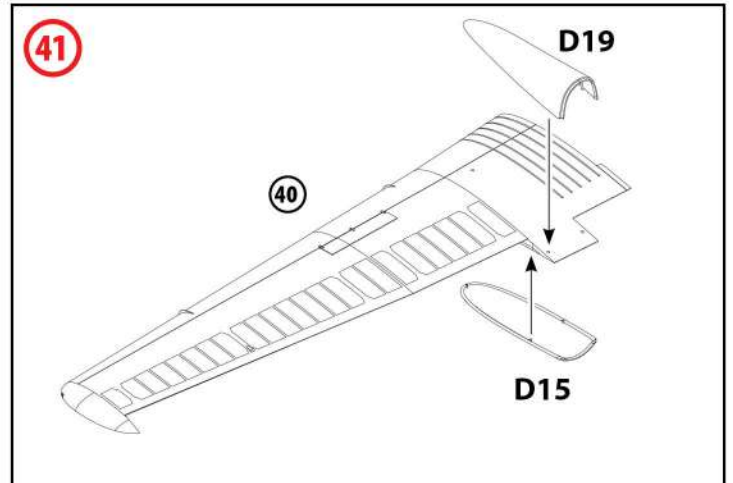
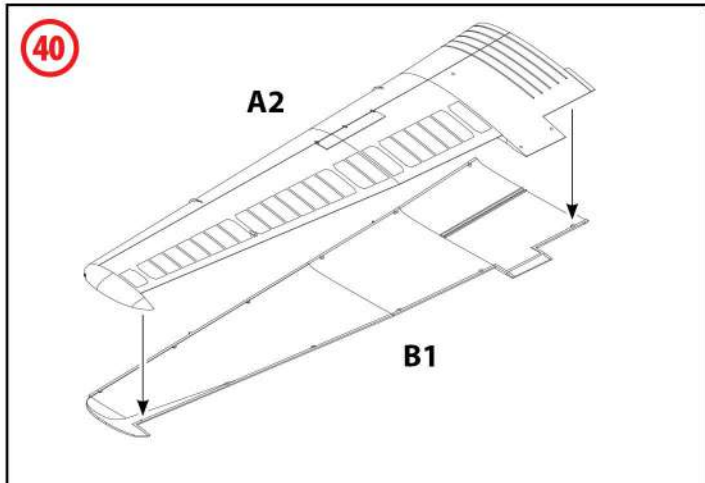
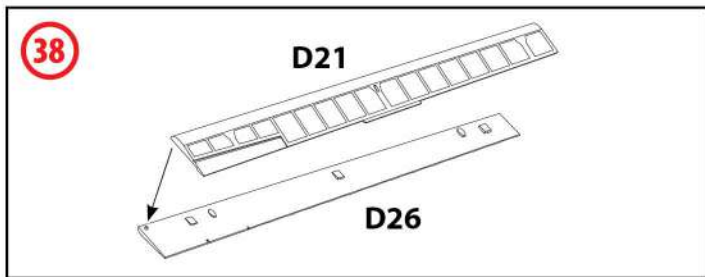
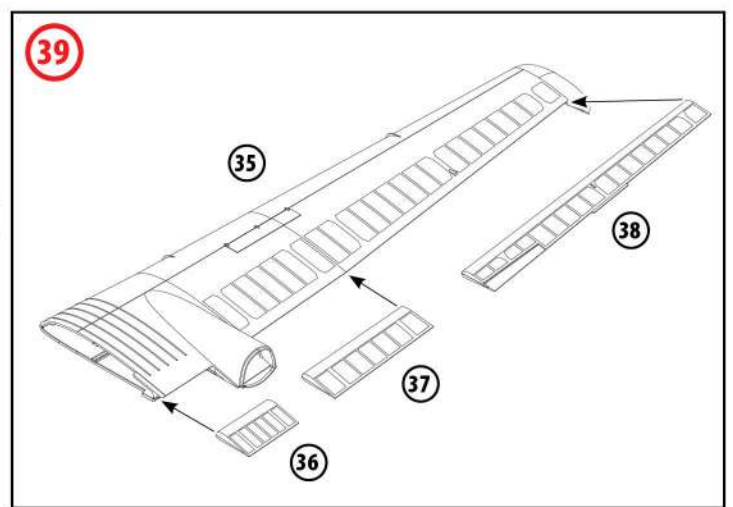
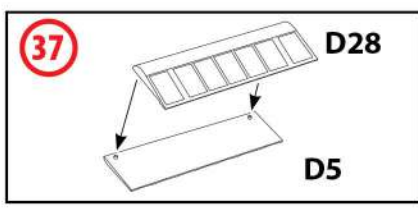
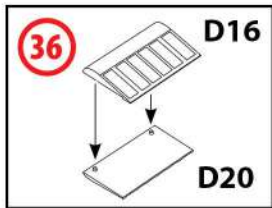
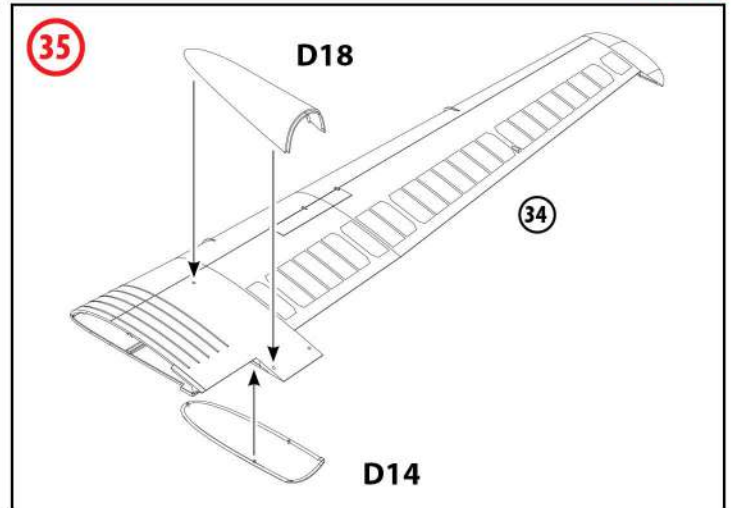
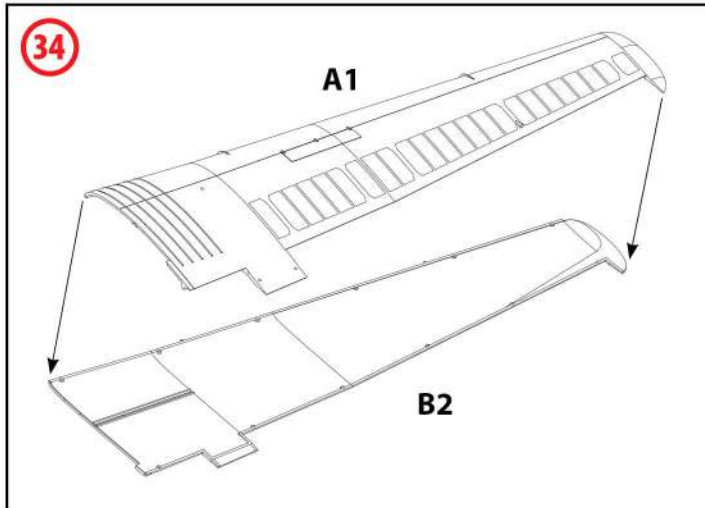

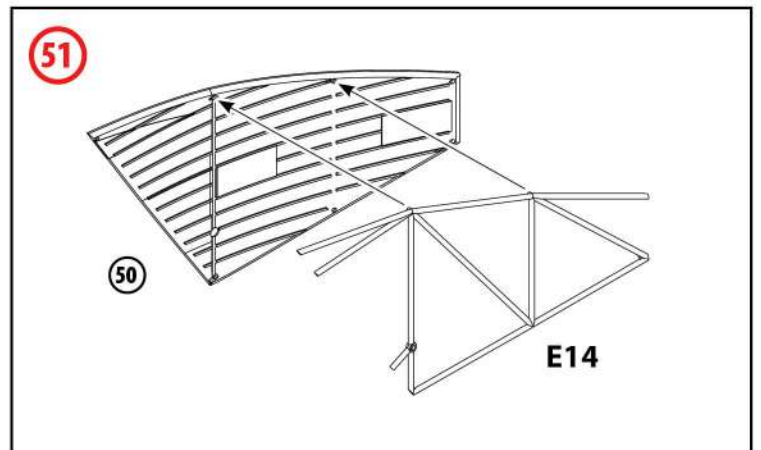
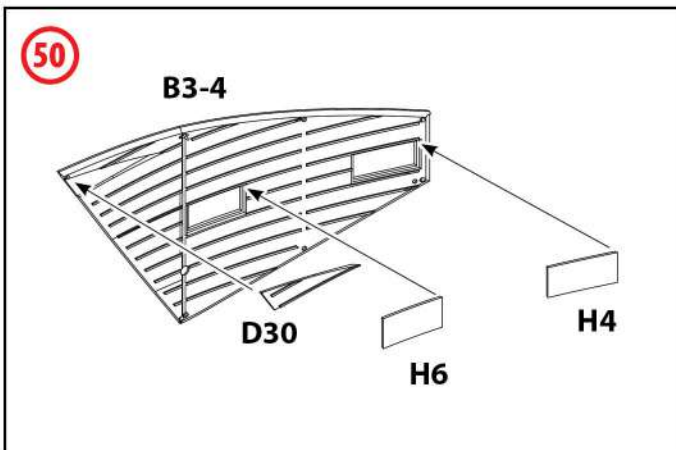
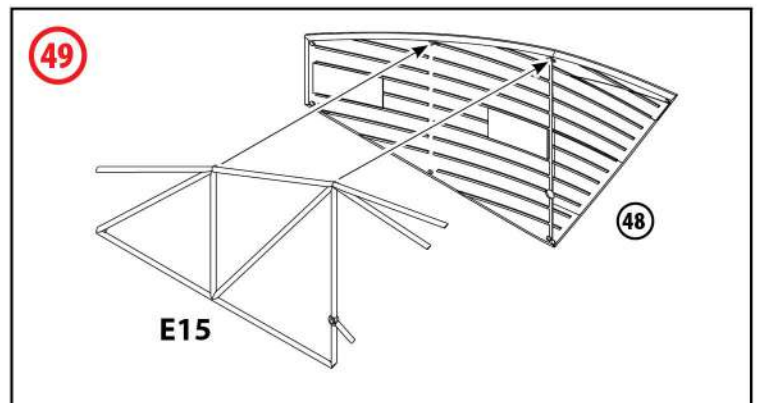
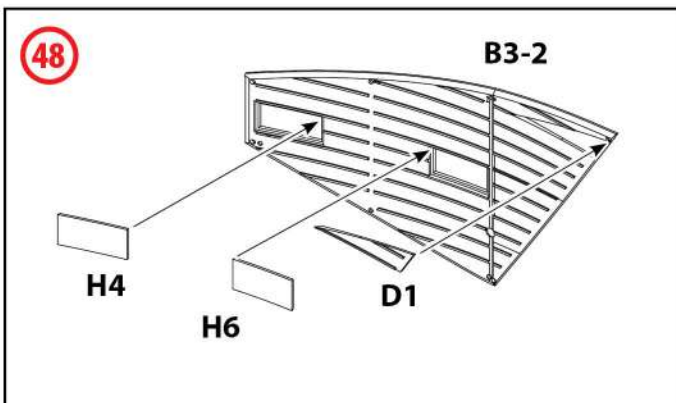
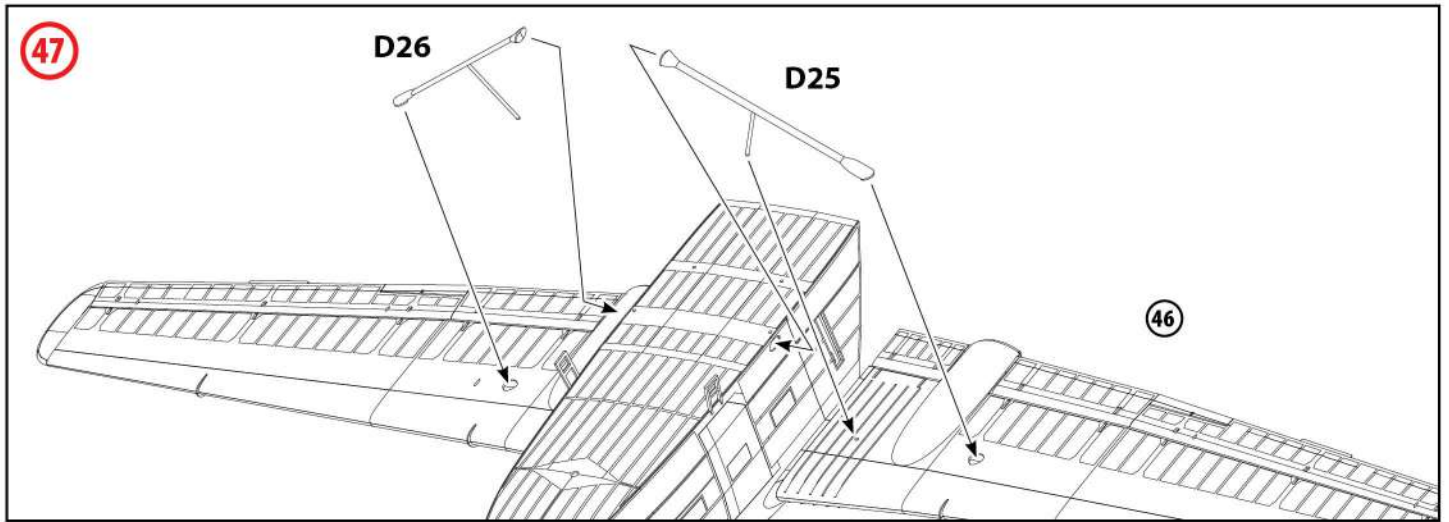
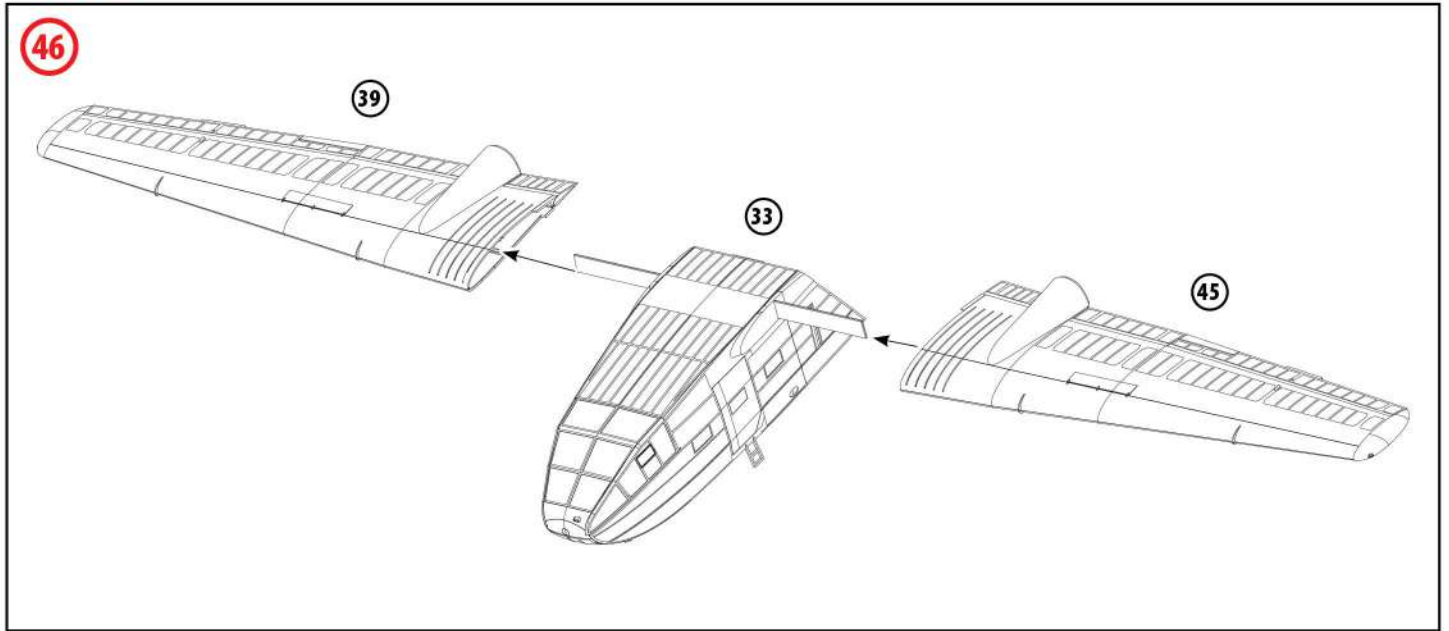

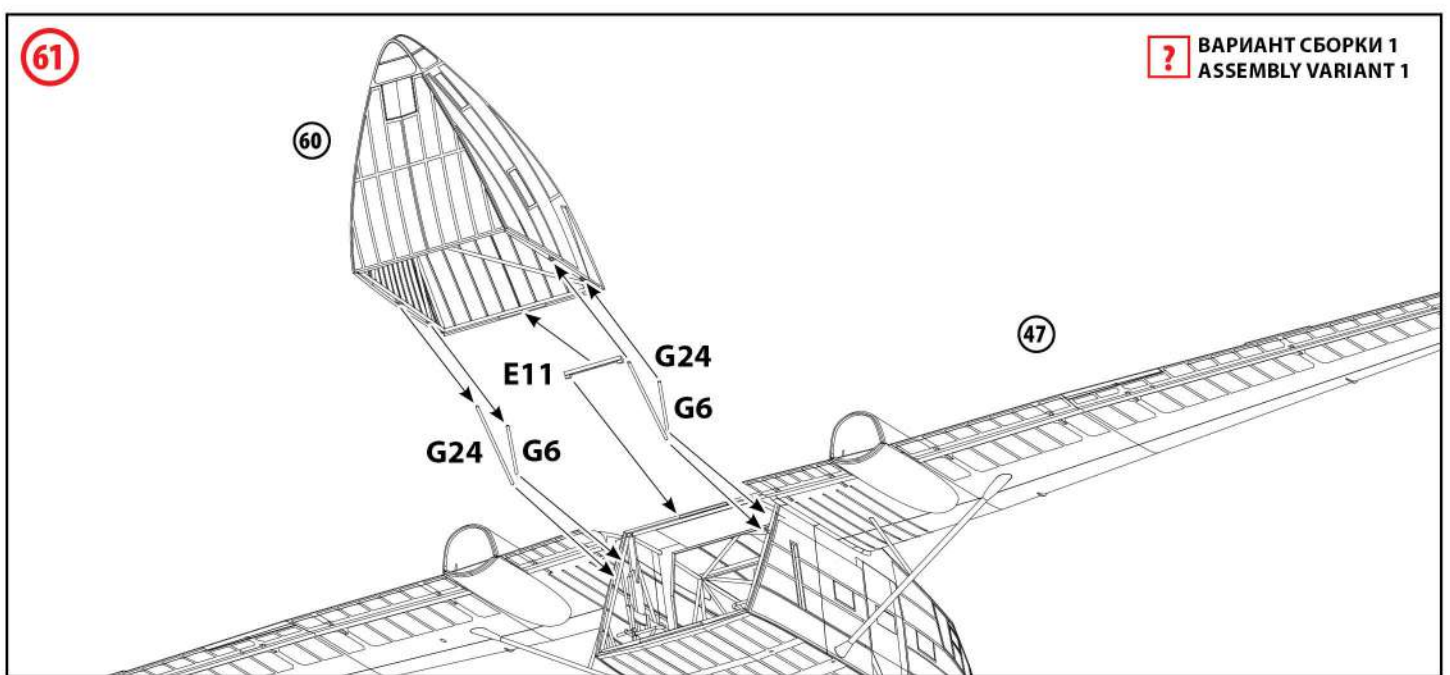
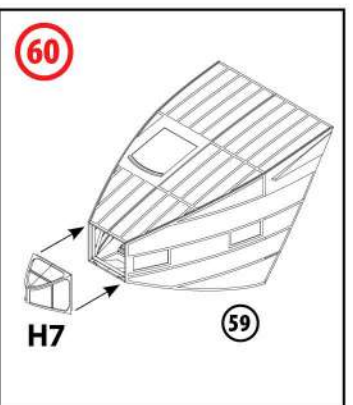
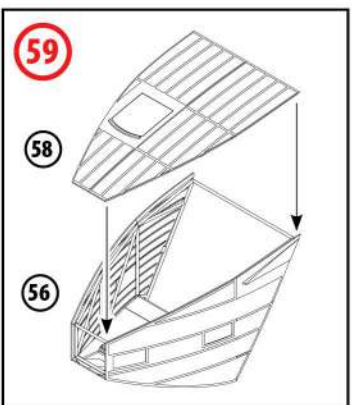
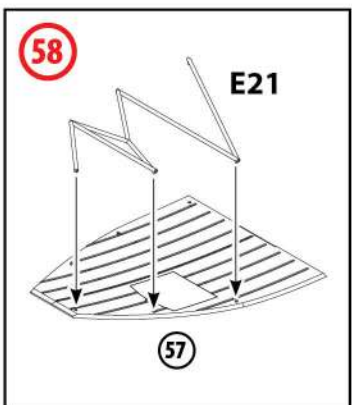
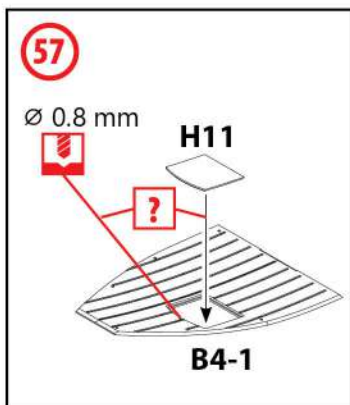
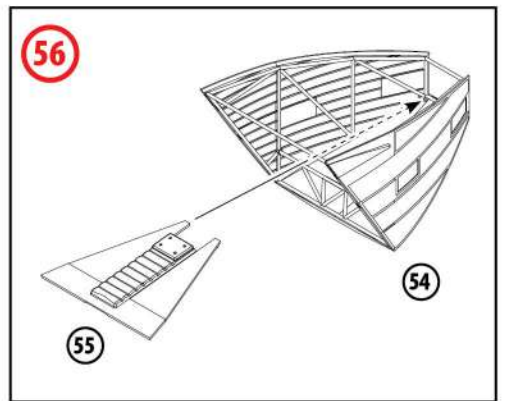
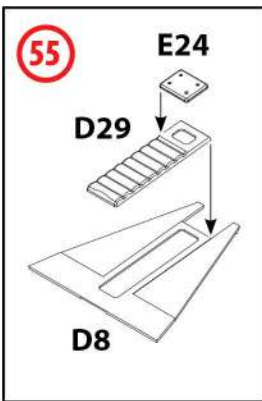
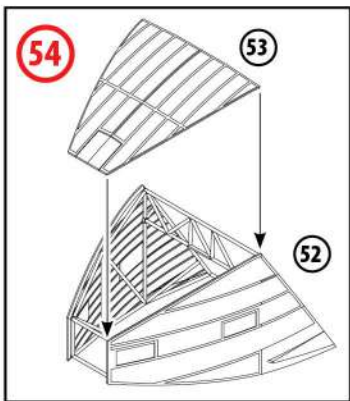
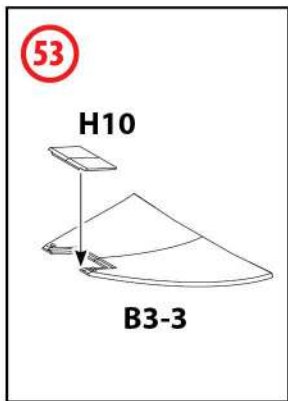
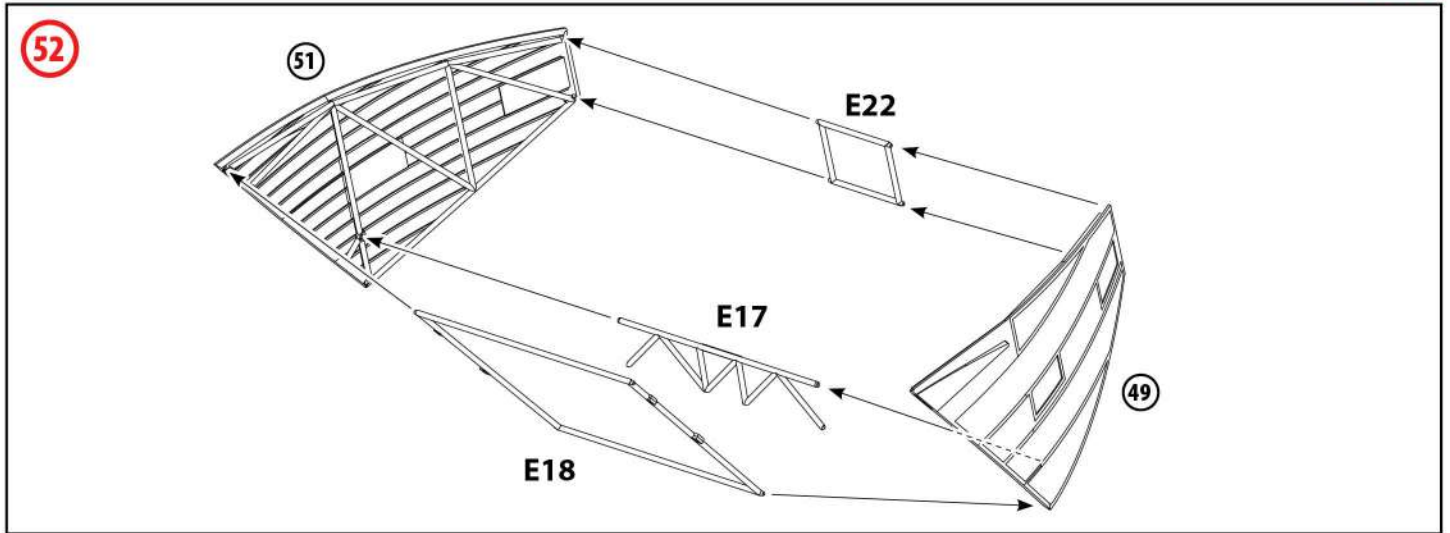

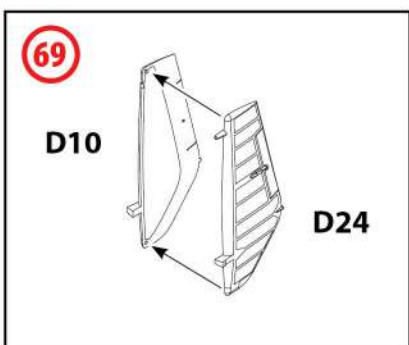
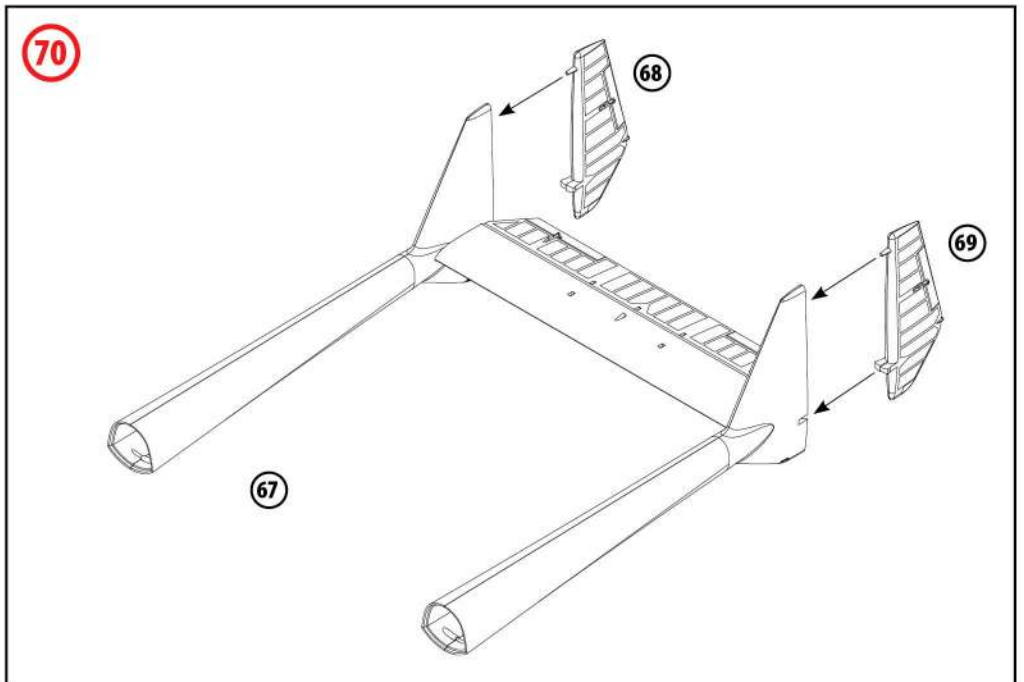
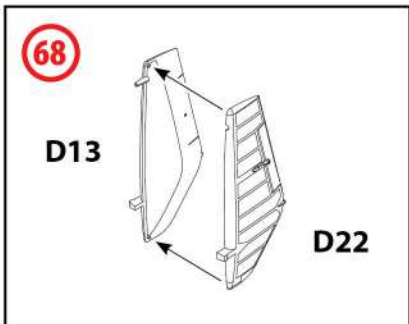
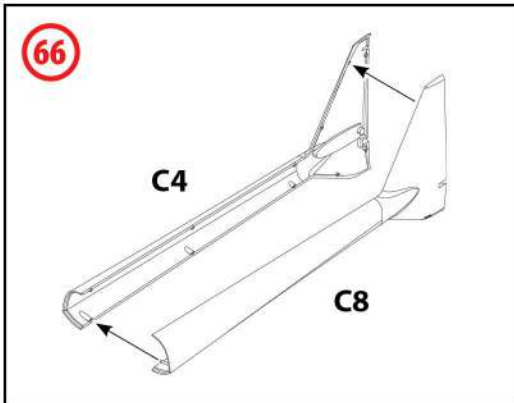
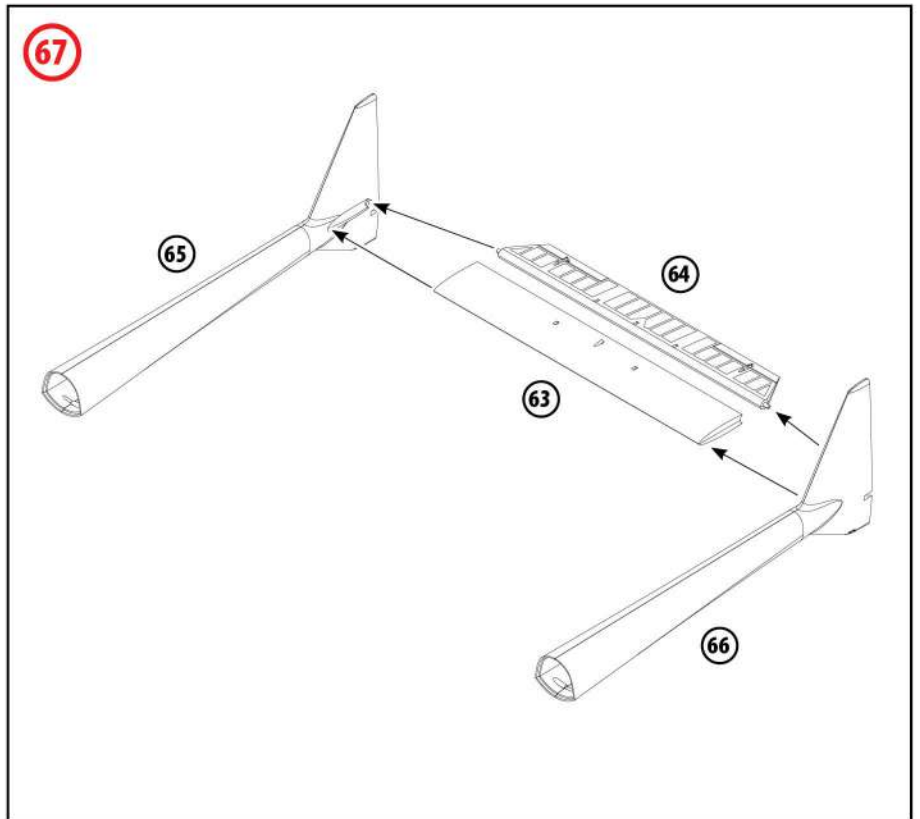
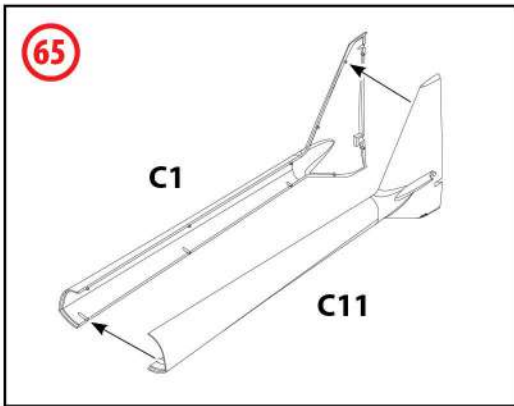
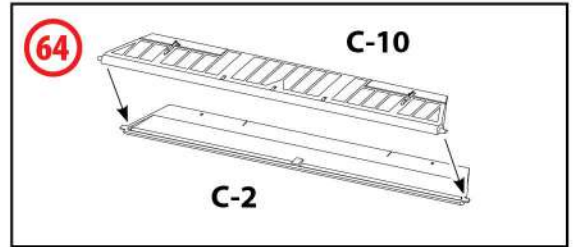
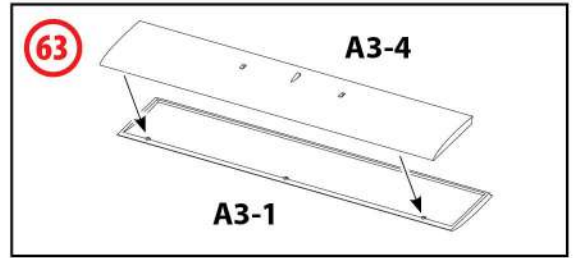
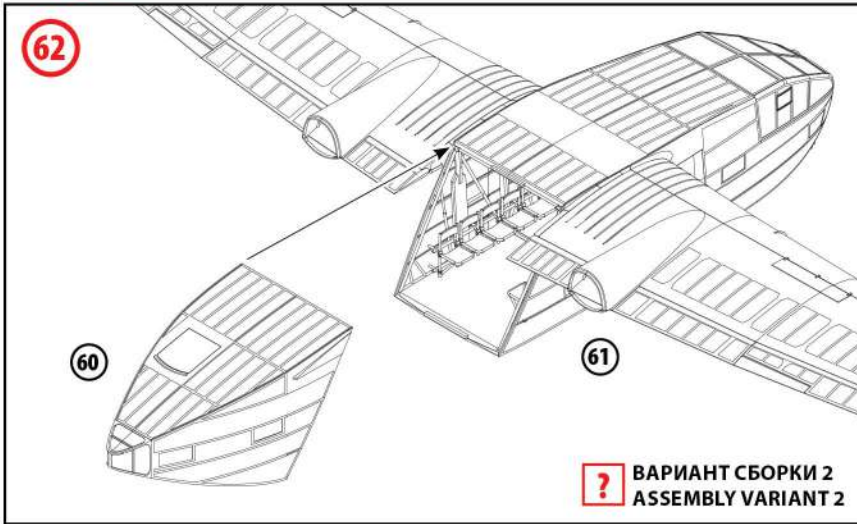

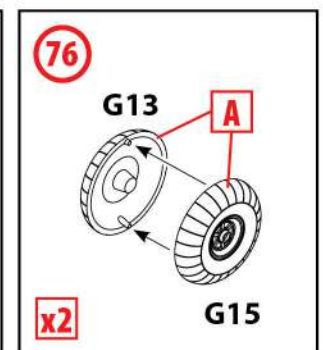
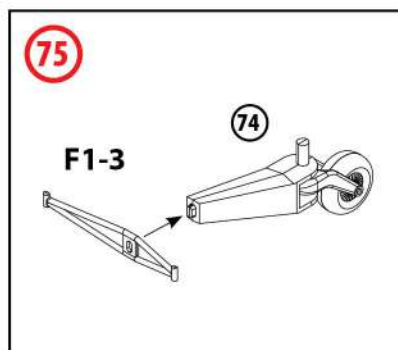
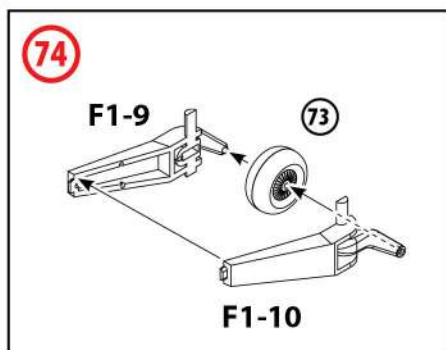
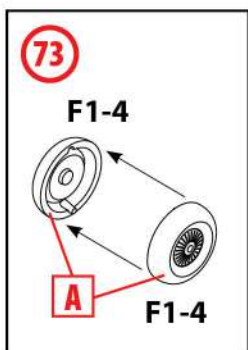
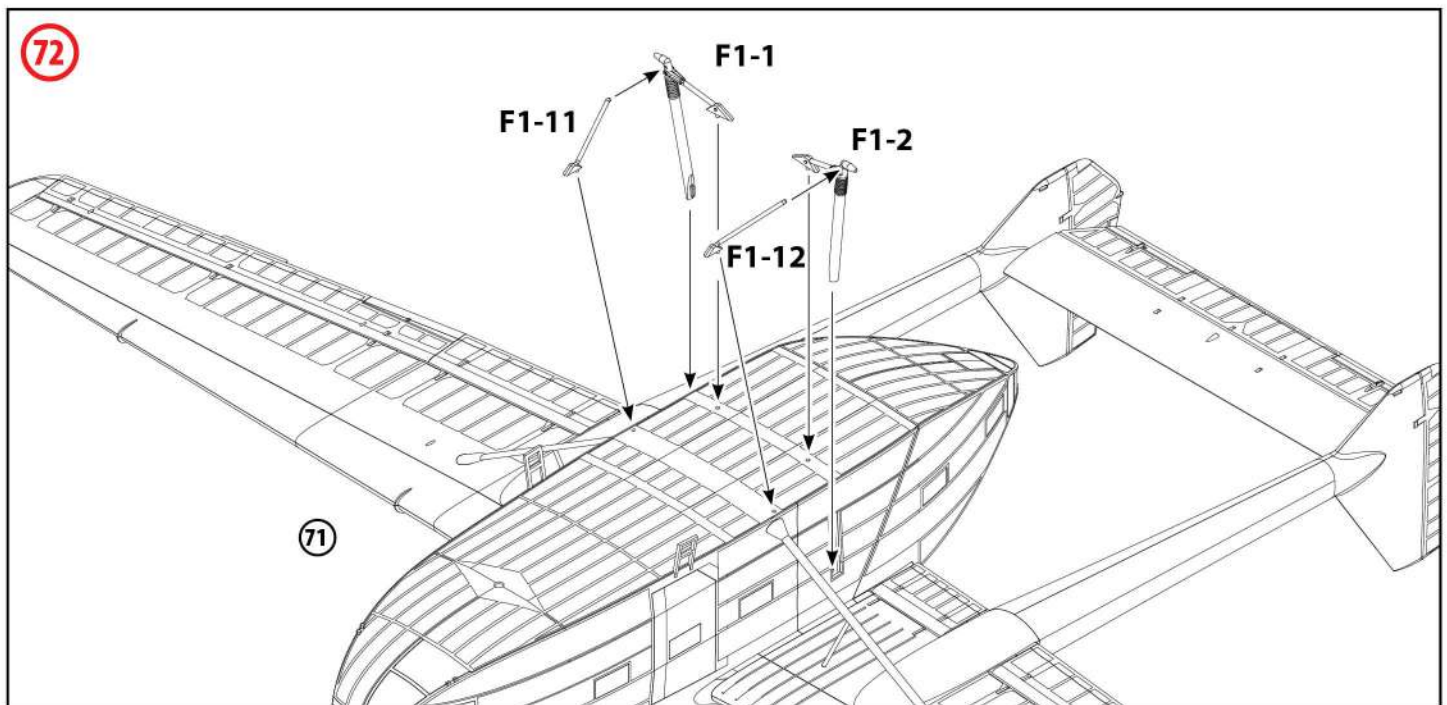
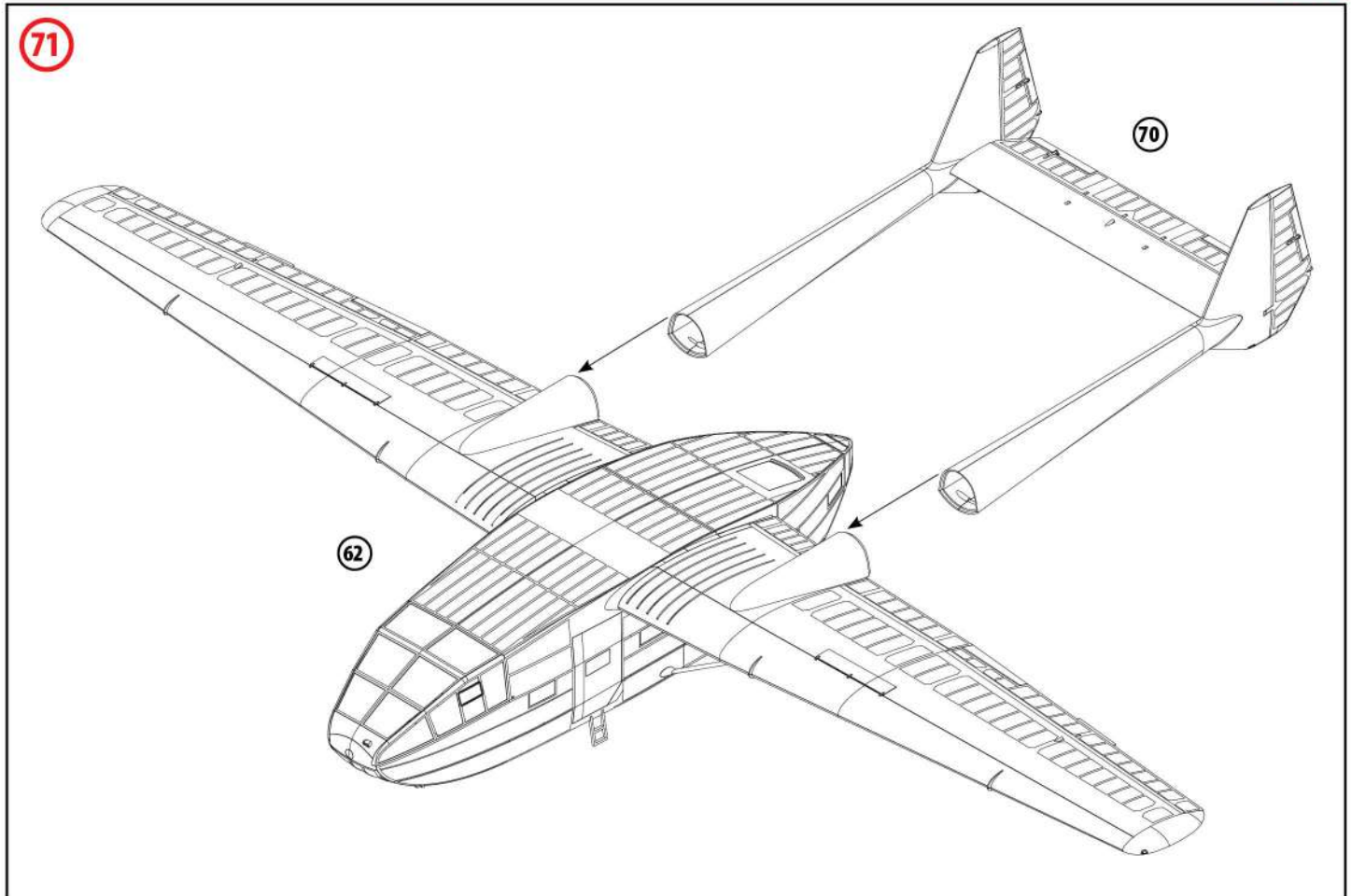

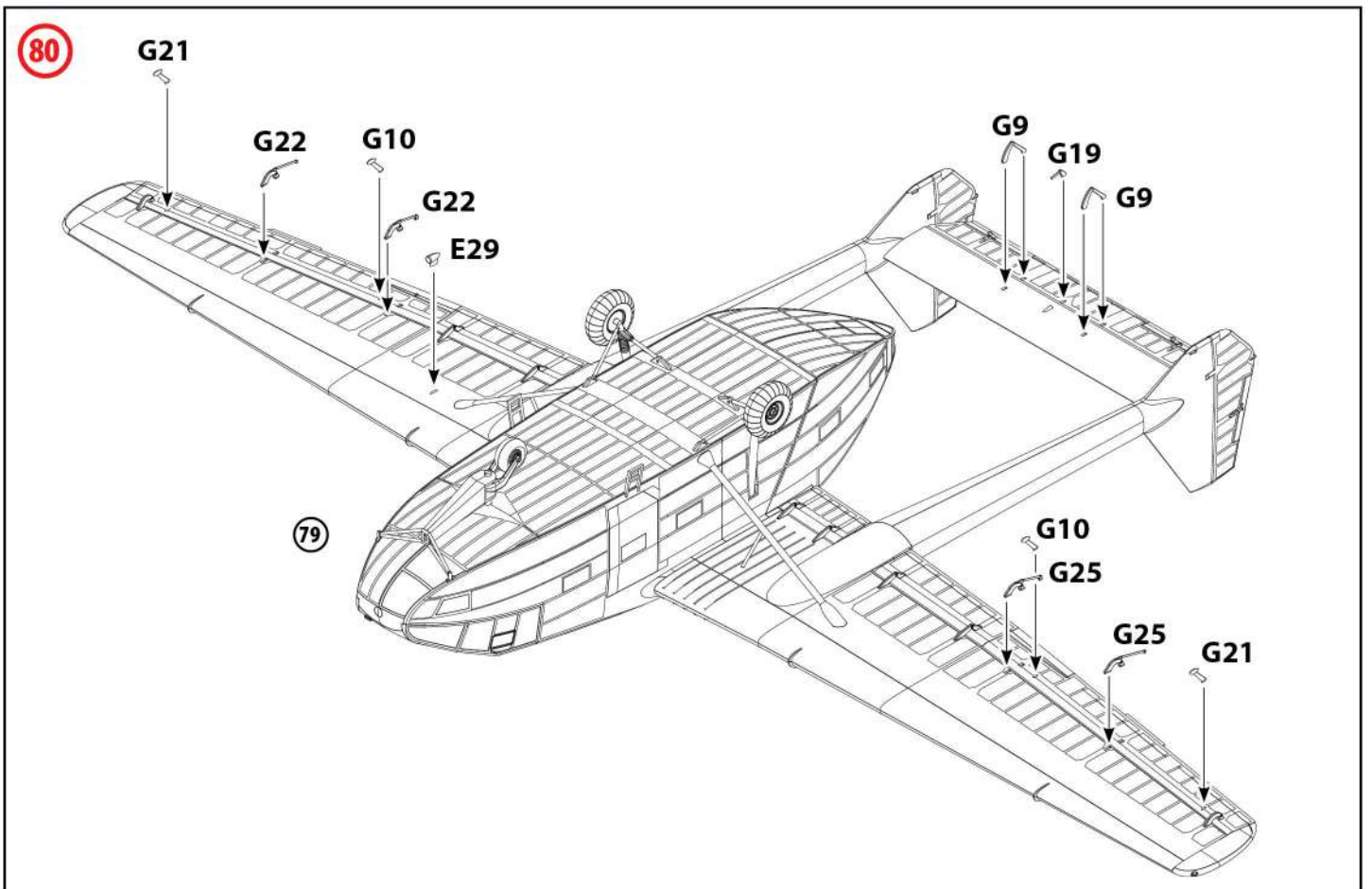
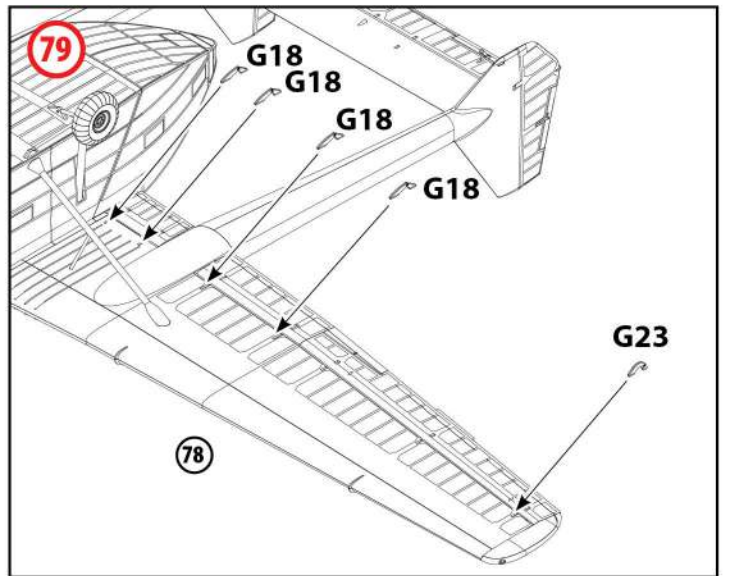
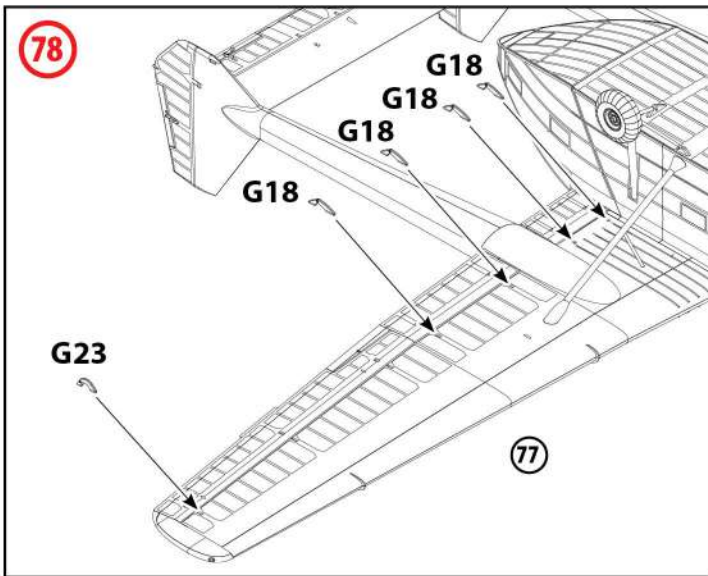
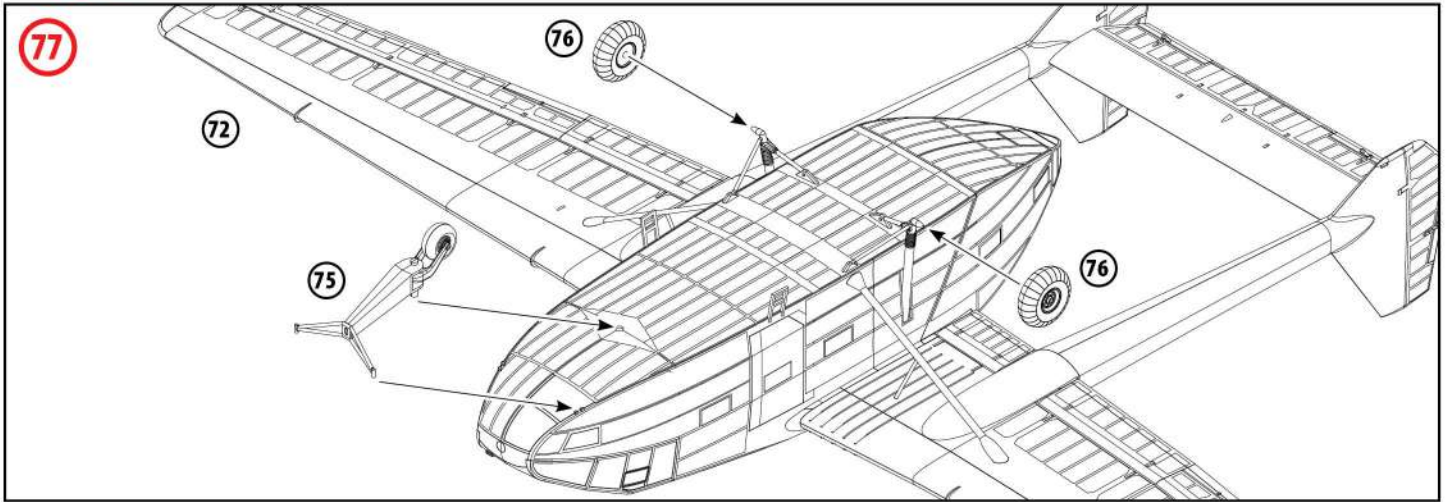

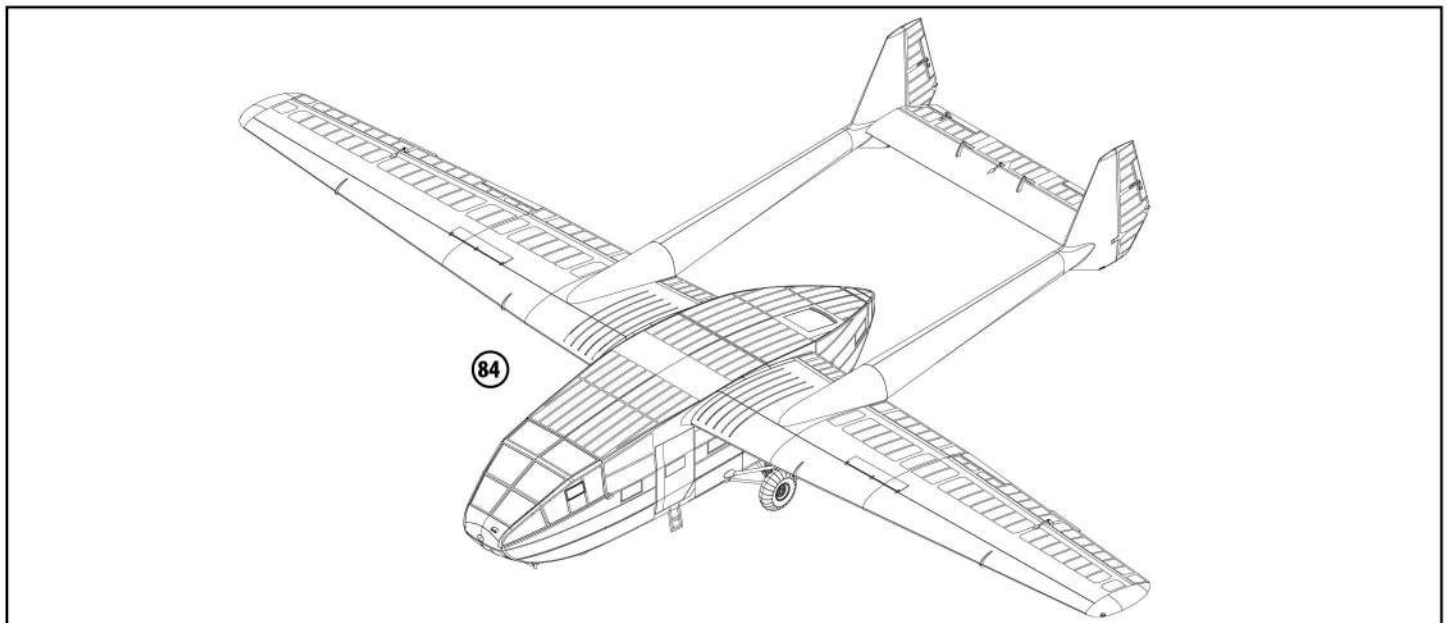
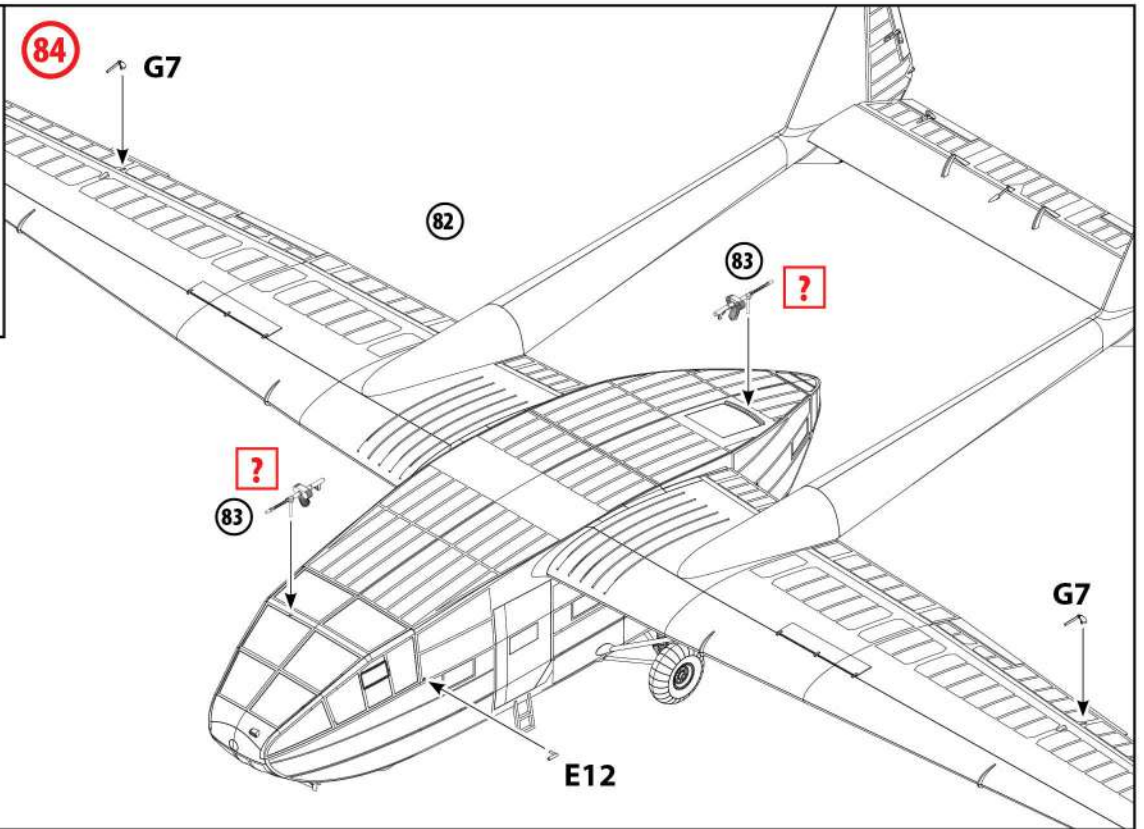
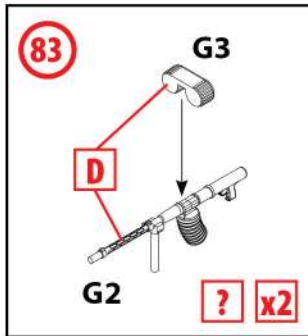
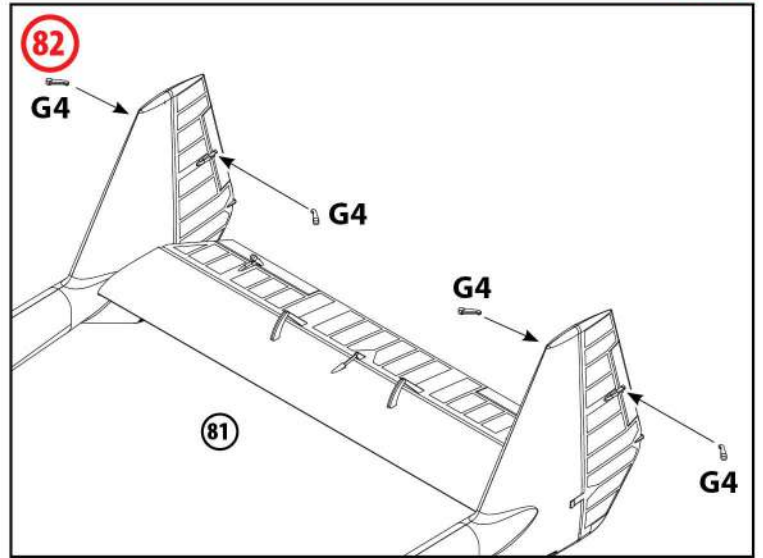
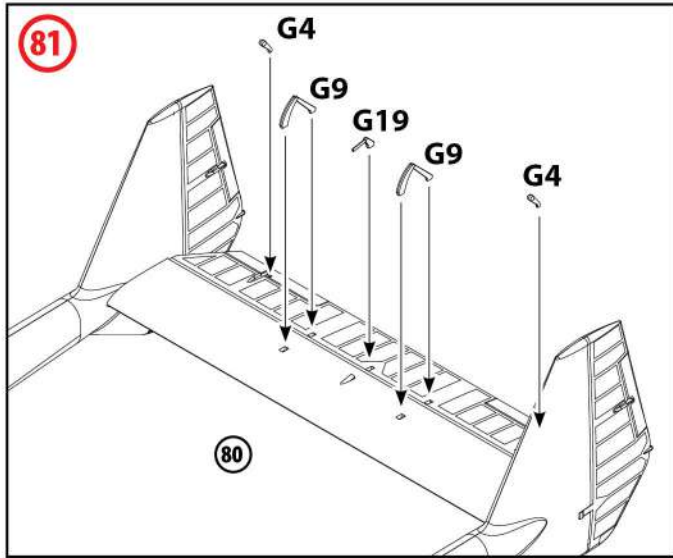

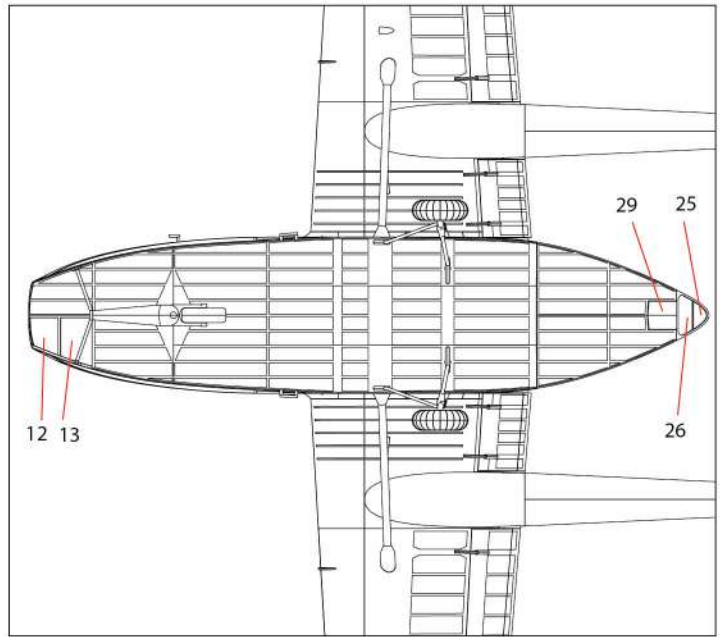
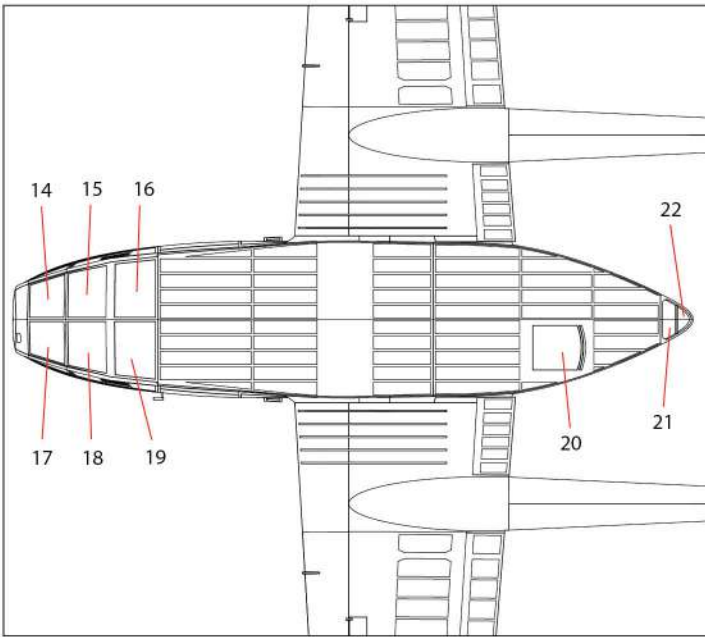
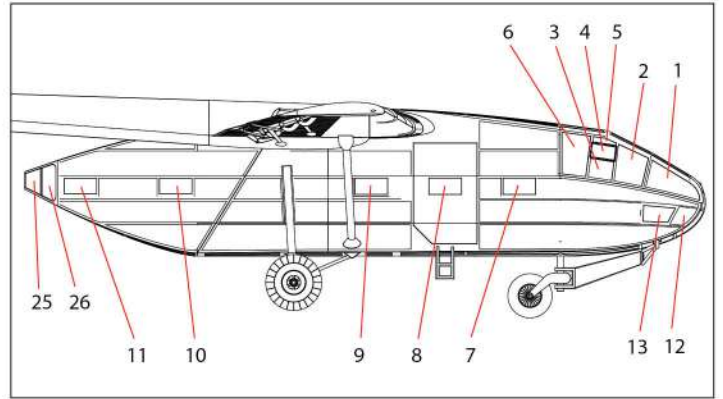
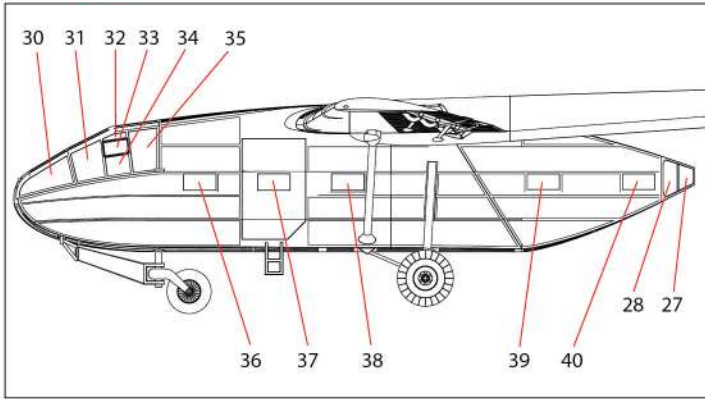

**ШАБЛОНЫ МАСОК
MASK TEMPLATES**

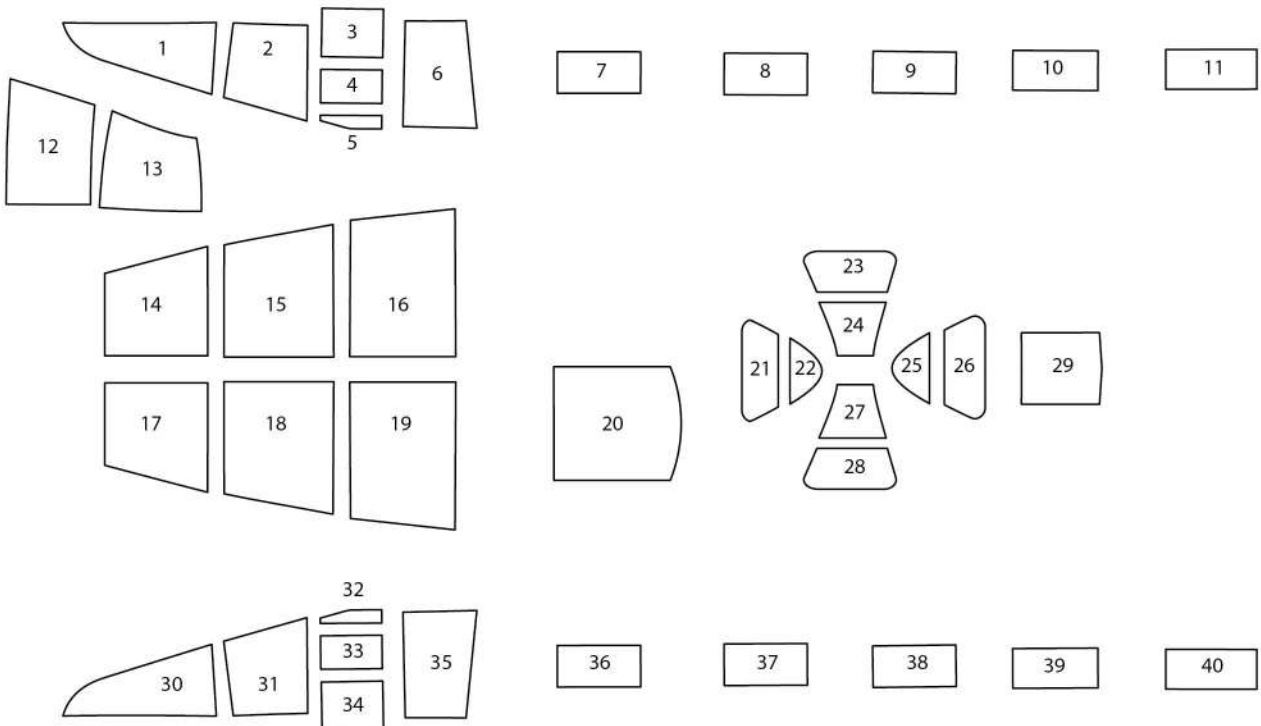

**ВАРИАНТ МАРКИРОВКИ 1
MARKING OPTION 1**

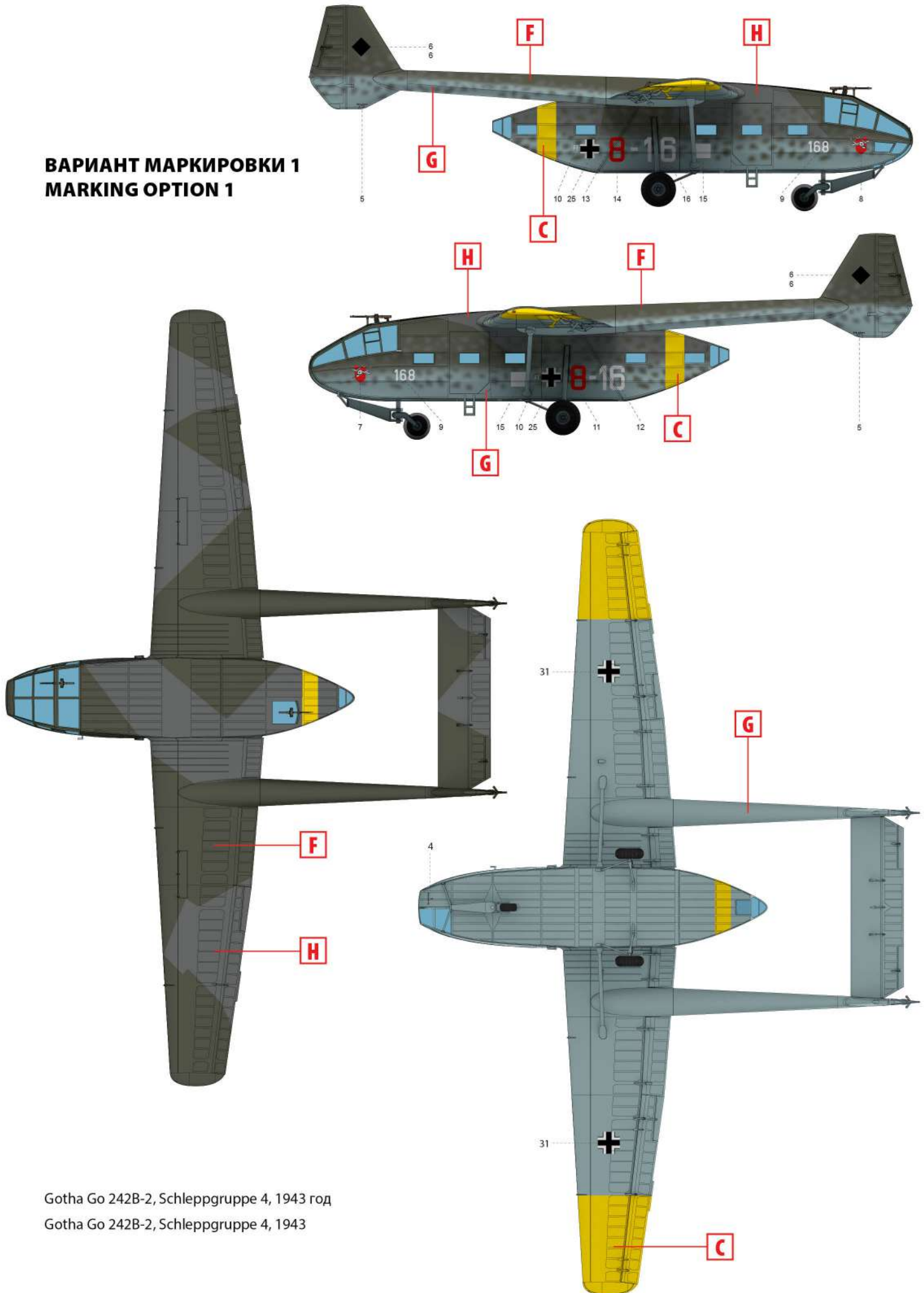

Gotha Go 242B-2, Schleppgruppe 4, 1943 год
Gotha Go 242B-2, Schleppgruppe 4, 1943

**ВАРИАНТ МАРКИРОВКИ 2
MARKING OPTION 2**

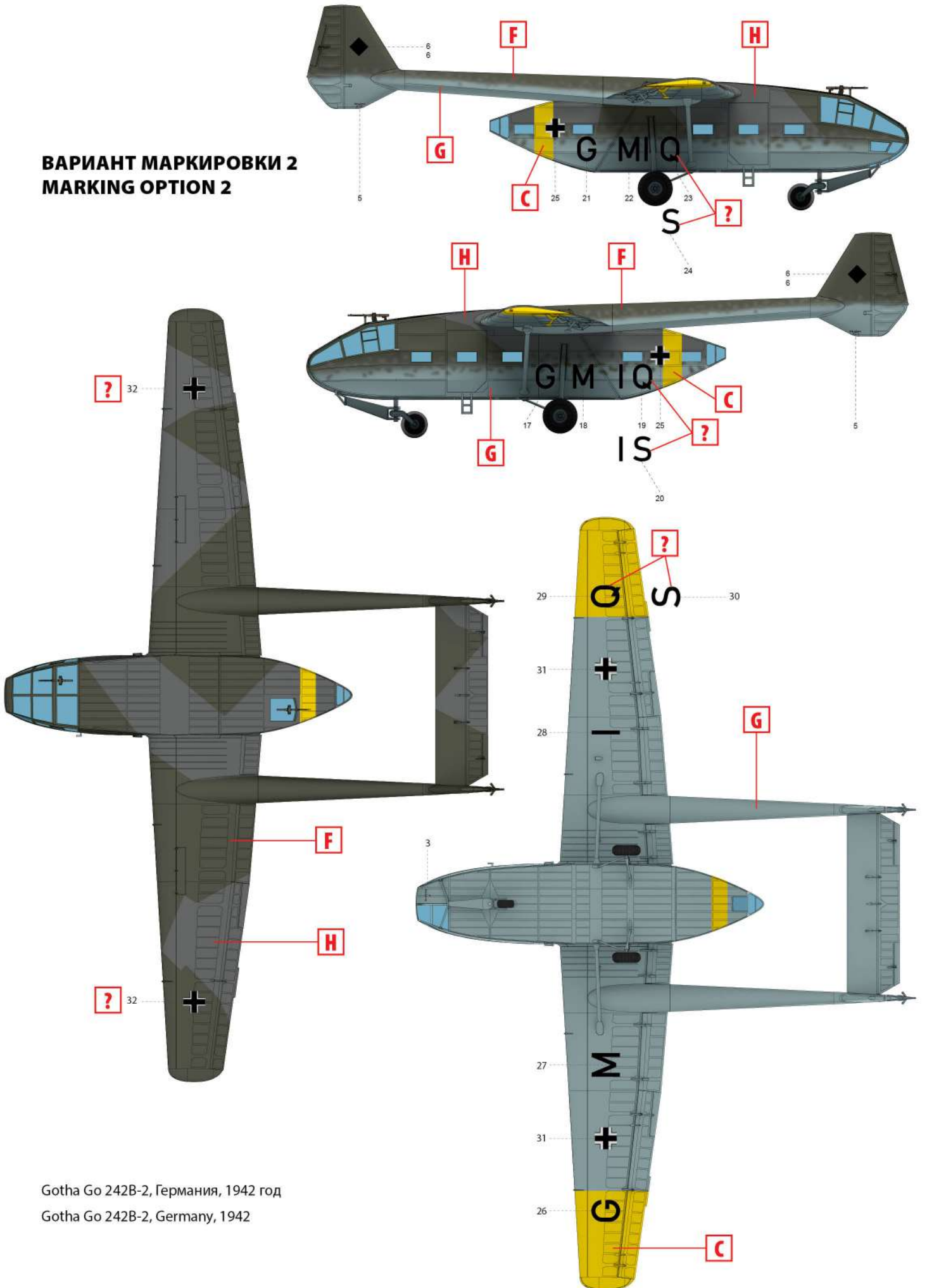

Gotha Go 242B-2, Германия, 1942 год
Gotha Go 242B-2, Germany, 1942