

B-26K Counter Invader (early)

1/48 SCALE MODEL KIT No 48278

B-26K Counter Invader (ранній) Ударний літак США

До своєї появи у В'єтнамі ударні літаки B-26K Counter Invader встигли повоювати в іншій точці світу – в Конго. У 1960-х роках ця країна Центральної Африки перебувала у стані громадянської війни. Сполучені Штати Америки підтримували уряд Конго у боротьбі з повстанцями, відомими як Сімба. За підтримки ЦРУ було сформовано спеціальний авіаційний підрозділ, проте залучати американських пілотів з політичних міркувань було заборонено. І тоді було прийнято рішення створити для цих завдань екіпажі з пілотів інших країн, багато з яких були кубинцями.

Створений авіаційний підрозділ, відомий також як 211-а ескадрилья 2-ї групи ВПС Конго, виконував завдання повітряної підтримки урядових військ у сутичках з повстанцями. Оскільки застосовувати бомби було заборонено, B-26K Counter Invader завдавали вогневого враження за допомогою великокаліберних кулеметів та некерованих ракет.

На початку 1965 року у деяких літаків B-26K з'явилося оригінальне маркування, яке стало знаком ідентифікації ескадрильї. Маркування складалося з малюнку великого чорного бика на білому фоні (скопійованого з етикетки популярної місцевої марки пива) та назви Makasi. Назва перекладалася як «дуже сильний» або «сильний як бик».

Тактико-технічні характеристики B-26K Counter Invader (ранній)

Розмах крила, м	21.8
Довжина літака, м	15.7
Максимальна маса, кг	17803
Тип двигуна	2xPratt Whitney R-2800-52W
Максимальна швидкість, км/год	520
Бойовий радіус дії, км	1127
Озброєння	вісім 12,7 мм кулеметів, некеровані ракети

B-26K Counter Invader (early) US Attack Aircraft

Prior to their appearance in Vietnam, the B-26K Counter Invader had time to fight elsewhere in the world - in the Congo. In the 1960s, this Central African country was in a state of civil war. The United States supported the Congo government against the rebels known as Simba. A special aviation unit was formed with the support of the CIA, but political considerations did not allow the use of American pilots. And then it was decided to use pilots of other countries for these tasks, many of them were Cubans.

This aviation unit, also known as the 211 Squadron of the 2nd Congo Air Force Group, performed the task of supporting from the air the government troops in their battles against the rebels. Since the use of bombs was forbidden, the B-26K Counter Invader engaged in fire with large-caliber machine guns and unguided rockets. Their heavy firepower, long range, and lack of enemy air defenses made these planes effective against rebels.

In early 1965, some of the B-26Ks had original markings which were used as a squadron identification marker. It represented a large black bull on a white background, copied from the label of a popular local beer brand, and the name Makasi. The name was translated as «very strong» or «strong as a bull».

Tactical and Technical Specifications of B-26K Counter Invader (early)

Wingspan, m	21.8
length, m	15.7
Max. weight, kg	17803
Engine	2xPratt Whitney R-2800-52W
Speed, km/h	520
Combat radius of action, km	1127
Armament	8x12.7 mm machine guns, unguided rockets

ФАРБИ, ЩО ВИКОРИСТОВУЮТЬСЯ / USED COLORS:

COLOR	ICM	Revell	Tamiya
A Зелений темний США US Dark Green	1072	139	XF13
B Зелений Deep Green	1009	61	-
C Білий холодний Offwhite	1028	4	-
D Лаймовий Lime Green	1064	-	X15
E Чорний Black	1002	106	XF85
F Чорна гума Rubber Black	1039	106	XF85
G Жовтий Deep Yellow	1003	112	XF3

COLOR	ICM	Revell	Tamiya
J Білий White	1001	105	XF2
K Збрійова сталь Gun metal	1027	109	X10
L Сталь Natural Steel	1025	191	X32
M Срібло Silver	1024	190	X11
N Напівпрозорий зелений Clear Green	1014	161	X25
P Напівпрозорий червоний Clear Red	1011	731	X27

Для отримання глянцевого, сатинового чи матового ефекту – використовуйте наші лаки!

For a glossy, satin or matte effect - use our varnishes!



01 СТАДІЯ СКЛАДАННЯ
ASSEMBLY STEP

A ФАРБА, ЩО ВИКОРИСТОВУЄТЬСЯ
USED COLOR

□ ПРИ ЗБИРАННІ НЕ ВИКОРИСТОВУЄТЬСЯ
PARTS NOT FOR USE

03 СКЛАДАЛЬНА ОДИНИЦЯ
ASSEMBLY UNIT

? ДОВІЛЬНИЙ ВИБІР
OPTIONAL

□ ЗРОБИТИ ОТВІР
OPEN HOLE

✗ НЕ КЛЄЙТИ
DO NOT CEMENT

***** ЗРОБИТИ САМОМУ
SCRATCH BUILD

x2 ЗРОБИТИ ДВІ ДЕТАЛІ
MAKE 2 PCS

У В А Г А !
Перед складанням уважно прочитати керівництво з монтажу. Кожна деталь пронумерована. Дотримуватися послідовності монтажу. Необхідні робочі інструменти: ніж і напилочок для зачистки деталей; гумова стрічка, клейка стрічка і прищипки для білизни (для притиснення склеюваних деталей). Деталі з пластику очистити в розчині м'якого миючого засобу і висушити на повітрі для того, щоб фарба і перевідні картини краще прилипали. Перед приклеюванням перевірити, чи підходять деталі; клей наносити економно. Хром і фарбу видалити з поверхонь склеювання. Невеликі деталі пофарбувати перед тим, як вони будуть вдалені з рамок. Фарбу необхідно добре просушити, тільки після цього продовжувати складання. Кожну відповідну перевідну картинку вирізати окремо і приблизно на 20 секунд занурити в теплу воду. На позначеному місці картинку відокремити від паперу і притиснути промокальним папером.

С А У Т І О Н !
Read the instructions thoroughly prior to assembly. Each component is numbered. Adhere to specified sequence of assembly. Tools required: knife and file for removal of components from frame; rubber bond, adhesive tape and clothes pegs for clamping components together after applying adhesive. Clean plastic components in a mild detergent solution and allow to air-dry so that paint and transfers adhere better. Prior to applying adhesive, check to see whether the components fit together; apply adhesive sparingly. Remove chrome and paint from the contact surfaces. Paint small components before removing them from the frame. Allow paint to dry well, and only then continue to assemble. Cut out each transfer individually and immerse in warm water for approx. 20 seconds. Slide transfer off paper and into designated position, then press on with blotting paper.

ТОВ ICM Холдинг
вул. Бориспільська 9, корпус 64,
02099, Київ, Україна
Тел./факс: +38(044) 369 54 12
E-mail: export@icm.com.ua



ICM Holding
Borispolskaya, 9, build. 64,
02099, Kiev, Ukraine
Tel./Fax: +38(044) 369 54 12
E-mail: export@icm.com.ua

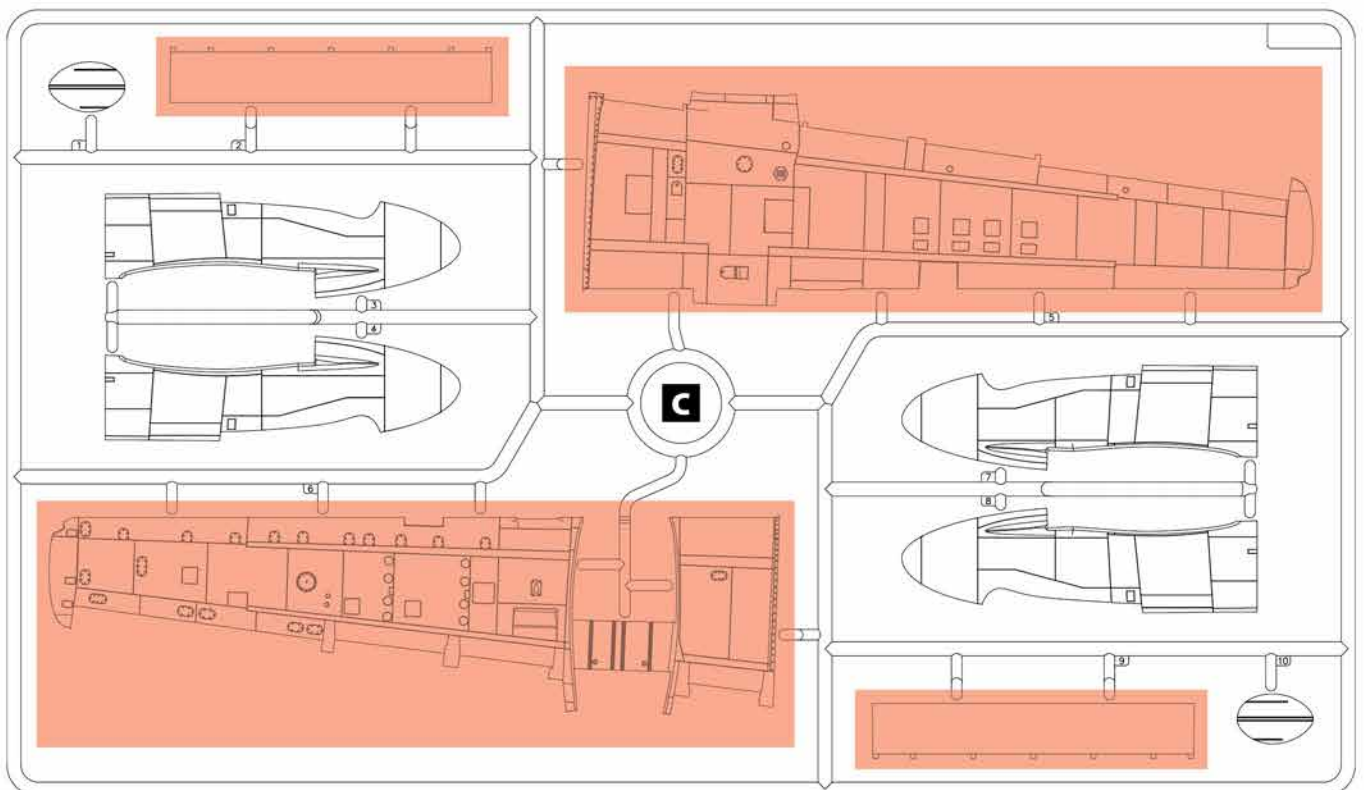
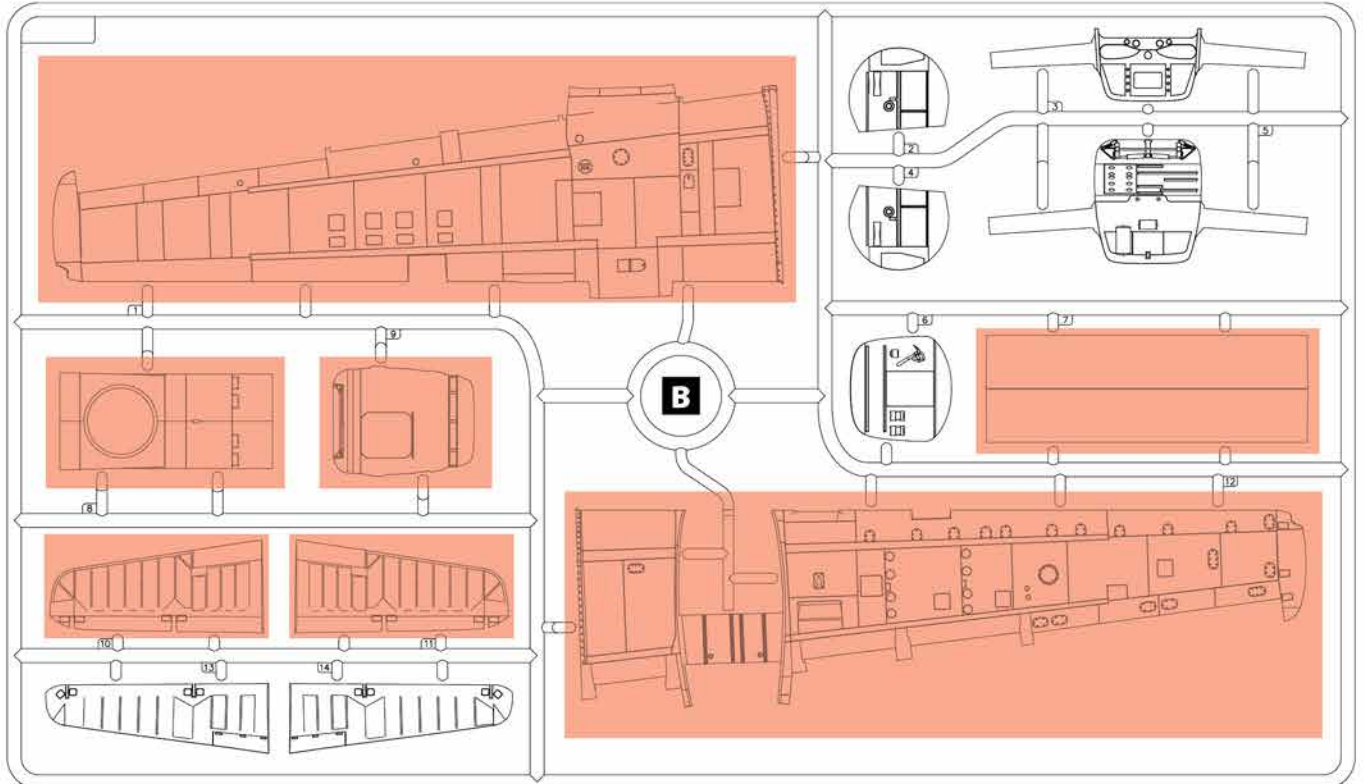
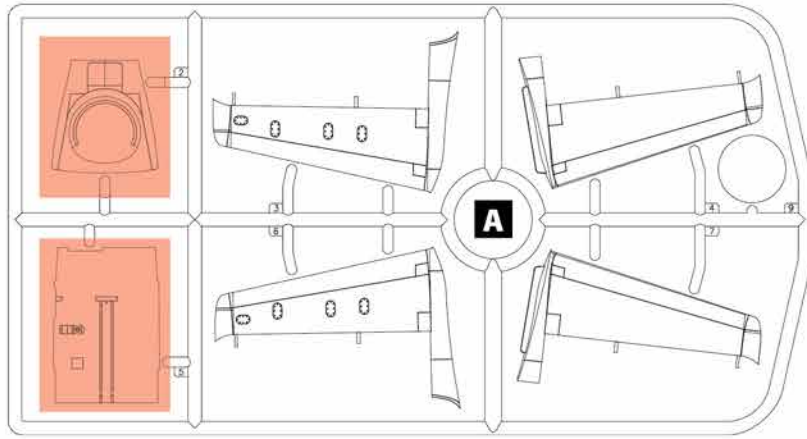

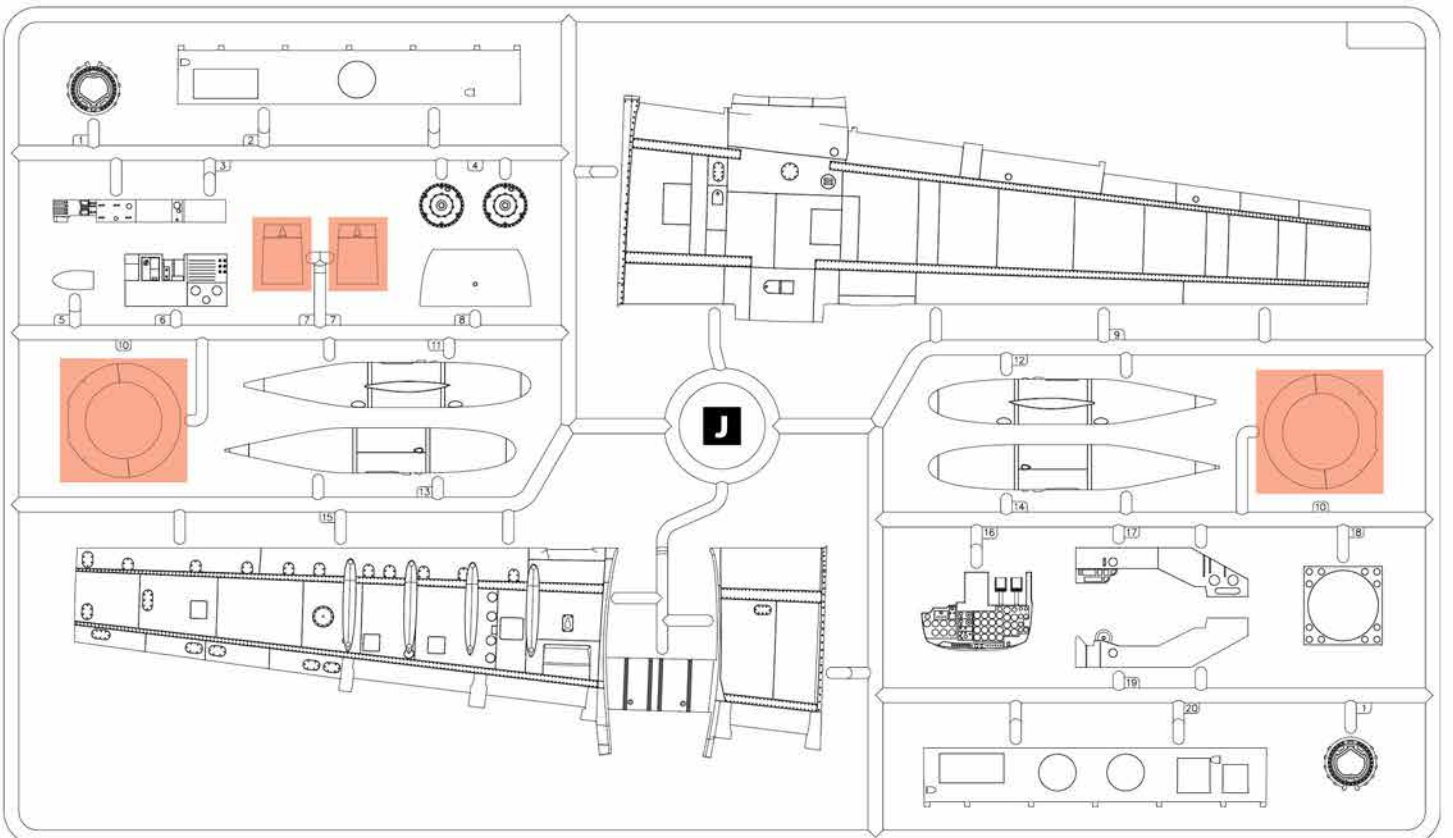
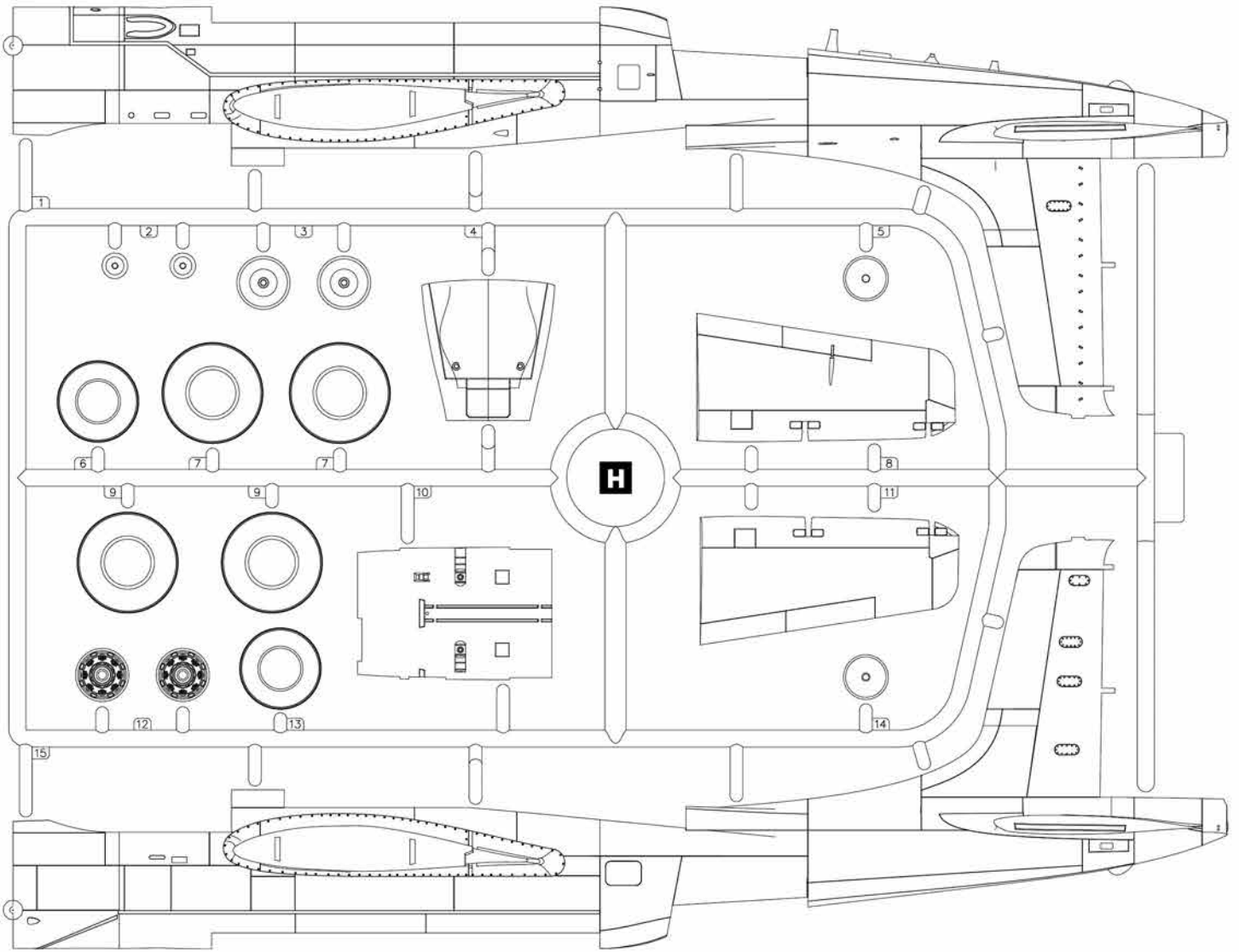

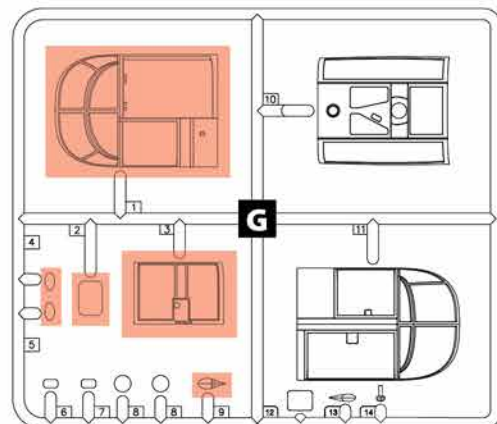
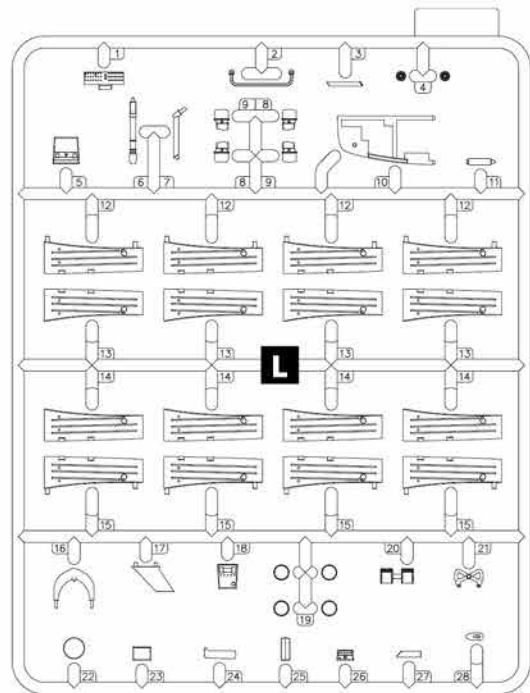
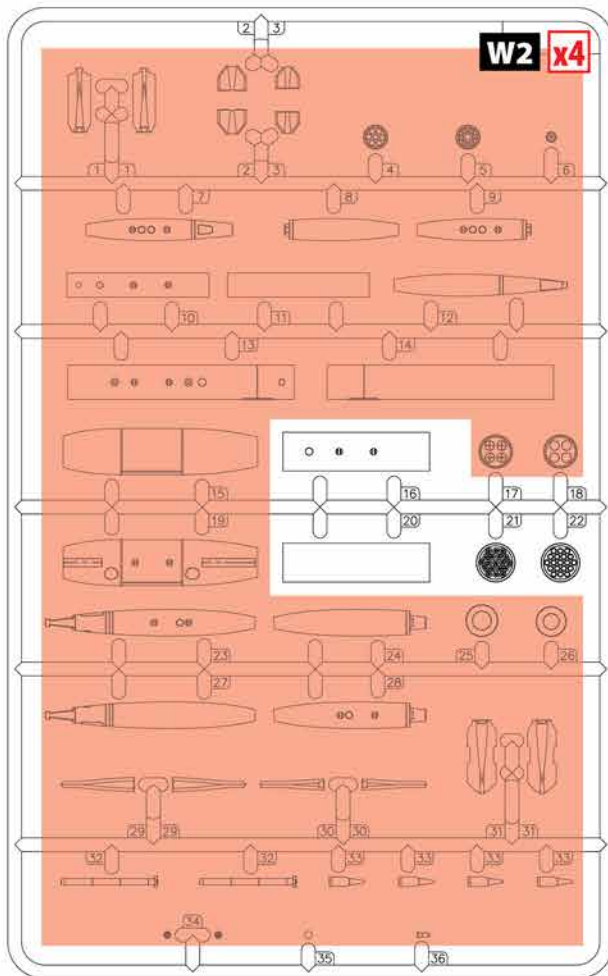
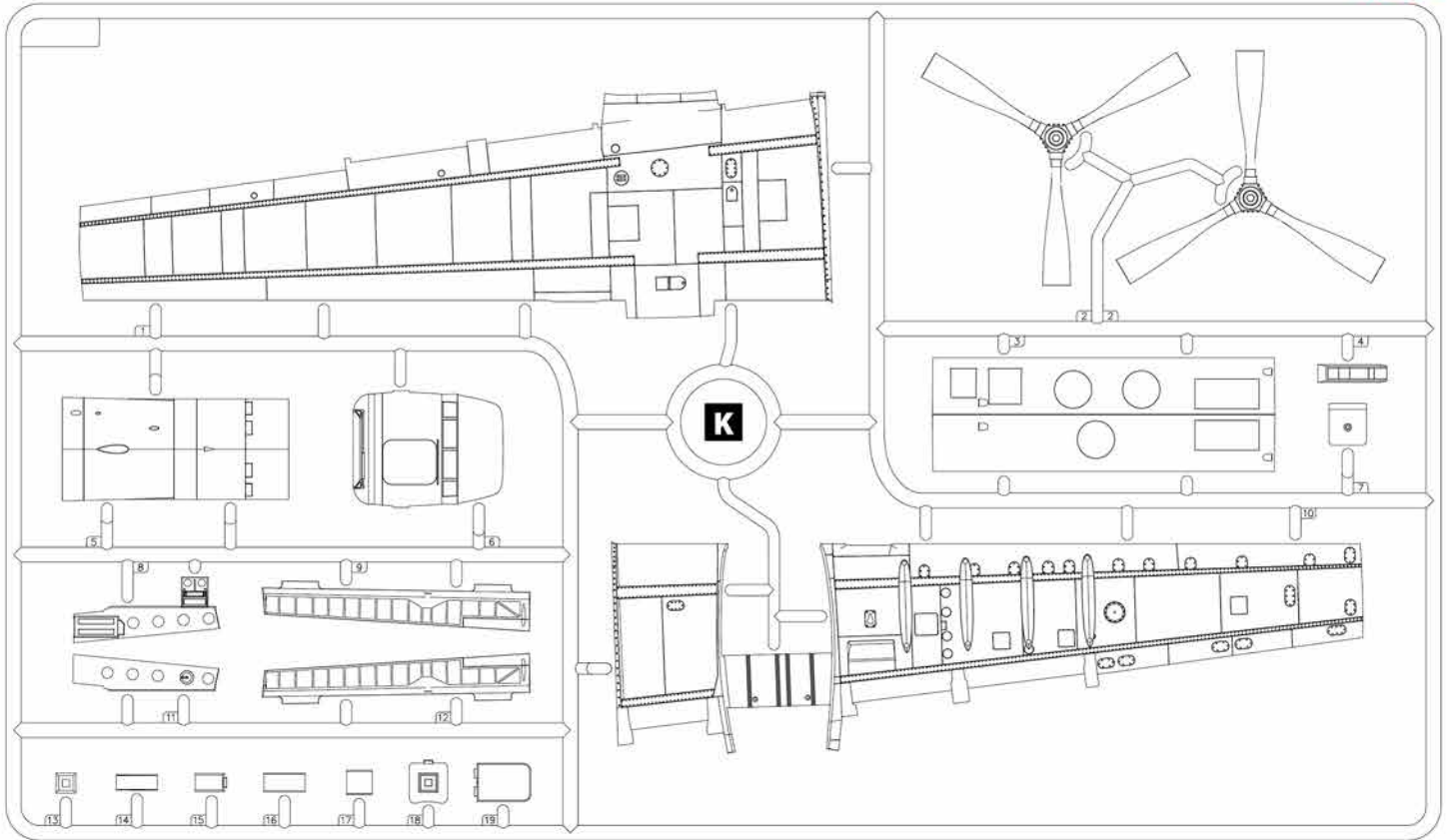

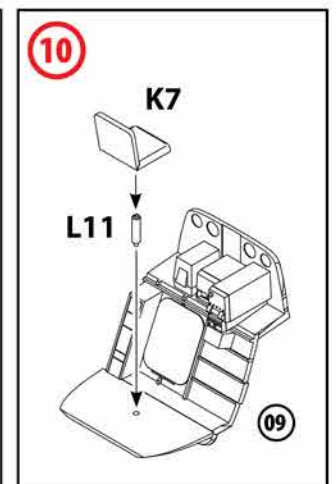
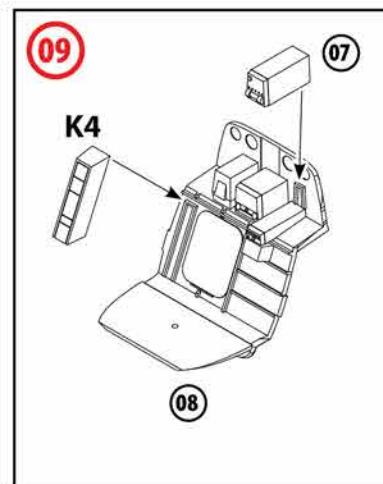
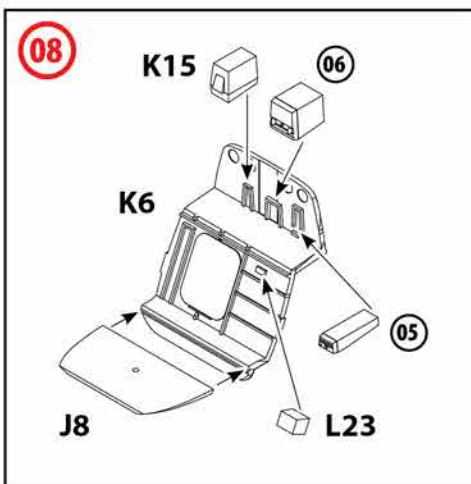
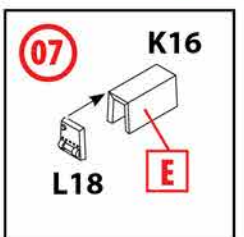
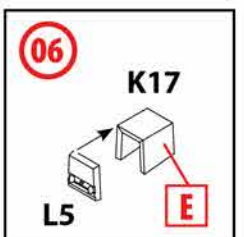
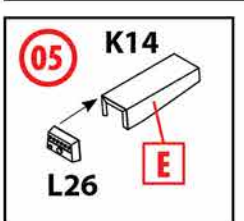
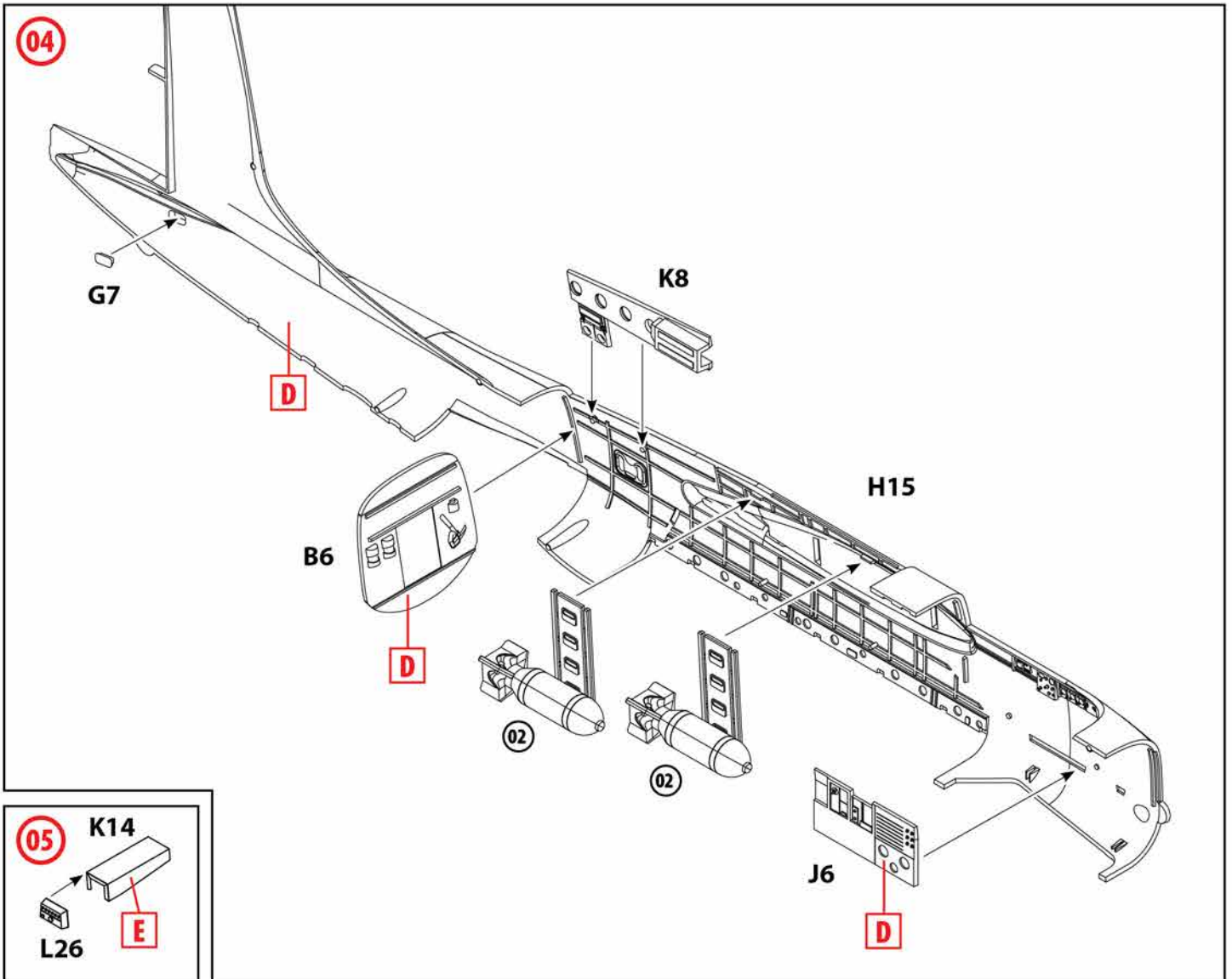
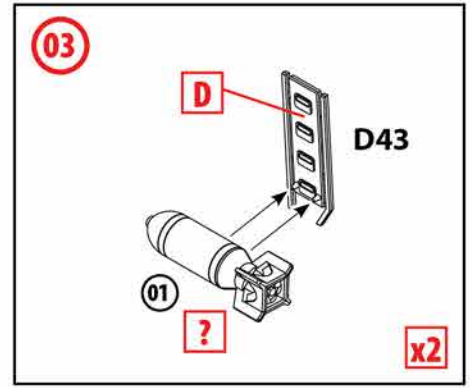
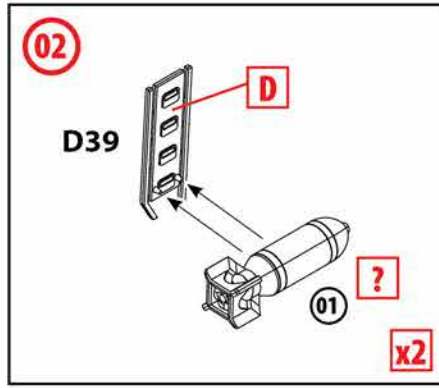
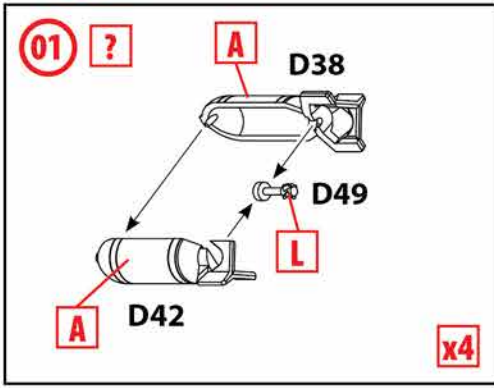

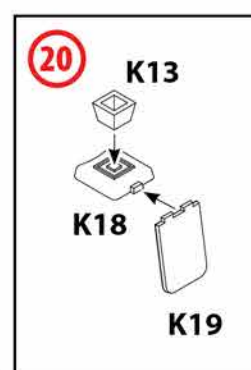
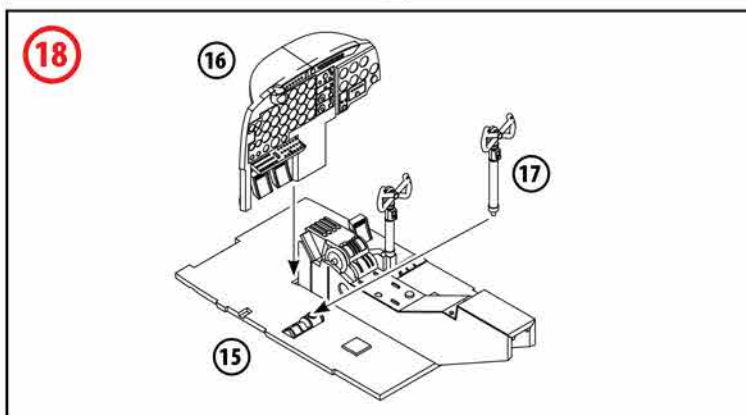
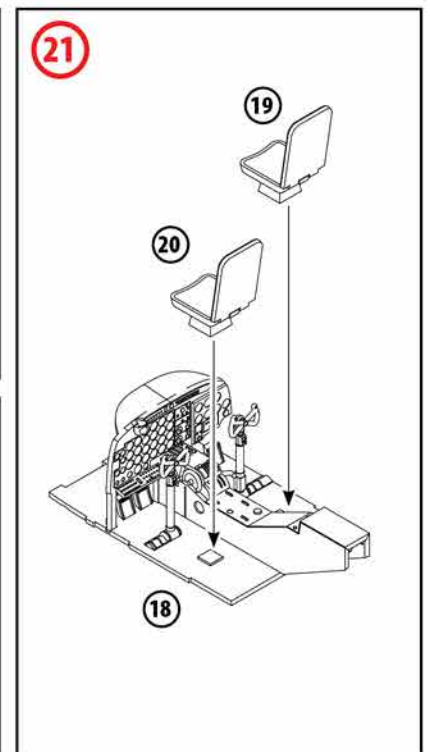
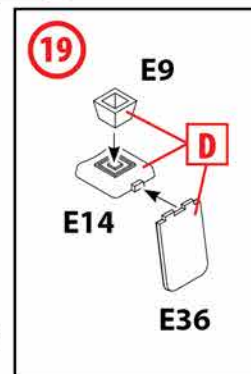
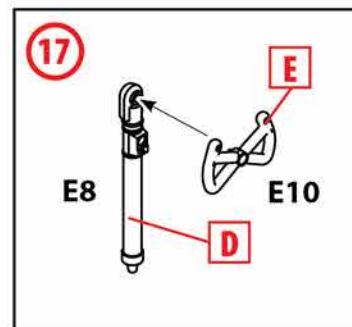
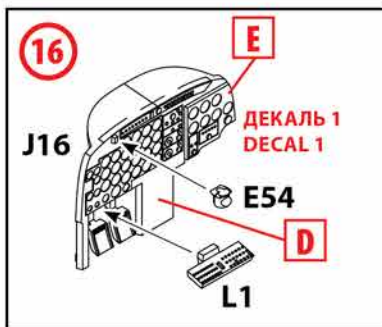
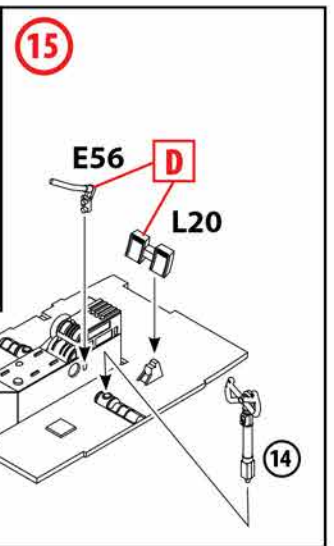
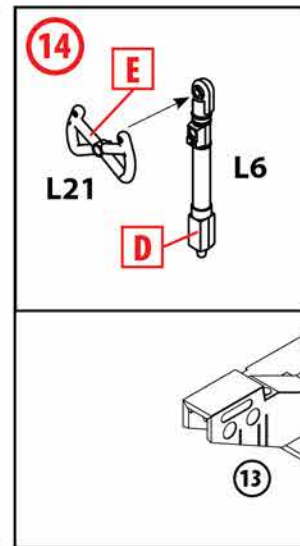
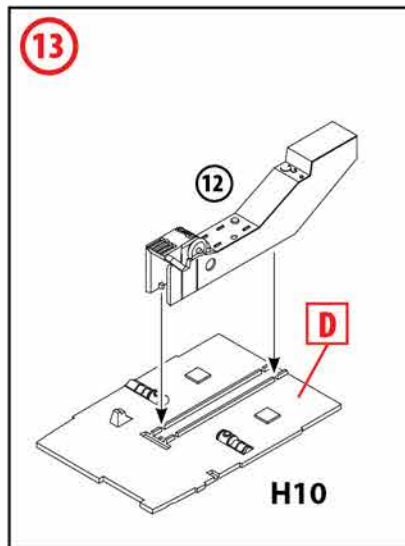
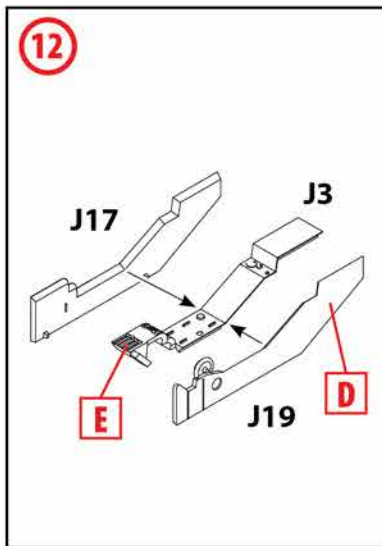
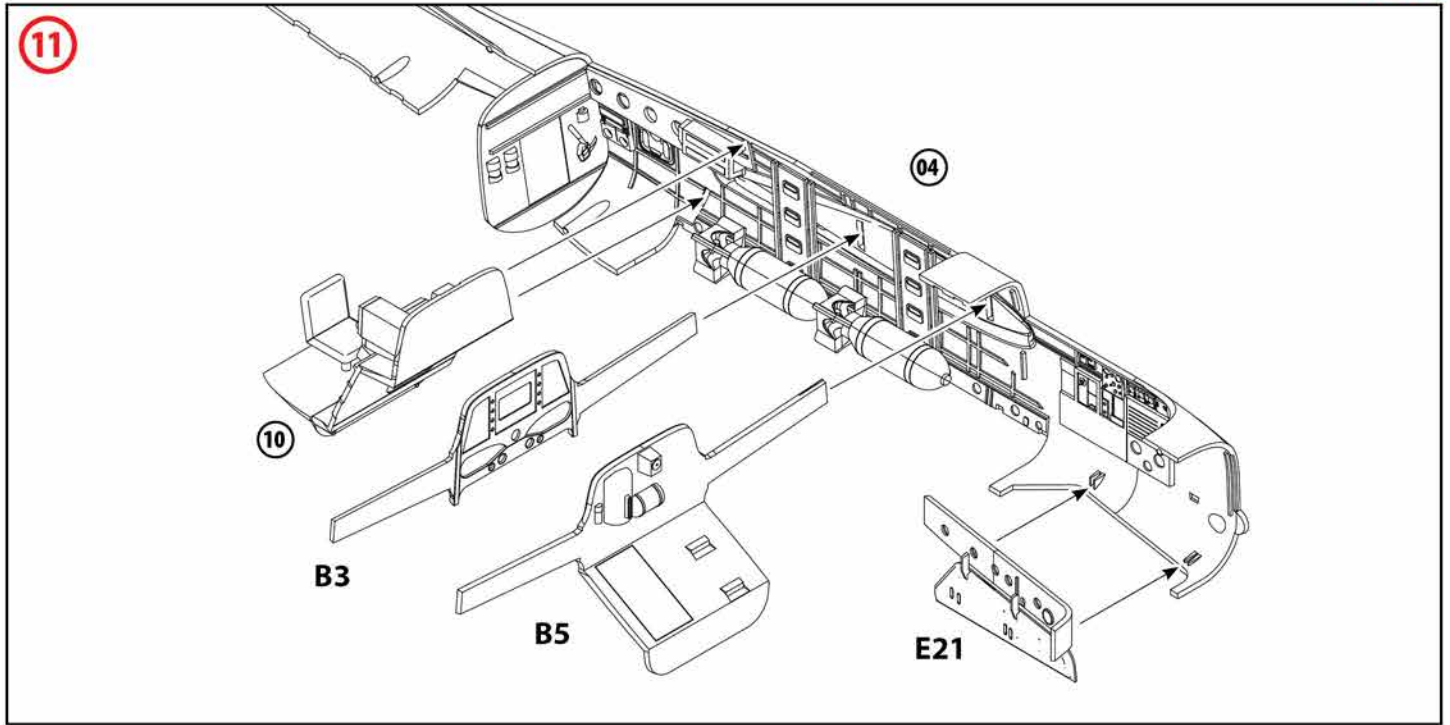

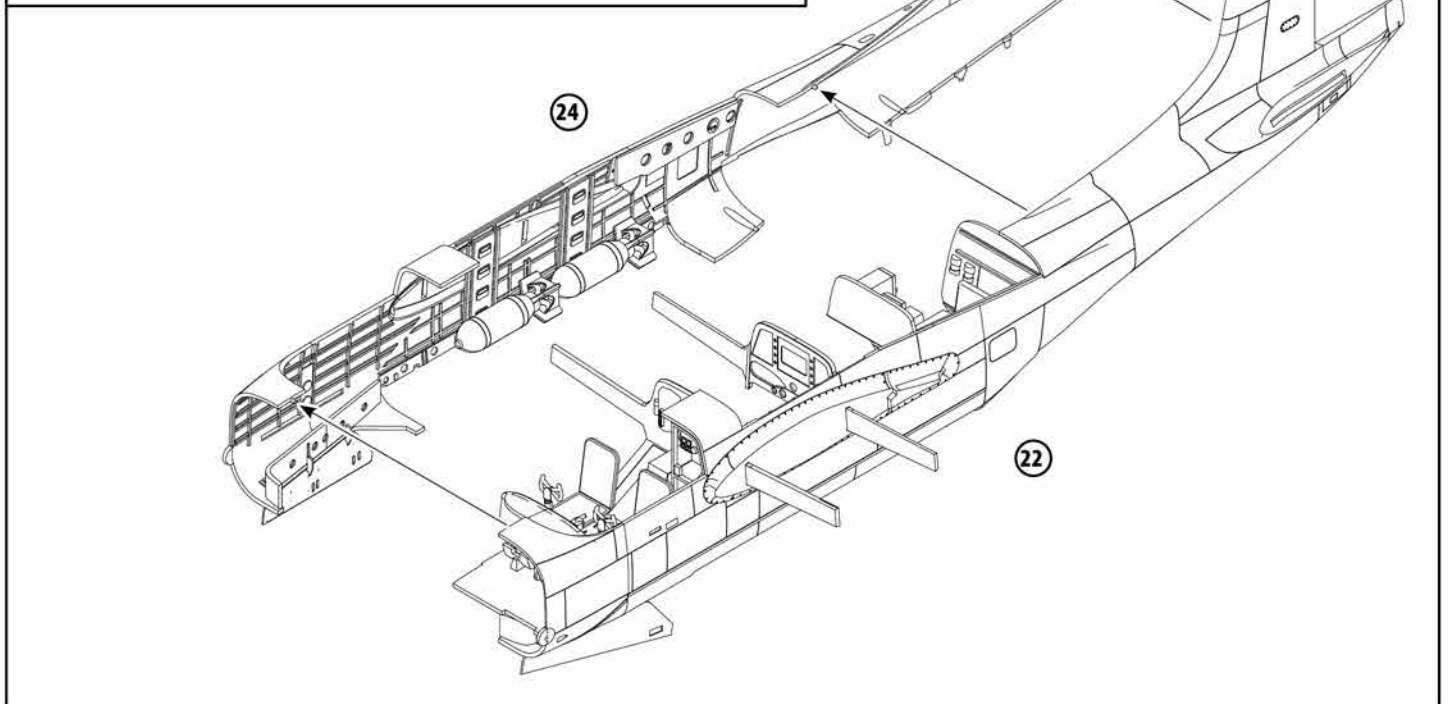
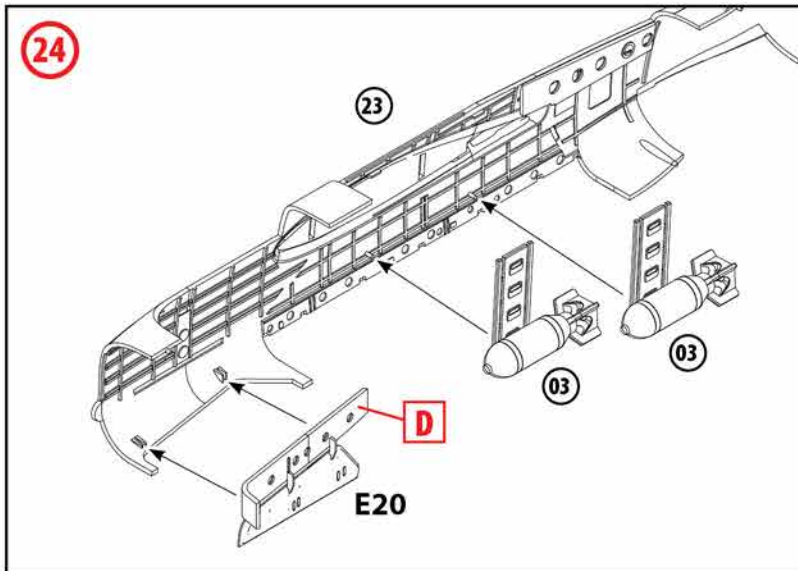
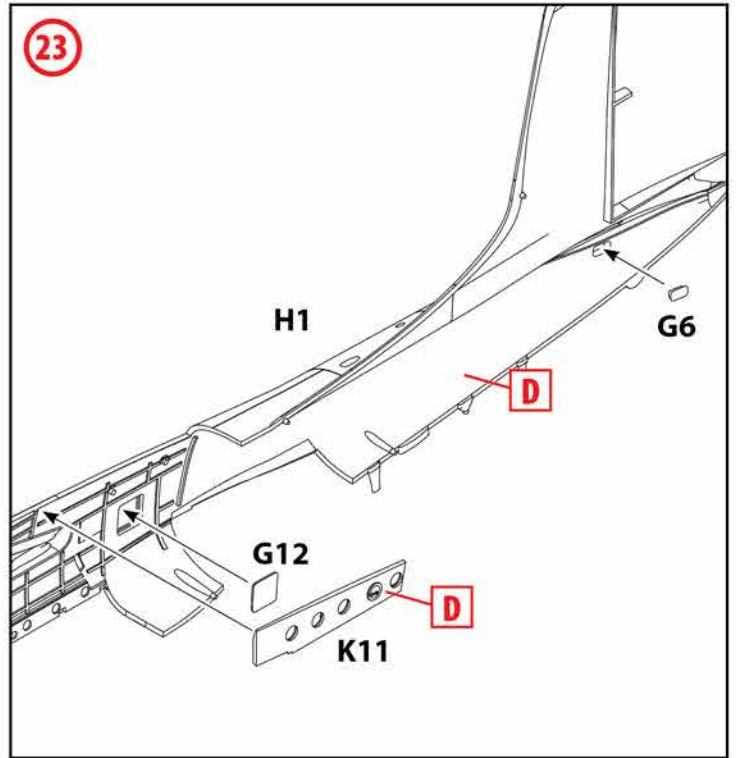
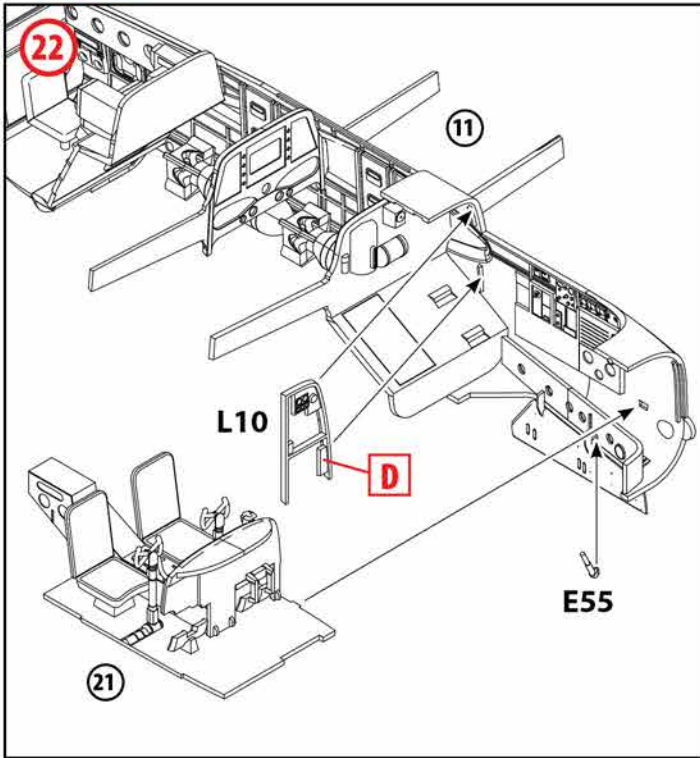

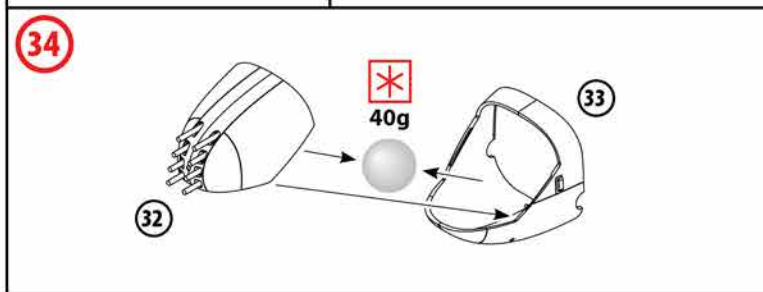
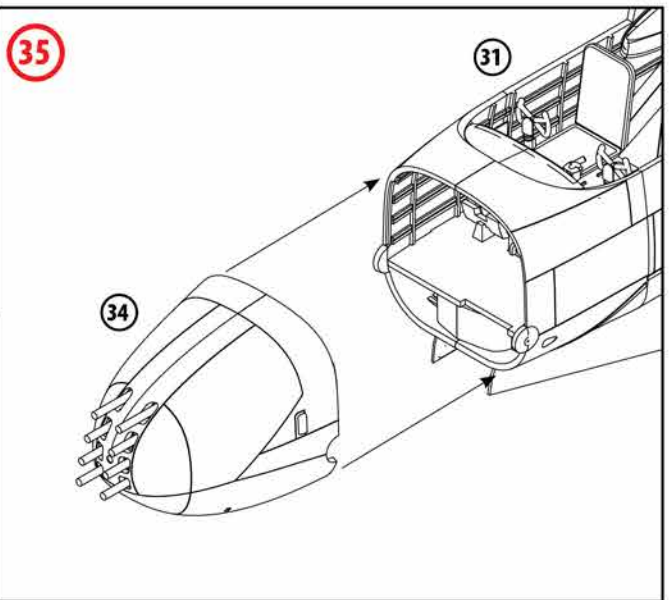
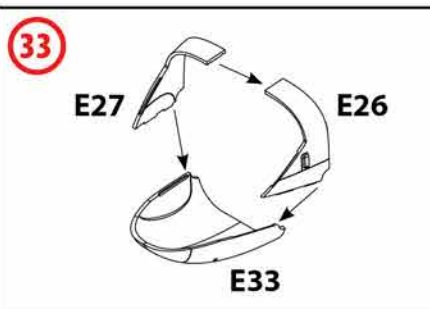
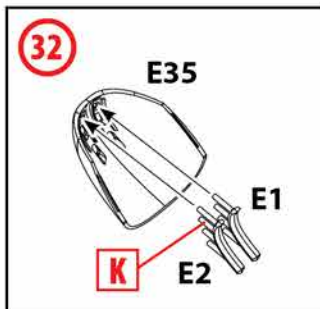
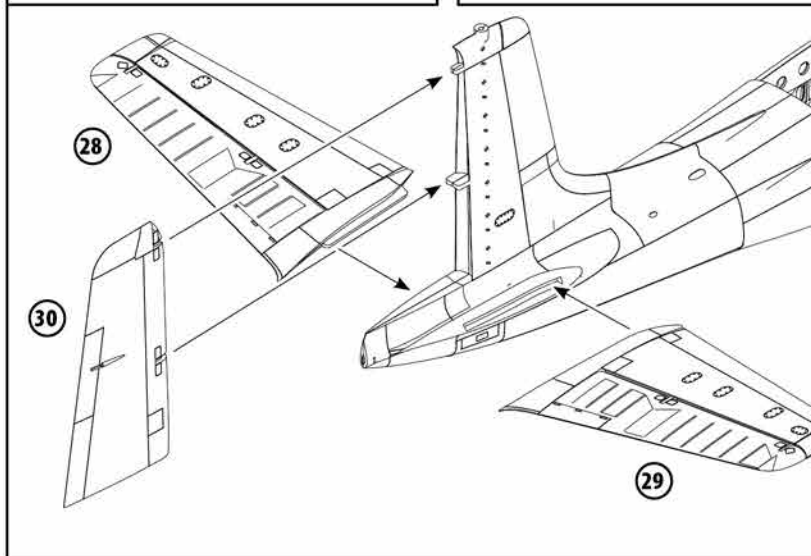
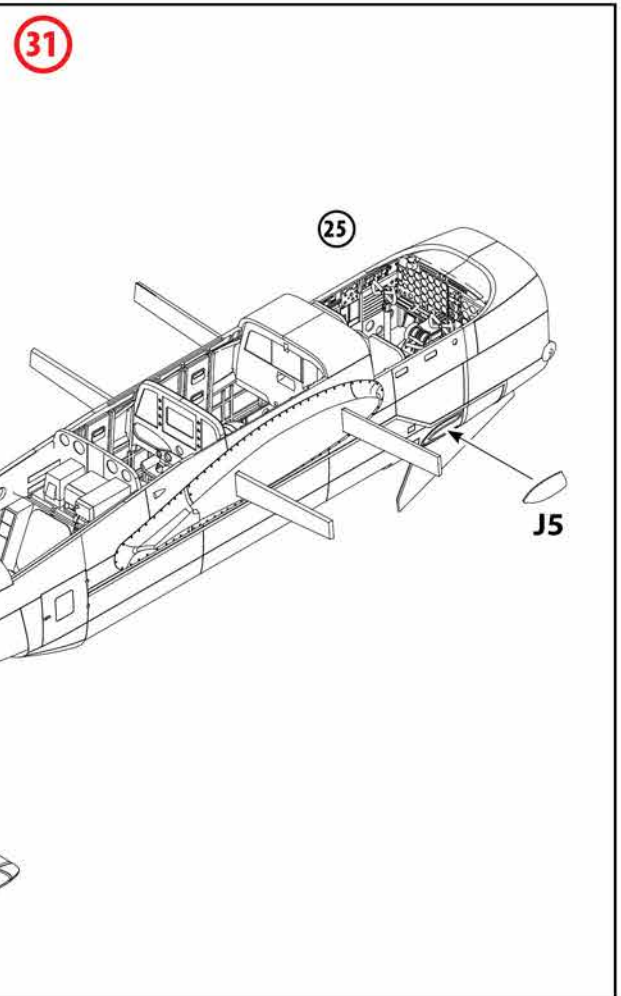
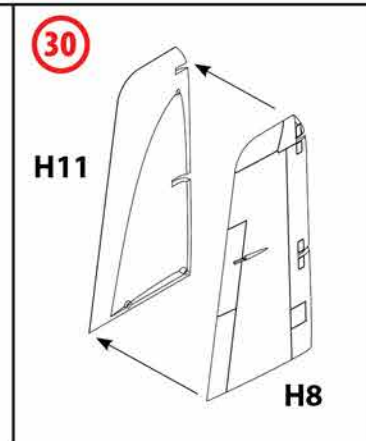
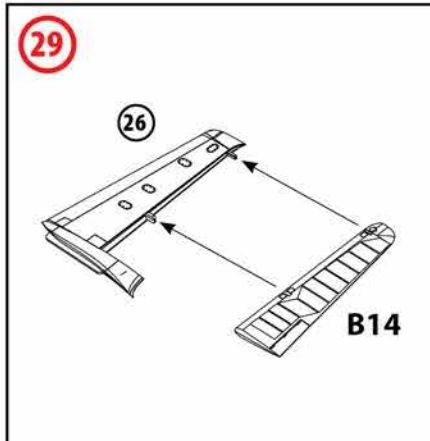
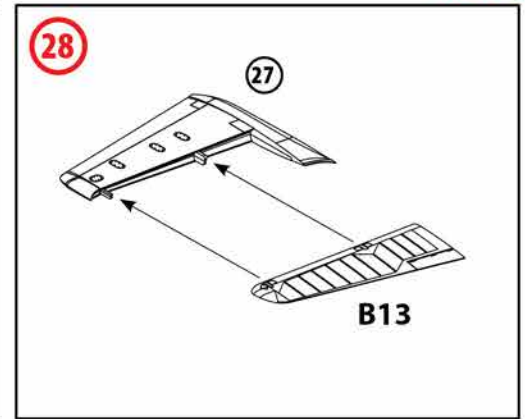
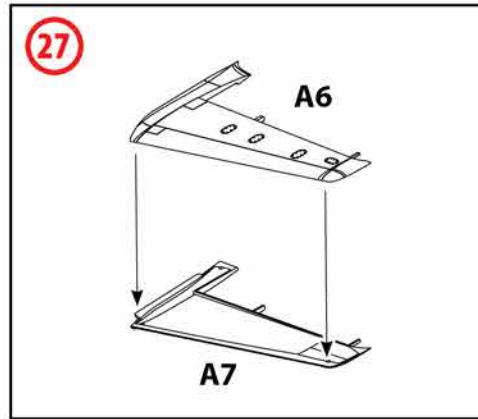
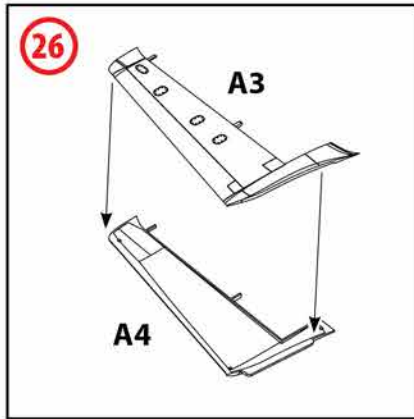

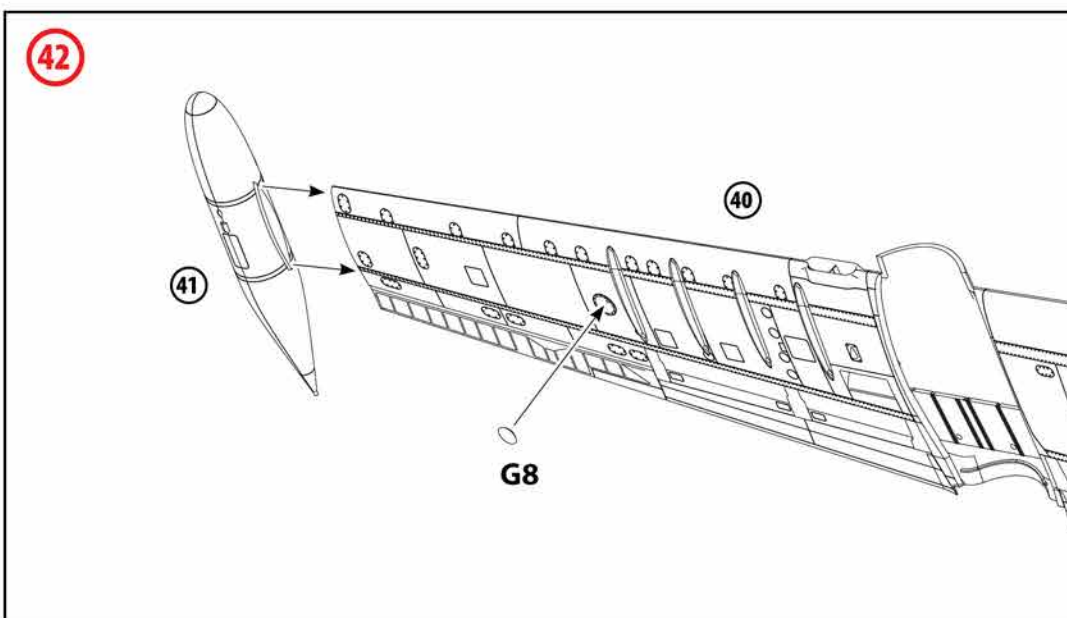
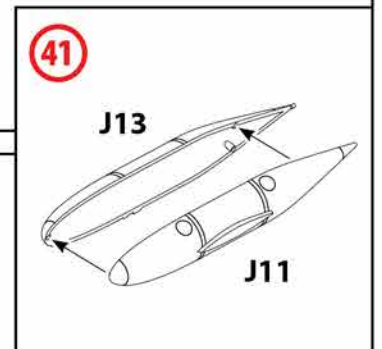
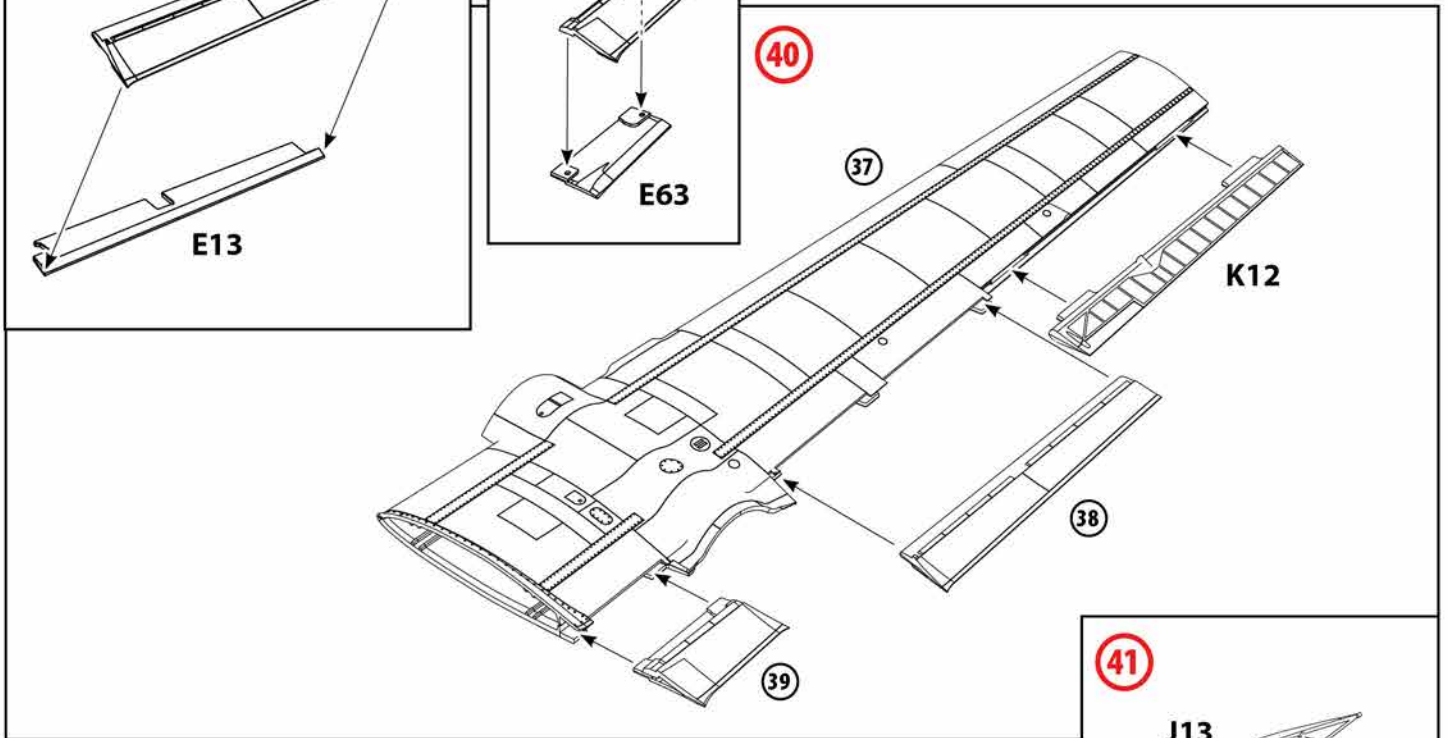
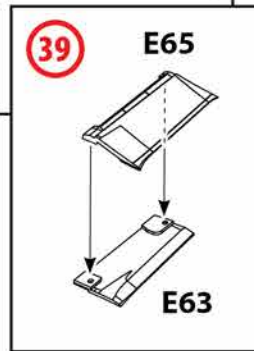
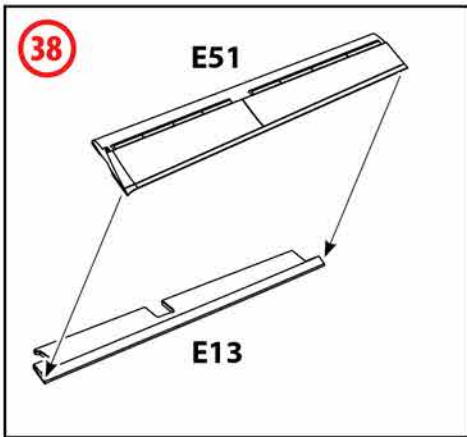
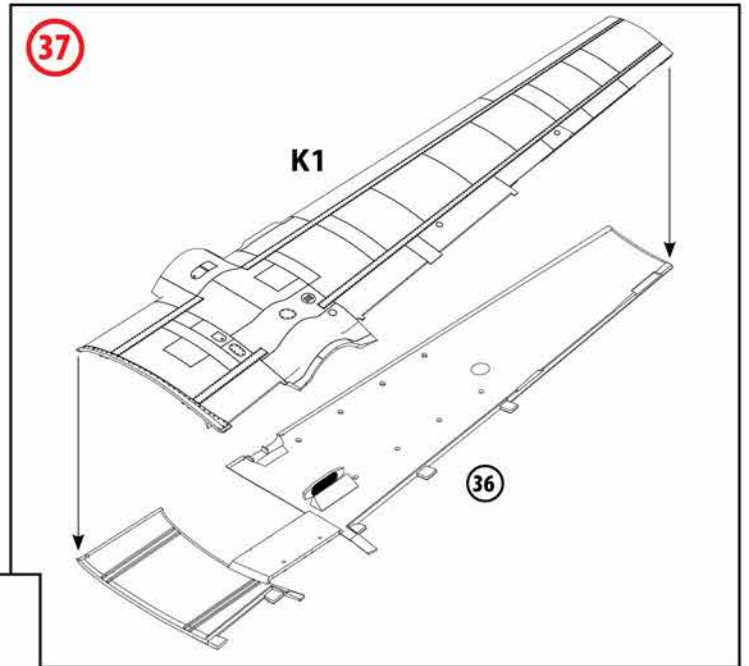
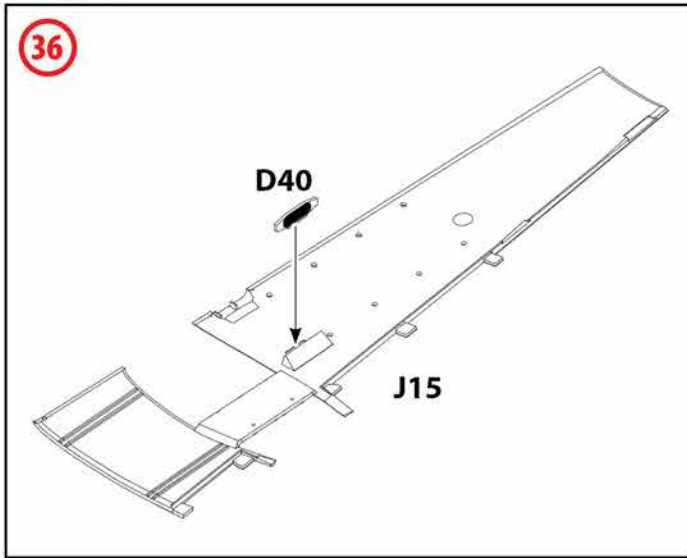

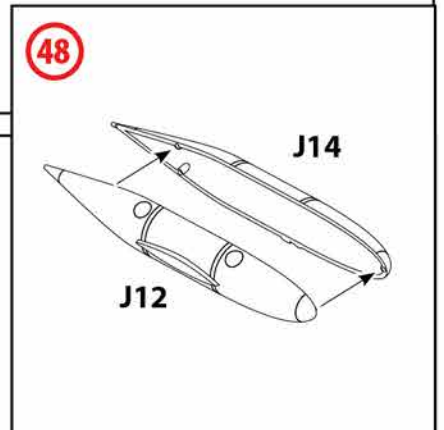
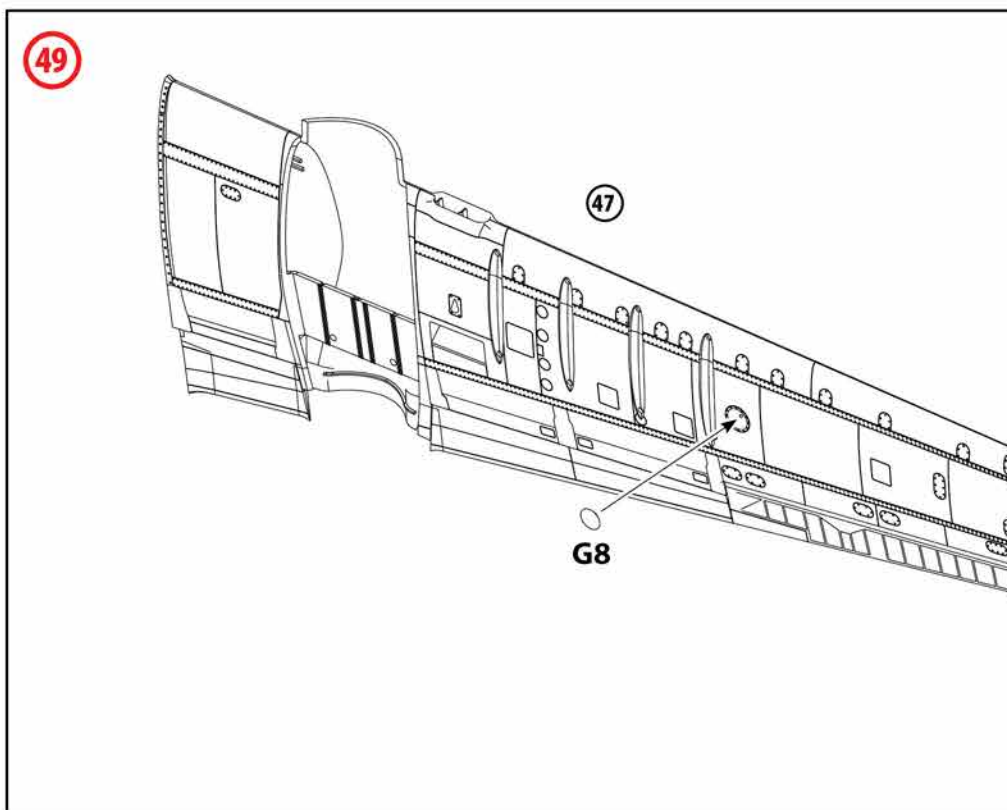
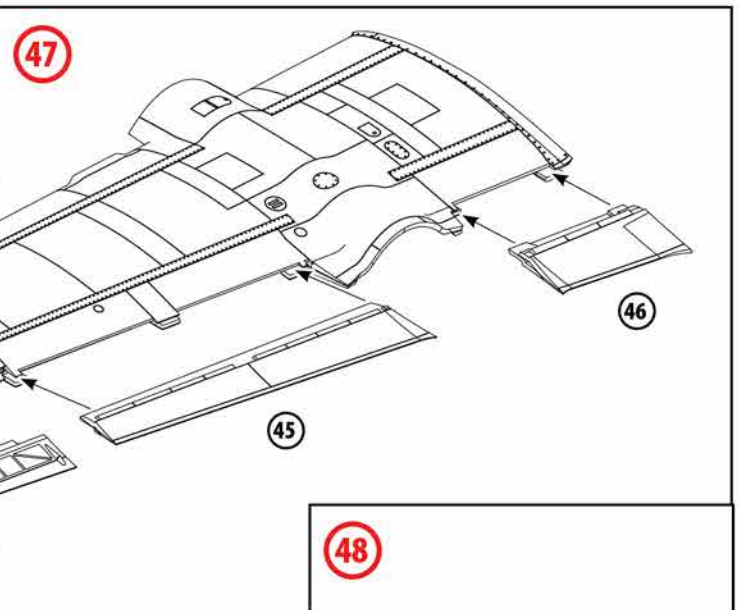
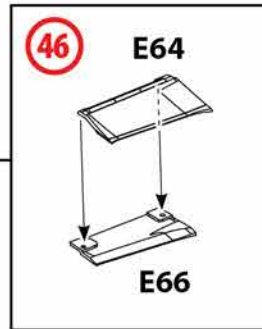
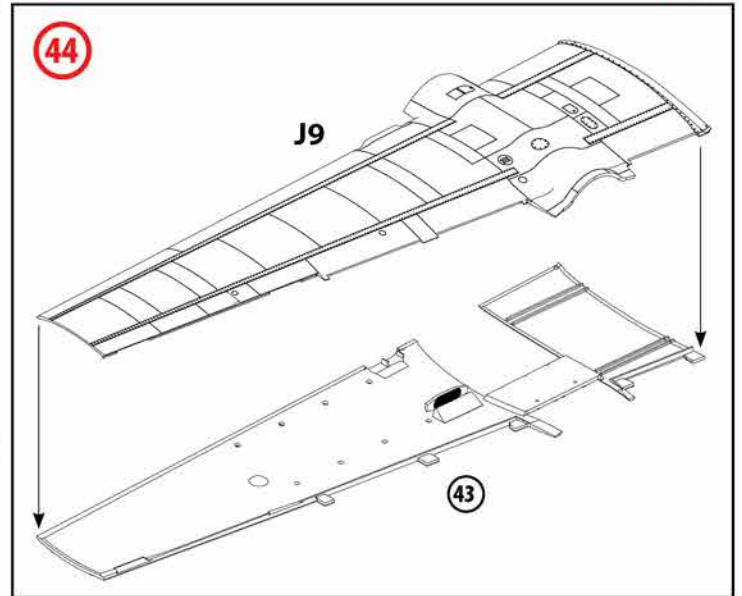
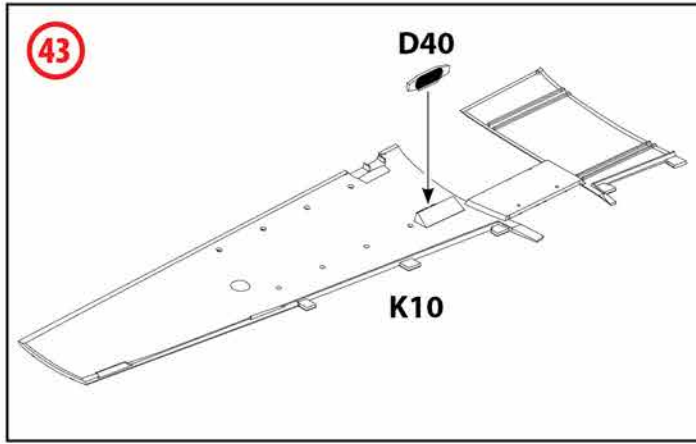

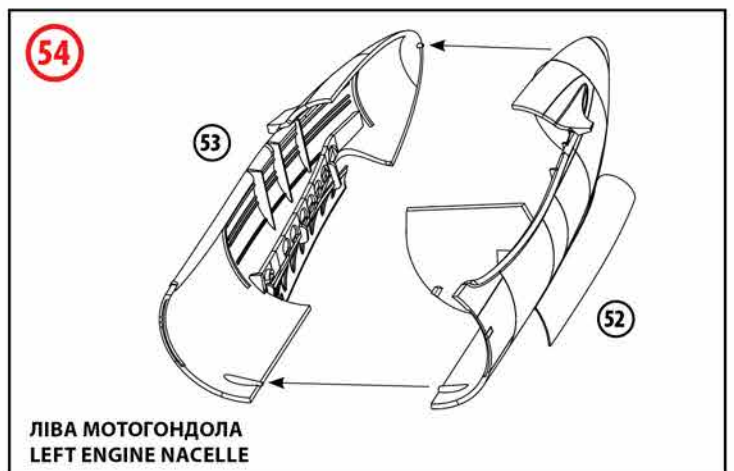
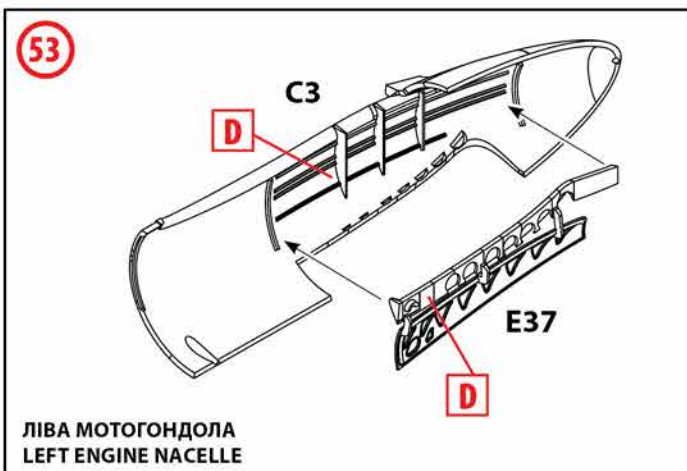
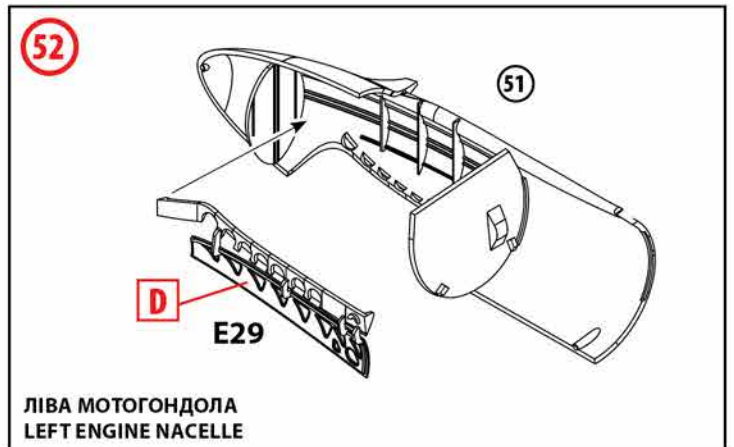
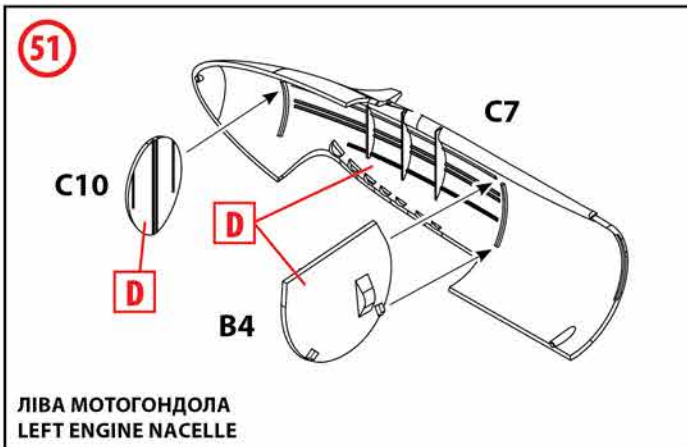
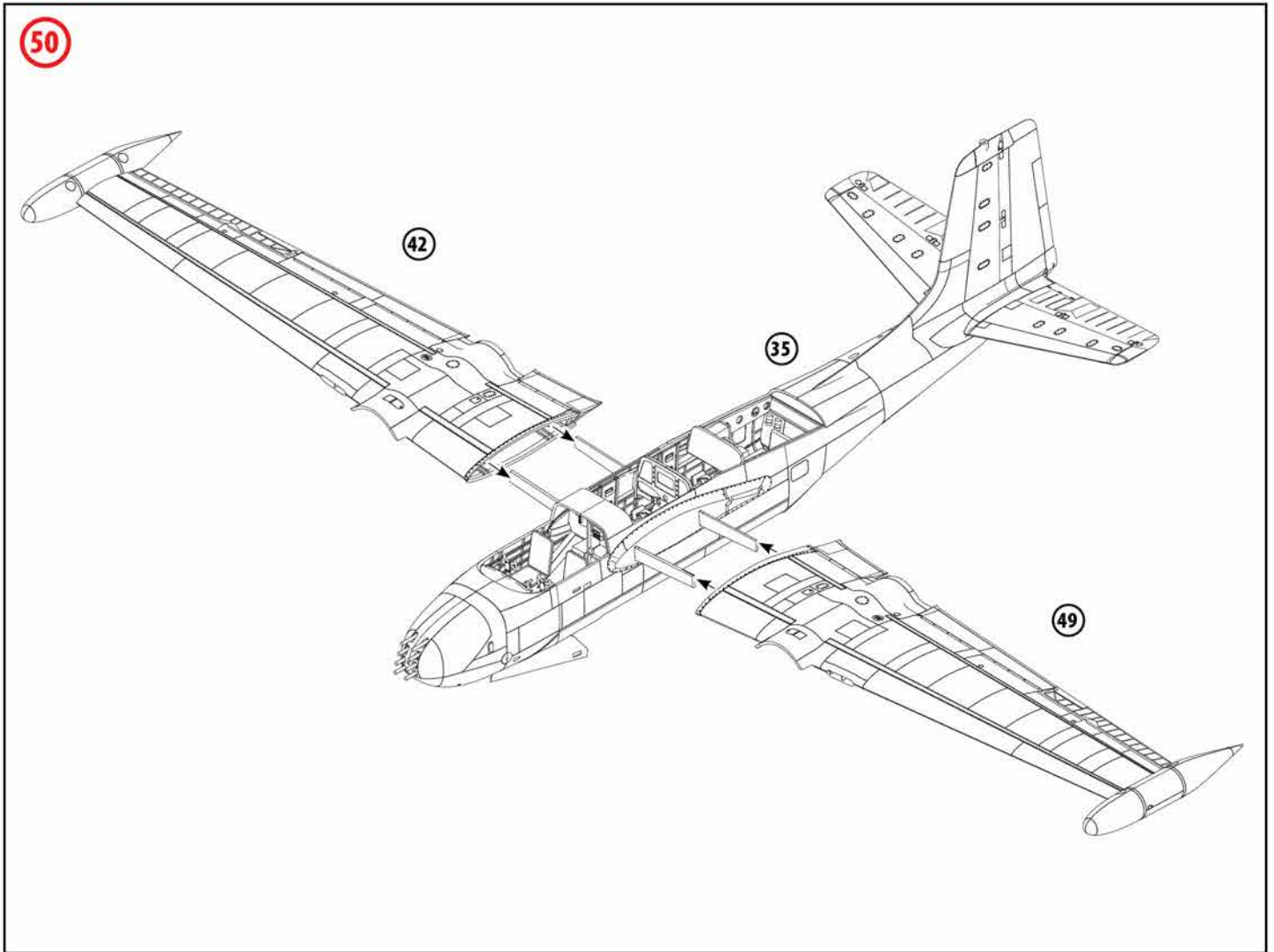

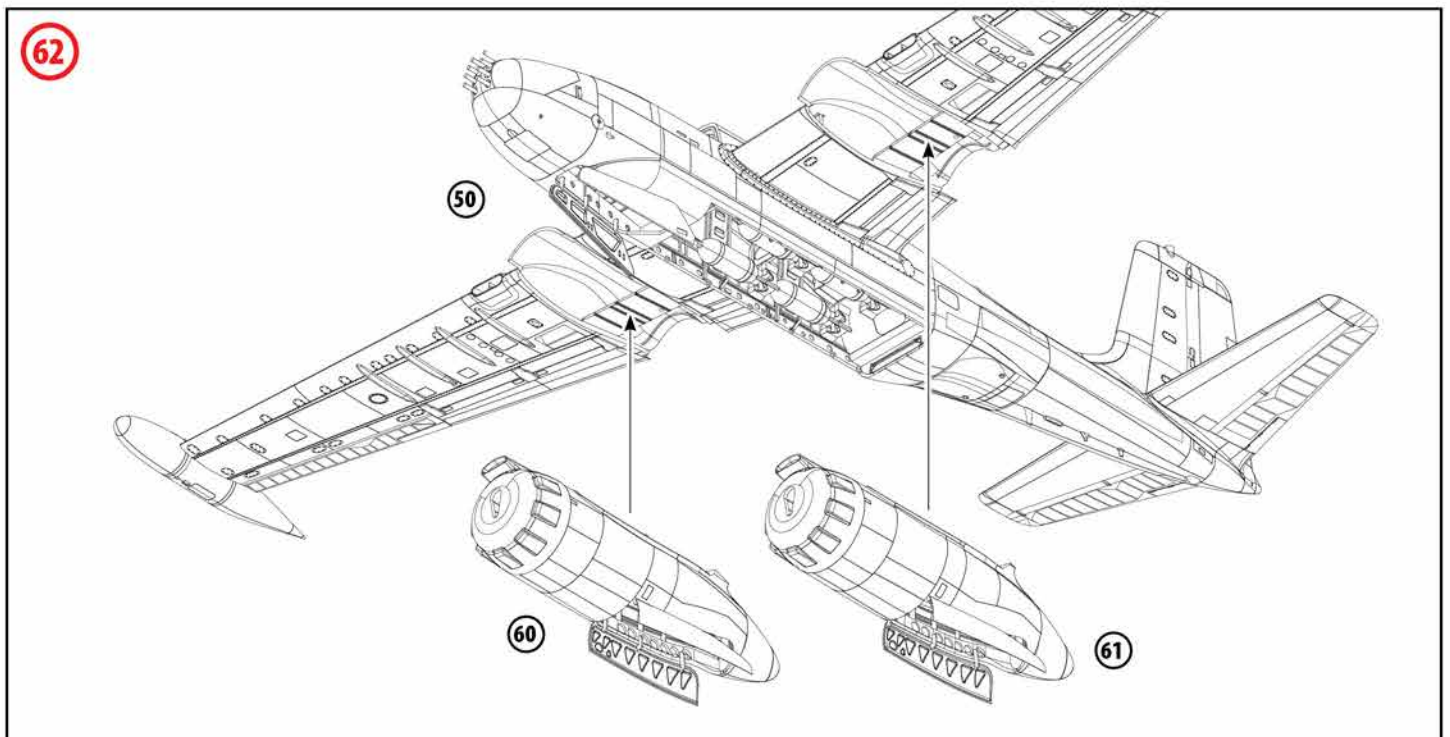
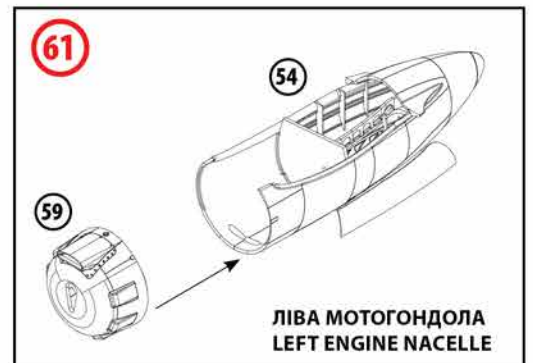
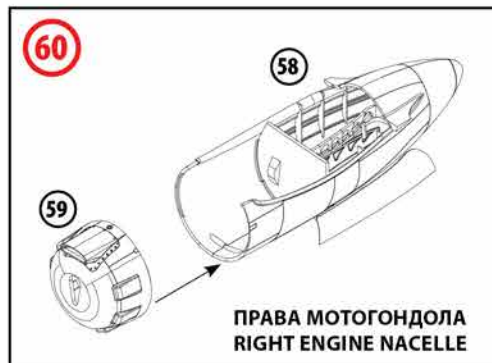
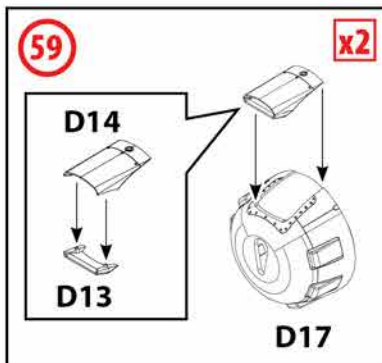
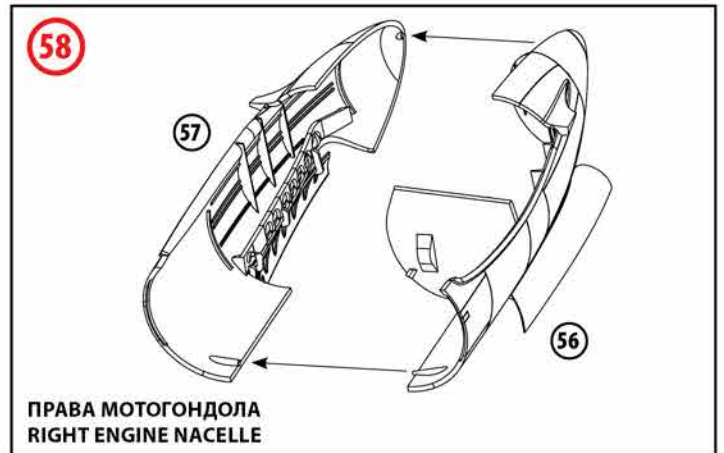
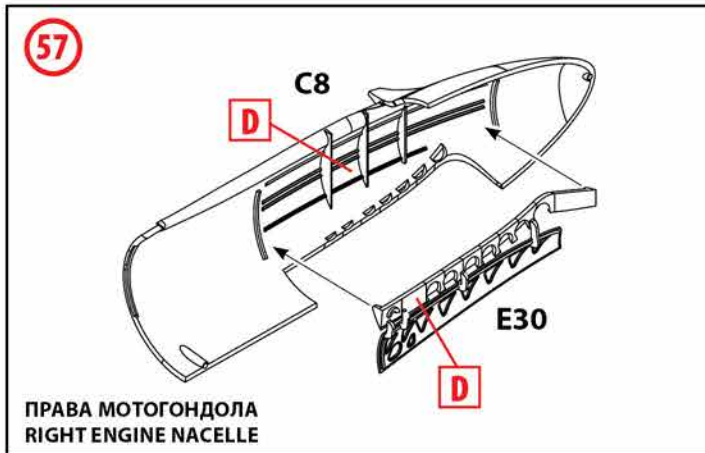
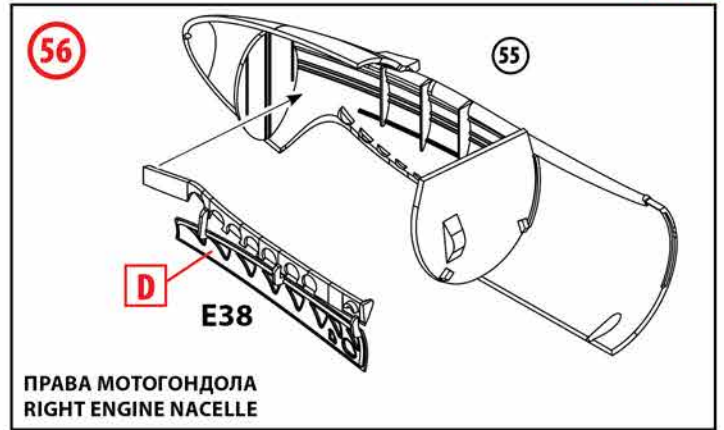
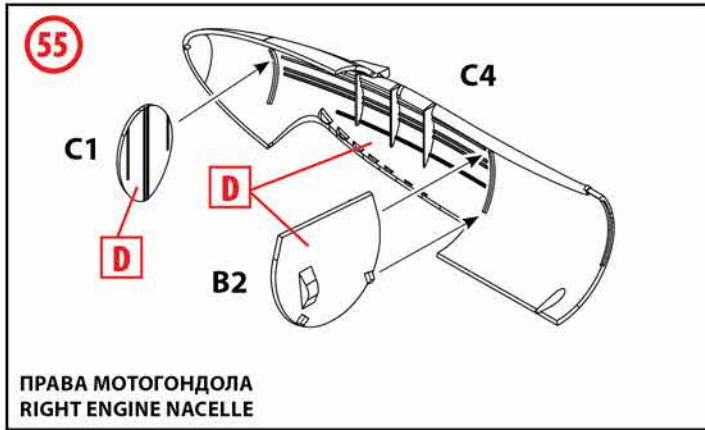

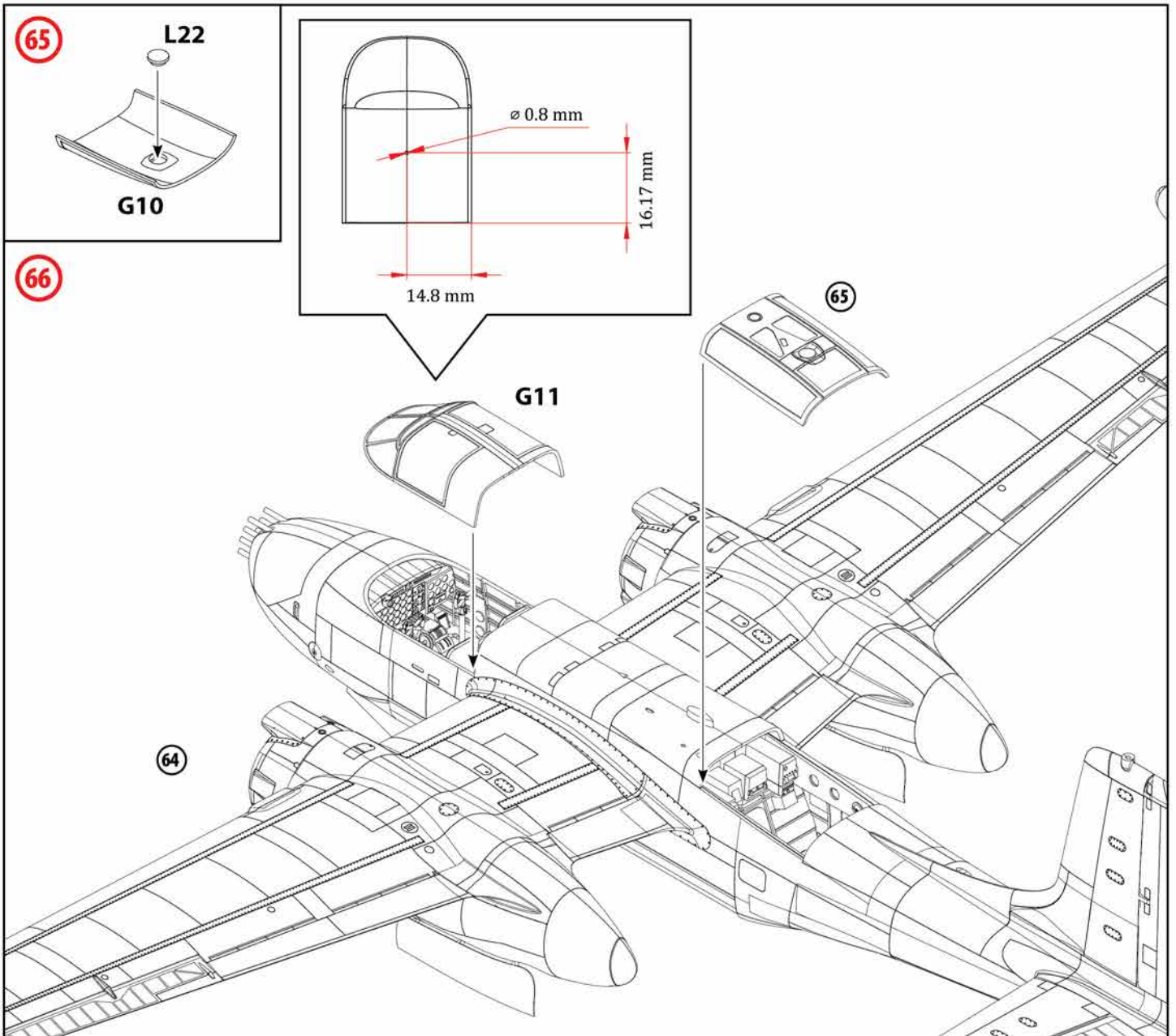
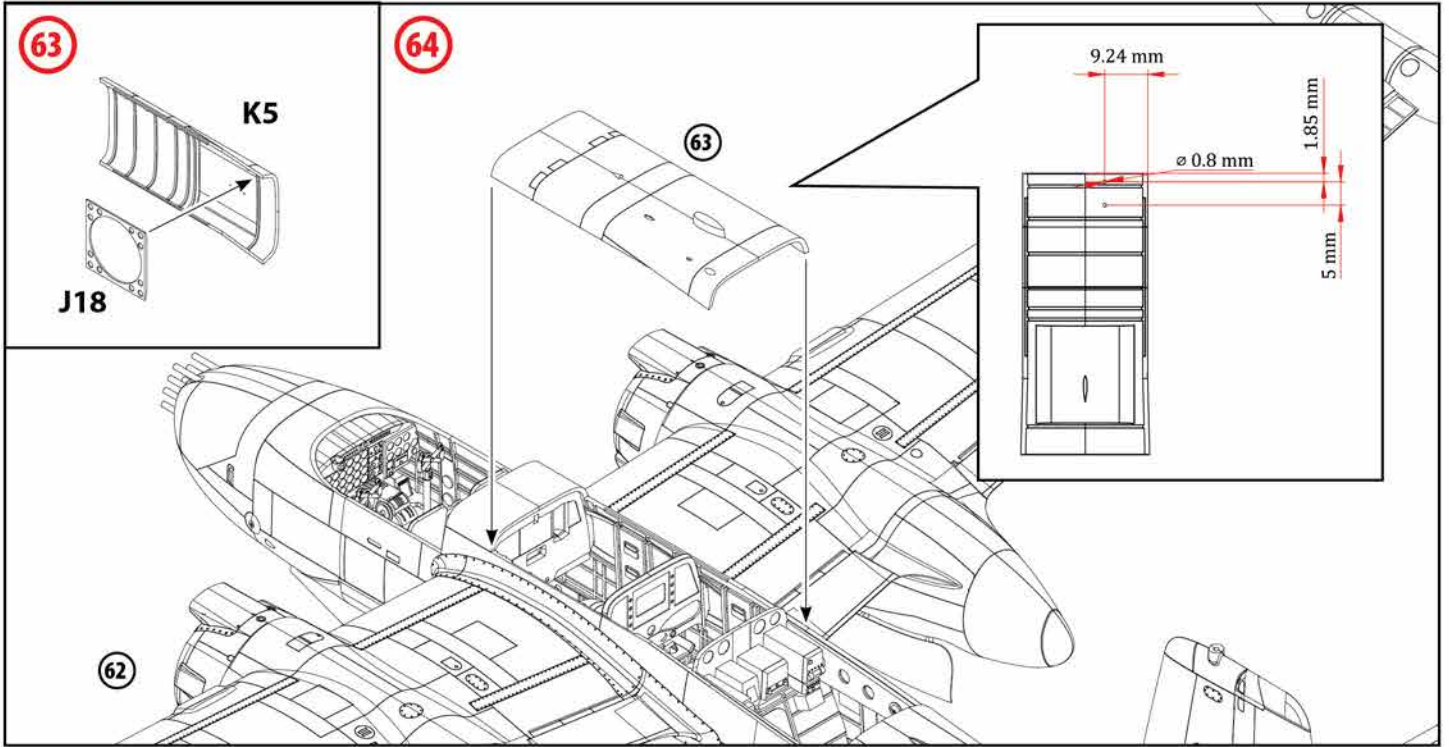

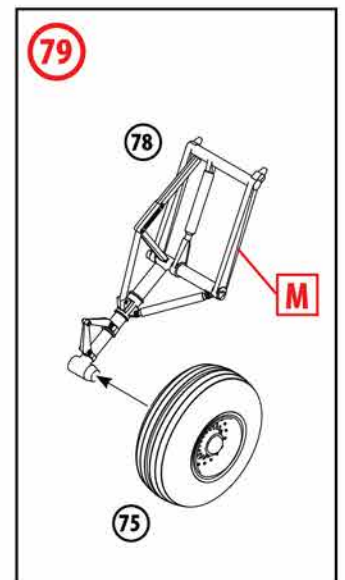
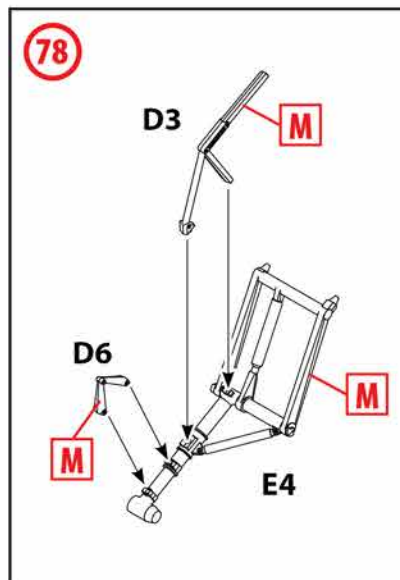
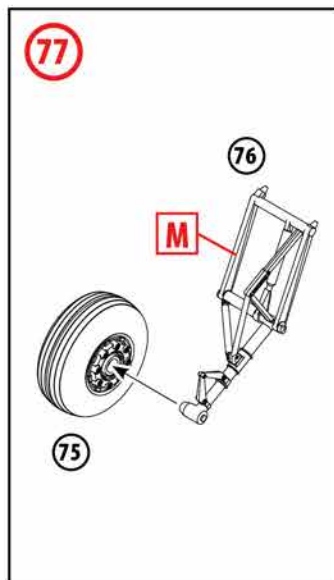
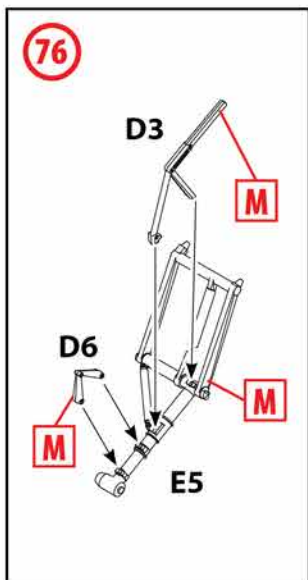
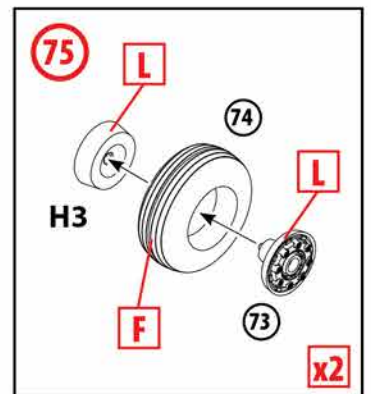
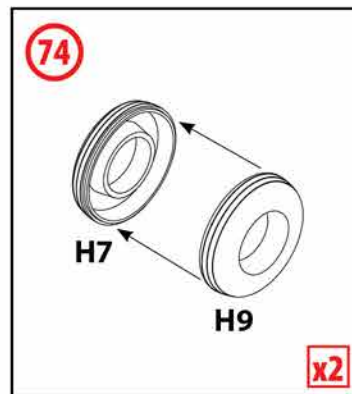
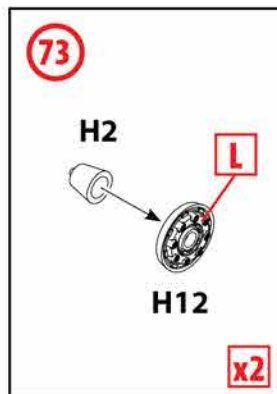
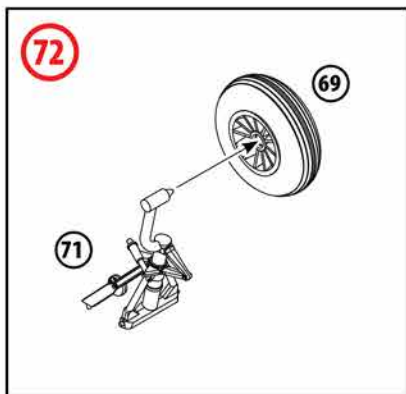
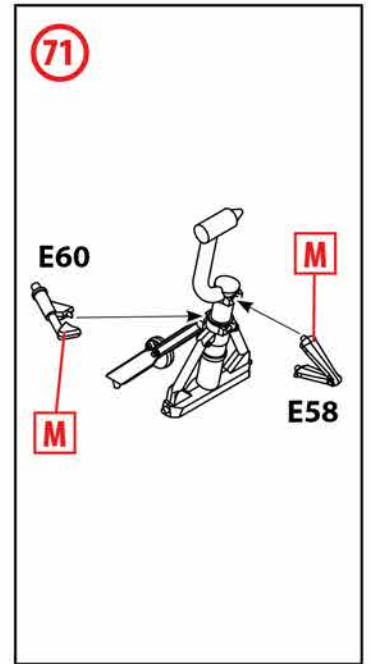
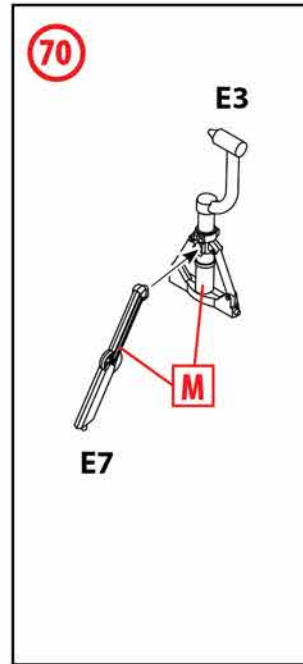
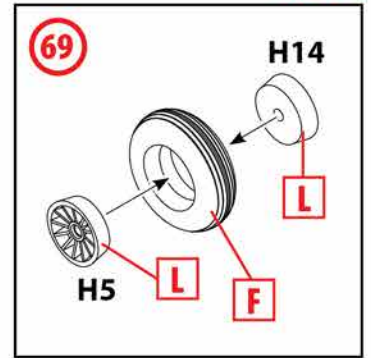
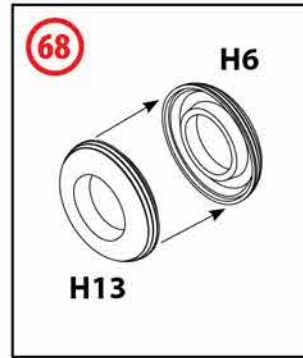
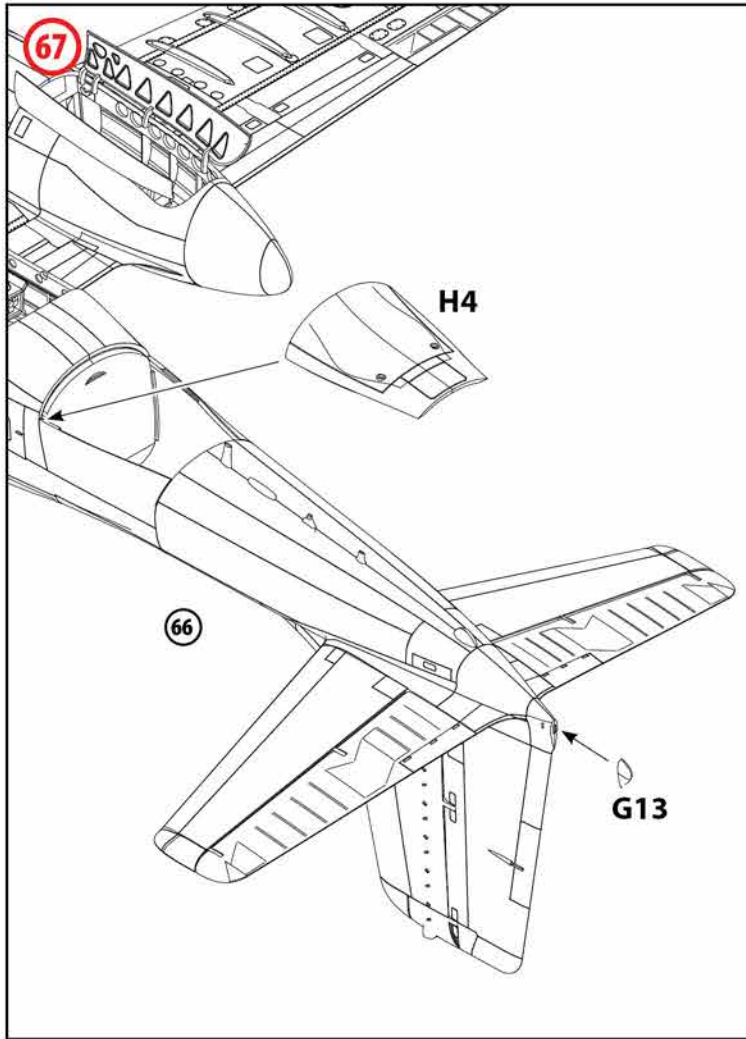

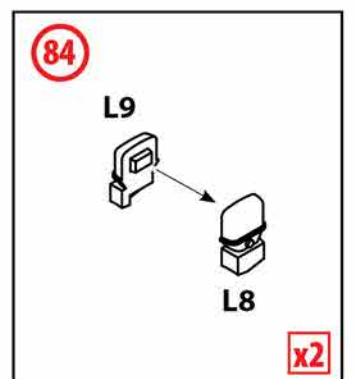
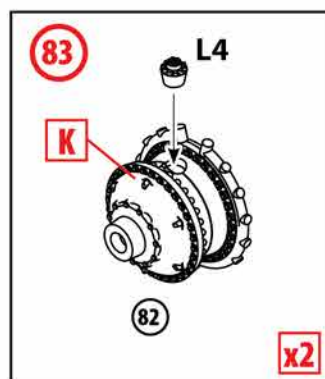
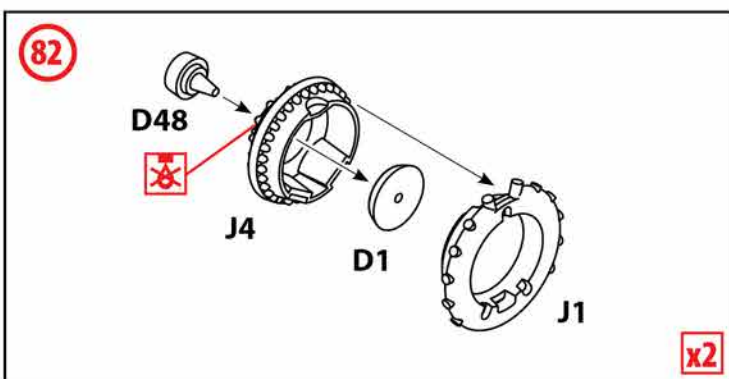
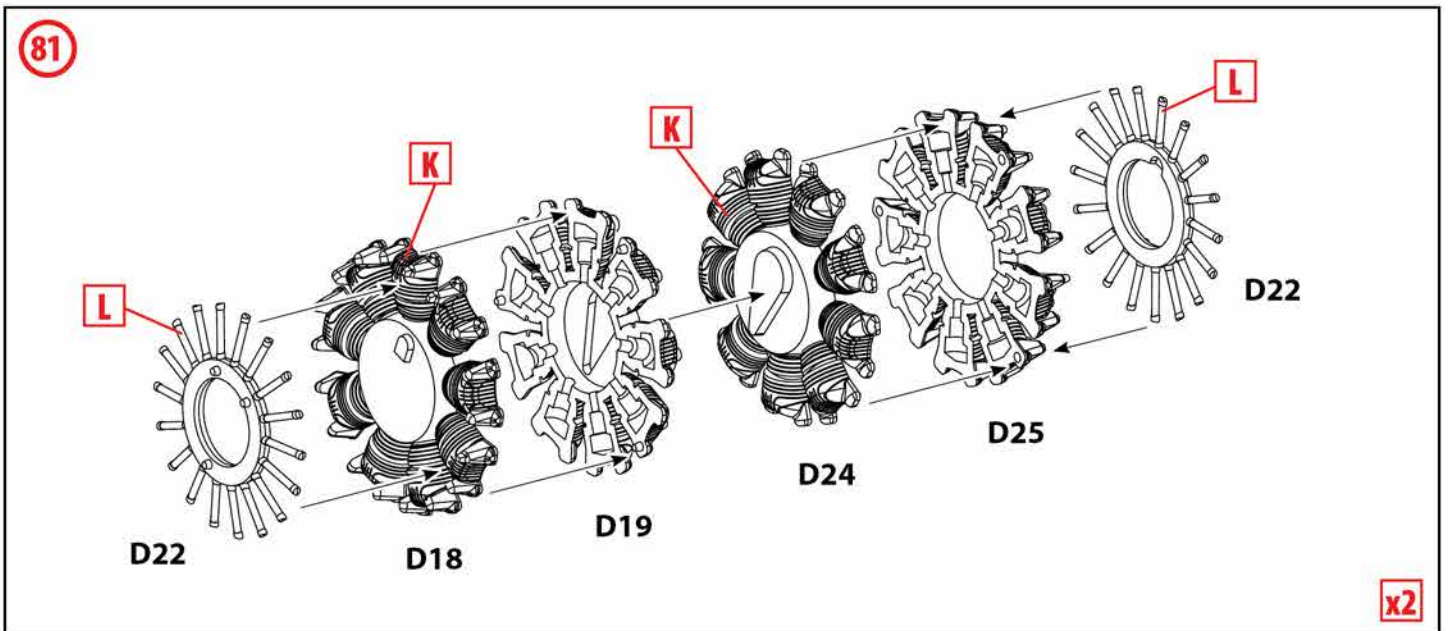
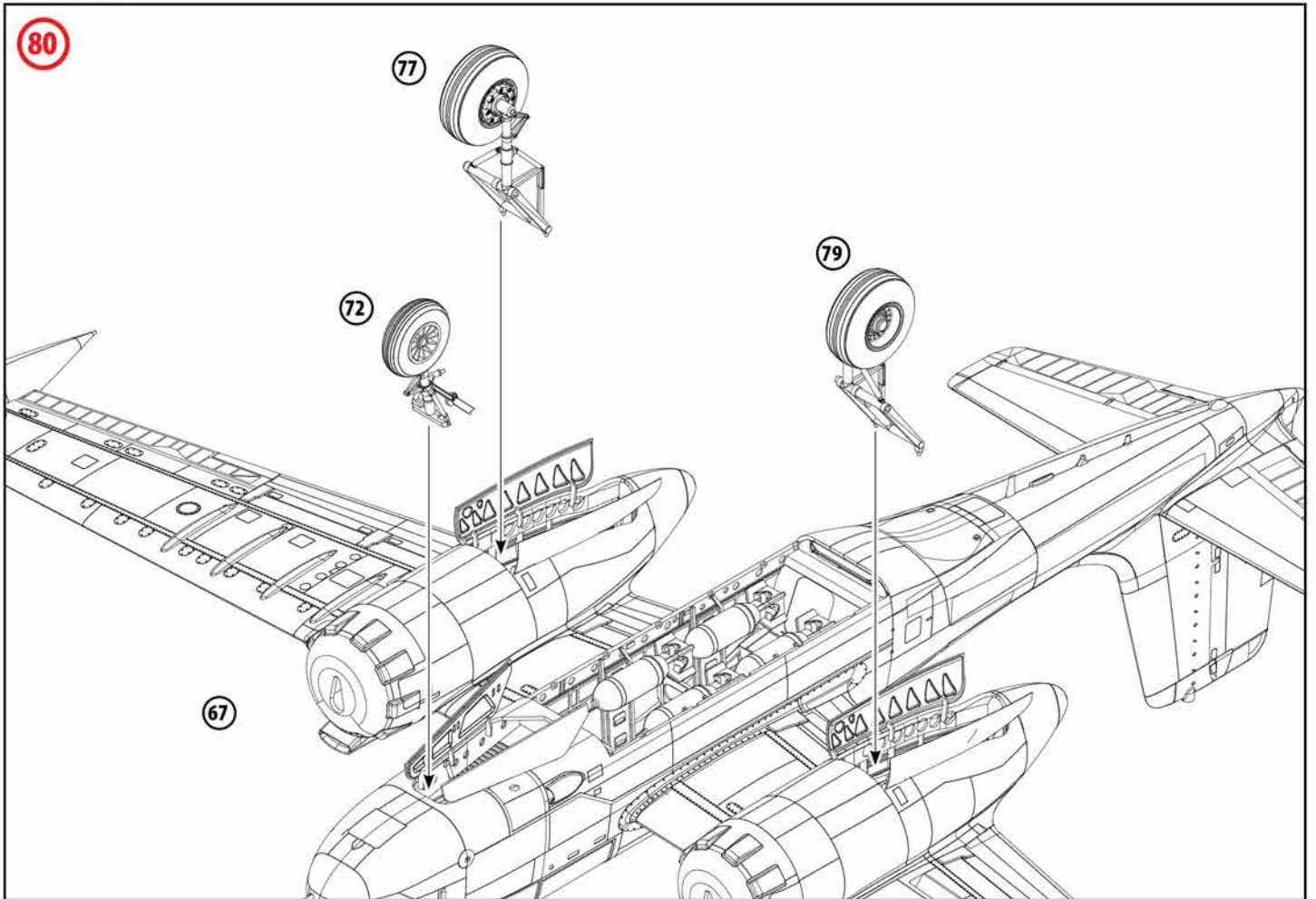

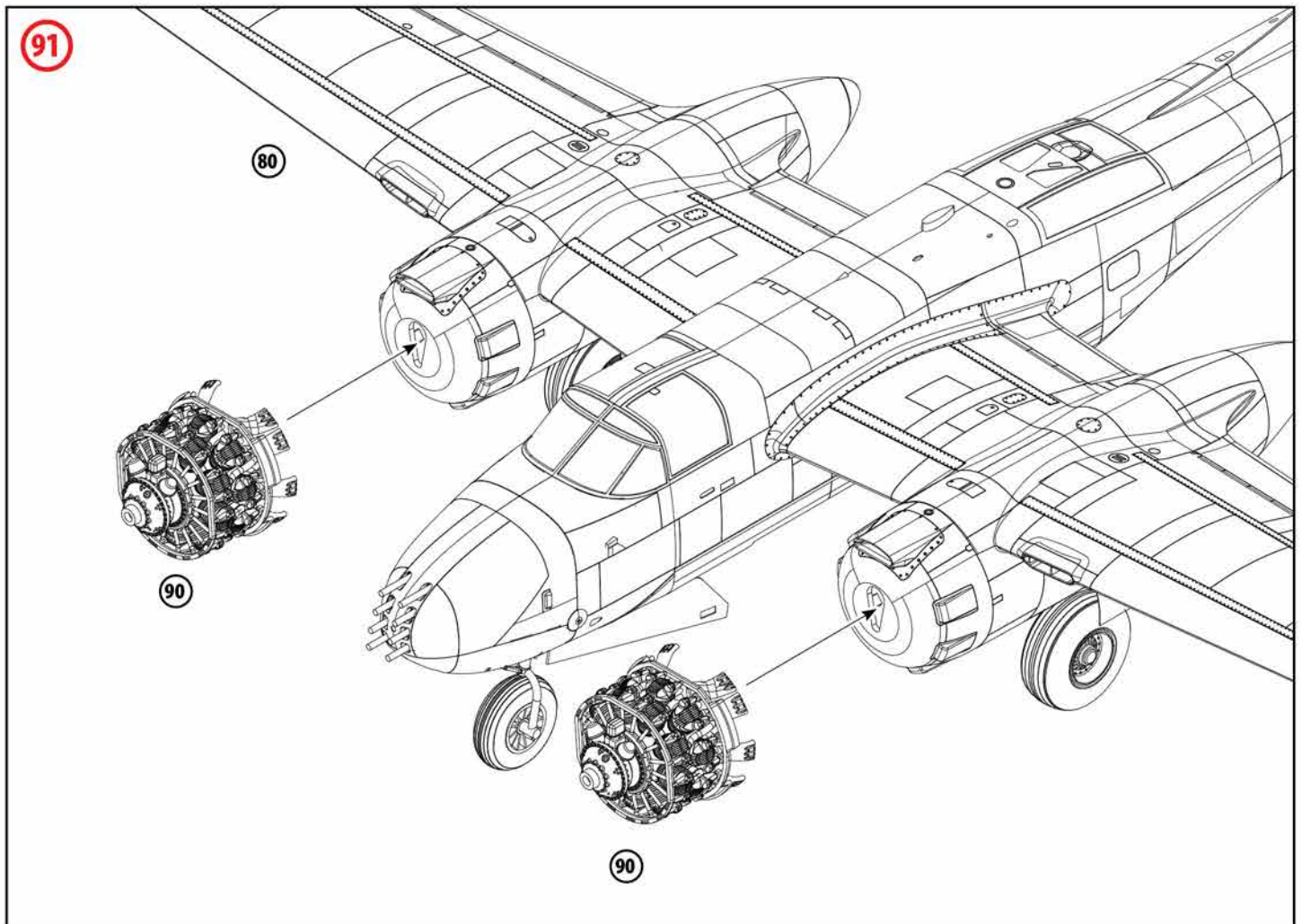
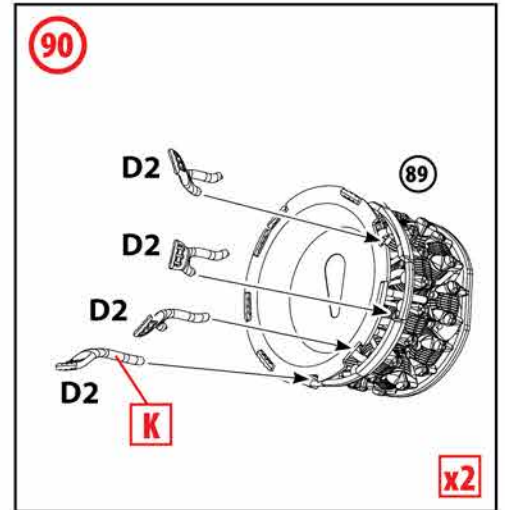
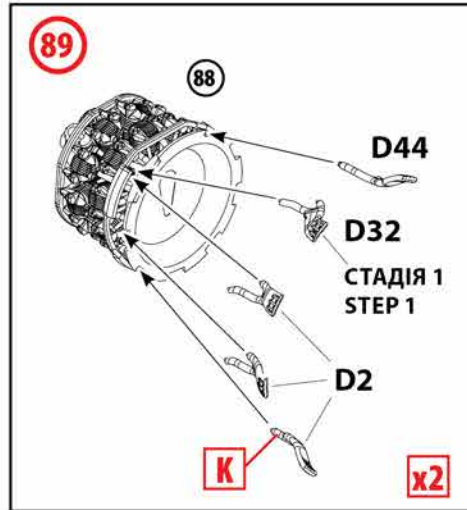
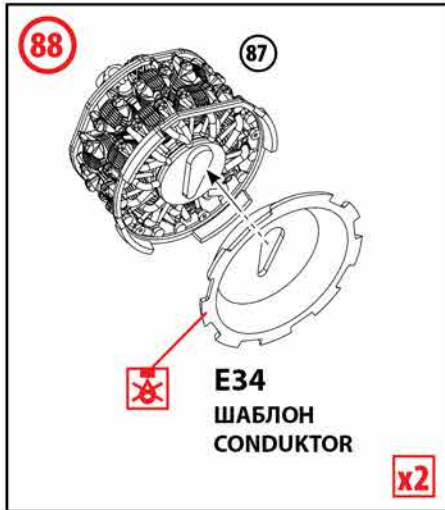
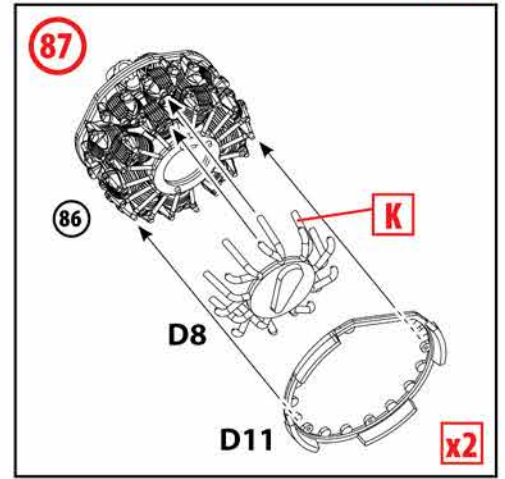
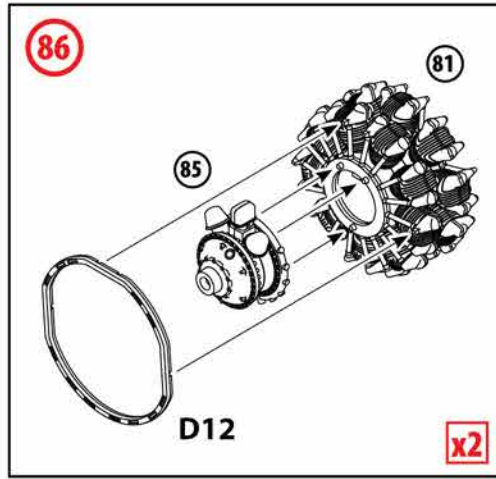
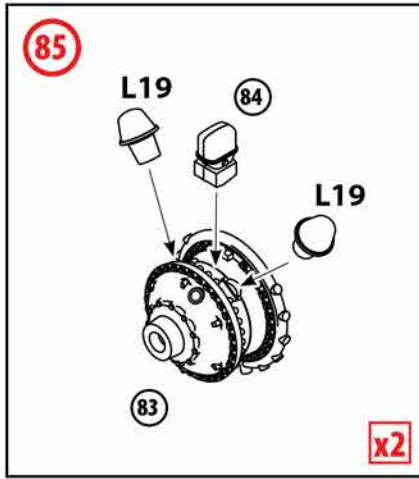

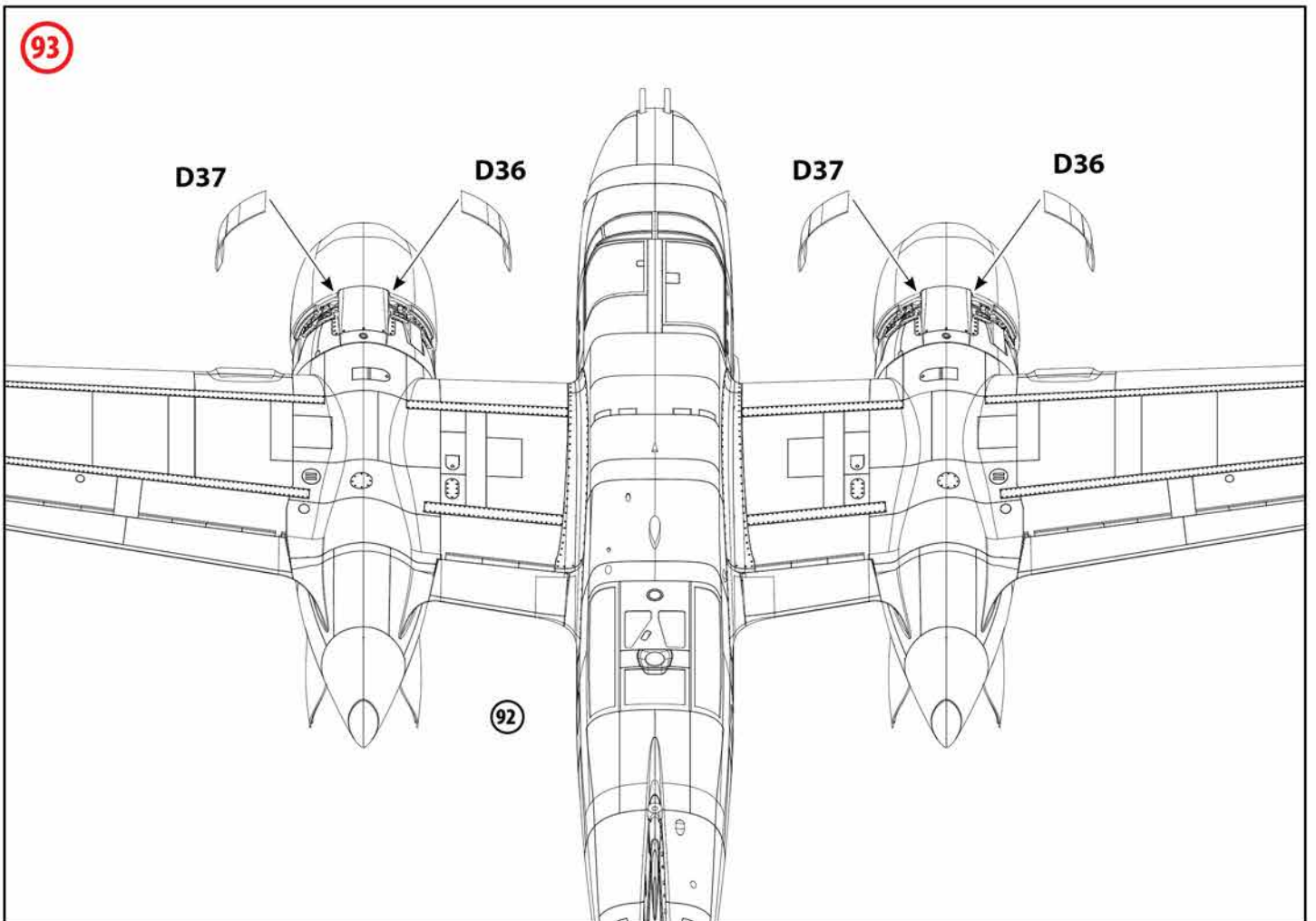
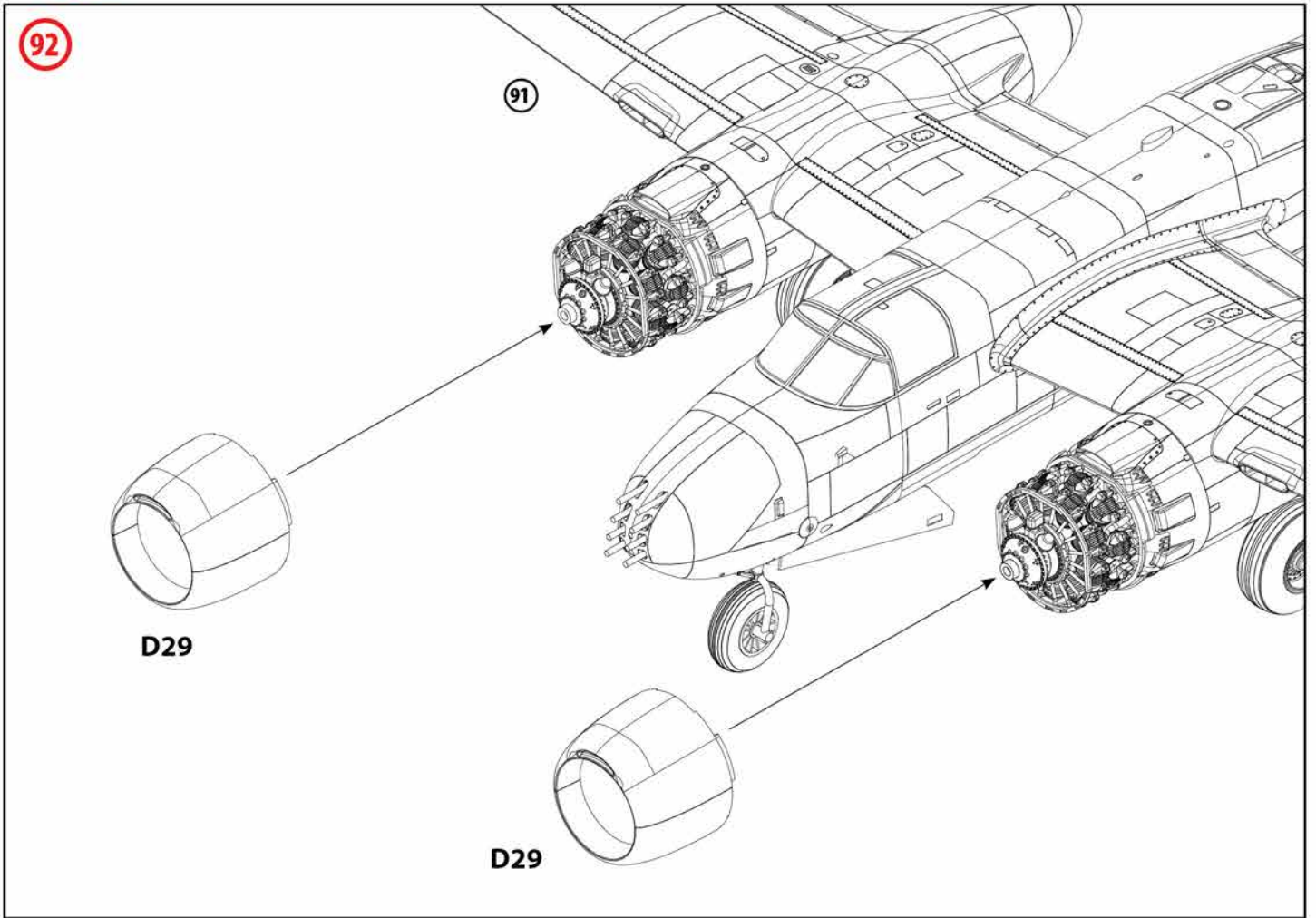

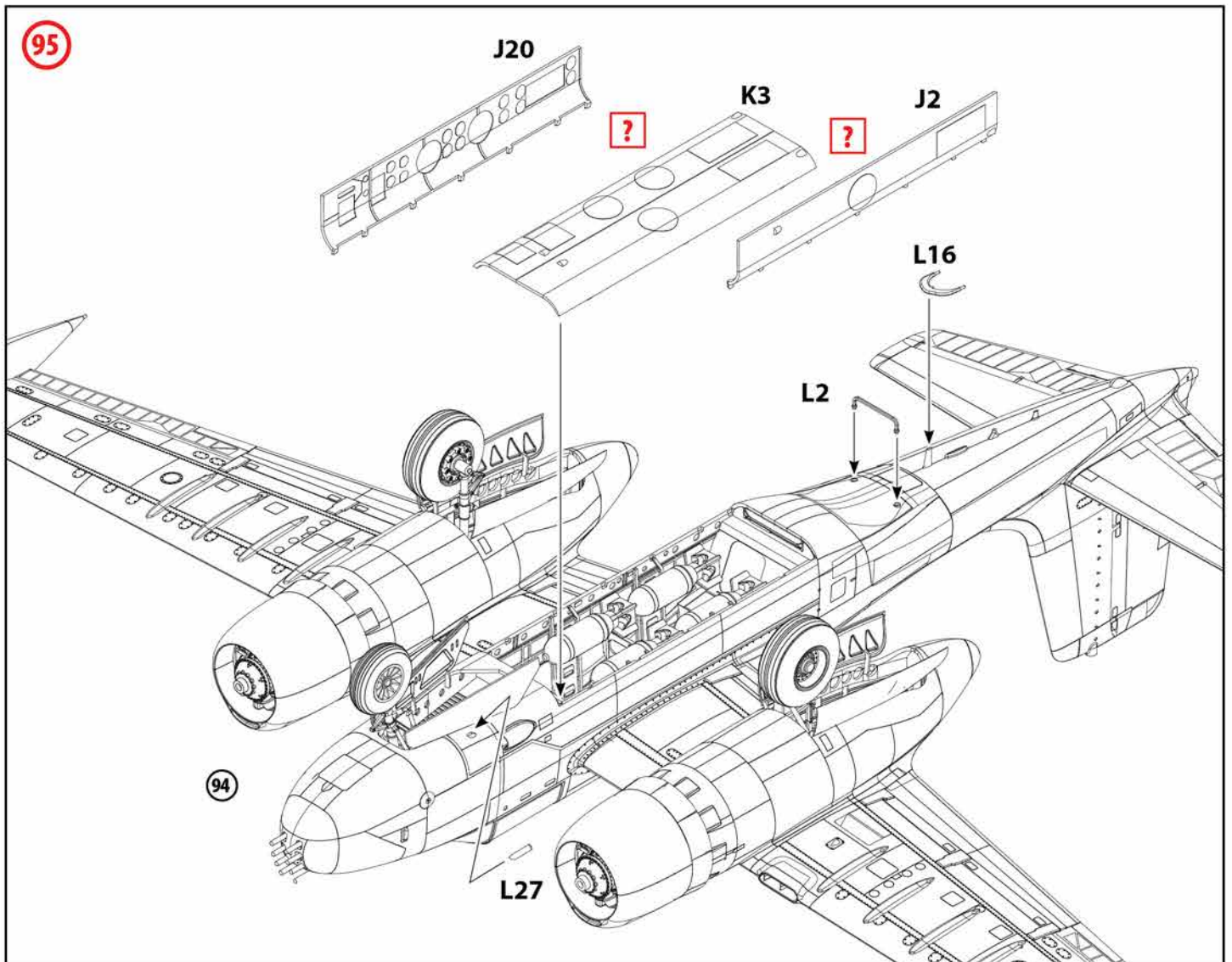
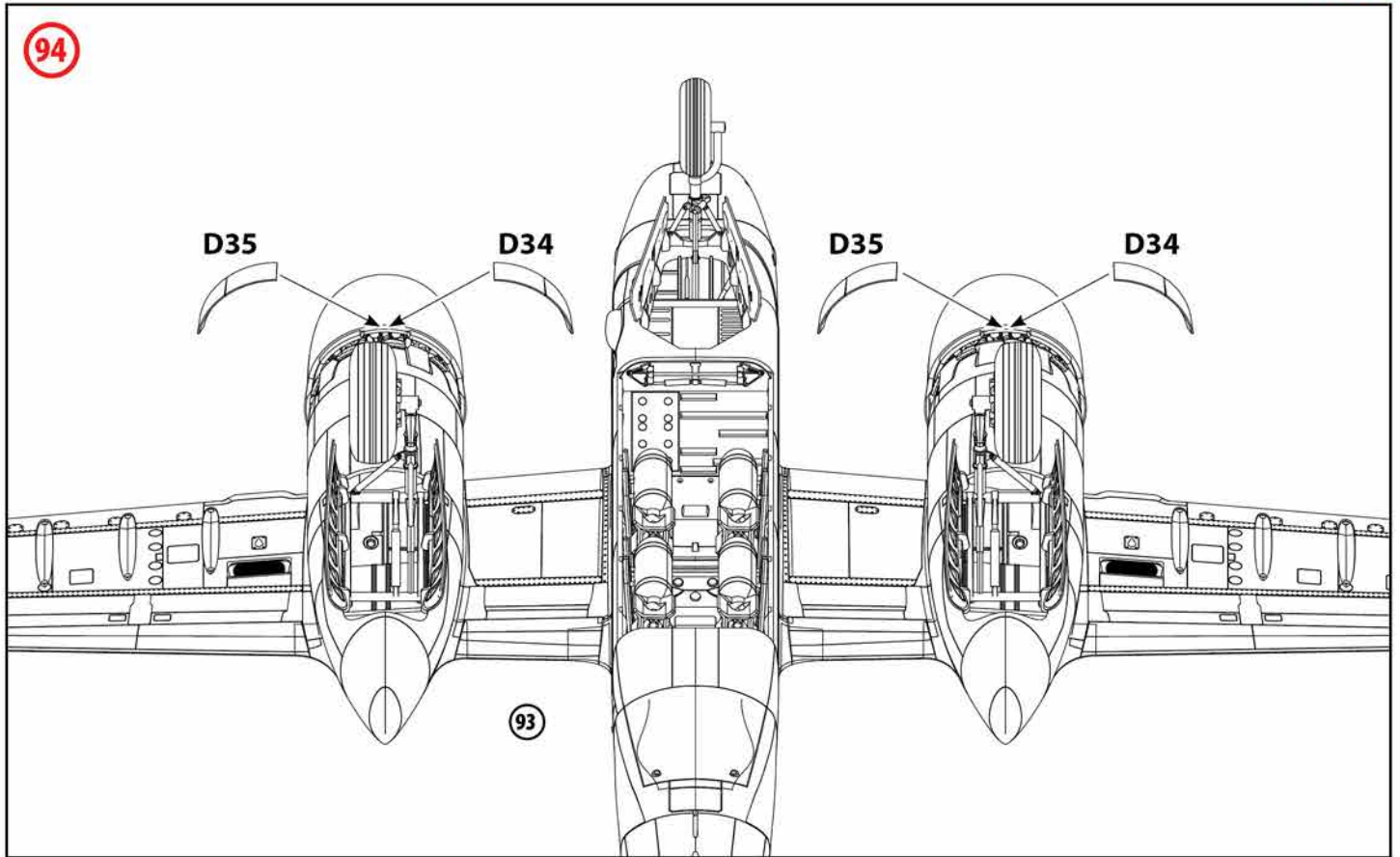

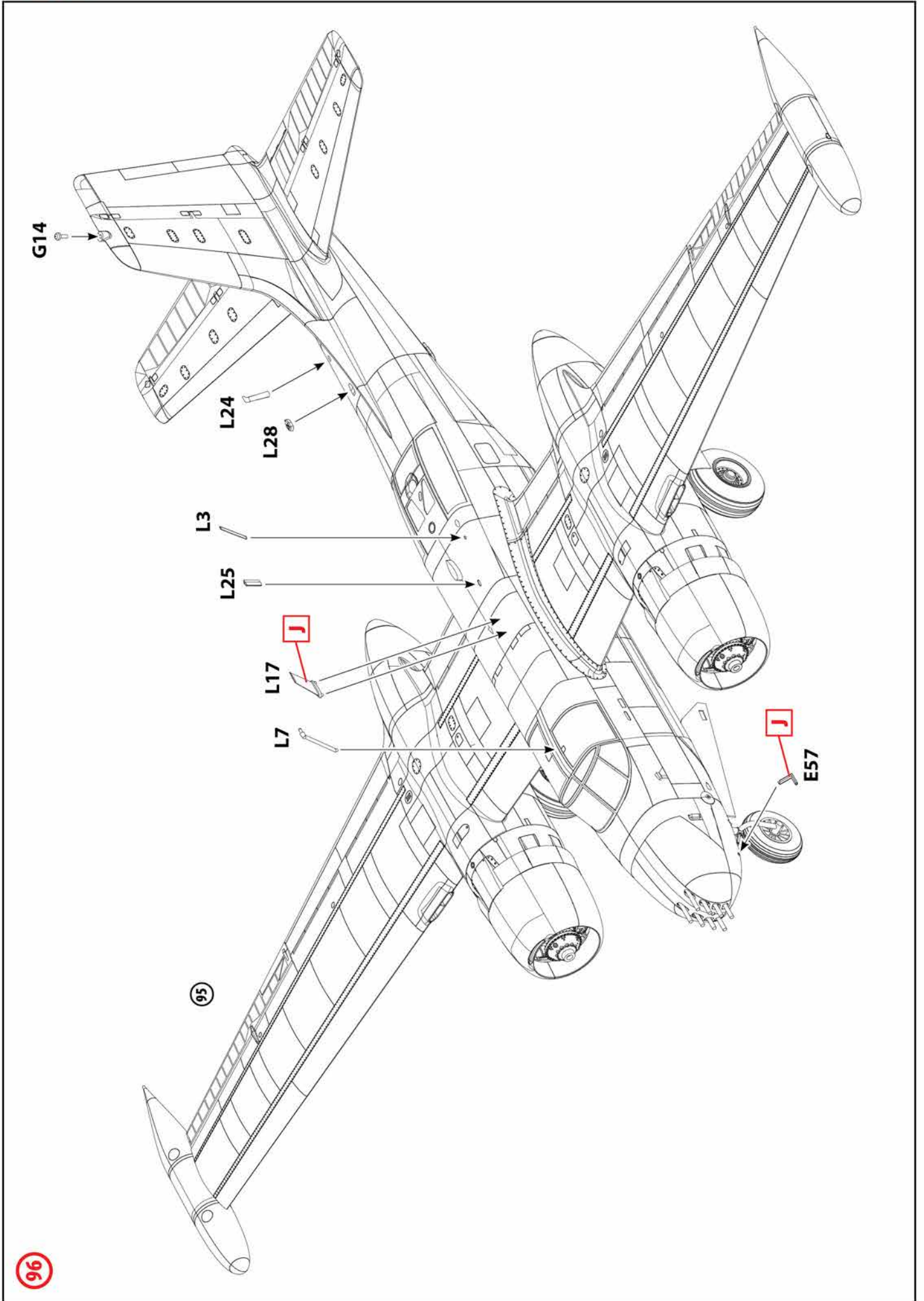

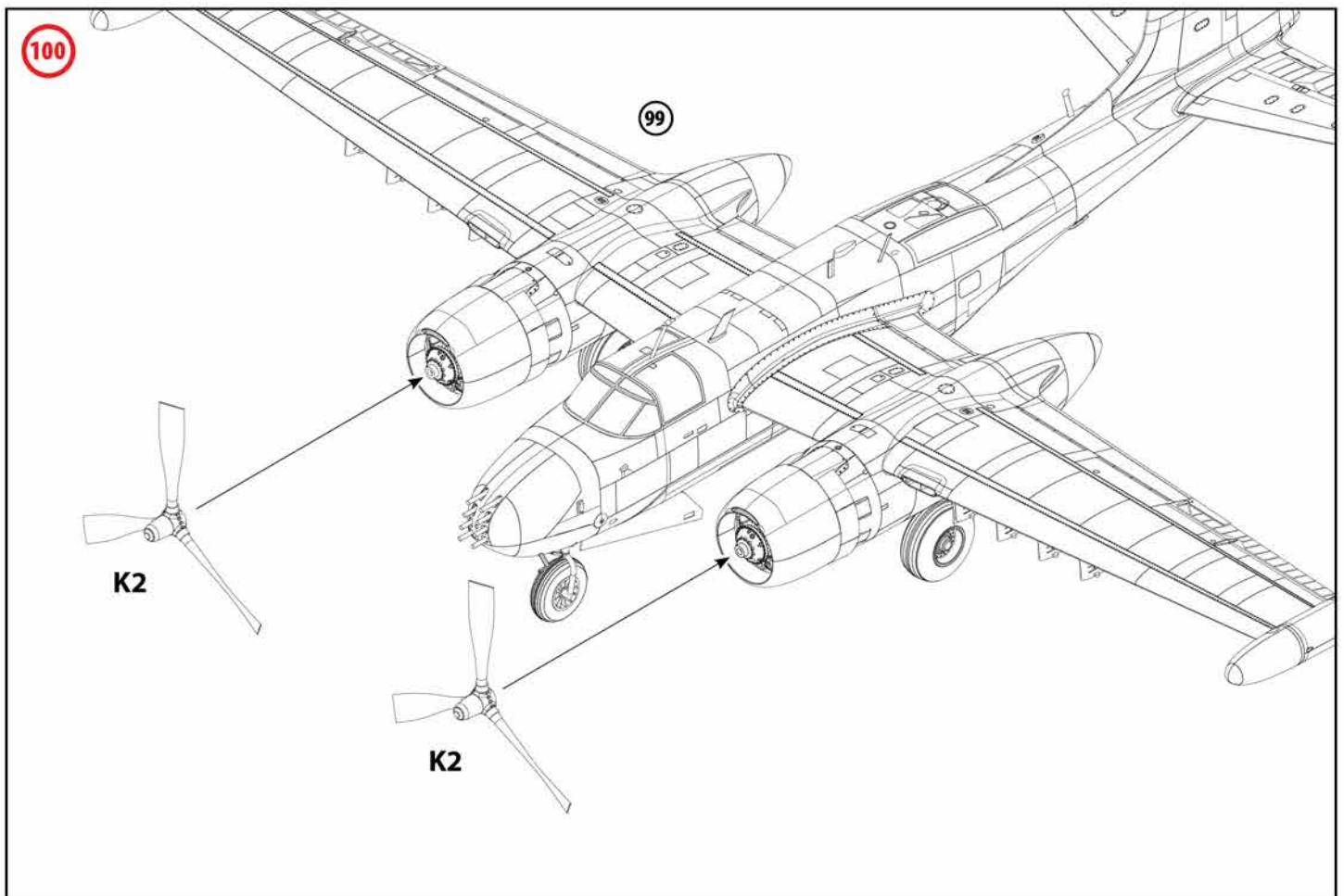
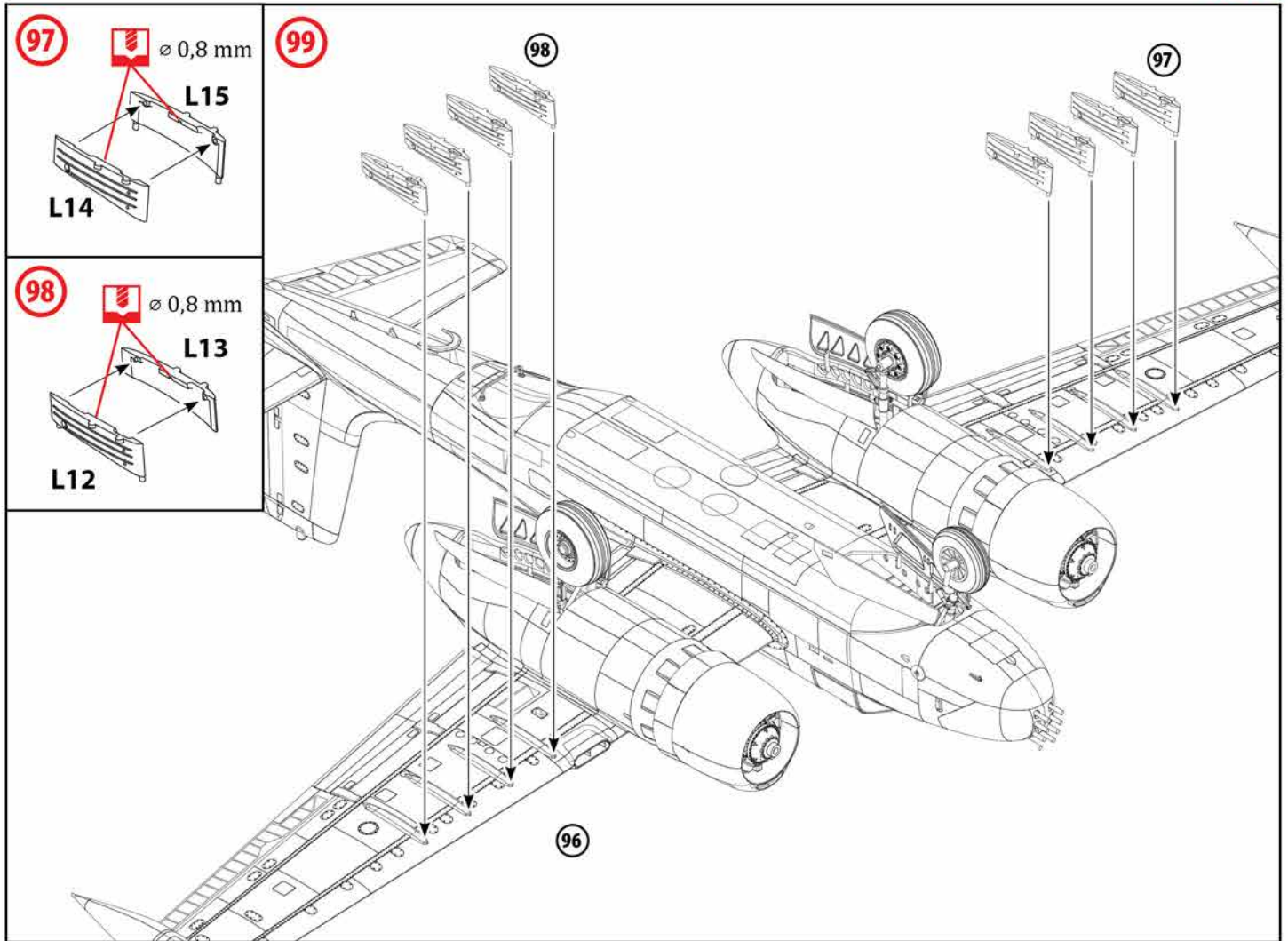

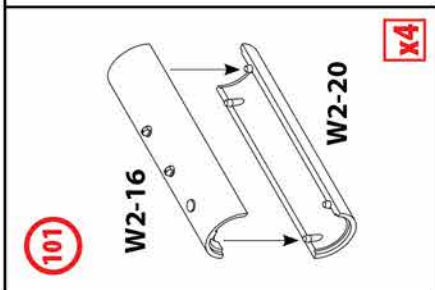
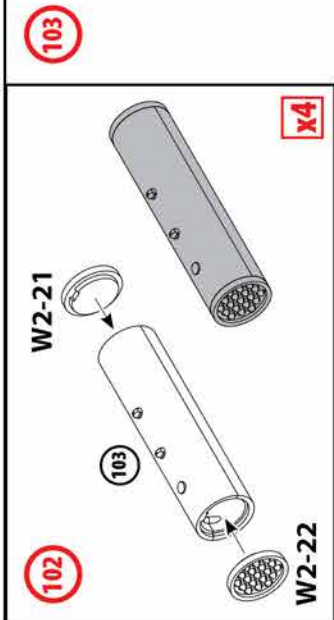
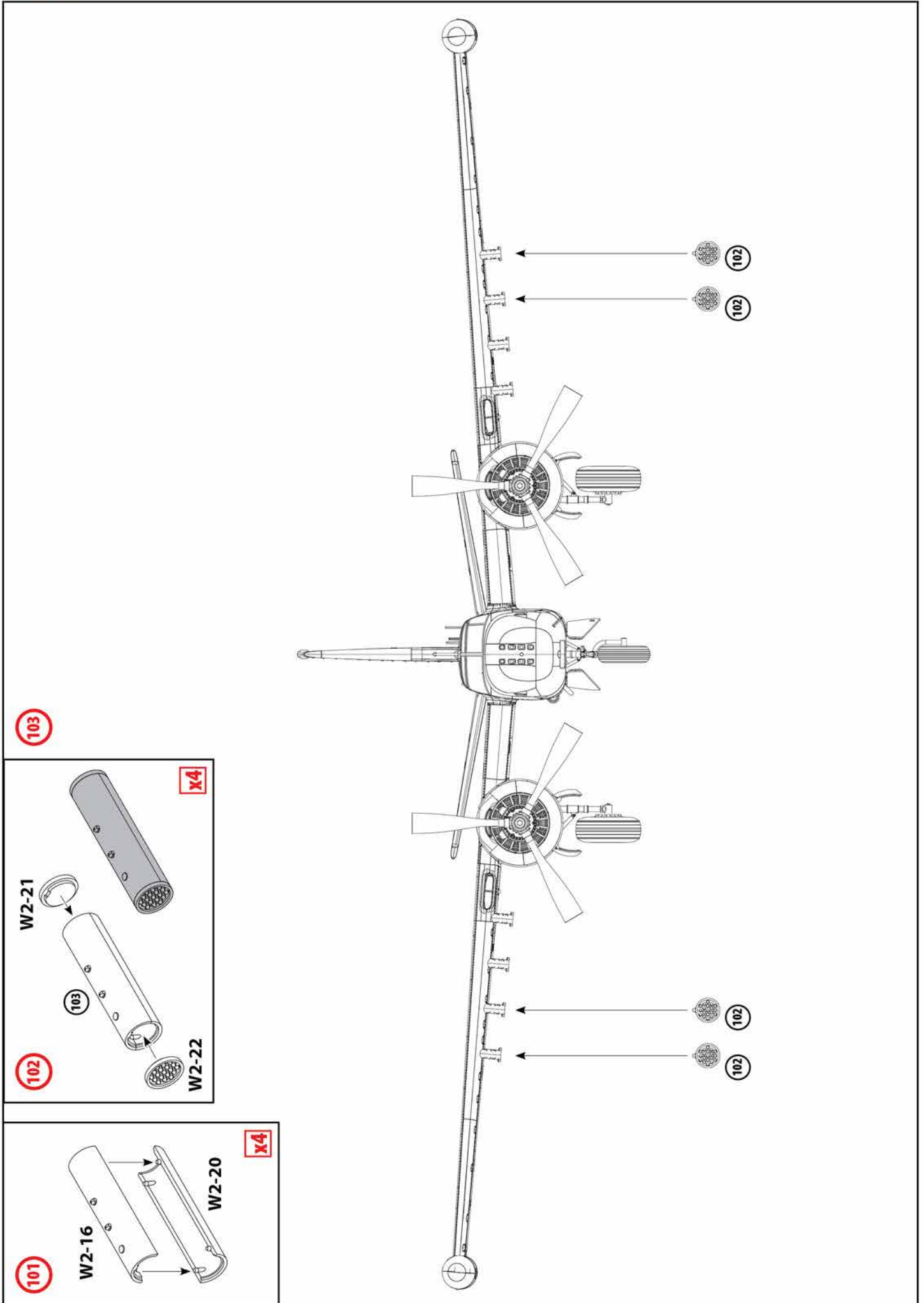

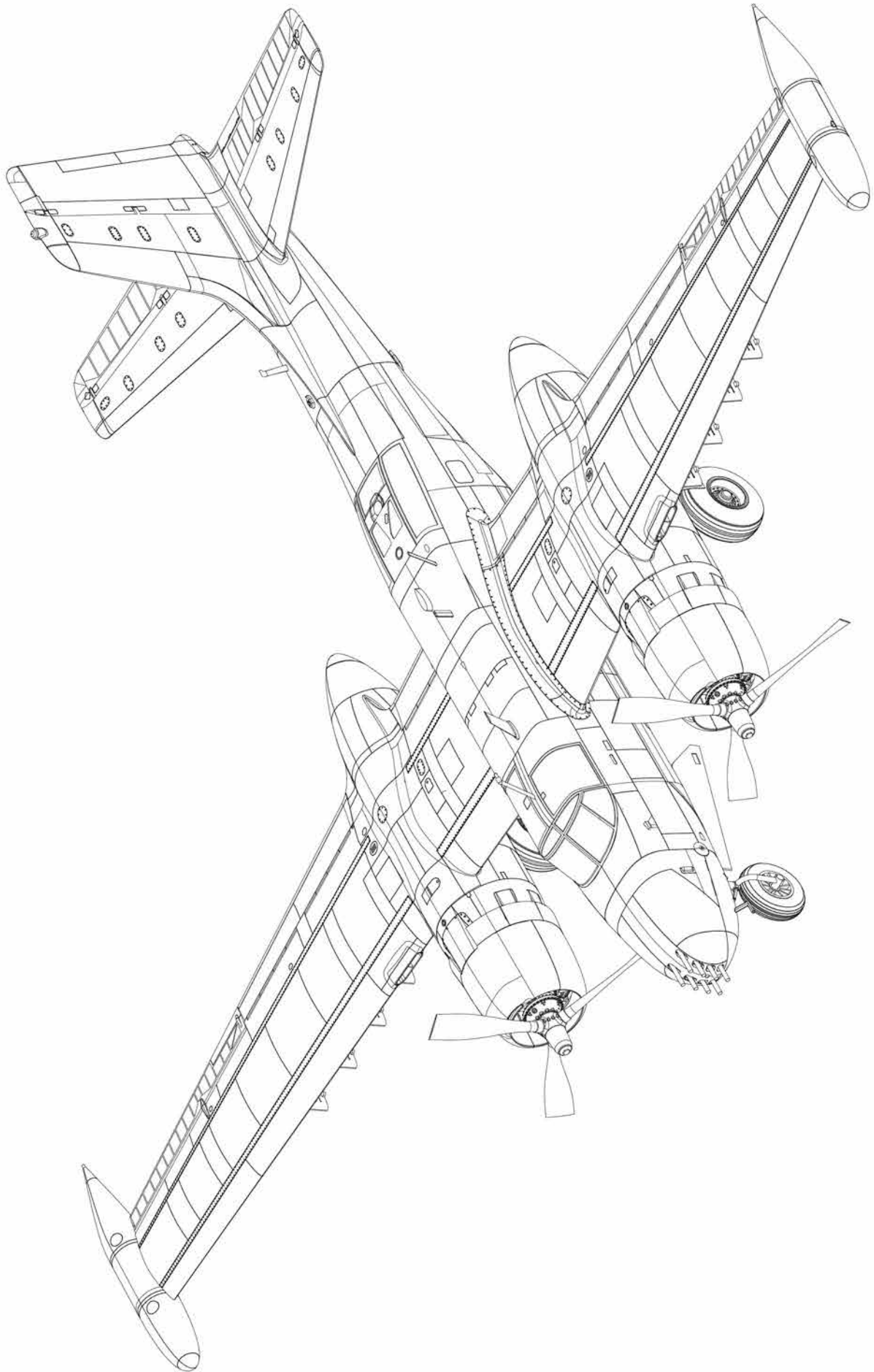

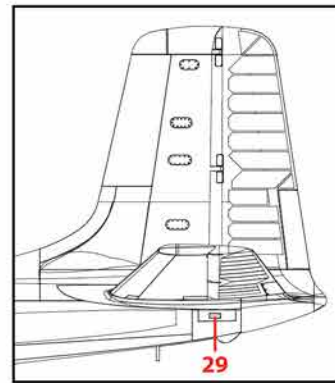
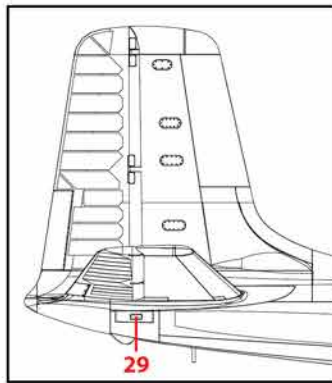
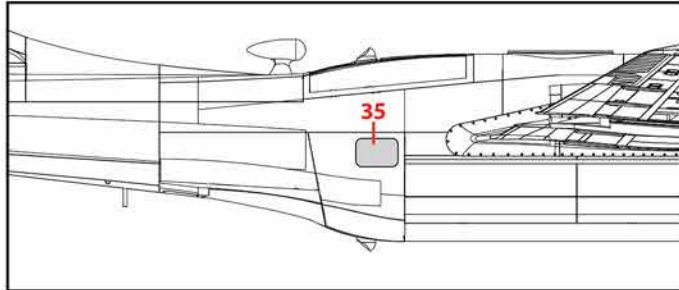
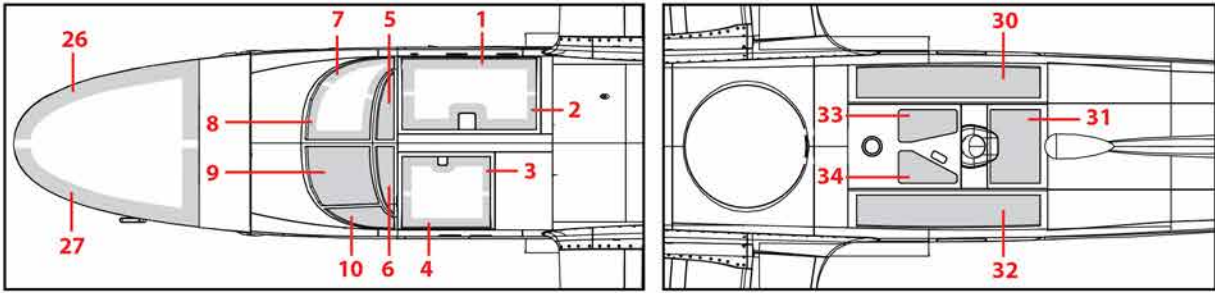

**ШАБЛОНИ МАСОК
MASK TEMPLATES**

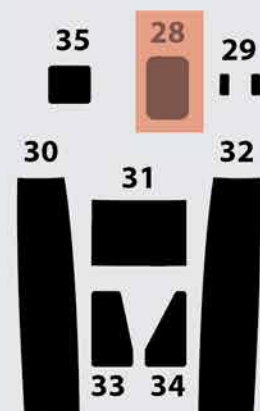
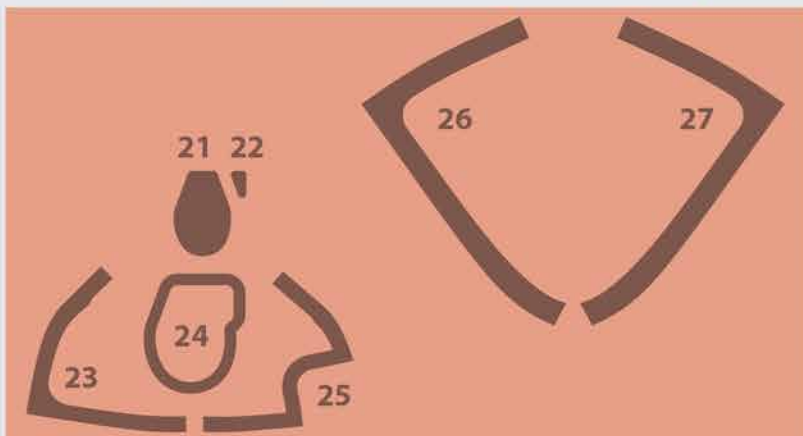
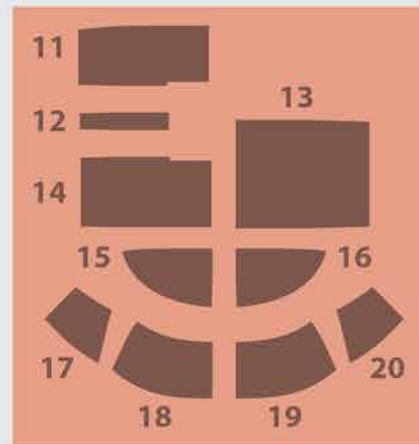
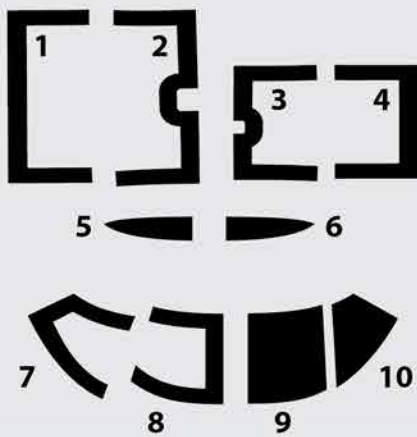

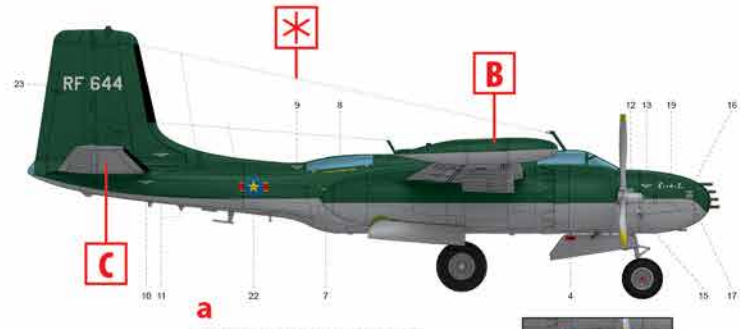

авіабаза Каміна, 1964 рік
Kamina Air Base, 1964

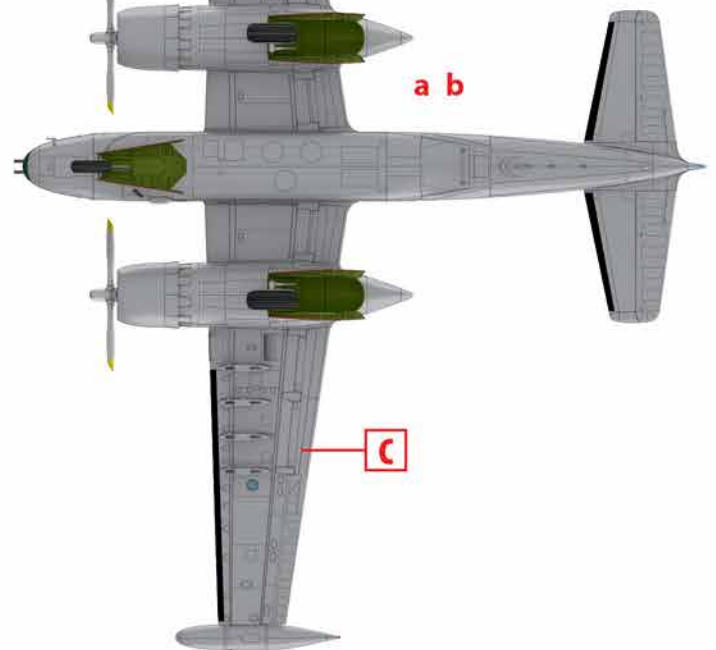
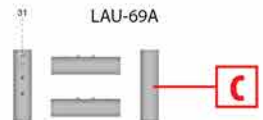
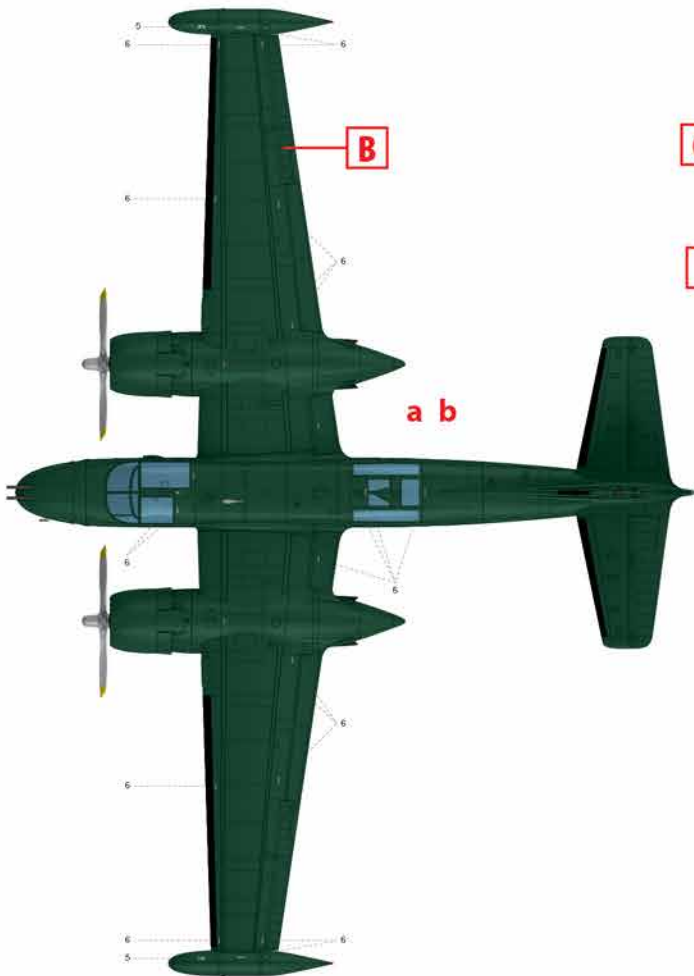
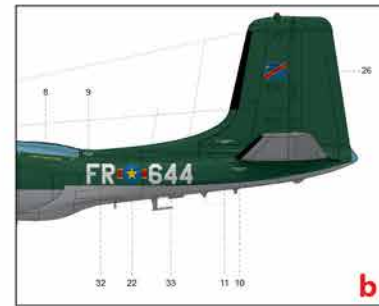
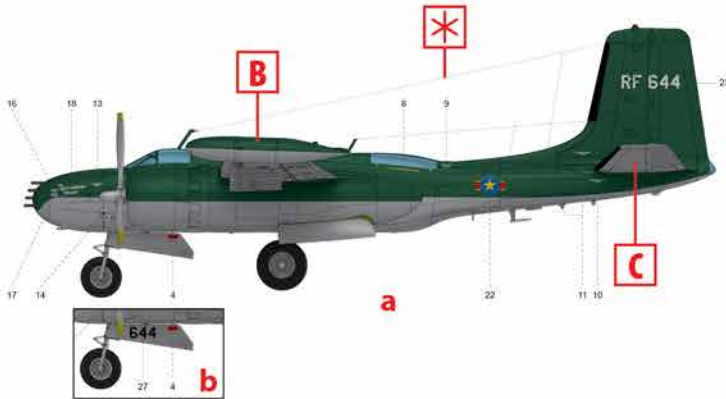
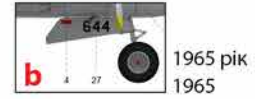

ВАРІАНТ МАРКУВАННЯ 1
MARKING OPTION 1

B-26K 64-17644, 211-а ескадрилья 2-ї групи ВПС Конго.
B-26K 64-17644, 211th Squadron, 2nd Group, Congolese Air Force

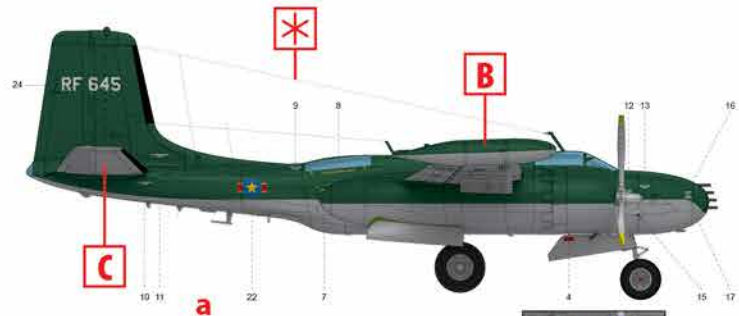
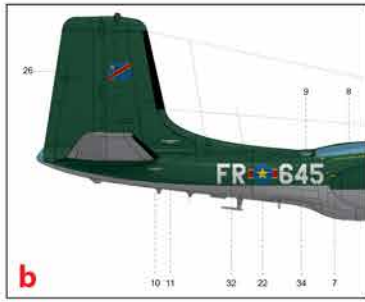

а
авіабаза Каміна, 1964 рік
Kamina Air Base, 1964

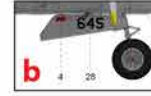

початок 1965 року
early 1965

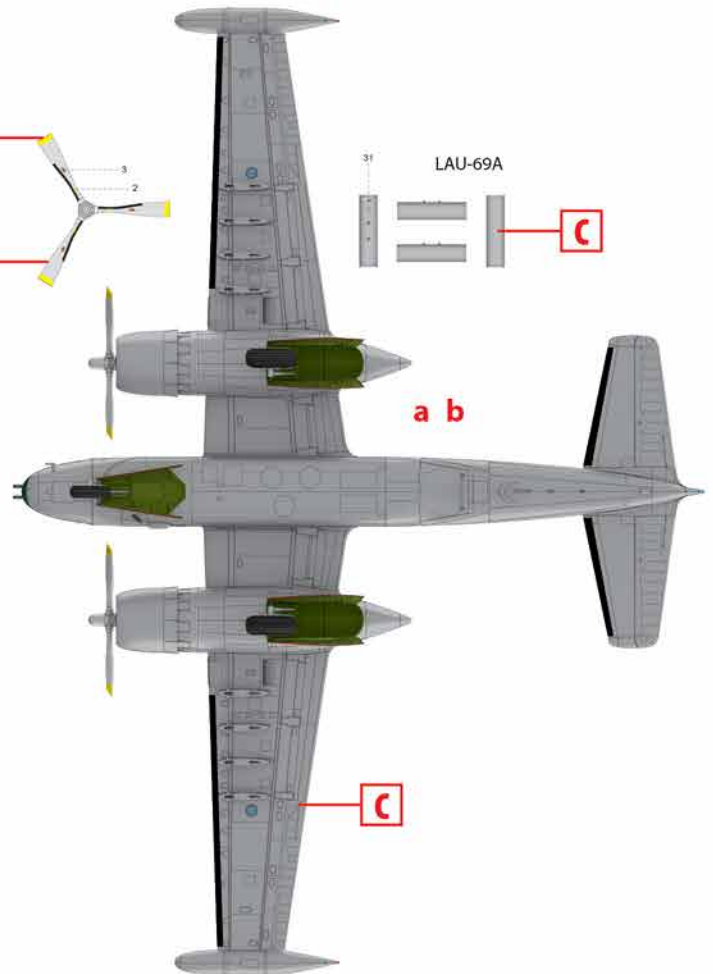
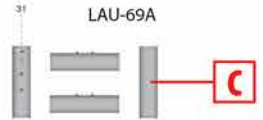
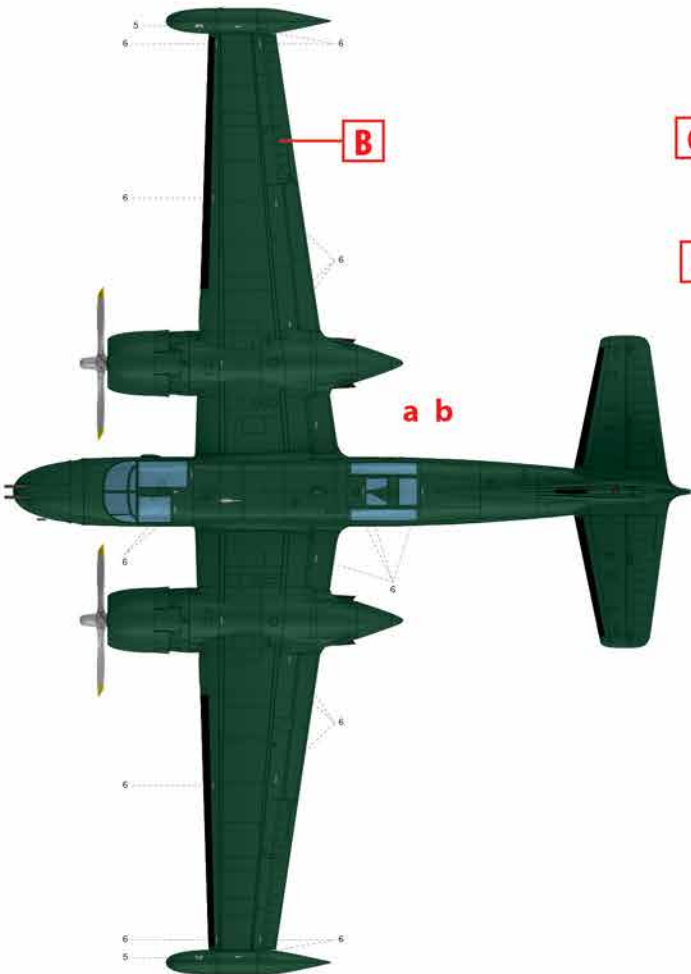
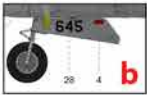
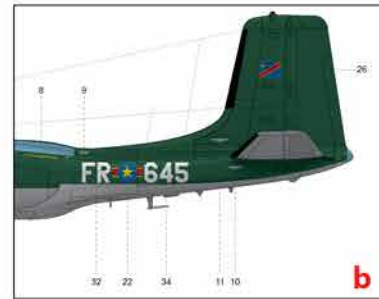
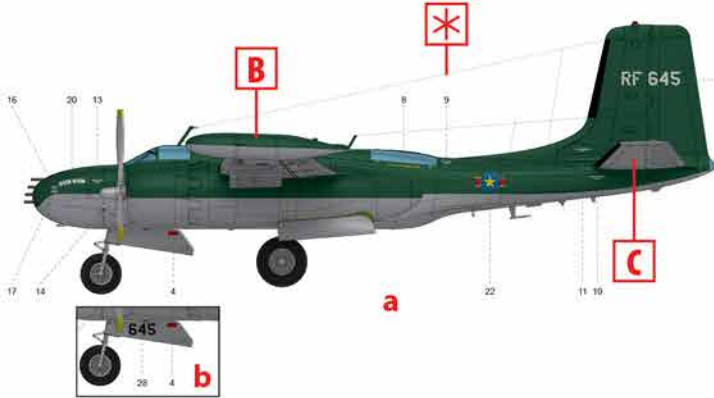

ВАРІАНТ МАРКУВАННЯ 2
MARKING OPTION 2

B-26K 64-17645, 211-а ескадрилья 2-ї групи ВПС Конго.
B-26K 64-17645, 211th Squadron, 2nd Group, Congolese Air Force

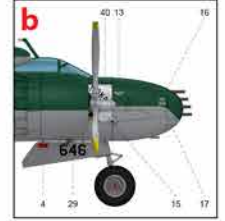
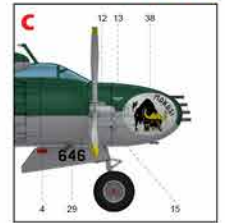
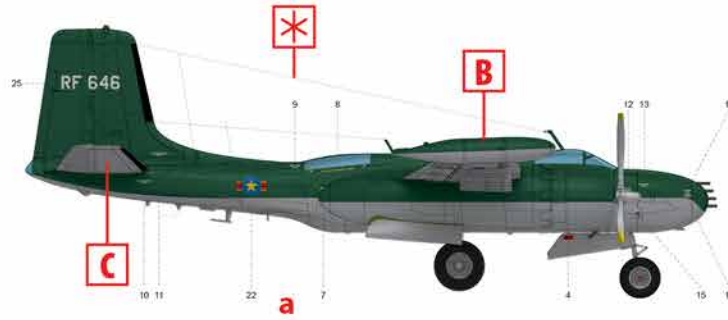

Леопольдвіль, вересень 1964 року
Leopoldville, September 1964



Стенлівіль, імовірно кінець 1965 року
Stanleyville, presumably late 1965

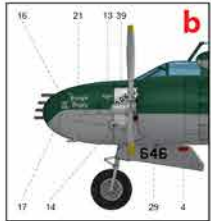
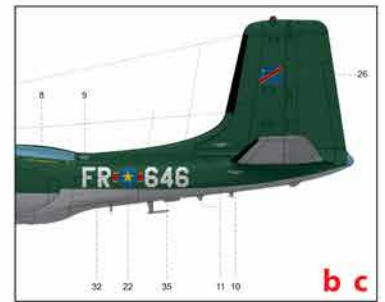
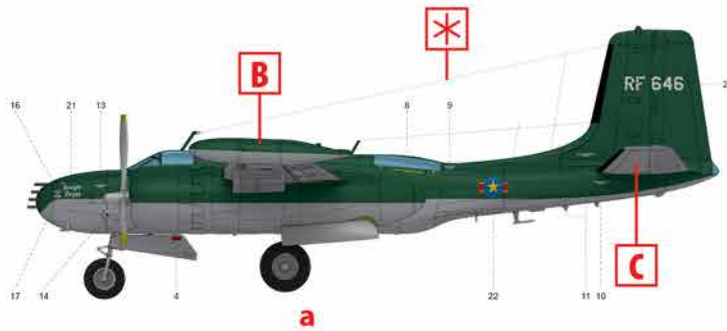

весна 1965 року
Spring 1965

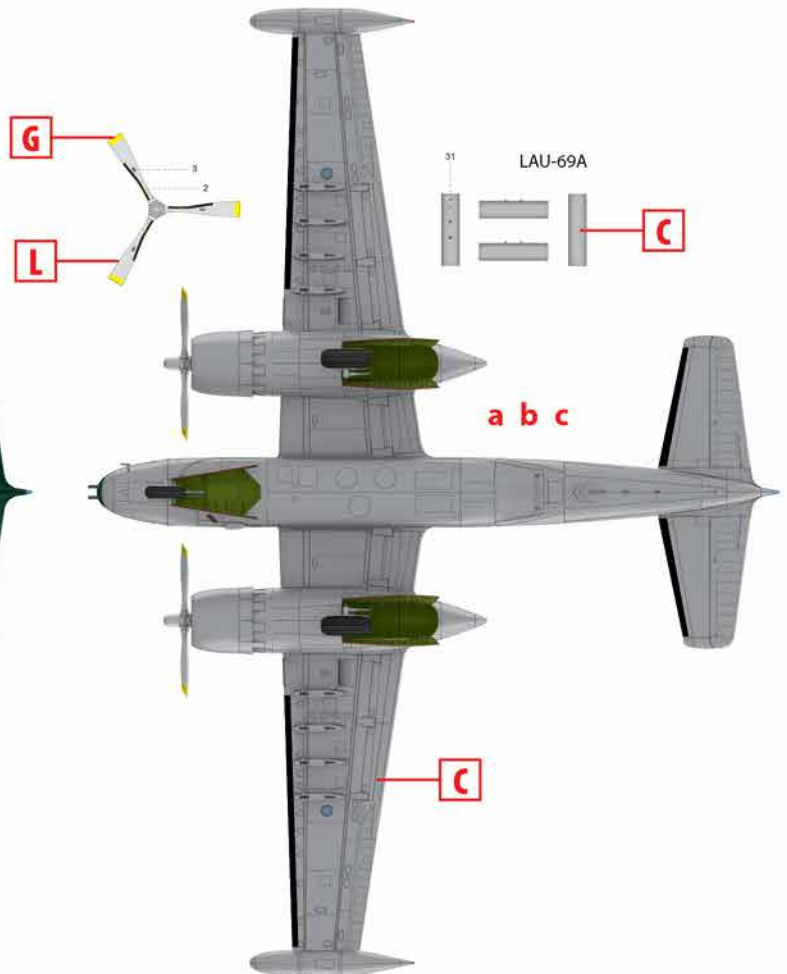
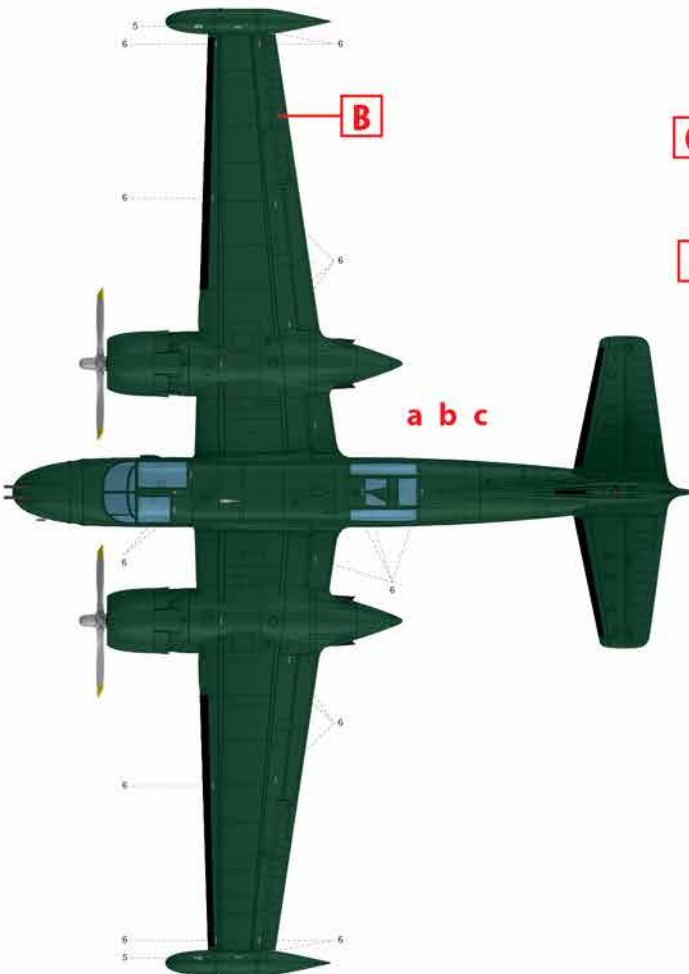

ВАРІАНТ МАРКУВАННЯ 3
MARKING OPTION 3

B-26K 64-17646, 211-а ескадрилья 2-ї групи ВПС Конго.
B-26K 64-17646, 211th Squadron, 2nd Group, Congolese Air Force

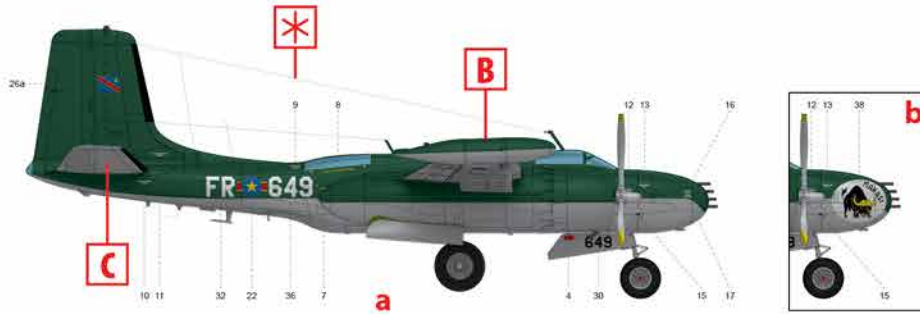

a
початок 1965 року
early 1965

b
Стенлівіль, друга половина 1965 року
Stanleyville, second half of 1965

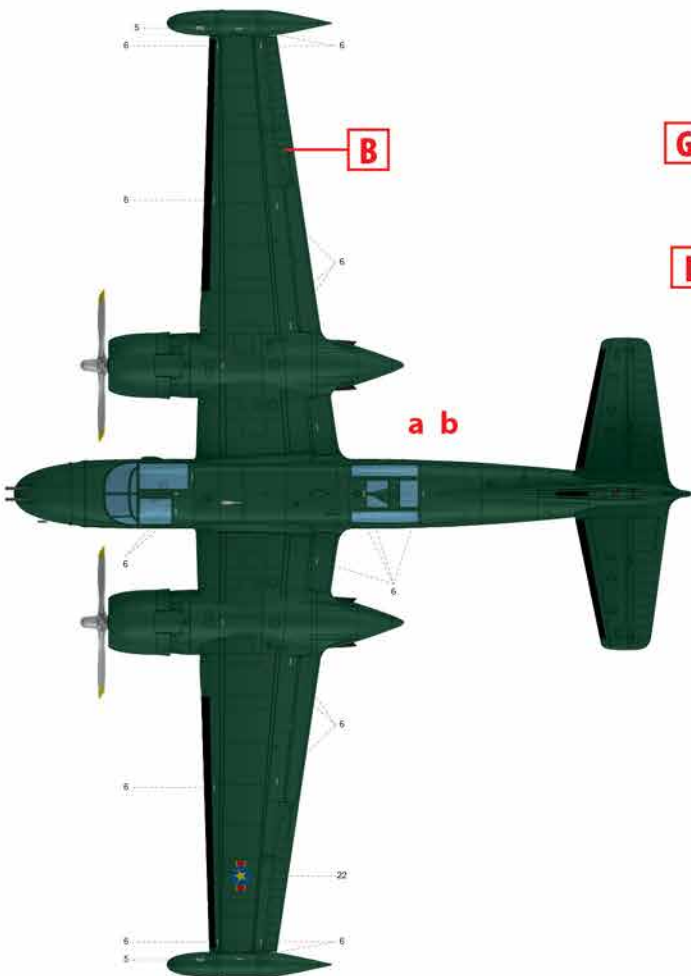
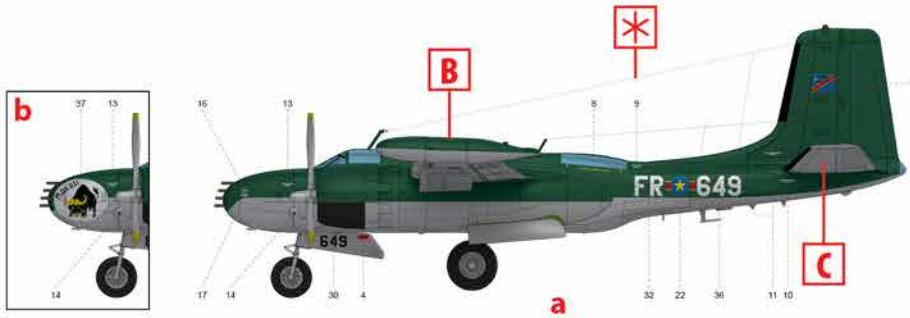

a b

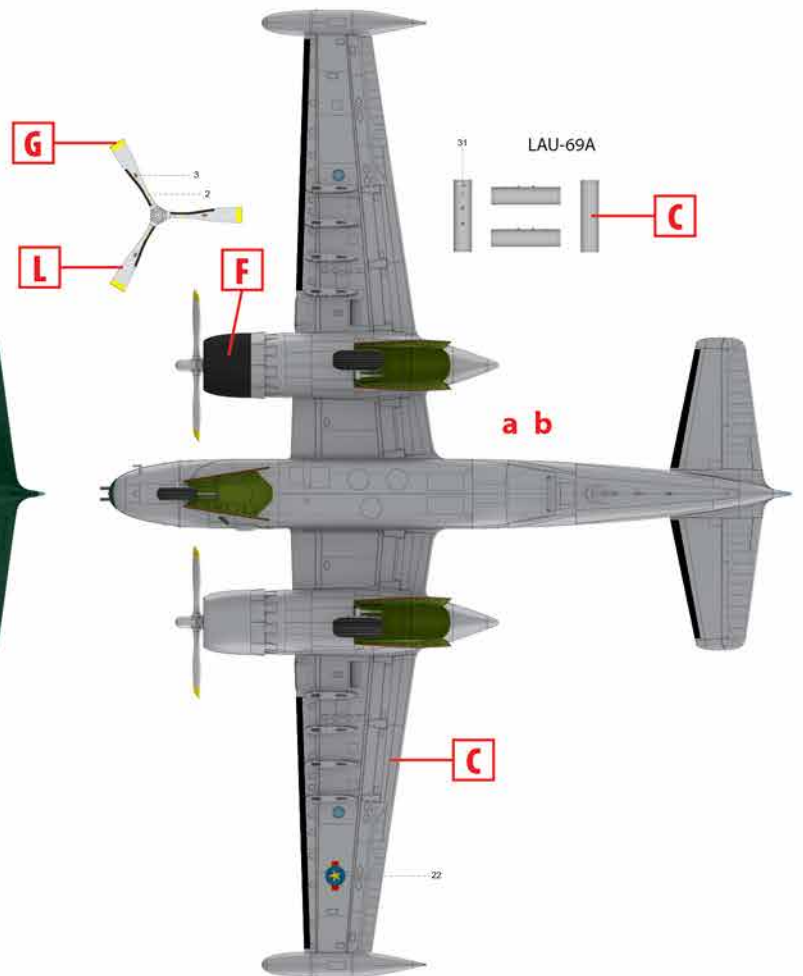

a b

ВАРІАНТ МАРКУВАННЯ 4
MARKING OPTION 4

B-26K 64-17649, 211-а ескадрилья 2-ї групи ВПС Конго.
B-26K 64-17649, 211th Squadron, 2nd Group, Congolese Air Force